



Çamaşır Makinesi

Kullanma Kılavuzu



10120 IMP

2820531624/ TR/ / 10.10.2023 14:47



Lütfen önce bu kılavuzu okuyun!

Değerli Müşterimiz,





Arçelik ürününü tercih ettiğiniz için teşekkür ederiz. Yüksek kalite ve teknoloji ile üretilmiş olan ürününüzün size en iyi verimi sunmasını istiyoruz. Bunun için, bu kılavuzun tamamını ve verilen diğer belgeleri ürünü kullanmadan önce dikkatle okuyun.

Kullanma kılavuzunda belirtilen tüm bilgi ve uyarıları dikkate alın. Bu sayede kendinizi ve ürününüzü oluşabilecek tehlikelere karşı korumuş olursunuz.

Kullanma kılavuzunu saklayın. Ürünü başka birisine vererseniz, kullanma kılavuzunu da birlikte verin. Ürününüz ile ilgili garanti şartları, kullanımı ve sorun giderme yöntemleri kılavuzda yer almaktadır.

Semboller ve Açıklamaları

Kullanma kılavuzunda şu semboller yer almaktadır:

	Ölüm veya yaralanmalarla sonuçlanabilecek tehlike.
	Önemli bilgiler veya kullanımla ilgili faydalı ipuçları.
	Kullanma kılavuzunu okuyun.
	Geri dönüştürülebilir malzeme.
	Sıcak yüzey uyarısı.
DUYURU	Ürün veya çevresiyle ilgili maddi hasarla sonuçlanabilecek tehlike.

İçindekiler

1	Güvenlik Talimatları	4
1.1	Kullanım Amacı	4
1.2	Çocuk, Savunmasız Kişi ve Evcil Hayvan Güvenliği	4
1.3	Elektrik Güvenliği	5
1.4	Taşıma Güvenliği	6
1.5	Kurulum Güvenliği	6
1.6	Kullanım Güvenliği	7
1.7	Bakım ve Temizlik Güvenliği	9
2	Çevre Talimatları	10
2.1	AEEE Yönetmeliğine Uyum ve Atık Ürünün Elden Çıkarılması	10
2.2	Ambalaj Bilgisi	10
3	Teknik Özellikler	11
4	Kurulum	12
4.1	Kurulum için Doğru Yer	12
4.2	Alt Panel Kapaklarının Montajı	13
4.3	Nakliye Emniyet Cıvatalarının Çıkarılması	13
4.4	Su Şebekesine Bağlanması	13
4.5	Su Tahliye Hortumunun Gidere Bağlanması	14
4.6	Ayakların Ayarlanması	14
4.7	Elektrik Bağlantısı	15
4.8	İlk Çalıştırma	15
5	Ön Hazırlık	15
5.1	Çamaşırların Ayrılması	15
5.2	Yıkacak Gıysilerin Hazırlanması	15
5.3	Enerji ve Su Tasarrufu için İpuçları	16
5.4	Çamaşır Yükleme	16
5.5	Doğru Yük Kapasitesi	16
5.6	Deterjan ve Yumuşatıcı Kullanımı	16
5.6.1	Otomatik Dozajlama	17
5.6.2	Dozaj Seçimleri, İptali veya Toz Deterjan Kullanımı	19
5.6.3	Deterjan ve/veya Yumuşatıcının Bitmesi	20
5.6.4	Deterjan veya Yumuşatıcının Yanlış Göze Doldurulması	21
5.7	Doğru Yıkama Önerileri	21
5.8	Görüntülenen Program Süresi	21
6	Ürünün Çalıştırılması	21

6.1	Kontrol Paneli ve Ekran Sembolleri	22
6.2	Program ve Tüketim Tablosu	22
6.3	Program Seçimi	24
6.4	Ek Özellikler	24
6.5	Ana Programlar	25
6.6	İndirilen Programlar	25
6.7	Sıcaklık Seçimi	28
6.8	Sıkma Devri Seçimi	28
6.9	Yardımcı Fonksiyonlar	29
6.9.1	Yardımcı Fonksiyonlar	29
6.9.2	Fonksiyon Düğmelerine 3 Saniye Basılı Tutularak Seçilen Fonksiyonlar/Programlar	31
6.10	Bitiş Zamanı	32
6.11	Programı Başlatma	33
6.12	Yükleme Kapağı Kilidi	33
6.13	Program Başladıktan Sonra Seçimlerin Değiştirilmesi	34
6.14	Programı İptal Etme	34
6.15	Program Sonu	34
6.16	Ekran Parlaklığı Ayarı	34
6.17	HomeWhiz Özelliği ve Uzaktan Kontrol Fonksiyonu	35
6.17.1	HomeWhiz Kurulumu	35
6.17.2	Başkasının Hesabına Bağlı Bir Çamaşır Makinesinin Kurulumu	36
6.17.3	HomeWhiz Hesap Eşleştirilmesinin Silinmesi	37
6.17.4	Uzaktan Kontrol Fonksiyonu ve Bu Fonksiyonun Kullanımı	37
6.17.5	Sorun Giderme	38
6.18	Kazan Aydınlatması	38
7	Bakım ve Temizlik	38
7.1	Deterjan Çekmecesinin Temizlenmesi	38
7.2	Yükleme Kapağı ve Kazanın Temizlenmesi	39
7.3	Gövde ve Kontrol Panelinin Temizlenmesi	40
7.4	Su Giriş Fitrelerinin Temizlenmesi	40
7.5	Kalan Suyun Tahliye Edilmesi ve Pompa Filtresinin Temizlenmesi	40
8	Sorun Giderme	41
9	FERAGATNAME / UYARI	45



1 Güvenlik Talimatları

Bu bölümde, kişisel yaralanma ya da maddi hasar tehlikelerini önlemeye yardımcı olacak güvenlik talimatları yer almaktadır. Firmamız bu talimatlara uyulması halinde ortaya çıkabilecek zararlardan sorumlu tutulamaz.

- Kurulum ve tamir işlemlerini her zaman yetkili servise yaptırın.
- Sadece orijinal yedek parça ve aksesuar kullanın.
- Kullanım kılavuzunda açıkça belirtilmediği sürece, ürünün hiçbir parçasını onarmayın veya değiştirmeyin.
- Üründe teknik değişiklikler yapmayın.



1.1 Kullanım Amacı

- Satın almış olduğunuz ürünün kullanım ömrü 10 yıldır. Bu, ürünün tanımlandığı şekilde çalışabilmesi için gerekli yedek parçaları bulundurma süresidir.
- Bu ürün evde kullanılmak üzere tasarlanmıştır. Ticari amaçlı kullanıma uygun değildir ve amacının dışında kullanılmamalıdır.
- Yalnızca uygun işarete sahip tekstil ürünlerinin yıkanması ve durulanması için kullanın.

- Bu ürün kapalı mekanlarda, ev ve benzeri yerlerde kullanılmak üzere tasarlanmıştır. Örneğin;
 - Mağazaların, ofislerin ve diğer çalışma ortamlarının personel mutfakları,
 - Çiftlik evleri,
 - Otel, motel ve diğer konaklama tesislerinin müşterileri tarafından,
 - Yatak ve kahvaltı sunan yerler, pansiyon benzeri ortamlar,
 - Apartman bloklarının ortak kullanım alanları veya çamaşırhaneler.



1.2 Çocuk, Savunmasız Kişi ve Evcil Hayvan Güvenliği

- Bu ürün, ürünün güvenli bir şekilde kullanımı ve tehlikeleri hakkında nezaret edildikleri veya eğitim verildikleri sürece 8 yaş ve üstü çocuklar ile fiziksel, duygusal veya zihinsel yetenekleri tam gelişmemiş veya tecrübe ve bilgi eksikliği bulunan kişiler tarafından kullanılabilir.
- 3 yaşından küçük çocuklar, sürekli nezaret edilmedikleri sürece üründen uzak tutulmalıdır.
- Elektrikli ürünler çocuklar ve evcil hayvanlar için tehlikelidir. Çocuklar ve evcil hayvanlar

ürünle oynamamalı, ürünün üzerine tırmanmamalı veya üzerine girmemelidir. Kullanımdan önce ürünün içini kontrol edin.

- Çocukların ürüne müdahale etmesini önlemek için çocuk kilidini kullanın.
- Ürünün bulunduğu odadan çıkarken ürünün kapağını kapamayı unutmayın. Çocuklar ve evcil hayvanlar ürünün içinde kilitli kalabilir ve boğulabilirler.
- Temizlik ve kullanıcı bakım işlemleri kendilerine nezaret eden biri olmadığı sürece çocuklar tarafından gerçekleştirilmemelidir.
- Ambalaj malzemelerini çocuklardan uzak tutun. Yaralanma ve boğulma tehlikesi vardır.
- Üründe kullanılan tüm deterjanları ve katkı maddelerini çocukların ulaşamayacağı bir yerde muhafaza edin.
- Ürünü atmadan önce çocukların güvenliği için elektrik fişini kesin ve yükleme kapağının kilit mekanizmasını kırarak çalışmaz duruma getirin.

1.3 Elektrik Güvenliği

- Kurulum, bakım, temizlik, tamir ve taşıma işlemleri sırasında ürünün fişi prize takılı olmamalıdır; ürünün fişini çekin ya da sigortasını kapatın.

- Elektrik kablosu hasarlıysa oluşabilecek tehlikeleri önlemek amacıyla yetkili servis tarafından değiştirilmelidir.
- Elektrik kablosunu ürünün altına ve arkasına sıkıştırmayın. Elektrik kablosunun üzerine ağır bir nesne koymayın. Elektrik kablosu aşırı bükülmemeli, ezilmemeli ve herhangi bir ısı kaynağı ile temas etmemelidir.
- Sadece orijinal kablo kullanın. Kesik veya hasarlı kablo kullanmayın.
- Ürünü çalıştırmak için uzatma kablosu, çoklu priz veya adaptör kullanmayın.
- Uzatma kablosu, çoklu priz, adaptör veya taşınabilir güç kaynakları aşırı ısınabilir ve yangına neden olabilir. Bu nedenle ürünün arkasında ve yakınında bu tip prizleri, taşınabilir güç kaynakları bulundurmayın.
- Fiş kolay erişilebilir bir yerde olmalıdır. Bu mümkün değilse ürünün bağlı olduğu elektrik tesisatı üzerinde elektrik yönetmeliklerine uygun ve tüm kutupları şebekeden ayıran bir düzenek (sigorta, anahtar, şalter, vb.) bulunmalıdır.
- Fişe ıslak elle dokunmayın.
- Fişi prizden çıkarırken kablodan değil, fişten tutarak çekin.

- Fişin ıslak, kirli ve tozlu olmadığından emin olun.
- Ürününüzü asla elektrik tasarruf cihazlarına bağlamayın. Bu tür sistemler ürün için zararlıdır.

1.4 Taşıma Güvenliği

- Ürünü taşımadan önce fişi prizden çekin, su gideri ve su şebekesi bağlantılarını sökün. Ürünün içinde kalan suyu tamamen tahliye edin.
- Ürün ağırdır, tek başınıza taşımayın. Ürünün üzerinize düşmesi sakatlıklara neden olabilir. Ürünü taşıırken bir yere çarpmayın ve düşürmeyin.
- Ürünü taşımak ve hareket ettirmek için çamaşır yüklemeye kapağı gibi parçalarından tutmayın. Taşıma için üst tabla sıkı şekilde sabitlenmiş olmalıdır.
- Ürünü dik olarak taşıyın. Dik olarak taşınamıyorsa, önden bakışa göre sağ tarafa eğerek taşıyın.
- Montaj ya da temizlik işlemlerinin ardından ürünün yerine yerleştirilmesi sırasında hortumların katlanmaması, sıkışmaması ve kırılmamasına dikkat edin.

1.5 Kurulum Güvenliği

- Ürünü kurulumu hazır duruma getirmek için kılavuz ve montaj talimatlarındaki bilgilere baka-

rak elektrik tesisatı, temiz su tesisatı ve su giderinin uygun olduğundan emin olun. Değilse ehliyetli bir elektrikçi ve tesisatçı çağırarak gerekli düzenlemeleri yaptırın. Bu işlemler müşteriye aittir.

- Kurulumu başlamadan önce ürünün bağlanacağı elektrik hattının enerjisini kesmek için sigortasını kapatın.
- Bu ürün, deniz seviyesinden en fazla 2000 metre yükseklikte kullanılmak üzere tasarlanmıştır.
- Ürün kurulmadan önce üzerinde herhangi bir hasar olup olmadığını kontrol edin. Ürün hasarlıysa kurulumunu yaptırmayın.
- Ürün kurulumunu, bakım ve onarımını yaparken kişisel koruyucu ekipmanınızı (eldiven vb.) mutlaka kullanın. Yaralanma riski vardır.
- Kapatılmamış deliklerin içine el sokulması durumunda yaralanma tehlikesi oluşur. Çıkarılan nakliye emniyet civatalarının deliklerini plastik tapalarla kapatın.
- Ürünü dış ortam koşullarına maruz kalabileceği yerlere kurmayın ve bu tür yerlerde bırakmayın.
- Ürünü, sıcaklığın 0 °C'nin altına düştüğü yerlere kurmayın.

- Ürünü halı ve benzeri bir yüzey üzerine yerleştirmeyin. Alttan hava alamayacağı için yangın riski yaratır.
- Ürünü temiz, düz ve sert bir zemin üzerine yerleştirin ve ayarlanabilir ayaklar yardımıyla dengeleyin.
- Ürünü tip etiketinde belirtilen akım değerlerine uygun bir sigorta ile korunan topraklı bir prize takın. Topraklama tesisatını uzman bir elektrikçiye yaptırın. Yerel/ulusal düzenlemelere uygun topraklama yapılmadan ürünü kullanmayın.
- Ürünü tip etiketinde belirtilen voltaj ve frekans değerlerine uygun bir prize takın.
- Ürünün fişini gevşek, yuvasından çıkmış, kırık, kirli, yağlı, suyla temas riski olan prizlere takmayın.
- Ürünle birlikte verilen yeni hortum takımlarının kullanılması gerekir. Eski hortum takımlarını yeniden kullanmayın. Hortumlara ek yapmayın.
- Su giriş hortumunu doğrudan su musluğuna bağlayın. Musluktan gelen basınç en az 0,1 MPa (1 bar), en fazla 1MPa (10 bar) olmalıdır. Ürünün sorunsuz çalışabilmesi için tam açılmış musluktan 1 dakikada 10 – 80 litre su akması gereklidir. Su basıncı 1MPa'ın (10 Bar) üzerinde ise araya basınç düşürücü vana takılmalıdır. İzin verilen su sıcaklığı en fazla 25°C'dir.
- Su boşaltma hortumunun ucunu, kirli su boşaltma giderine, lavaboya ya da küvete takın.
- Elektrik kablosunu ve hortumları takılma riski oluşturmaya-cak şekilde yerleştirin.
- Ürünü kilitlenebilir bir kapının, kayar kapının arkasına veya kapağın tamamen açılmasını engelleyecek bir yere kurmayın.
- Ürünün üzerine çamaşır kurutma makinesi yerleştirilecek ise yetkili servisten temin edebileceğiniz uygun bağlantı aparatı ile sabitleyin.
- Üst tabla söküldüğünde elektrikli parçalara temas tehlikesi vardır. Ürünün üst tablasını sökmeyin.
- Ürünü mobilyaların kenarlarına en az 1 cm boşluk kalacak şekilde yerleştirin.



1.6 Kullanım Güvenliği

- Ürünü kullanırken yalnızca çamaşır makineleri için uygun deterjanlar, yumuşatıcı ve katkı maddeleri kullanın.
- Üründe hiçbir zaman kimyasal çözücü maddeler kullanmayın. Bu maddeler patlama riski taşımaktadır.

- Arızalı ya da hasarlı ürünü çalıştırmayın. Ürünün fişini çekin (ya da bağlı olduğu sigortayı kapatın), su musluğunu kapatın ve yetkili servisi çağırın.
- Ürünün üzerine veya yakınına alev kaynağı (yanan mum, sigara, vb.) veya ısı kaynağı (ütü, ocak, fırın vb.) koymayın. Ürünün yakınında yanıcı/patlayıcı maddeler bulundurmayın.
- Ürünün üzerine çıkmayın.
- Ürünü uzun süre kullanmayacağınız durumlarda fişini çekin ve musluğu kapatın.
- Makine çalışırken deterjan çekmecesinin açılması halinde, dışarıya deterjan/ bakım maddesi sıçrayabilir. Deterjanın cildinize, gözünüze temas etmesi tehlikelidir.
- Ev hayvanlarının ürünün içine girmemesine dikkat edin. Kullanımdan önce ürünün içini kontrol edin.
- Kilitli yükleme kapağını zorla açmaya çalışmayın. Yıkama bittikten sonra kapak açılacaktır. Kapak açılmıyorsa Sorun Giderme bölümündeki “yükleme kapağı açılmıyor” hatası için verilen çözümleri uygulayın.
- Gazolin, kerosen, benzen, boya inceltici, alkol ya da diğer yanıcı veya patlayıcı maddelerle, endüstriyel kimyasallarla kirlenmiş öğeleri yıkamayın.
- Doğrudan kuru temizleme deterjanı kullanmayın ve kuru temizleme deterjanı ile kirlenmiş çamaşırı yıkamayın, durulamayın ya da sıkmayın.
- Dönen tamburun içine ellerinizi sokmayın. Tambur tamamen durana kadar bekleyin.
- Yüksek sıcaklıklarda çamaşır yıkandığında tahliye edilen yıkama suyu (örn. tahliye hortumu bir lavaboya bağlandığında) temas halinde cildinizi yakar. Tahliye edilen suya temas etmeyin.
- Biyofilm oluşmasını ve kötü koku oluşumunu önlemek için aşağıdaki önlemleri alın:
 - Çamaşır makinesinin yerleştirildiği odanın iyi biçimde havalandırıldığından emin olun.
 - Program sonunda körüğü ve yükleme kapağı camını kuru ve temiz bir bezle silin.
- Yüksek sıcaklıklarda yıkama yapılırken yükleme kapağının camı çok ısınır. Bu nedenle, yıkama sırasında özellikle çocukların yükleme kapağı camına dokunmasına izin vermemeyin.

- Eskimiş ve artık kullanılmayacak ürünü atmadan önce:

1. Elektrik fişini çekip prizden çıkarın.
2. Elektrik kablosunu kesip, fişi ile birlikte cihazdan ayırın.
3. Yükleme kapağının kilit mekanizmasını kırarak çalışmaz duruma getirin.
4. Çocukların eskimiş ürün ile oynamasına izin vermeyin.



1.7 Bakım ve Temizlik Güvenliği

- Çamaşır makinesini temizlemeye veya bakıma başlamadan önce fişini çekin veya sigortadan enerjisini kesin.
- Temizlik amacıyla ürünü yerinden hareket ettirecekseniz kapağa asılarak çekmeyin. Kapak kırılabilir ve yaralanmaya neden olabilir!
- Ellerinizi, ayaklarınızı ve metal nesnelere ürününüzün altına veya arkasına sokmayın. Bu durum sıkışmalara, herhangi bir keskin kenar kişisel yaralanmalara neden olabilir.
- Fiş uçlarındaki yabancı maddeleri veya tozu silmek için temiz, kuru bir bez kullanın. Fişi te-

mizlerken, ıslak veya nemli bir bez kullanmayın. Aksi takdirde, yangın veya elektrik çarpması riski vardır.

- Ürünü üzerine basınçlı bir yıkayıcıyla buhar, su püskürterek veya su dökerek yıkamayın. Elektrik çarpma riski vardır.
- Ürünü temizlerken keskin ve aşındırıcı aletler kullanmayın. Ev temizlik ürünleri, sabun, deterjan, gaz, benzin, tiner, alkol, cila, vb. maddeler kullanmayın.
- Solvent içeren temizlik maddeleri zehirli duman çıkarabilir (örn. temizlik solventi). Solvent içeren temizlik malzemeleri kullanmayın.
- Deterjan çekmecelerini temizlemek için çekmeceyi açtığınızda deterjan kalıntıları olabilir.
- Ürün çalışırken tahliye pompası filtresini sökmeyin.
- Makinenin içindeki suyun sıcaklığı 90°C'ye kadar çıkabilir. Yanma tehlikesinden kaçınmak için filtre temizliğini makinedeki su soğuduktan sonra yapın.

2 Çevre Talimatları

2.1 AEEE Yönetmeliğine Uyum ve Atık Ürünün Elden Çıkarılması

Bu ürün, T.C. Çevre ve Şehircilik Bakanlığı tarafından yayımlanan "Atık Elektrikli ve Elektronik Eşyaların Kontrolü Yönetmeliği"nde belirtilen zararlı ve yasaklı maddeleri içermez. AEEE Yönetmeliğine uygundur.



Bu ürün, geri dönüşümlü ve tekrar kullanılabilir nitelikteki yüksek kaliteli parça ve malzemelerden üretilmiştir. Bu nedenle, ürünü, hizmet ömrünün sonunda evsel veya diğer atıklarla

birlikte atmayın. Elektrikli ve elektronik cihazların geri dönüşümü için bir toplama noktasına götürün. Bu toplama noktalarını bölgenizdeki yerel yönetime sorun. Kullanılmış ürünleri geri kazanıma vererek çevrenin ve doğal kaynakların korunmasına yardımcı olun. Ürünü atmadan önce çocukların güvenliği için elektrik fişini kesin ve yükleme kapağının kilit mekanizmasını kırarak çalışmaz duruma getirin.

2.2 Ambalaj Bilgisi

Ürünün ambalajı, Ulusal Mevzuatımız gereği geri dönüştürülebilir malzemelerden üretilmiştir. Ambalaj atığını evsel veya diğer atıklarla birlikte atmayın, yerel yetkililerin belirttiği ambalaj toplama noktalarına atın.

3 Teknik Özellikler

Tedarikçi adı veya ticari marka	Arçelik
Model adı	10120 IMP
	7170520100
Nominal kapasite (kg)	10
Maksimum sıkma devri (dev/dak)	1200
Ankastre	No
Yükseklik (cm.)	84,5
Genişlik (cm.)	60
Derinlik (cm.)	59
Tek Su giriş / Çift Su giriş	+ / -
Elektrik bağlantısı (V / Hz.)	220-240 V / 50 Hz
Toplam akım (A)	10
Toplam güç (W)	2000-2350
Ana model kodu	1621

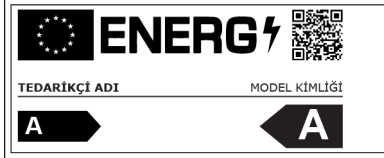

Ürüne ait teknik bilgilere, enerji etiketi üzerindeki QR kodu, internete bağlı mobil bir cihaz ile okutarak ulaşabilirsiniz.



Tüketim değerleri kablolu ağ bağlantısının kapalı olduğu şartlar altında geçerlidir.



Ürünün siber güvenlikle ilgili yazılım güncelleme desteği süresi, ürünün garanti süresi kadardır. Bu süreden sonra siber güvenlikle ilgili yazılım güncellemeleri garanti edilmez.

Sembol Tablosu

4 Kurulum



Önce “Güvenlik Talimatları” bölümünü okuyun!



Çamaşır makineniz programlarda otomatik olarak içine konan çamaşır miktarını algılamaktadır. Ürünün kurulumu yapılırken ilk kullanım öncesinde, çamaşır miktarının en doğru şekilde algılanmasının sağlanması için kalibrasyon yapılması gerekir. Bunun için Kazan Temizleme* programını seçin ve sıkma fonksiyonunu iptal edin. Çamaşırsız olarak programı başlatın. Yaklaşık 15 dk. sürecekle programın bitmesini bekleyin. *Program ismi modele göre değişiklik gösterebilir. Doğru program seçimi için program açıklamaları bölümünü inceleyin.

- Ürünün kurulumu için size en yakın yetkili servise başvurun.
- Ürünün kurulumunu ve elektrik bağlantılarını yetkili servise yaptırın. Yetkili olmayan kişiler tarafından yapılan işlemler nedeniyle doğabilecek zararlardan üretici firma sorumlu tutulamaz.
- Ürünün yerleştirileceği yerin ve ayrıca elektrik, temiz su ve atık su tesisatının hazırlanması müşteriye aittir.
- Montaj ya da temizlik işlemlerinin ardından ürünün yerine itilmesi sırasında su giriş ve tahliye hortumlarıyla elektrik kablusunun katlanmaması, sıkışmaması ve kırılmamasına dikkat edin.
- Ürünü kurmadan önce üzerinde herhangi bir hasar olup olmadığını kontrol edin. Ürün hasarlıysa kurulumunu yaptırmayın. Hasarlı ürünler güvenliğinizi için tehlike oluşturmaz.

4.1 Kurulum için Doğru Yer

- Ürünü sert, düz ve eğimsiz bir zemin üzerine yerleştirin. Uzun tüylü halı ya da benzeri bir yüzey üzerine yerleştirmeyin. Uygun olmayan zemin ses ve titreşim problemine neden olur.
- Çamaşır makinesi ve kurutucu üst üste yerleştirildiğinde toplam ağırlıkları –dolu halde– yaklaşık 180 kilogramı bulur. Ürünü yeterli yük taşıma kapasitesine sahip sağlam ve düz bir yüzey üzerine yerleştirin.
- Ürünü elektrik kablosunun üzerine koymayın.
- Ürünü, sıcaklığın 0 °C'nin altına düştüğü ortamlara kurmayın. Donma nedeniyle ürününüzde hasar oluşabilir.
- Ürünü mobilyalarla arasında en az 1 cm boşluk kalacak şekilde yerleştirin.
- Ürünü basamaklı bir zemine kuracaksanız kesinlikle kenara yakın bir noktaya yerleştirmeyin.
- Ürünü herhangi bir platformun üzerine yerleştirmeyin.
- Ürünün üzerine ocak, ütü, fırın, ısıtıcı vb. ısı kaynaklarını koymayın, ürün üzerinde kullanmayın.



Ürününüz, kapaklı tezgâh altı dolaplarda kullanıma uygun değildir. Eğer bu şekilde kullanmak istiyorsanız dolap kapağını sökün ve görseldeki gibi kontrol paneline erişilebilecek şekilde ürünü öne çekin.

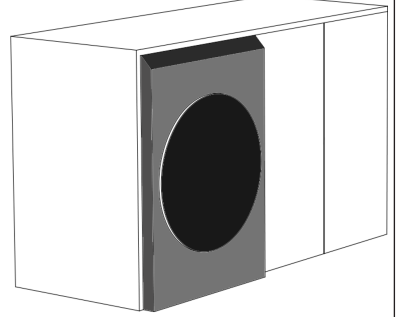

4.2 Alt Panel Kapaklarının Montajı



Bazı modellerde ürünlerin altları tamamen kapalıdır. Bu ürünlerde tapa ve kapaklar bulunmamaktadır.

- Ürünün ses konforunu arttırmak için, ambalaj köpüğünü çıkardıktan sonra A kapağını takın.

A Kapağı

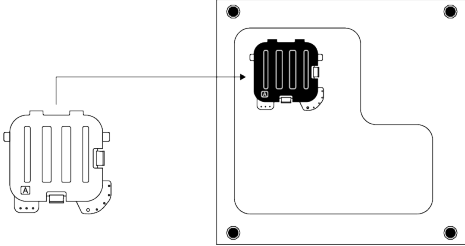

Makineyi hafifçe geriye yatırın. A Kapağının tırnaklarını alt panele dayayın. Kapağı döndürerek montajı tamamlayın.

- B kapağı ve Tapa opsiyoneldir. Eğer varsa B kapağını ve Tapa'yı takın.

B Kapağı

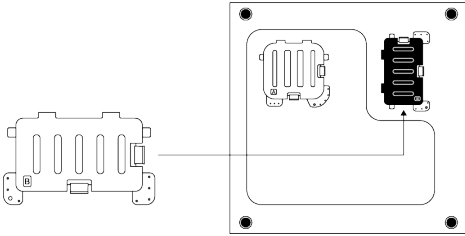

B Kapağının tırnaklarını alt panele dayayın. Kapağı döndürerek montajı tamamlayın.

Tapa

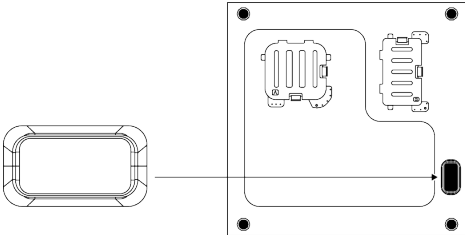

Tapayı parmağınızla iterek takın.

4.3 Nakliye Emniyet Cıvatalarının Çıkarılması

1. Serbestçe dönene dek tüm nakliye emniyet cıvatalarını uygun bir anahtarla gevşetin.
2. İç parçayı tutma bölgelerinden bastırarak esnetin ve parçayı dışarı doğru çekip çıkarın.
3. Kullanım kılavuzunun bulunduğu poşetteki plastik kapakları arka paneldeki boşluklara takın.

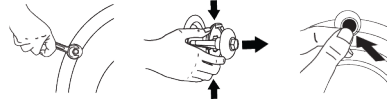

DUYURU

Ürünü çalıştırmadan önce, nakliye emniyet cıvatalarını sökün. Aksi takdirde ürün hasar görecektir.



DUYURU

Ürünün başka bir yere taşınması gerektiğinde, ihtiyaç duyulacağı için, nakliye emniyet cıvatalarını güvenli bir yerde saklayın. Nakliye emniyet cıvatalarını, sökme işleminin tersini uygulayarak takın. Ürünü, nakliye emniyet cıvataları takılmadan kesinlikle taşımayın.

4.4 Su Şebekesine Bağlanması



DUYURU

Tek su girişli modeller sıcak su musluğuna bağlanmamalıdır. Çamaşırırlar hasar görebilir ya da ürün, koruma durumuna geçerek çalışmayabilir. Yeni üründe eski ya da kullanılmış su girişi hortumlarını kullanmayın. Makinenizde su akıtmaya ve çamaşırırlarınızda lekeye neden olabilir.

1. Hortumun somunlarını elle iyice sıkın. Somunları sıkarken kesinlikle yardımcı alet kullanmayın.

2. Hortum bağlantısı yapıldıktan sonra muslukları sonuna kadar açarak, bağlantı yerlerinden su sızıntısı olup olmadığını kontrol edin. Bir sızıntı durumunda, musluğu kapayıp somunu sökün. Contayı kontrol ederek somunu tekrar dikkatli bir şekilde sıkın. Ortaya çıkabilecek su sızıntıları ve bunun vereceği zararları önlemek için, ürünü kullanmadığınız zamanlarda muslukları kapalı tutun.

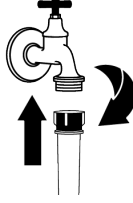

4.5 Su Tahliye Hortumunun Gidere Bağlanması

1. Su tahliye hortumunun ucunu, doğrudan kirli su tahliye giderine, lavaboya ya da küvete takın.



Su tahliye hortumu, su tahliyesi sırasında yerinden çıkarsa evinizi su basacaktır. Ayrıca yüksek yıkama sıcaklıklarına bağlı yanma tehlikesi vardır. Bu tür durumları ürünün ve makinenin su alma ve tahliye işlemlerini sorunsuz bir şekilde yapmasını sağlamak için su tahliye hortumunun ucunu yerinden çıkmayacak şekilde sabitleyin.

2. Su tahliye hortumunu en az 40, en çok 100 cm yüksekliğe takın.
3. Su tahliye hortumunun önce zemin seviyesinde veya yere yakın (40 cm altında) yerleştirilip daha sonra yükseltilmesi su tahliyesini zorlaştırır ve çamaşırlar üründen aşırı ıslak bir şekilde çıkabilir. Bu nedenle, şekilde tarif edilen yüksekliklere uyun.

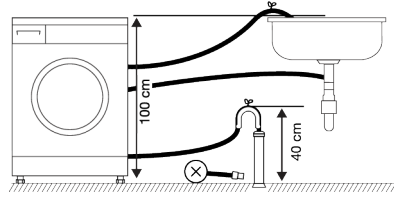

4. Pis suyun tekrar ürünün içine dolması ve rahat tahliye edilebilmesi için hortumun ucunu pis suya daldırmayın veya gidere 15 cm'den fazla sokmayın. Uzun kalıyorsa keserek kısaltın.
5. Hortumun ucunun bükülmemesine, üzerine basılmamasına ve hortumun giderler ün arasında katlanmamasına dikkat edin. Aksi takdirde su boşaltma sorunu yaşanabilir.
6. Hortumun boyu kısa kalırsa, temin ettiğiniz orijinal uzatma hortumunu ekleyerek kullanın. Hortumun toplam boyu 3,2 m'den uzun olamaz. Su kaçaklarını önlemek için, ek hortumla ürünün tahliye hortumu arasındaki bağlantıyı birbirinden çıkmayacak ve sızdırmayacak şekilde uygun bir kelepçeye mutlaka sabitleyin.

4.6 Ayakların Ayarlanması



DUYURU

Ürünün daha sessiz ve titreşimsiz çalışabilmesi için ayakları üzerinde düzgün ve dengede durması gerekir. Ayakları ayarlayarak dengeyi sağlayın. Aksi takdirde, ürün yerinden hareket edebilir, çarpma, ses ve titreşim problemlerine yol açabilir. Kilit somunlarına zarar vermemek için somunları gevşetirken herhangi bir alet kullanmayın.

1. Ayakların üzerindeki kilit somunlarını elle gevşetin.
2. Ürün düz ve dengeli bir şekilde durana kadar ayakları ayarlayın.
3. Tüm kilit somunlarını yeniden elle sıkın.

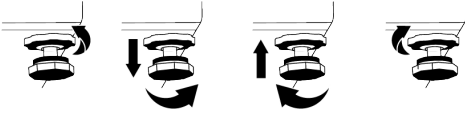

4.7 Elektrik Bağlantısı

Ürünü, 16 amperlik bir sigorta tarafından korunan topraklı bir prize bağlayın. Ürünün, yerel yönetmeliklere uygun topraklama yapılmadan kullanılması halinde ortaya çıkacak zararlardan firmamız sorumlu olmayacaktır.

- Bağlantı, ulusal yönetmeliklerle uyumlu olmalıdır.
- Ürünün elektriksel bağlantı kablo altyapısı ürün gereksinimleri için yeterli ve uygun olmalıdır. Kaçak akım rölesi kullanımı tavsiye edilir.
- Elektrik kablosunun fişi kurulumdan sonra kolay erişilebilir olmalıdır.
- Evinizdeki sigortanın akım değeri 16 amperden az ise ehliyetli bir elektrikçiye 16 amperlik bir sigorta bağlatın.
- “Teknik özellikler” bölümünde belirtilen voltaj, şebeke voltajınıza eş değer olmalıdır.
- Uzatma kabloları ya da çoklu prizlerle bağlantı yapmayın. Ara kablo nedenli aşırı ısınma ve yanma görülebilir.

5 Ön Hazırlık



Önce “Güvenlik Talimatları” bölümünü okuyun.

5.1 Çamaşırların Ayrılması

- Çamaşırları kumaş cinsi, renk, kirlilik derecesi ve izin verilen su sıcaklığına göre ayırın.
- Giysi etiketindeki talimatlara mutlaka uyun.

5.2 Yıkanacak Giysilerin Hazırlanması

- Destek teli, kemer tokası veya metal düğme gibi metal parçalara sahip çamaşırlar ürüne hasar verir. Metal parçaları çıkarın ya da çamaşırları çamaşır torbası veya bir yastık kılıfına koyarak yıkayın.



Elektrik kablosu hasarlıysa, oluşabilecek tehlikeleri önlemek amacıyla yetkili servis tarafından değiştirilmelidir.

4.8 İlk Çalıştırma

Ürünü kullanmaya başlamadan önce “Çevre talimatları” ve “Kurulum” bölümlerindeki talimatlara uygun hazırlıkları tamamladığınızdan emin olun. Ürünü, çamaşır yıkamaya hazırlamak için ilk çalıştırma işlemini Kazan Temizleme programıyla yapın. Ürününüzde bu program yoksa, “Yükleme kapağı ve kazanın temizlenmesi” bölümünde tarif edilen yöntemi uygulayın.

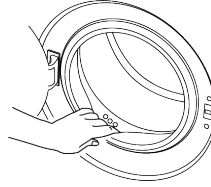

Üretim sırasında kalite kontrol işlemleri nedeniyle üründe bir miktar su kalmış olabilir. Bunun ürüne hiçbir zararı yoktur.

- Ceplerdeki bozuk para, kalem, ataş gibi tüm cisimleri çıkarın ve mümkünse, cepleri ters çevirip fırçalayın. Bu tür cisimler ürüne zarar verebilir veya ses problemine yol açabilir.
- Çocuk çorapları ve naylon çoraplar gibi küçük boyuttaki çamaşırları, çamaşır torbası veya yastık kılıfına koyun.
- Perdeleri sıkıştırmadan yerleştirin. Perde bağlantı aksesuarlarını sökün. Perde bağlantı elemanları perdede ip çekme ve yırtma yapılabilir.
- Fermuarları kapayın, gevşek düğmeleri dikin, sökükleri ve yırtıkları onarın.
- “Çamaşır makinesinde yıkanabilir” ya da “Eldede yıkanabilir” etiketli ürünleri yalnızca uygun programlarda yıkayın.

- Renklilerle beyazları birlikte yıkamayın. Yeni, koyu renkli pamuklu giysiler çok boya verebilir. Bu çamaşırları ayrı yıkayın.
- Zorlu lekelerle yıkama öncesinde uygun şekilde müdahale edilmelidir.
- Pantolonları ve narin çamaşırları ters yüz ederek yıkayın.
- Un, kireç tozu, süt tozu vb. maddelere yoğun olarak maruz kalan çamaşırları, ürüne yerleştirmeden önce, iyice silkeleyin. Çamaşırların üzerindeki bu tip tozlar, ürünün iç aksamında birikerek zamanla arızaya neden olabilir.

5.3 Enerji ve Su Tasarrufu için İpuçları

Aşağıdaki bilgiler, ürünü, ekolojik ve enerji/su tasarruflu bir şekilde kullanmanıza yardımcı olacaktır.

- Ürünü, seçtiğiniz programın izin verdiği en yüksek kapasiteyle çalıştırın, ancak kapasitesinden fazla yüklemeyin. Bkz. "Program ve tüketim tablosu".
- Deterjan ambalajı üzerindeki sıcaklık tavsiyelerine uyun.
- Az kirli çamaşırlarınızı düşük sıcaklıklarda yıkayın.
- Az kirli ve az miktarda çamaşırlarınız için hızlı programları tercih edin.
- Çok kirli ve lekeli olmayan çamaşırlarınız için ön yıkama ve yüksek sıcaklık kullanmayın.
- Çamaşırlarınızı kurutma makinesinde kurutacaksanız yıkama programınız için önerilen en yüksek sıkma devrini seçin.
- Deterjan ambalajında tavsiye edilenden daha fazla deterjan kullanmayın.

5.4 Çamaşır Yükleme

1. Yükleme kapağını açın.
2. Çamaşırları ürüne gevşek biçimde yerleştirin.
3. Yükleme kapağını, kilitleme sesini duyan kadar iterek kapayın. Giysilerin kapağa sıkışmamasına dikkat edin. Yükleme kapağı, program çalışırken kilitlenir. Program bittikten sonra kapak kilidi açılacaktır. Bunun ardından yükleme kapağını açabilirsiniz. Eğer kapak açılmı-

yor ise Sorun Giderme bölümündeki "yükleme kapağı açılmıyor" hatası için verilen çözümleri uygulayın.

5.5 Doğru Yük Kapasitesi

Maksimum yük kapasitesi, çamaşır tipine, kirlilik derecesine ve kullanmak istediğiniz yıkama programına bağlıdır. Ürün, içine konulan çamaşırın ağırlığına göre su miktarını kendisi ayarlar.



"Program ve tüketim tablosu" bölümündeki bilgilere uyun. Ürün aşırı yüklendiğinde ürünün yıkama performansı düşecektir. Ayrıca ses ve titreşim problemleri oluşabilir.

5.6 Deterjan ve Yumuşatıcı Kullanımı



DUYURU

Deterjan, yumuşatıcı, kola, çamaşır suyu ve ağartıcı, kireç çözücü kullanırken paket üzerindeki üretici talimatlarını dikkatle okuyun ve verilen dozaj değerlerine uyun. Varsa, dozaj kabını kullanın. Toz deterjanlar, jel kıvamında, akışkan olmayan sıvı deterjan vb yıkama maddeleri dozaj haznelinde kullanılamaz.

Deterjan, Yumuşatıcı ve Diğer Temizleme Maddeleri

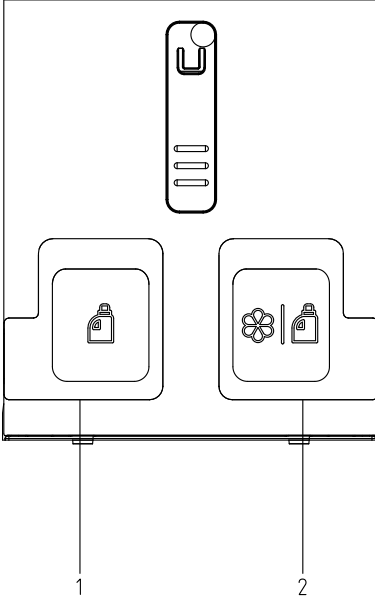

Deterjan çekmecesini iki bölmeden oluşur:

- (1) Sıvı deterjan gözü
- (2) Yumuşatıcı veya alternatif sıvı deterjan gözü

- Yıkama programını başlatmadan önce sıvı deterjan, yumuşatıcı veya alternatif sıvı deterjan ekleyin.
- Yıkama programı çalışırken, deterjan çekmecesini açık bırakmayın. Mutlaka kapatın.
- Deterjan torbası ya da dozaj topu kullanıyorsanız, doğrudan ürünün içindeki çamaşırların arasına yerleştirin.



Ürününüzde ön yıkama gözü yoktur. Ön yıkama fonksiyonunu HomeW-hiz uygulaması üzerinden seçebilirsiniz. Ürününüz ön yıkamayı sıvı deterjan ile yapar.

Deterjan Seçimi

Kullanılacak deterjan türü yıkama programına, kumaşın cinsine ve rengine bağlıdır.

- Renkli ve beyaz çamaşırlar için, deterjan üreticilerinin tavsiyelerine uygun türde deterjanlar kullanın.
- Hassas çamaşırlarınızı, yalnızca hassas çamaşırlar için kullanılan özel deterjanlarla (sıvı deterjan, yün şampuanı vb.) ve önerilen programlarda yıkayın.
- Koyu renkli çamaşır ve yorganları yıkarırken sıvı deterjan kullanmanız önerilir.
- Yünlüleri, yalnızca yünlüler için kullanılan özel bir deterjanla ve önerilen programda yıkayın.
- Farklı kumaşlar için önerilen farklı programlar için lütfen program açıklamalarına göz atın.
- Deterjanlar hakkındaki tüm öneriler, programların seçilebilir sıcaklık aralığı için geçerlidir.



Yalnızca çamaşır makinelerine uygun deterjanlar, yumuşatıcı ve katkı maddeleri kullanılmalıdır. Çamaşırları yumuşatma amacıyla sıvı deterjan veya temizleyici özellikli başka maddeler kullanmayın. Çamaşır makinesi için doğal el yıkama sabunu kullanmayın.

5.6.1 Otomatik Dozajlama

İlk Kurulum

Açma/Kapatma tuşu ile makineyi açın. Deterjan dozajlamaya izin verilen programlarda dozaj sembolü (d) görünür. Sıvı deterjan veya yumuşatıcı hazneleri boş ise dozajlamaya izin verilen programlarda dozaj sembolü yanıp söner.

Sıvı Deterjan ve Yumuşatıcının Doldurulması

1. Deterjan çekmecesini işaretli bölgeden hafifçe iterek açın.

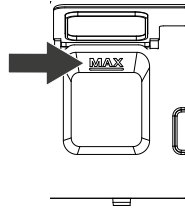

Ürünü çalıştırmadan önce deterjan çekmesini mutlaka kapatın. Çekmeceyi kapatmak için çekmeceyi geriye doğru sonuna kadar itiniz. Sonuna kadar itilmezse, yay kuvvetiyle tekrar açılacaktır.

2. Sıvı deterjan (sol) veya yumuşatıcı / alternatif sıvı deterjan (sağ) doldurmak için ilgili tankın kapağını resimdeki gibi yukarı doğru açın.

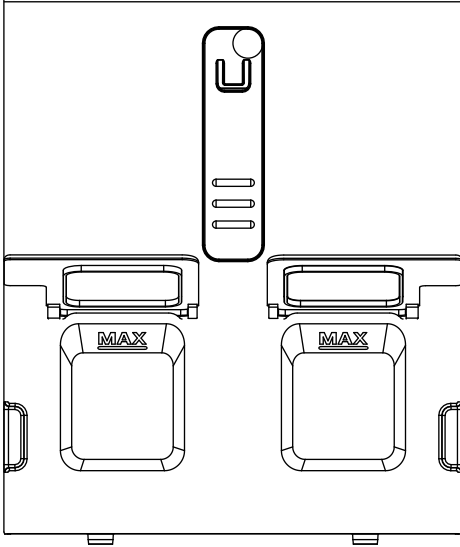

3. Sıvı deterjan veya yumuşatıcı doldururken «Max» yazan çıkıntının ucunu aşmayın.

4. Gözün kapağını kapatın.
5. Deterjan çekmesini yavaşça iterek kapatın.
6. Deterjan çekmesi kapatıldıktan sonra ekranda yanıp sönmekte olan dozaj sembolü (d) sürekli yanmaya başlar.
7. Gözlerin dolum işinin başarılı bir şekilde gerçekleştiğini ve deterjan çekmesinin yerine yerleşmiş olduğunu gösterir.

Sıvı deterjan gözüne renkli ve beyaz çamaşırlarda ortak kullanılabilen sıvı deterjanlardan doldurulmasını öneririz.

Deterjan gözlerinin doldurulmasına rağmen deterjan sembolü yanıp sönüyorsa deterjan çekmesi yerine iyi oturmamıştır. Çekmeceyi iterek yerine tam oturmasını sağlayın.



DUYURU

Deterjan çekmecesini deterjan ve/veya yumuşatıcı ile doluyken; makineyi çekmeyin, yerini değiştirmeyin, yana ya da arkaya yatırmayın.

Bu işlemleri yapmadan önce mutlaka deterjan çekmecesinin makine içinden çıkarılması gerekir.

Deterjan çekmecesinde deterjan yokken program başlatılmak istenirse mutlaka sıvı deterjan dozajlama iptal edilerek toz deterjanla yıkama yapmak gerekir.

1 numaralı sıvı deterjan gözüne sadece sıvı deterjan; 2 numaralı yumuşatıcı / alternatif deterjan gözüne ise tercihe bağlı olarak sadece yumuşatıcı veya sadece alternatif sıvı deterjan koyun. 2 numaralı göz için yumuşatıcı veya sıvı deterjan seçimini ekranda yapın. Kullanım sonrası bu gözde değişiklik yapmak istiyorsanız, gözdeki yumuşatıcı veya deterjanı tamamıyla boşaltıp temizledikten sonra yumuşatıcı veya alternatif sıvı deterjan koyun. Ardından ekranda 2 numaralı göz için yumuşatıcı veya sıvı deterjan seçimi yapın. Bunların haricindeki her türlü sıvı ve toz kimyasalların bu gözlerle konulması çamaşırlarınıza veya ürününüze zarar verebilir.

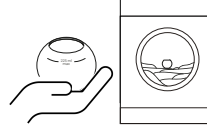

Sıvı deterjan dozajlama sisteminin çalıştığı programlarda toz deterjan kullanmak isterseniz, ekranda 1 veya 2 numarada seçili sıvı deterjan dozajlama özelliğini iptal edin. Ardından ürünle verilen toz deterjan kabını, içine uygun miktarda toz deterjan ekleyerek doğrudan ürün içerisindeki çamaşırların üzerine koyun.



Deterjan çekmecesinde toz deterjan için bir alan yoktur. Deterjan çekmecesine asla toz deterjan koymayın.

Deterjanın çamaşıra temas edip zarar vermemesi için, toz deterjan kabını çamaşırlarınızın en üst kısmına yerleştirin.

Sıvı deterjan tanklarındaki deterjandan farklı bir sıvı deterjanı tek seferlik kullanmak isterseniz, 1 veya 2 numarada seçili sıvı deterjan dozajlama özelliğini iptal edin. Toz deterjan kabına kullanmak istediğiniz sıvı deterjanı ekleyin ve kabı doğrudan ürün içerisindeki çamaşırların üzerine koyun.

Sıvı Deterjan veya Yumuşatıcı Dozaj Seçimi ve Dozaj Miktarlarının Ayarlanması:

5.6.2 Dozaj Seçimleri, İptali veya Toz Deterjan Kullanımı

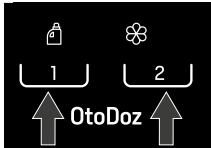

Dozaj seçimleri ve dozaj miktarlarının ayarlanması yukarıda gösterilen dozaj seçim düğmeleri ile yapılmaktadır.

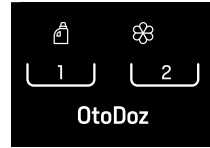
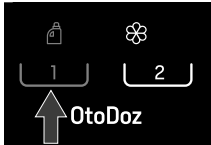

Ürünün ilk kullanımında dozaj ayarları yukarıdaki gibi 1. göz sıvı deterjan, 2. göz yumuşatıcı seçili şekilde gelir.

Dozaj seçim düğmelerine (1 ve 2) basarak otomatik dozajlamaya izin verilen programlarda, sıvı deterjan ve yumuşatıcı seçimlerini değiştirebilirsiniz.

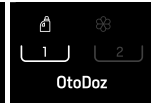
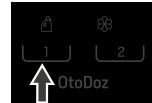

1 numaralı sıvı deterjan gözünü aktif etmek için ekrandaki 1 numaralı dozaj düğmesine basın. Sönük olan 1 numaralı sıvı deterjan sembolü yanar ve bilgi ekranında dozajlama miktarının ml değeri belirli bir süre görünür. Dilerseniz bu esnada sağ ve sol oklar ile (< / >) kullandığınız deterjanın önerdiği kullanım miktarını makineye tanımlayabilir veya tanımlı değerde değişiklik yapabilirsiniz.

1 numaralı sıvı deterjan gözünü iptal etmek için ise aynı düğmeye tekrar basın. Sıvı deterjan sembolü söner.



2 numaralı çekmece gözü, tercihe bağlı olarak sadece yumuşatıcı veya sadece alternatif sıvı deterjan için kullanılır. Bu gözde yumuşatıcı yerine alternatif sıvı deterjan kullanmak istiyorsanız 2 numaralı dozaj düğmesine 3 sn. basın. Bilgi ekranındaki "3-2-1" geri sayımı sona erdiğinde uyarı sesi verir, yumuşatıcı sembolü söner, sıvı deterjan sembolü yanar. Geçiş sağlandıktan sonra bilgi ekranında dozajlama miktarının ml değeri belirli bir süre görünür. Dilerseniz bu esnada sağ ve sol oklar ile (< / >) kullandığınız deterjanın önerdiği kullanım miktarını makineye tanımlayabilir veya tanımlı değerde değişiklik yapabilirsiniz. Yumuşatıcı kullanımına geri dönmek için aynı işlemleri tekrarlayın.

Dozaj miktarı ayar işlemi sona erdiğinde, herhangi bir düğmeye basarak ayar ekranından çıkabilirsiniz. Hiçbir düğmeye basmazsanız bir süre sonra otomatik olarak çıkar. Yeni bir ayar seçimi yapılıncaya kadar tüm programlarda seçmiş olduğunuz en son ayarlara göre dozajlama yapılacaktır. Yıkamada yeterli miktarda deterjan kullanımını için çamaşır miktarını, çamaşırın kirlilik miktarını ve su sertliğini dikkate alın. Otomatik dozajlamada makinenizin uygun miktarda deterjan dozajlayabilmesi için kullandığınız deterjanın önerdiği kullanım miktarını makineye tanımlayın.

Su sertliğini bulduğunuz bölgeden sorumlu su işleticisinden öğrenebilirsiniz veya su sertliği testi ile belirleyebilirsiniz. Deterjan firmaları su sertliği yüksek olduğunda daha fazla deterjan kullanımını önermektedir. Su sertliğini dikkate alarak makinenize 4-5 kg orta kirli çamaşır için 15-200 ml. arasında referans değer tanımlayabilirsiniz. Alınan çamaşır özelliklerine göre dozaj miktarı otomatik ayarlanacaktır.

Yumuşak / Orta su sertliği için:

Az Kirli: a ml.

Orta Kirli: **b ml.**

Çok Kirli: c ml.

Sert su sertliği için:

Az Kirli: d ml.

Orta Kirli: **e ml.**

Çok Kirli: f ml.

Deterjan firmaları yukarıdaki tabloya benzer kullanım önerilerini paylaşmaktadır. Makineye tanımlamanız gereken değer orta kir değeridir. Su sertliğine göre **b** ya da **e** değerini makineye tanımlayın.

Yıkayacağınız çamaşır miktarı 4-5 kg 'dan farklı ise dozaj ayarını değiştirmenize gerek yoktur. Makineniz yük miktarına göre dozaj miktarını otomatik olarak ayarlamaktadır.



Kullandığınız deterjan modelini değiştirdiğinizde en iyi sonuçlara ulaşabilmek için dozaj ayarını tekrar yapmanızı öneririz.

5.6.3 Deterjan ve/veya Yumuşatıcının Bitmesi

Deterjan çekmecesine konmuş olan deterjan veya yumuşatıcı bittiğinde ekrandaki 'dozaj sembolü' yanıp söner. Bu sembol yanıp söndüğünde, dozaj tankına azalan deterjan veya yumuşatıcıyı eklemek gerekir. Ürün, sembolün yanıp söndüğü ilk andan itibaren 2-3 çevrim daha yetecek kadar dozajlama yapabilecektir.

5.6.4 Deterjan veya Yumuşatıcının Yanlış Göze Doldurulması

Deterjan veya yumuşatıcı yanlış göze doldurulursa, bkz. "Deterjan Çekmecesinin Temizlenmesi".

5.7 Doğru Yıkama Önerileri

		Giysiler			
		Açık Renklerle ve Beyazlar	Renklerle	Siyah/Koyu Renklerle	Narinler/ Yünlüler/ İpeklerle
		(Kir miktarına göre önerilen yıkama sıcaklığı aralığı: 40-90 °C)	(Kir miktarına göre önerilen yıkama sıcaklığı aralığı: soğuk-40 °C)	(Kir miktarına göre önerilen yıkama sıcaklığı aralığı: soğuk-40 °C)	(Kir miktarına göre önerilen yıkama sıcaklığı aralığı: soğuk-30 °C)
Kir Miktarı	Çok Kirli (Çimen, kahve, meyve, kan lekesi gibi zor lekeler.)	Lekelere ön işlemden önce bulunmak veya ön yıkama yapmak gerekebilir. Beyazlar için önerilen toz veya sıvı deterjanlar, yoğun kirli çamaşırlar için önerilen dozajlarda kullanılabilir. Ağartıcılara hassas lekelerle kil ve toprak lekelerini temizlemek için toz deterjan kullanılması önerilir.	Renklerle için önerilen toz veya sıvı deterjanlar, yoğun kirli çamaşırlar için önerilen dozajlarda kullanılabilir. Ağartıcılara hassas lekelerle kil ve toprak lekelerini temizlemek için toz deterjan kullanılması önerilir. Ağartıcı içermeyen deterjanlar kullanılmamalıdır.	Renklerle veya siyah/koyu renklerle için uygun sıvı deterjanlar, yoğun kirli çamaşırlar için önerilen dozajlarda kullanılabilir.	Narin çamaşırlar için üretilmiş sıvı deterjanları tercih edin. Yünlü veya ipek giysiler, özel yünlü deterjanları ile yıkanmalıdır.
	Normal Kirli (Yaka ve manşetlerdeki küçük kiri lekeleri örnektir.)	Beyazlar için önerilen toz veya sıvı deterjanlar, normal kirli çamaşırlar için önerilen dozajlarda kullanılabilir.	Renklerle için önerilen toz veya sıvı deterjanlar, normal kirli çamaşırlar için önerilen dozajlarda kullanılabilir. Ağartıcı içermeyen deterjanlar kullanılmamalıdır.	Renklerle veya siyah/koyu renklerle için uygun sıvı deterjanlar, normal kirli çamaşırlar için önerilen dozajlarda kullanılabilir.	Narin çamaşırlar için üretilmiş sıvı deterjanları tercih edin. Yünlü veya ipek giysiler, özel yünlü deterjanları ile yıkanmalıdır.
	Az Kirli (Gözle görülür leke yoktur.)	Beyazlar için önerilen toz veya sıvı deterjanlar, az kirli çamaşırlar için önerilen dozajlarda kullanılabilir.	Renklerle için önerilen toz veya sıvı deterjanlar, az kirli çamaşırlar için önerilen dozajlarda kullanılabilir. Ağartıcı içermeyen deterjanlar kullanılmamalıdır.	Renklerle veya siyah/koyu renklerle için uygun sıvı deterjanlar, az kirli çamaşırlar için önerilen dozajlarda kullanılabilir.	Narin çamaşırlar için üretilmiş sıvı deterjanları tercih edin. Yünlü veya ipek giysiler, özel yünlü deterjanları ile yıkanmalıdır.

5.8 Görüntülenen Program Süresi

Program seçerken makinenizin ekranında program süresini görebilirsiniz. Program süresi makinedeki çamaşır miktarına, köpüklenmeye, dengesiz yük koşullarına, güç beslemesindeki dalgalanmalara, su basıncına ve program ayarlarına bağlı olarak, program çalışırken otomatik olarak ayarlanır.

ÖZEL DURUM: Pamuklu ve Pamuklu Eko programlarının başlangıcında, ekranda yarım yük süresi görüntülenir. Bu, en yaygın kullanım şeklidir. Program başladıktan sonra 20-25 dakika içerisinde makine gerçek yükü algılar. Algılanan yük yarım yükten fazlaysa yıkama programı buna göre ayarlanır, program süresi otomatik olarak uzar. Bu değişimi ekrandan takip edebilirsiniz.

6 Ürünün Çalıştırılması

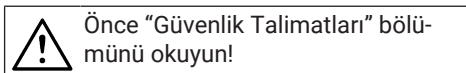

Önce "Güvenlik Talimatları" bölümünü okuyun!

6.1 Kontrol Paneli ve Ekran Sembolleri

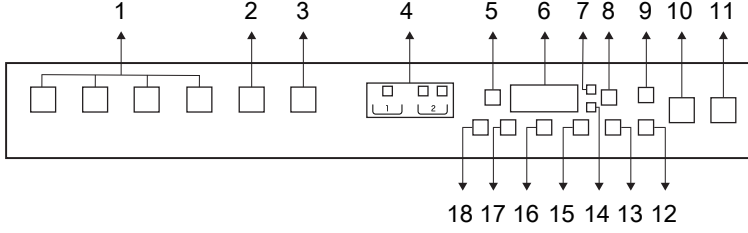

- | | |
|----------------------------------|--|
| 1 Ana programlar | 2 İndirilen programlar |
| 3 OptiMix fonksiyonu | 4 Deterjan ve Yumuşatıcı Dozaj seçim düğmeleri |
| 5 Seçim düğmesi 1 | 6 Bilgi ekranı |
| 7 Sıcaklık göstergesi | 8 Seçim düğmesi 2 |
| 9 Destek Servis düğmesi | 10 Başlat/Duraklat düğmesi |
| 11 Açma/Kapatma düğmesi | 12 Uzaktan Kontrol düğmesi |
| 13 Çocuk kilidi düğmesi | 14 Dozajlama birimi göstergesi |
| 15 Bitiş zamanı ayarlama düğmesi | 16 Sıkma devri ayar düğmesi |
| 17 Sıcaklık ayar düğmesi | 18 Kablosuz bağlantı göstergesi |



Bu bölümde makineyi tanımlamak için kullanılan görseller şematiktir ve makinenizin özellikleriyle birebir aynı olmayabilir.

6.2 Program ve Tüketim Tablosu

Program	Sıcaklık °C	Azami yük (kg)	Su tüketimi (lt)	Enerji Tüketimi (kWh)	Max Devir	Yardımcı Fonksiyonlar										Sıcaklık °C		
						Hızlı+	OtoDoz	Kırışık Önleme+	Buhar	Ekstra Su	Ön Yıkama	Kırışık Önleme	Suda Bastırma	Gece	OptiMix		Hayvan Tüyü Giderme	İlave Durulama
Eko 40-60	40***	10	67	0,701	1200	•												40-60
	40***	5	46	0,490	1200	•												40-60
	40***	2,5	35	0,281	1200	•												40-60
Hassas	40	2	60	0,60	1200	•								•				Soğuk - 40
Hızlı	30	10	75	0,225	1200	•								•				Soğuk - 90
Yoğun	40	10	90	1,225	1200	•								•				Soğuk - 90
İndirilen *****																		
Yorgan / Kaz Tüyü Mont	60	-	100	1,60	1000	•		•	•			•	•			•		Soğuk - 60
Perde	40	2	98	0,90	800	•				•	*		•			*		Soğuk - 40

Hijyen+	90	9	125	3,00	1200	.	.	*	*	20-90
Koyu Renkliler / Kot	40	5	86	1,05	1200	*	Soğuk - 40
Karma	40	4	83	1,10	800	*	Soğuk - 40
Gömlek	60	4	70	1,40	800	.	.	.	*	.	*	Soğuk - 60
Spor	40	5	60	0,65	1200	Soğuk - 40
Yünlü / Elde Yıkama	40	2	60	0,60	1200	Soğuk - 40
İç Çamaşırı	30	1	78	0,30	600	*	Soğuk - 30
Buharlı Tazeleme	-	1	1,5	0,11	-	*	-
Pamuklu	90	10	98	2,75	1200	Soğuk - 90
	60	10	98	2,00	1200	Soğuk - 90
	40	10	95	1,10	1200	Soğuk - 90
Sentetik	60	4	76	1,60	1200	Soğuk - 60
	40	4	74	1,10	1200	Soğuk - 60
Havlu	60	4	115	1,60	1000	*	Soğuk - 60
Kazan Temizleme	90	-	80	2,60	600	*	90

. : Seçilebilir.

* : Otomatik olarak seçilmiş, iptal edilemez.

*** : Eko 40-60 programı 40 °C sıcaklık seçimi, EU/2019/2014 sayılı AB tüzüğü ve EN 60456:2016/A11:2020 standardına göre test programıdır.

**** : Program, makineye koyduğunuz çamaşırın cinsini ve miktarını algılayarak su tüketimini, enerji tüketimini ve program süresini otomatik olarak ayarlar.

***** : Bu programlar HomeWhiz uygulamasıyla kullanılabilir. Bağlantı nedeniyle enerji tüketimi artabilir.

***** : Bu yardımcı fonksiyonlar, Program Kişiselleştirme özelliği seçilerek kullanılabilir.

- : Maksimum yük için program açıklamasına bakın.



İlk kullanımdan önce kullanma kılavuzunun Kurulum bölümünü inceleyin.

Tablodaki yardımcı fonksiyonlar, makinenizin modeline göre farklılık gösterebilir.

Su ve enerji tüketimi; su basıncı, sertliği ve sıcaklığına, çevre sıcaklığına, çamaşır cinsi ve miktarına, yardımcı fonksiyon seçimine, sıkma devrine ve şebeke voltajındaki değişimlere bağlı olarak yukarıdaki tablodan farklılık gösterebilir.

Yardımcı fonksiyonların seçim şekilleri üretici firma tarafından değiştirilebilir. Yeni seçim şekilleri eklenebilir veya var olanlar çıkarılabilir. Makinenizin sıkma devri programa göre değişiklik gösterebilir; bu sıkma devri, makinenizin maksimum sıkma devrini aşamaz.

Gürültü ve nem miktarı sıkma devrine göre değişiklik gösterir; sıkma aşamasında daha yüksek devir seçildiğinde, program sonunda çamaşır daha az nem içerir ancak daha yüksek gürültü oluşur.



Program seçerken makinenizin ekranında yıkama süresini görebilirsiniz. Makineye yüklediğiniz çamaşırın miktarına bağlı olarak, ekranda görüntülenen süreyle yıkama programının gerçek süresi arasında 1-1,5 saatlik bir fark olabilir. Yıkama programı başladıktan hemen sonra süre otomatik olarak düzelir. Her zaman uygun olan en düşük sıcaklık derecesini seçin. Enerji tüketimi bakımından en verimli programlar, genellikle düşük sıcaklıkta uzun süre yıkama yapan programlardır.

Tüketim Değerleri (TR)

	Sıcaklık Seçimi °C	Sıkma Devri (dev/dk.)	Kapasite (kg)	Program Süresi (sa:dk)	Enerji Tüketimi (kWh/çevrim)	Su Tüketimi (litre/çevrim)	Çamaşır Sıcaklığı (°C)	Kalan Nem Yüzdesi (%)
Eko 40-60	40	1400	10	03:58	0,701	67	36	52
	40	1400	5	02:59	0,490	46	30	52
	40	1400	2,5	02:59	0,281	35	24	56
Pamuklu	20	1400	10	03:40	0,750	95	20	53,9
	60	1400	10	03:40	2,000	98	60	53,9
Sentetik	40	1200	4	02:20	1,100	74	40	40
Hızlı	30	1400	10	00:28	0,225	75	23	62

Eko 40-60 programı dışındaki programlar için verilen tüketim değerleri sadece gösterge niteliğindedir.

6.3 Program Seçimi

1. "Program ve tüketim tablosu" uyarınca çamaşırın türüne, miktarına ve kir seviyesine uygun programı belirleyin.



Programlar, kumaş cinsine uygun en yüksek sıkma devriyle sınırlandırılmıştır. Kullanacağınız programı seçerken daima kumaş cinsi, renk, kirlilik derecesi ve izin verilen su sıcaklığını dikkate alın.

2. İsteddiğiniz programı ekrandan seçin.



6.4 Ek Özellikler

• OptiMix

Bu fonksiyonu sık yıkanabilen pamuklu, sentetik veya karışık (pamuk + sentetik) çamaşırlarınızı yıkamak için kullanın. Program, makineye koyduğunuz çamaşırın cinsini, miktarını ve kir seviyesini algılayarak su tüketimini, program süresini ve ürününüzdeki otomatik dozajlama özelliği ile deterjan miktarını otomatik olarak ayarlar. Kir seviyesi ve çamaşır tipine bağlı olarak OptiMix fonksiyonundaki maksimum yıkama sıcaklığı 90°C'dir.

Hızlı programında aşırı kirli beyaz kıyafetler ve inatçı lekeler (yaka, çorap kiri, ter lekesi vb.) için yıkama performansı istenen seviyede olmayabilir. Bu durumda, Yoğun programının seçilmesi ve sıcaklığın 60°C derece ayarlanması tavsiye edilir.



Yünlü ve hassas çamaşırlarınızı Hızlı ve Yoğun programlarında yıkamayın.

Hızlı ve Yoğun programlarda, algılanan tekstil tipine göre çamaşırlarınızı korumak için yıkama esnasında sıcaklık değeri ve ürün modeline göre sıkma devri değeri otomatik olarak güncellenebilir.

Bu fonksiyon ile program süreleri değişiklik gösterebilir.

Bu fonksiyon sadece Hassas, Hızlı ve Yoğun programlarında seçilebilir.

Pamuklu/Sentetik karışımı örgü giysiler veya çoraplar gibi hassas çamaşırlarınızı bu fonksiyon ile yıkayabilirsiniz. Bu programın yıkama hareketleri daha narindir. Rengini korumak istediğiniz çamaşırlarınızı 20 derecede veya soğuk yıkama seçeneğiyle yıkayın.

Optimix fonksiyonu ile programda pek çok kıyafet tipi doğru şekilde tespit edilir ve güvenli bir şekilde yıkanır.

• AQUAtouch

Bu özellik aktif olduğunda, kazan içerisindeki su, özel bir kanat üzerinden çamaşırlara duşlama etkisi ile gönderilir, programlarınızın yıkama süresi kısılır ve giysilerinizin daha hassas ve yüksek yıkama performansında temizlenmesi sağlanır. Yünlü vb. narin giysilerinize yönelik özel hassas çalkalama hareketi, bu teknoloji ile birlikte çalıştırılarak giysileriniz oldukça hassas yıkanır. Yoğun kir içeren pamuklu benzeri giysilerinize yönelik hızlı karıştırma hareketi ile çalıştırılan bu özellik, giysilerinizin daha yüksek performans ile temizlenmesi sağlar. Bu işlemin uygulanma zamanı ve süresi yıkama programlarının özelliklerine göre en iyi sonucu elde edecek şekilde tasarlanmıştır. Bu sistem, yıkanan çamaşır miktarına ve programın sıcaklık seçimine göre, genel olarak 25 ile 60 dakika içerisinde devreye girmektedir. Ayrıca bazı programlarda, püskürtme işlemi programın başlangıcında da

gerçekleşmektedir. Bu programlarda püskürtme işlemi 3 ile 10 dakika içerisinde başlanmaktadır.

6.5 Ana Programlar

• Eko 40-60

Eko 40-60 programında, 40°C veya 60°C'de birlikte yıkanabileceği belirtilen, normal düzeyde kirli pamuklu çamaşırları yıkayabilirsiniz. Bu program, AB çevreye duyarlı tasarım ve enerji etiketlemesi mevzuatlarına göre standart test programıdır.

Bu program, diğer yıkama programlarına göre daha uzun sürede yıkamasına rağmen enerji ve su tüketimi bakımından daha verimlidir. Gerçek su sıcaklığı, belirtilen yıkama sıcaklığından farklı olabilir. Daha az miktarlarda çamaşır yıkarken (örneğin kapasitenin ½'si veya daha az) program aşamalarının süresi otomatik olarak kısalmaktadır. Bu durumda enerji ve su tüketimi daha azalır.

• Hassas

Yünlü/narin çamaşırlarınızı yıkamak için bu programı kullanın. Çamaşırınızın etiketine uygun sıcaklığı seçin. Çamaşırlarınız, zarar görmemeleri için narin hareketlerle yıkanır.

• Hızlı

Bu programı, çok az kirli ve lekesiz pamuklu/sentetik çamaşırlarınızı kısa sürede yıkamak için kullanın. Makine içerisine 2 kilogramdan az çamaşır konulduğunda program süresi 14 dakikaya düşecektir.

• Yoğun

Dayanıklı çamaşırlarınızı (çarşaf, nevresim, havlu, bornoz, iç çamaşırı, tişört, bluz, sentetik/pamuklu karışık kumaşlar vb.) bu programda yıkayın.

6.6 İndirilen Programlar

• İndirilen

Bu, istediğinizde farklı programlar indirmenize olanak sağlayan özel bir programdır. Başlangıçta, varsayılan olarak HomeWhiz uygulamasıyla göreceğiniz bir program vardır. Ancak, HomeWhiz uygulamasını kulla-

narak ön tanımlı program ayarından bir program seçebilir, daha sonra bunu değiştirip kullanabilirsiniz.



HomeWhiz özelliğini ve Uzaktan Kumanda fonksiyonunu kullanmak isterseniz Program İndirme özelliğini seçmelisiniz. HomeWhiz Özelliği ve Uzaktan Kumanda Fonksiyonu bölümünde detaylı bilgi bulabilirsiniz

• Pamuklu

Dayanıklı pamuk çamaşırlarınızı (çarşaf, nevresim, havlu, bornoz, iç çamaşırı, vb.) bu programda yıkayabilirsiniz. Hızlı yıkama fonksiyon düğmesine basıldığında program süresi ciddi şekilde kısalmış fakat yoğun yıkama hareketleri sayesinde etkin yıkama performansı sağlanır. Hızlı yıkama fonksiyonu seçilmezse çok kirli çamaşırlarınız için etkin yıkama ve durulama performansı sağlanır.

• Sentetik

Tişört, bluz, sentetik/pamuklu karışık kumaşlar vb. çamaşırlarınızı bu programda yıkayabilirsiniz. Hızlı yıkama fonksiyon düğmesine basıldığında program süresi ciddi anlamda kısalmış ve çok kirli olmayan çamaşırlarınız için etkin yıkama performansı sağlanır. Hızlı yıkama fonksiyonu seçilmezse çok kirli çamaşırlarınız için etkin yıkama ve durulama performansı sağlanır.

• Yünlü / Elde Yıkama

Yünlü/narin çamaşırlarınızı yıkamak için bu programı kullanın. Çamaşırınızın etiketine uygun sıcaklığı seçin. Çamaşırlarınız, zarar görmemeleri için çok narin hareketlerle yıkanır.

• Hijyen+

Programın başında buhar adımı uygulamak, kirlerin kolayca yumuşamasını sağlar.

Bu programı yoğun ve uzun yıkama süresi ile yüksek sıcaklıkta alerji karşıtı ve hijyenik bir yıkama gerektiren çamaşırlarınız (bebek kıyafetleri, çarşaf, nevresimler, iç çamaşırları vb. pamuklu eşyalar) için kullanın. Program öncesi buhar uygulaması, uzun süreli ısıtma ve ilave durulama adım sayesinde yüksek seviyede hijyen sağlanır.

• Yorgan / Kaz Tüyü Mont

"Makinede yıkanabilir" etiketi taşıyan fiber yorganlarınızı yıkamak için bu programı kullanın. Makinenizin ve yorganınızın zarar görmemesi için yorganınızı makineye doğru şekilde yerleştirdiğinizden emin olun. Makineye yerleştirmeden önce yorganınızın kılıfını çıkarın. Yorganı ikiye katlayıp makineye o şekilde yerleştirin. Yorganın körüğe veya cama temas etmemesine özen gösterin. Ayrıca, üzerinde "makinede yıkanabilir" etiketi olan tüylü kabanlarınızı, yeleklerinizi, ceketlerinizi vb. yıkamak için bu programı kullanın.



Çift kişilik bir adet elyaf yorgandan (200 x 200 cm) daha fazla yükleme yapmayın. Pamuk içerikli yorganlarınızı, yastıklarınızı vb. makinede yıkamayın.



Halı, kilim vb. eşyaları makinede yıkamayın. Aksi takdirde, makineniz kalıcı şekilde hasar görür.

• Sıkma + Pompa

Bu programı, giysinin üzerindeki/makinenin içindeki suyu gidermek için kullanın.

• Durulama

Durulamayı ya da kolalamayı ayrı yapmak istediğinizde kullanın.

• Buharlı Tazeleme

Az miktarda ve lekesiz pamuklu, sentetik ya da karışık çamaşırlarınızın kırışıklıklarını azaltmak ve ütü sürelerini kısaltmak için bu programı kullanın.



Bu bir yıkama programı değildir. Bu programda deterjan çekmecesine deterjan, çamaşır suyu, leke çıkarıcı vb. kimyasallar eklemeyin.

• Perde

Tül ve perde yıkamak için bu programı kullanabilirsiniz. Delikli yapılarından dolayı çok köpürmeleri nedeniyle ana yıkama gözüne az miktarda deterjan koyarak yıkayın. Programın özel sıkma profili sayesinde tüller ve

perdelere daha az kırışır. Perdelere zarar vermemek için makineyi belirtilen kapasiteden fazla doldurmayın.



Bu programda, toz deterjan bölmesinde, perdeler için üretilmiş özel deterjanları kullanmanız önerilir.

• Gömlek

Pamuklu, sentetik ve sentetik karışımı gömleklerinizi yıkamak için bu programı kullanın. Bu program, çamaşırların daha az kırışmasını sağlar. Kırışık azaltma fonksiyonuna yardımcı olmak için program sonunda buhar uygulanır. Program sonunda uygulanan buhar ve özel sıkma profili, gömleklerinizdeki kırışıklıkların azalmasını sağlar. Hızlı yıkama fonksiyonu seçildiğinde Ön işlem algoritması kullanılır.

• Ön işlem kimyasalını çamaşırların üzerine doğrudan uygulayın veya makineye toz deterjan bölmesinden deterjanla birlikte ekleyin. Böylelikle, normal yıkamada elde ettiğiniz performansı çok daha kısa sürede elde edebilirsiniz. Gömleklerinizin kullanım ömrü uzar. Eğer makinenizde zaman geciktirme fonksiyonunu kullanmazsanız ön yıkama kimyasalı kullanmayınız. Ön yıkama kimyasalı çamaşırlarınızın üzerine akarak, çamaşırlarınızda leke oluşumuna neden olabilir.

** Gömleklerinizde bu program ile kırışıklık seviyesini en aza indirmek için 6 adetden fazla gömlek ile yıkama yapmamanız önerilmektedir. 6 adetten daha yüksek kapasitelerde yıkama yapıldığında yıkama sonunda; gömleklerde kırışıklık seviyesinde ve üzerindeki nem miktarında farklılıklar görülebilir.

• Koyu Renkliler / Kot

Koyu renkli giysilerinizin ve kotlarınızın rengini korumak için bu programı kullanın. Bu program, düşük sıcaklıkta bile özel tambur hareketi sayesinde yıkama konusunda yüksek performans sağlar. Koyu renkliler için sıvı deterjan veya yün şampuanı kullanılması önerilir. Yün vb. içeren narin çamaşırlarınızı bu programda yıkamayın.

• Kazan Temizleme

Kazanın temizlenmesi ve gerekli hijyenin sağlanması için düzenli olarak (1-2 ayda bir) kullanın. Makine tamamen boşken programı çalıştırın. Daha iyi sonuçlar elde etmek için, toz deterjan fonksiyonu seçiliyken çamaşır makinelerine uygun toz kireç çözücü (kazan temizleme maddesi) kullanın. Program sona erdikten sonra yükleme kapağını aralık bırakarak makinenin içinin kurumasını sağlayın.



Bu bir yıkama programı değildir. Bu bir bakım programıdır.

Bu programı, makinenin içinde herhangi bir şey varken çalıştırmayın. Çalıştırmayı denediğinizde makine otomatik olarak içeride yük olduğunu algılar, makinenizin modeline göre programı sonlandırabilir veya programa devam edebilir. Programa devam etmesi durumunda etkin temizleme gerçekleşmez.

• Karma

Pamuklu ve sentetik çamaşırlarınızı ayırmadan bu programda yıkayabilirsiniz.

• İç Çamaşırı

Elde yıkamaya uygun hassas çamaşırları veya kadın iç çamaşırlarını yıkamak için bu programı kullanabilirsiniz. Az miktardaki çamaşır, çamaşır filesine koyularak yıkanmalıdır. Kopçalar, düğmeler iliklenmeli, fermuarlar kapatılmalıdır.

• Spor

Pamuk/sentetik karışımı içeren outdoor/ spor giysilerini ve gore-tex gibi su geçirmez örtüleri yıkamak için bu programı kullanın. Bu program, özel dönme hareketleri sayesinde çamaşırlarınızın nazik bir şekilde yıkanmasını sağlar.

• Havlu

Bu programı havlu gibi dayanıklı pamuklu çamaşırlarınızı yıkamak için kullanın. Havluların makine içinde köruk ve camla mümkün olduğu kadar temas etmeyecek şekilde yerleştirilmesine dikkat edin.

6.7 Sıcaklık Seçimi

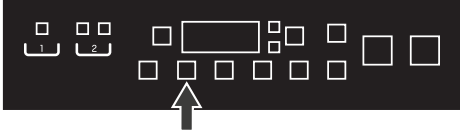

Programı seçip sıcaklık ayar düğmesine bastığımızda, ekranda program için tavsiye edilen sıcaklık değeri görünür. Tavsiye edilen sıcaklık değerinin mevcut program için seçilebilecek en yüksek sıcaklık olmaması mümkündür. Sıcaklığı değiştirmek için sıcaklık ayar düğmesine basın. Ardından "< / >" ikonlarını kullanarak izin verilen sıcaklık değerini seçin. Sıcaklık değerinin artırılmasına ya da azaltılmasına izin verilmiyorsa ilgili ok yarım yanacaktır.

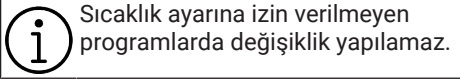

Sıcaklık ayarına izin verilmeyen programlarda değişiklik yapılamaz.

Sıcaklık, yıkama başladıktan sonra da izin verilen yıkama adımlarında, yukarıda tariflenen yöntem ile değiştirilebilir. İzin verilmiyorsa sıcaklık ayar düğmesine basıldığında, ekranda seçili olan sıcaklık bilgi olarak görünür ancak "< / >" ikonları görünmeyecek ve sıcaklık seçimi yapılmasına izin verilmeyecektir.



OptiMix ile çalıştırılan programlarda, gerekli algılamalar sonrasında çamaşırlarınızı korumak adına sıcaklık değeri yıkama esnasında otomatik olarak güncellenebilir.

6.8 Sıkma Devri Seçimi

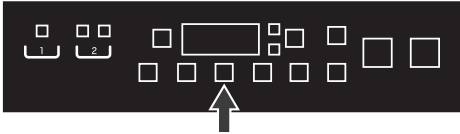

Programı seçip devir ayar düğmesine bastığınızda, ekranda program için tavsiye edilen sıkma devri değeri görünür. Tavsiye edilen sıkma devri değerinin mevcut program için seçilebilecek en yüksek sıkma devri olmaması mümkündür. Sıkma devrini değiştir-

mek için sıkma devri ayar düğmesine basın. Ardından "< / >" ikonlarını kullanarak izin verilen sıkma devri değerini seçin. Sıkma devri değerinin artırılmasına ya da azaltılmasına izin verilmiyorsa ilgili ok yarım yanacaktır.



OptiMix ile çalıştırılan programlarda, gerekli algılamalar sonrasında ürün modeline bağlı olarak çamaşırlarınızı korumak için sıkma devri değeri yıkama esnasında otomatik olarak güncellenebilir.

Daha sonra ekranda, ürünün modeline bağlı olarak "Suda Bırak I_1" ve "Sıkma Yok --" seçenekleri görünür.

Makineyi program bitiminden hemen sonra boşaltmayacaksanız, çamaşırlarınızın su-suz ortamda buruşmalarını önlemek için Suda Bırak özelliğiyle son durulama suyunda bekletmek için Suda Bırak fonksiyonunu kullanın. Bu fonksiyon çamaşırlarınızı son durulama suyunda bekletir.

Suda Bırak fonksiyonundan sonra sıkma yapmak istiyorsanız:

1. Sıkma devri ayarını yapın.
2. Başlat/Duraklat düğmesine basın. Program kaldığı yerden devam eder. Makine suyu tahliye eder ve çamaşırları sıkar. Program sonunda sıkma yapmadan suyun tahliye edilmesini istiyorsanız Sıkma Yok fonksiyonunu kullanın.



Sıkma devir ayarına izin verilmeyen programlarda değişiklik yapılamaz.

Sıkma devri, yıkama başladıktan sonra da izin verilen yıkama adımlarında, yukarıda tariflenen yöntem ile değiştirilebilir. İzin verilmiyorsa sıkma devri ayar düğmesine basıldığında, ekranda seçili olan sıkma devri bilgi olarak görünür ancak "< / >" ikonları görünmeyecek ve sıkma devri seçimi yapılmasına izin verilmeyecektir.

Suda Bırak

Makineyi program bitiminden hemen sonra boşaltmayacaksanız, çamaşırlarınızın su-suz ortamda buruşmalarını önlemek için Suda Bırak özelliğiyle son durulama su-yunda bekletin.

Bu işlemten sonra, suda bıraktığınız çamaşırları hangi devirde sıkmaq istiyorsanız sıkma devrini ayarlayın ve Başlat/Duraklat düğmesine basın. Program kaldığı yerden devam eder. Su tahliye edilerek çamaşırlar sıkılır ve program sonlanır.

Sıkma devri ayarlanmadan Başlat/Duraklat düğmesine basılırsa su tahliye edilir ve sıkma yapılmadan program sonlanır.

6.9 Yardımcı Fonksiyon Seçimi

Programı başlatmadan önce istediğiniz yardımcı fonksiyonları ürün ekranından veya HomeWhiz uygulaması üzerinden seçin.

Bir program seçildiğinde o programla birlikte seçilen yardımcı fonksiyonların sembolleri tam parlaklıkta yanar. Herhangi bir yardımcı fonksiyon seçilmediğinde, seçilebilir olduğunu göstermek için bu fonksiyonların sembolleri yarım parlaklıkta yanar. Seçim yapılmasına izin verilmeyen fonksiyonların sembolleri ise sönük olur.



Mevcut programla birlikte seçilemeyecek bir yardımcı fonksiyon düğmesine basıldığında, çamaşır makinesi bir uyarı sesi çıkarır.

Bazı fonksiyonlar birlikte seçilemez. Makineyi çalıştırmadan önce ilk seçilen yardımcı fonksiyonla uyumsuz ikinci yardımcı fonksiyon seçilirse, ilk seçilen fonksiyon iptal olur ve son seçilen yardımcı fonksiyon seçili kalır.

Programa uyumlu olmayan bir yardımcı fonksiyon seçilemez (Bk. "Program ve Tüketim Tablosu"). Bazı programların mutlaka birlikte çalışması gereken yardımcı fonksiyonları vardır. Bu fonksiyonlar iptal edilemez.

6.9.1 Yardımcı Fonksiyonlar

• Ön Yıkama

Ön yıkama yalnızca çok kirli çamaşırlar için gereklidir. Ön Yıkama kullanmadığınız takdirde enerji, su, deterjan ve zaman tasarrufu sağlarsınız.

• Ekstra Su

Bu fonksiyon, çamaşırları bol miktarda suyla yıkayıp Program ve tüketim tablosunda seçilebilir olarak belirtilen tüm programlarda durulamanıza olanak sağlar. Bu fonksiyonu kolayca kırışan narin çamaşırlar için kullanın.



Bu fonksiyonu seçtiğinizde, makineye, program tablosunda belirtilen azami yük miktarının en çok yarısı kadar çamaşır yükleyin.

• İlave Durulama

Bu fonksiyon, makinenin ana yıkama sonrası yaptığı durulamaya ilave olarak bir durulama daha yapmasını sağlar. Böylece hassas ciltlerin (bebek cildi, alerjik ciltler vb.) çamaşırlarda kalabilecek çok az miktardaki deterjandan etkilenme riskini azaltabilirsiniz.

• Kırışık Önleme

Bu fonksiyon, çamaşırların ykanırken daha az kırışmasını sağlar. Kırışmayı önlemek için dönme hareketleri azaltılır ve sıkma devri sınırlanır. Bunlara ek olarak, yıkama daha yüksek bir su seviyesinde gerçekleştirilir.

• Kırışık Önleme+

Bu fonksiyon seçildiğinde, tambur 8 saate kadar dönerek çamaşırların program sonunda kırışmasını engeller. Bu 8 saatlik süre içerisinde istediğiniz zaman programı iptal edip çamaşırlarınızı çıkarabilirsiniz. Fonksiyonu iptal etmek için fonksiyon seçim tuşuna veya makine açma/kapama tuşuna basın. Program takip ışığı, fonksiyon iptal edilene veya adım tamamlanana kadar açık kalır. Fonksiyon iptal edilmezse sonraki yıkama çevrimlerinde de aktif kalır.

• Hızlı+

Programı seçtikten sonra program süresini kısaltmak için Quick Wash (Hızlı Yıkama) ayar düğmesine basabilirsiniz. Bazı programlar için süre %50'den daha fazla kısaltılabilir. Buna rağmen, değiştirilen algoritma sayesinde iyi bir yıkama performansı sağlanır.

Her programda değişiklik gösterse de Quick Wash (Hızlı Yıkama) düğmesine bir kere bastığınızda program süresi belirli bir seviyeye düşer. Aynı düğmeye ikinci kere bastığınızda süre minimum seviyeye düşer.

Daha iyi yıkama performansı için ağır kirli çamaşırları yıkarken Quick Wash (Hızlı Yıkama) ayar düğmesini kullanmayın.

Orta Dereceli ve Az kirli çamaşırlar için Quick Wash (Hızlı Yıkama) düğmesini kullanarak program süresini kısaltın.

• Gece

Pamuklu çamaşırları az enerji tüketerek sessiz bir şekilde yıkamak için kullanın. Sessiz bir yıkama için sıkma adımları iptal edilmiştir ve program Suda Beklet adımı ile son bulmaktadır. Program tamamlandıktan sonra, çamaşırı sıkmak için Sıkma programını çalıştırın.

• Suda Bastırma

Suda Bastırma yardımcı fonksiyonu, çamaşırları, yıkama işlemi başlamadan önce deterjanlı suda bekleterek çamaşırların içine işlemiş lekelerin daha iyi temizlenmesini sağlar.

• Hayvan Tüyü Giderme

Bu fonksiyon, giysilerinizdeki evcil hayvan tüylerinin daha etkin şekilde çıkarılmasına yardımcı olur.

Bu fonksiyonu seçtiğinizde Ön Yıkama ve Ekstra Durulama programları normal programa eklenir. Böylece, yıkama işlemi daha fazla suyla gerçekleşir ve hayvan tüyleri daha etkin şekilde çıkarılır.



Bu fonksiyonu seçtiğinizde ön yıkama işlemi sıvı deterjan ile yapılır.

• Buhar

Bu fonksiyon pamuklu, sentetik ve karışık çamaşırlarınızın kırışıklarının azaltılmasına, ütü sürelerinin kısaltılmasına ve kirlerin yumuşatılarak giderilmesine yardımcı olur.

* Buhar fonksiyonunun program sonunda uygulandığı koşullarda çamaşırlarınızın yıkama sonunda daha sıcak olabilir. Bu, program çalışma koşulları içerisinde beklenen bir durumdur.



Buhar fonksiyonunu etkinleştirdiğinizde sıvı kabı veya sıvı deterjan dozajlama özelliği yoksa sıvı deterjan kullanmayınız. Çamaşırlarda leke kalma riski vardır.

• Otomatik Dozaj

Bu yardımcı fonksiyon düğmeleri ile deterjan ve yumuşatıcı dozaj tercihlerinizi ve dozaj miktarlarınızı değiştirebilirsiniz. Detaylı bilgi için Bkz. "Dozaj Seçimleri, İptali veya Toz Deterjan Kullanımı"

• Uzaktan Kontrol

Bu yardımcı fonksiyon tuşunu kullanarak ürününüzü akıllı cihazlara bağlayabilirsiniz. Detaylı bilgi için bkz. HomeWhiz Özelliği ve Uzaktan Kontrol Fonksiyonu.

• Özelleştirilmiş Program

Bu yardımcı fonksiyon, yalnızca HomeWhiz uygulaması ile birlikte Pamuklu ve Sentetik programları için kullanılabilir. HomeWhiz "Kişiselleştir" menüsü altında bu fonksiyon etkinleştirildiğinde, programa 5'e kadar ilave durulama adımı ekleyebilirsiniz. Ürününüzde olmasa bile bazı yardımcı fonksiyonları seçip kullanabilirsiniz. Pamuklu ve Sentetik programlarının süresini güvenli bir aralıkta artırıp azaltabilirsiniz.



Özelleştirilmiş Program yardımcı fonksiyonu seçildiğinde, yıkama performansı ve enerji tüketimi, belirtilen değerden farklı olur.

6.9.2 Fonksiyon Düğmelerine 3 Saniye Basılı Tutularak Seçilen Fonksiyonlar/Programlar

• Çocuk Kilidi

Çocuk kilidi özelliğini kullanarak, çocukların makineyi kurcalamasını önleyebilirsiniz. Bu sayede, devam eden bir programda değişiklik yapılmasını engelleyebilirsiniz.



Çocuk kilidi devredeyken Açma / Kapatma düğmesiyle makineyi açıp kapatabilirsiniz. Makineyi tekrar çalıştırdığınızda, program kaldığı yerden devam eder.

Çocuk kilidi etkinken düğmelere basılırsa sesli uyarı verir, Çocuk kilidi sembolü yanıp söner ve bilgi ekranında "CL" yazısı görünür. Düğmelere arka arkaya basılırsa ürün bir süreliğine sessiz moda geçer.

Çocuk kilidini etkinleştirmek için:

Çocuk kilidi düğmesine 3 saniye basılı tutun. Ekrandaki "3-2-1-On" geri sayımı sona erdiğinde, çocuk kilidi sembolü yarım parlaklıktan tam parlaklığa geçerek aktif olur. Bu uyarı görüntülendiğinde çocuk kilidi düğmesini bırakın.

Çocuk kilidini devreden çıkarmak için:

Çocuk kilidi düğmesine 3 saniye basılı tutun. Ekrandaki "3-2-1-OFF" geri sayımı sona erdiğinde, çocuk kilidi sembolü tam parlaklıktan yarım parlaklığa geçerek de aktif olur.

• Kablosuz Bağlantı

Kablosuz bağlantı özelliği ile makinanız ve akıllı cihazınızı eşleştirebilirsiniz. Böylelikle akıllı cihazınızdan makinanızın durumu hakkında bilgi alabilir ve makinanızı kontrol edebilirsiniz.

Kablosuz bağlantıyı etkinleştirmek için:

Uzaktan kontrol düğmesine 3 saniye basılı tutun. Ekranda "3-2-1" şeklindeki geri sayımın ardından "On" (Açık) sembolü görüntülenir. Bu uyarı görüntülendiğinde uzaktan kontrol düğmesine basmayı bırakın. Ürün internete bağlanırken kablosuz bağlantı

ikonu yanıp söner. Bağlantı başarılı bir şekilde gerçekleştiğinde ikonun ışığı açık kalır.

Kablosuz bağlantıyı devreden çıkarmak için:

Uzaktan kontrol düğmesine 3 saniye basılı tutun. Ekranda "3-2-1" geri sayımı görüntülenir ve ekranda "Off" (Kapalı) sembolü görüntülenir.



Kablosuz bağlantıyı etkinleştirebilmek için önce HomeWhiz uygulaması ile makinenin ilk kurulumunun tamamlanması gerekir. Kurulumdan sonra "Uzaktan Kontrol" düğmesine basarsanız kablosuz bağlantı otomatik olarak etkinleşir.

• Destek Servis 3'

Destek Servis, beyaz eşya ürünlerinizin üzerindeki Destek Servis tuşu ile oluşturacağınız talep sonrası, uzman müşteri temsilcilerimizin sizi HomeWhiz uygulaması üzerinden belirttiğiniz cep telefonu numarasından arayarak her türlü sorunuzla ilgili yardımcı olabileceği bir hizmettir.

Destek Servis için Telefon Numarası Girilmesi:

Destek Servis tuşuna basılı tutup talep oluşturduktan sonra müşteri temsilcinizin sizi arayabilmesi için cep telefonu numaranızı uygulama üzerinden paylaşmış olmanız gerekmektedir. Cep telefonu numaranızı HomeWhiz uygulamanızdaki iletişim menüsünden ekleyebilir ya da değiştirebilirsiniz.

Destek Servis Üzerinden Talep Oluşturma:

Bu hizmeti kullanabilmeniz için ürününüzün HomeWhiz uygulamasında ekli ve evinizdeki internet ağına bağlı olması gerekmektedir.

1. Ürün üzerinde internet bağlantınız olduğundan ve cep telefonu numaranızı HomeWhiz uygulaması üzerinden girdiğinizden emin olun.
2. Destek servis tuşuna 3 sn basılı tutun.
3. Destek Servis sembolü yanıp sönmeye başlayacaktır.

4. Talebiniz müşteri temsilcisine başarılı bir şekilde ulaştığında sembol sürekli yanık kalacaktır.
5. HomeWhiz uygulamasında belirttiğiniz telefon numarası üzerinden müşteri temsilcisi sizi arayacaktır.
6. Görüşme tamamlandığında sembolün ışığı yarım parlaklıkta yanacaktır.

Talep oluşturma sırasında, talebiniz müşteri temsilcisine başarılı bir şekilde iletilemediğinde Destek Servis sembolü yarım parlaklıkta yanar. Bkz: Sorun Giderme

Destek Servis Talep İptali:

Destek servis talebinizi iptal etmek istiyorsanız, talebin müşteri temsilcisine başarılı bir şekilde ulaşılmış olması ve sembolün ışığının sürekli yanık durumda olması gerekir. İptal işlemi için;

1. Destek servis tuşuna 3 saniye basılı tutun.
2. Destek Servis sembolünün ışığı yanıp sönmeye başlayacaktır.
3. Talep başarılı bir şekilde iptal edildiğinde sembolün ışığı yarım parlaklıkta yanacaktır.

Sorun Giderme:

Destek servis tuşuna bastıktan sonra destek servis sembolünün ışığı tam parlaklıkta yanmıyor, hemen yarım parlaklıkta yanmaya başlıyor ya da sürekli yanıp sönüyorsa:

- Ürününüzün HomeWhiz uygulamasında ekli ve evinizdeki internet ağına bağlı olduğundan emin olun.
- HomeWhiz hesabınız olduğundan ve HomeWhiz uygulaması üzerinden aranacak cep telefonu numaranızı girdiğinizden emin olun.
- İnternet bağlantısı yok ise bu özellik çalışmaz. Ev internetinizi kontrol edin.
- HomeWhiz uygulamasında girdiğiniz numaranın doğruluğunu kontrol edin.

6.10 Bitiş Zamanı

Zaman ekranı

Bitiş zamanı fonksiyonu seçildiğinde program başlayana kadar kalan süre 24-20 saat arası ertelemelerde 24h, 23h biçiminde,

daha kısa süreli ertelemelerde ise 19:30 örneğinde olduğu gibi saat ve dakika biçiminde gösterilir.



Program süresi, su basıncı, su sertliği ve sıcaklığı, çevre sıcaklığı, çamaşır cinsi ve miktarı, yardımcı fonksiyon seçimi ve şebeke voltajındaki değişimlere bağlı olarak "Program ve tüketim tablosu" bölümünde verilen değerlerden farklılık gösterebilir.

Bitiş süresi fonksiyonu etkinleştirildikten belirli bir süre sonra, makine bekleme moduna geçerek ekrandaki bazı ledler söndürülür. Herhangi bir kullanıcı girişi olursa ledler tekrar yanar.

Bitiş Zamanı Ayarlama fonksiyonuyla program başlangıcı 24 saate kadar ertelenebilir. Bitiş Zamanı Ayarlama düğmesine basıldıktan sonra ekranda görünen zaman, programın tahmini bitiş zamanıdır. Bitiş Zamanı ayarı yapıldıysa Bitiş Zamanı Ayarlama göstergesi tam parlaklıkta yanar.

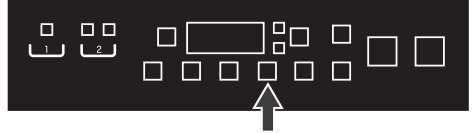

Bitiş Zamanı fonksiyonunun etkinleşmesi ve belirlenen sürenin sonunda programın bitmesi için, süre ayarından sonra mutlaka Başlat/Duraklat düğmesine basılmalıdır

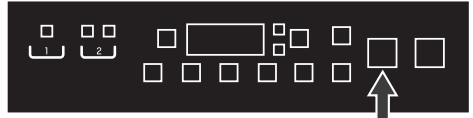

Bitiş Zamanı fonksiyonunu iptal etmek isterseniz, Açma/Kapatma düğmesine basarak ürünü kapatıp açın.

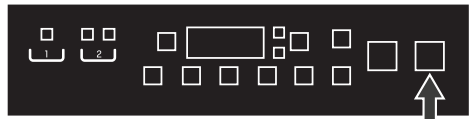

1. Yükleme kapağını açın, çamaşırları yerleştirin ve deterjan vb. ekleyin.

2. Yıkama programını, sıcaklığını, sıklıkta devrini ve gerekirse yardımcı fonksiyonları seçin.
3. Bitiş Zaman Ayarlama düğmesine bastıktan sonra bilgi ekranından sağ-sol oklar (< / >) ile bitiş zamanını ayarlayın. Bitiş Zamanı Ayarlama göstergesi tam parlaklıkta yanar.
4. Başlat/Duraklat düğmesine basın. Geri sayım başlar.



Bitiş Zamanı geri sayımı sırasında makineye ilave çamaşır eklenebilir. Geri sayım işleminin sonunda Bitiş Zamanı Ayarlama göstergesi söner, yıkama başlar ve seçili programın süresi görüntülenir. Bu fonksiyon çalışırken kapak açılır ise, geri sayım duraklatma moduna geçer. Programa devam etmek için tekrar Başlat/Duraklat düğmesine basın.

6.11 Programı Başlatma

1. Programı başlatmak için Başlat/Duraklat düğmesine basın.

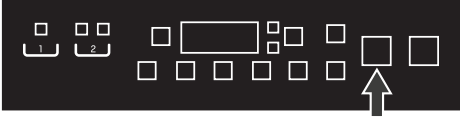

2. Yıkama başladığı andan itibaren Başlat/Duraklat düğmesi mavi renge döner ve yükleme kapağı kilitlenir.
3. Yıkama başladıktan sonra programın hangi adımda olduğunu görmek için HomeWhiz uygulamasına bakın.



Program seçimi sırasında 10 dakika içinde herhangi bir program başlatılmazsa veya herhangi bir düğmeye basılmazsa ürün kendiliğinden kapanır. Ekran ve tüm göstergeler söner. Açma/Kapatma düğmesine basarsanız, varsayılan olarak seçili olan programın bilgileri görüntülenir.

6.12 Yükleme Kapağı Kilidi

Ürünün yükleme kapağında, su seviyesinin uygun olmadığı durumlarda kapağın açılmasını önleyen bir kilit sistemi bulunmaktadır.

Elektrik kesintisi durumunda yükleme kapağını açma:



Elektrik kesintisi durumunda pompa filtresi kapağı altındaki yükleme kapağı acil durum tutacağıni kullanarak yükleme kapağını elle açabilirsiniz.



Yükleme kapağını açmadan önce su taşmasını önlemek için makinede su kalmadığından emin olun.

1. Cihazı kapatıp elektrik fişini prizden çekin.
2. Tekmelik kapağını çekerek açın.

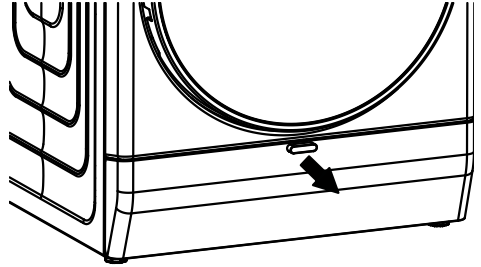

3. Yükleme kapağı acil durum tutacağıni tornavida vb. alet yardımıyla aşağı doğru çekip bırakın. Ardından yükleme kapağını açın.

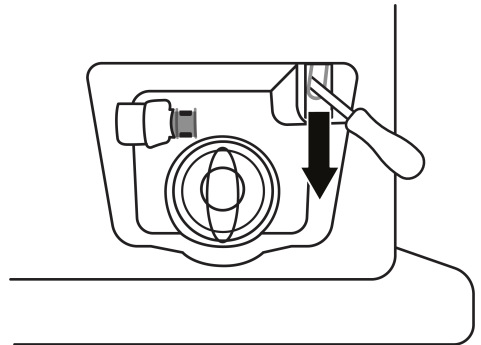

4. Yükleme kapağı açılmazsa bir önceki adımı tekrar edin.

6.13 Program Başladıktan Sonra Seçimlerin Değiştirilmesi

Program başladıktan sonra çamaşır ekleme:

Başlat/Duraklat düğmesine bastığınızda makinedeki su seviyesi uygunsa kapak kilidi devre dışı kalır ve kapak, çamaşır eklemeniz için açılır. Çamaşırları ekledikten sonra kapağı kapatın ve yıkamayı devam ettirmek için Başlat/Duraklat düğmesine tekrar basın.

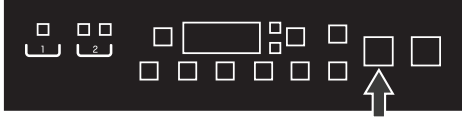

Başlat/Duraklat düğmesine bastığınızda makinedeki su seviyesi uygun değilse kapak kilidi devre dışı bırakılamaz.

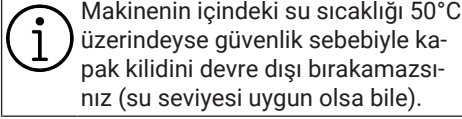

Makinenin duraklatma durumuna alınması:

Başlat/Duraklat düğmesine basarak makineyi duraklatma moduna alın. Ekranda duraklatma sembolü yanıp söner.

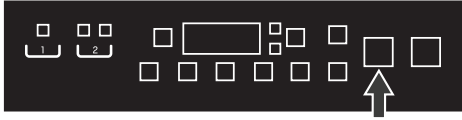

Program başladıktan sonra program seçiminin değiştirilmesi:

Program çalışırken program değiştirilmesine izin verilmez. Çocuk kilidi etkin değilse çalışan programı duraklatmaya aldıktan sonra yeni program seçebilirsiniz. Bu işlem, mevcut programı iptal eder.

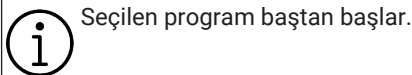

Yardımcı fonksiyon, devir ve sıcaklık ayarlarını değiştirme:

Programın geldiği adıma bağlı olarak yardımcı fonksiyonları iptal edebilir veya etkinleştirebilirsiniz. Bkz. "Yardımcı Fonksiyon Seçimi"

Ayrıca, devir ve sıcaklık ayarlarını da değiştirebilirsiniz. Bkz. "Sıkma Devri Seçimi" ve "Sıcaklık Seçimi".

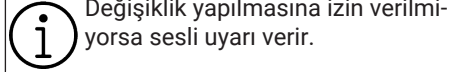

6.14 Programı İptal Etme

Makine kapatılıp açıldığında program iptal edilir. Açma/Kapatma düğmesini 3 saniye basılı tutun. Ekranda "3-2-1" şeklinde geri sayar.

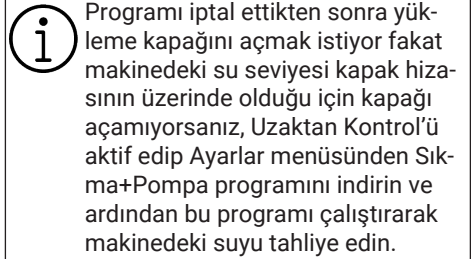
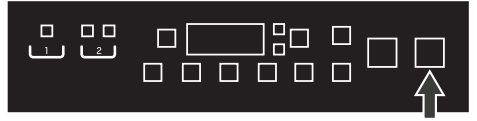

6.15 Program Sonu

Program tamamlandığında ekranda End (Bitti) uyarısı görüntülenir.

10 dakika boyunca hiçbir düğmeye basılmazsa ürün kendiliğinden kapanır. Ekran ve tüm göstergeler kapanır.

Açma/Kapatma düğmesine bastığınızda, son yapılan yıkamayla ilgili seçimler görüntülenir.

6.16 Ekran Parlaklığı Ayarı

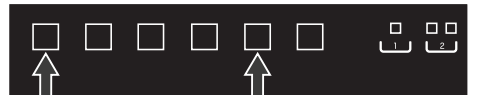

Makinenizin bulunduğu ortama göre ekran parlaklığını yukarıda gösterilen tuşlara aynı anda uzun basarak, bilgi ekranında "3-2-1" geri sayımı sonrasında değiştirin ve size uygun olan 2 parlaklık kademesinden birini seçin.

6.17 HomeWhiz Özelliği ve Uzaktan Kontrol Fonksiyonu

HomeWhiz özelliği sayesinde çamaşır makinenizi akıllı cihazınızdan kontrol edebilir, makinenizin durumu hakkında bilgi sahibi olabilirsiniz. HomeWhiz uygulamasını kullanarak makine üzerinden yapabileceğiniz birçok işlemi akıllı cihazınızdan yapabilirsiniz. Ayrıca bazı özellikleri sadece HomeWhiz fonksiyonu ile kullanabilirsiniz.

Makinenizdeki kablosuz bağlantı özelliğini kullanabilmek için akıllı cihazınızın uygulama mağazasından HomeWhiz uygulamasını indirmelisiniz.

Uygulamayı kullanabilmek için akıllı cihazınızın internete bağlı olduğundan emin olun. Uygulamayı ilk kez kullanıyorsanız, uygulama üzerindeki yönlendirmeleri takip ederek kullanici hesabınızın kayıt işlemini tamamlayın. Evinizdeki HomeWhiz özelliğine sahip tüm ürünleri, kayıt işlemi tamamlandıktan sonra bu hesap üzerinden kullanabilirsiniz.

Kurulum işlemi sırasında akıllı cihazınız, bluetooth'u açık ve internete bağlı olmalıdır. Akıllı cihazınız çamaşır makinesine yakın bir konumda durmalıdır. Kurulum işlemi tamamlandıktan sonra bluetooth'un açık olmasına yada akıllı cihazınızın çamaşır makinesine yakın durmasına gerek yoktur. Akıllı cihazınız internete bağlı olduğu sürece ürününüzü kullanabilirsiniz.

Uygulamadaki "Cihazlar" sekmesine dokunarak hesabınızla eşleştirilmiş ürünleri görebilirsiniz. Bu ürünlerin kullanıcı eşleştirmesini bu sayfadan yapabilirsiniz.

Uygulama kurulduktan sonra, HomeWhiz fonksiyonu ile isterseniz çamaşır makineniz size akıllı cihazınız üzerinden anlık durum bildirimleri yapar.

Çamaşır makineniz size aşağıdaki durumlarda HomeWhiz uygulaması üzerinden bildirim gönderecektir:

- Program bitiminde,
- Çamaşır makinesinin kapağı açıldığında,
- Su kesik uyarısı verdiğinde,
- Güvenlik uyarısı verdiğinde,



HomeWhiz fonksiyonunu kullanabilmemiz için, akıllı cihazınızda uygulama kurulu olmalı, çamaşır makineniz ise ev ağınıza bağlı olmalıdır. Çamaşır makinenizin ağa bağlı olmadığı durumlarda makineniz HomeWhiz fonksiyonuna sahip olmayan bir makine gibi çalışır.

Ürününüz ev ağınıza bulunan kablosuz ağa bağlı olarak çalışacaktır. Uygulama üzerinden yapılan kontroller bu ağ üzerinden sağlanacaktır. Bu sebeple makinenin bulunduğu yerdeki kablosuz ağ çekim gücünün yeterli olması gerekmektedir. HomeWhiz 2.4 GHz frekans bandında çalışır.

HomeWhiz uygulamasının desteklediği Android ve IOS sürümlerini öğrenmek için www.homewhiz.com linkine bakınız.



Kullanım kılavuzunun "**GENEL GÜVENLİK TALİMATLARI**" bölümünde anlatılan tüm güvenlik önlemleri HomeWhiz fonksiyonu ile uzaktan çalıştırma durumu için de geçerlidir.

6.17.1 HomeWhiz Kurulumu

Uygulamanın çalışması için ürününüz ve uygulama arasında bağlantı kurulması gerekmektedir. Bu bağlantının kurulabilmesi için aşağıdaki adımları izleyin.

1. İlk kez bir cihaz ekliyorsanız, HomeWhiz Uygulamasındaki "Cihazlar" sekmesine dokununuz. Sağ üst köşedeki "CİHAZ EKLE" (Yeni cihaz kurmak için buraya dokununuz) butonunu seçin. Hem aşağı-

daki adımları hem de HomeWhiz uygulamasındaki adımları izleyerek kurulumu yapın.

2. Kurulumu başlamak için makinenizin açık olduğundan emin olun. Açma/Kapatma ve Uzaktan Kontrol düğmesine aynı anda 3 saniye basılı tutarak makinenizi HomeWhiz kurulum moduna alın.

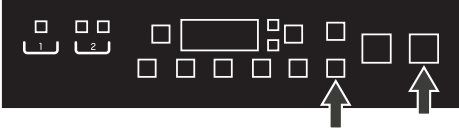

3. HomeWhiz kurulum modundayken ekranda bir animasyon belirir ve Kablosuz Bağlantı ikonu, makineniz internete bağlanana kadar yanıp söner. Bu modda yalnızca Açma/Kapatma düğmesi aktiftir. Diğer düğmeler devre dışıdır.

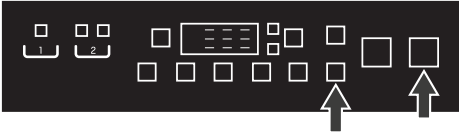

4. HomeWhiz uygulamasında ekrandaki talimatları izleyin.
5. Kurulum tamamlanana kadar bekleyin. Kurulum tamamlandığında çamaşır makinenize bir isim verin. Artık HomeWhiz Uygulamasına eklediğiniz ürünü görebilirsiniz.



Kurulumu 5 dakika içerisinde başarılı bir şekilde gerçekleştiremezseniz çamaşır makineniz otomatik olarak kapanır. Bu durumda, kurulum işlemine baştan başlamanız gerekir. Sorun devam ederse lütfen Yetkili Servisle iletişime geçin. Çamaşır makinenizi birden fazla akıllı cihazla kullanabilirsiniz. Bunun için, HomeWhiz uygulamasını diğer akıllı cihaza da indirin. Uygulamayı başlattığınızda, daha önceden oluşturup çamaşır makinenizle eşleştirdiğiniz hesabınıza giriş yapmanız gerekir. Aksi takdirde, lütfen "Başkasının hesabına bağlı bir çamaşır makinesinin kurulumu" bölümünü okuyun

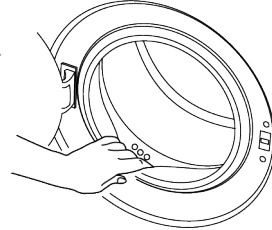

HomeWhiz Uygulaması, ürün etiketinde yer alan ürün numarasını yazmanızı isteyebilir. Ürün etiketi, ürün kapağının içinde yer alır. Ürün numarası bu etiketin üzerinde bulunur.

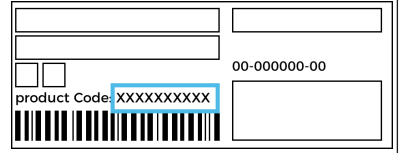

6.17.2 Başkasının Hesabına Bağlı Bir Çamaşır Makinesinin Kurulumu

Kullanmak istediğiniz çamaşır makinesi daha önceden başka birinin hesabıyla sisteme tanıtılmışsa, HomeWhiz Uygulamanız ile ürün arasında yeni bir bağlantı kurmanız gerekir.

1. Kullanmak istediğiniz yeni akıllı cihaza HomeWhiz Uygulamasını indirin.

2. HomeWhiz uygulamasında yeni bir hesap oluşturup bu hesapla oturum açın.
3. HomeWhiz Kurulum bölümündeki adımları takip ederek kurulum işlemini yapın.



Ürününüzün HomeWhiz Özelliği ve Uzaktan Kontrol fonksiyonu, ürününüzün modeline göre Bluetooth veya Kablosuz Bağlantı teknolojisi kullanılarak eşleme yoluyla çalıştığı için, ürününüzü aynı anda yalnızca bir HomeWhiz uygulaması çalıştırabilir.

6.17.3 HomeWhiz Hesap Eşleştirilmesinin Silinmesi

Daha önce bir başkasının hesabı ile eşleştirilmiş olan çamaşır makinesinin eşleştirilmesini silmek için aşağıdaki adımları uygulayın.

1. Açma/Kapatma düğmesini kullanarak makinenizi açın.
2. Makineniz açık konumdayken Uzaktan Kontrol ve Sıcaklık Ayar düğmesine 5 saniye süresince basın.

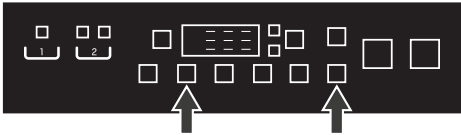

3. Ekrandaki geri sayımdan sonra talebinizi bildirmek üzere üründen uyarı sesi gelecektir. Eşleştirme silme işlemi birkaç saniye sürecektir.

Bu işlem yapıldıktan sonra çamaşır makinesinizin HomeWhiz özelliğini yeniden kurulum yapana kadar kullanamazsınız.

Hesap eşleştirilmesinin silinebilmesi için ürün internete bağlı olmak zorunda değildir. Talebiniz alınır. Ürün ilk internete bağlandığı anda eşleştirme otomatik olarak silinir.

6.17.4 Uzaktan Kontrol Fonksiyonu ve Bu Fonksiyonun Kullanımı

HomeWhiz kurulumundan sonra Kablosuz Bağlantı otomatik olarak açılır. Kablosuz Bağlantıyı etkinleştirmek veya devre dışı bırakmak için lütfen bkz. “Kablosuz Bağlantı”. Kablosuz Bağlantı etkinken makinenizi kapatıp açarsanız otomatik olarak yeniden bağlanır. Network şifresinin değişmesi ya da modemin kapatılması gibi durumlarda Kablosuz Bağlantı otomatik olarak kendini kapatacaktır. Bu nedenle, Uzaktan Kontrol fonksiyonunu kullanmak isterseniz Kablosuz Bağlantıyı tekrar açmanız gerekir.

Ekrandaki Kablosuz Bağlantı sembolünü kontrol ederek bağlantı durumunuzu izleyebilirsiniz. Sembol sabit şekilde yanıyor ise internet bağlantınız vardır. Sembol yanıp sönüyor ise bağlantı kurulmaya çalışılıyor. Sembol yanmıyor ise bağlantınız yok demektir.



Ürününüzde kablosuz ağ bağlantısı açıksa Uzaktan Kontrol fonksiyonu seçilebilir.

Uzaktan Kontrol fonksiyonu seçilemiyorsa bağlantı durumunu kontrol edin. Bağlantı kurulamıyorsa ürün üzerinden ilk kurulum ayarlarını tekrarlayın.

Uzaktan kontrol sembolü aktifken tam parlaklıkta beyaz, yıkama esnasında ise mavi yanar.

Uzaktan Kontrol fonksiyonu aktifken kapak açılır ise, Uzaktan Kontrol iptal olur.

Çamaşır makinenizi uzaktan kontrol etmek isterseniz, kontrol panelinde Uzaktan Kontrol düğmesine basarak Uzaktan Kontrol fonksiyonunu etkinleştirmeniz gerekir.

Uzaktan Kontrol etkinken çamaşır makineniz üzerinden sadece makineyi açıp kapatabilir ve durum takibi yapabilirsiniz. Uygulama üzerinden ise, çocuk kilidi dışında tüm işlemler gerçekleştirilebilir.

Uzaktan Kontrol fonksiyonunun açık veya kapalı olduğunu ekranda bulunan fonksiyon göstergesinden takip edebilirsiniz.

Uzaktan Kontrol fonksiyonu kapalı durumda ise, bütün işlemler makine üzerinden yapılır, uygulama üzerinden sadece durum takibi yapılmasına izin verilir.

Kablosuz bağlantı ayarının kapalı olması veya ürün kapağının açık olması Uzaktan Kontrol fonksiyonunun aktif edilememesine sebep olur.

Çamaşır makinesinde bu fonksiyonu etkinleştirdiğinizde, söz konusu fonksiyon belirli durumlar haricinde etkin kalır ve makinenizin açık veya kapalı olmasından bağımsız olarak, makinenizi internet üzerinden, mekândan bağımsız olarak kontrol etmenizi sağlar.

Belirli koşullarda güvenlik sebebiyle kendiliğinden devre dışı kalır:

- Makinenizin elektriği kesildiğinde.
- Çamaşır makinesi kapağı açıldığında.
- Ürün kapatıldığında.

6.17.5 Sorun Giderme

Kumanda etme ya da bağlantı konusunda sorun yaşıyorsanız aşağıdaki adımları uygulayın. Yaptığınız işlemler sonrası problem devam ediyorsa aşağıdaki işlemleri tekrar gerçekleştirin.

1. Akıllı cihazınızın ilgili ev ağına bağlı olup olmadığını kontrol edin.
 2. Ürün uygulamasını yeniden başlatın.
 3. Kontrol paneli üzerinden ürününüzün modeline göre Bluetooth'u veya Kablosuz Bağlantıyı kapatıp açın.
 4. Yukarıdaki işlemler ile bağlantı sağlanamadıysa ürün üzerinden ilk kurulum ayarlarını tekrarlayın.
- Sorun giderilemediyse yetkili servise başvurun.

6.18 Kazan Aydınlatması

Program seçimi esnasında makinenizin kazan aydınlatma lambası yanar. Program başlatıldıktan 10 dakika sonra lamba söner. Program seçimi sırasında, 10 dakika içinde herhangi bir program başlatılmazsa veya herhangi bir düğmeye basılmazsa kazan aydınlatma lambası söner.

Program tamamlandıktan sonra, makinenizin kazan aydınlatma lambası yanar. Makinenizi kapattığınızda lamba söner. Program sonlandığında, 10 dakika içinde herhangi bir düğmeye basılmazsa, kazan aydınlatma lambası söner.

7 Bakım ve Temizlik



Önce "Güvenlik Talimatları" bölümünü okuyun!

Düzenli aralıklarla temizlenmesi halinde ürünün kullanım ömrü uzar ve sık karşılaşılan sorunlar azalır.

7.1 Deterjan Çekmecesinin Temizlenmesi

Ne zaman temizlik yapılmalıdır?

- Dozajlama tankı hazne kapağını açtığınızda, katılaşmış, akışkan olmayan deterjan veya yumuşatıcı görüyorsanız,
- Yıkama sonuçları sizi memnun etmiyorsa, deterjan veya yumuşatıcı katılaşmış için yıkama ortamına alınamıyor olabilir,

- Dozajlama seçili olduğu halde uzun süre deterjan veya yumuşatıcı yüklememenize rağmen haznedeki sıvılar azalmıyorsa,
- Hazneye doldurmuş olduğunuz yıkama maddelerini değiştirmeniz (örneğin deterjandan memnun değilseniz ve kullanmak istemiyorsanız) ya da yanlış yükleme yaptıysanız (örneğin yumuşatıcı haznesine deterjan veya deterjan haznesine yumuşatıcı yüklediyseniz),
- Öncekinden farklı bir marka deterjan veya yumuşatıcı eklenecekse,
- Farklı özellikteki (örneğin haznedeki beyazlar için deterjan varken yerine renkliler için deterjan ekleniyorsa) yıkama maddesi ekleniyorsa,
- Farklı konsantrasyonlu yıkama maddesi ekleniyorsa,

- Yeni eklenecek yumuşatıcı aynı özellikte fakat sadece kokusu farklıysa, (kalan yumuşatıcı temizlenmeden ekleme yapıldığında karışımın vereceği kokunun daha farklı olacağı akılda tutulmalıdır),
- Uzun süre kullanım olmayacaksa, (örneğin yazlık eve geçiş ve dönüş zamanında, 3 ay ve üzeri) sıvı yıkama maddesi giderek yoğunlaşıp en sonunda katılaşabilir ve sistem dolu göstermesine rağmen dozajlama yapamayabilir.

Temizliğin Yapılması:

Temizliğe başlamadan önce ürününüzü Açma/Kapatma tuşuna basarak kapatıp elektrik fişini prizden çıkartın.



Deterjan çekmecesinden boşaltacağınız deterjan ve diğer yıkama maddeleriyle direkt temas etmemeniz için uygun bir eldiven giymeniz önerilir.

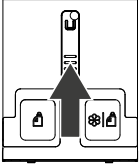

1. Deterjan çekmecesinin ortasındaki gri parçaya basarak çekmeceyi kendinize doğru çekin ve yerinden çıkartın.

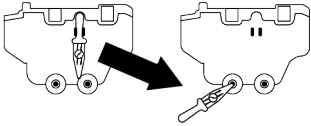

2. Çekmecenin arkasında yer alan boşaltma çubuğu yuvasından çıkarılır.
3. Boşaltılacak deterjan gözünün arkasındaki yuva deterjanın boşaltılacağı kabin içine doğru getirilir.
4. Boşaltma çubuğu deterjan gözünün arkasındaki yuvanın içine hafifçe itilir.
5. Deterjan kaba boşalmaya başlayacaktır.
6. Aynı işlem yumuşatıcı gözü için de yapılır.

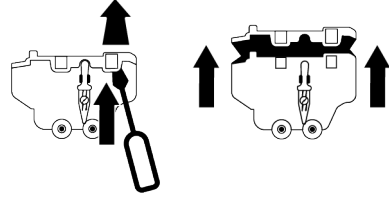

7. Deterjan hazne kapağını hazne üzerinde tutan arka taraftaki tırnaklar (toplam 2 adet) parmağınız veya düz uçlu bir tornavida yardımıyla çıkartılır ve çekmecenin içi yıkanır.
8. Yıkama tamamlandıncaya, hazne kapağının ön kısmı çekmece haznesi ön tarafındaki yuvaya oturtulduktan sonra arka tarafı hazneye doğru bastırılarak her iki tırnağın da çekmece haznesindeki yerine takılması sağlanmalıdır. Tırnaklar oturmazsa çekmecedeki sıvılar dökülebilir veya deterjan kutusu çekmece kazağında sıkışabilir ya da zor hareket edebilir. Bu nedenle tırnakların oturmuş olduğundan emin olun.
9. Boşaltma çubuğunu çekmece arkasındaki yerine geri takınız.
10. Çekmeceyi yuvasına ve kızaklarına dikkat ederek geri takın ve çekmeceyi iterek kapatın. Deterjan ve yumuşatıcı eklendikten sonra dozajlı programlarda kullanılmaya hazır olacaktır.

7.2 Yükleme Kapağı ve Kazanın Temizlenmesi

Kazan temizleme programı bulunan ürünler için Bkz. Ürünün Çalıştırılması bölümü.



Kazan temizleme işlemini 2 ayda bir tekrarlayın.

DUYURU: Çamaşır makinelerine uygun bir kireç önleyici kullanın.

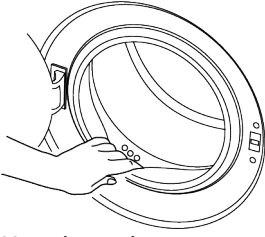

Her yıkamadan sonra makinenin içinde yabancı cisim kalıp kalmadığını kontrol edin. Şekilde gösterilen körükteki delikler tıkalı ise kurdan yardımıyla delikleri açın.

Kazanın içinde, metal cisimler yüzünden pas lekeleri oluşabilir. Kazan yüzeyindeki lekeleri, paslanmaz çelik temizlik maddeleriyle temizleyin.

Kesinlikle çelik yünü ya da bulaşık teli kullanmayın. Bunlar boyalı, krom kaplı ve plastik yüzeylere zarar verir.

Program sonunda körüğü kuru ve temiz bir bezle silmenizi öneririz. Bu işlem makinanızda körük üzerinde kalabilecek birikintilerin temizlenmesini ve kötü koku oluşumunu engelleyecektir.

7.3 Gövde ve Kontrol Panelinin Temizlenmesi

Gerektiğinde ürünün gövdesini sabunlu su ya da aşındırıcı olmayan krem deterjanlarla silin ve yumuşak bir bezle kurulayın.

Kontrol panelini temizlemek için yalnızca yumuşak ve nemli bir bez kullanın.

7.4 Su Giriş Filtrelerinin Temizlenmesi

Ürünün arkasındaki su giriş musluklarının ucunda ve su giriş hortumlarının musluğa takıldığı uçlarda birer adet filtre vardır. Bu filtreler, şebeke suyundaki yabancı maddelerin ve pisliklerin ürüne girmesini engeller. Filtrelerin kirlendikçe temizlenmesi gerekir.

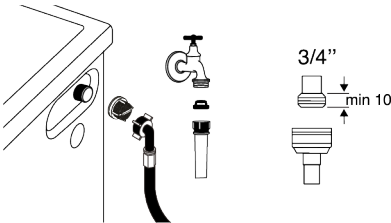

1. Muslukları kapatın.

2. Su girişi hortumlarının somunlarını söküp, su girişi vanalarındaki filtrelerin üzerindeki tortuları uygun bir fırçayla temizleyin. Filtreler çok kirliyse penseyle yerinden çıkarıp temizleyin.
3. Su girişi hortumlarının düz ucunda bulunan filtreleri contasıyla birlikte yerinden çıkarıp musluk altında iyice temizleyin.
4. Conta ve filtreleri dikkatlice tekrar yerine takarak hortum somunlarını elinizle sıkın.

7.5 Kalan Suyun Tahliye Edilmesi ve Pompa Filtresinin Temizlenmesi

Üründe bulunan filtre sistemi, yıkama suyunun tahliyesi sırasında, düğme, bozuk para, kumaş lifi gibi katı maddelerin pompa pervanesine takılmasını engeller. Böylece atık su sorunsuz bir şekilde tahliye olur ve pompanın kullanım ömrü uzar.

Ürün içindeki suyu tahliye etmiyorsa, pompa filtresi tıkanmış olabilir. Filtrenin, her tıkanığında ya da 3 ayda bir temizlenmesi gerekir. Pompa filtresini temizlemek için önce suyun tahliye edilmesi gerekir. Ayrıca, ürünü taşımadan önce de (örneğin başka bir eve taşınırken) suyu tamamen tahliye edin.



DUYURU:

Pompa filtresinin içinde kalan yabancı cisimler ürüne zarar verebilir ya da ses problemlerine neden olabilir.

Donma ihtimali bulunan bölgelerde, ürünün kullanımda olmadığı zamanlar için, su musluğunu kapatın, şebeke hortumunu sökün ve ürünün içindeki suyu boşaltın.

Ürünün şebeke hortumunun bağlı olduğu musluğu her kullanımdan sonra kapatın.

Kirlenen filtrenin temizlenmesi ve suyun tahliye edilmesi için:

Ürünün fişini çekerek elektriği kesin.



Ürünün içindeki suyun sıcaklığı 90 °C'ye kadar çıkabilir. Yanma tehlikesinden kaçınmak için filtre temizliğini ürünün içindeki su soğuduktan sonra yapın.

1. Tekmelik kapağını kendinize doğru çekerek açın.

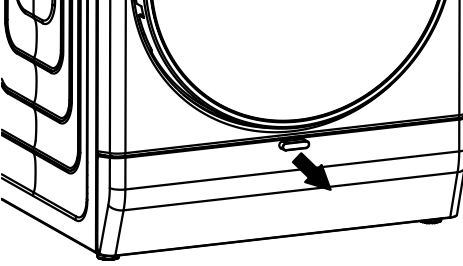

2. Suyu tahliye etmek için aşağıdaki işlemleri uygulayın.

Üründe acil su tahliye hortumu bulunmuyorsa suyu tahliye etmek için:

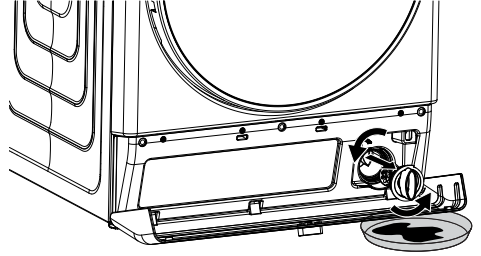

- Filtreden akacak suyu doldurmak için filtrenin önüne geniş bir kap yerleştirin.
 - Pompa filtresini su akmaya başlayıncaya kadar (saat yönünün tersine) çevirerek gevşetin. Akan suyu, filtrenin önüne yerleştirdiğiniz kaba doldurun. Etrafa dökülebilecek suyu temizlemek için yanınızda bir bez bulundurun.
 - Üründeki su bittiğinde pompa filtresini çevirerek tamamen çıkarın.
1. Filtre içindeki kalıntıları ve ayrıca varsa pervane bölgesindeki lifleri temizleyin.
 2. Filtreyi yerine takın.
 3. Tekmelik kapağını kapatın.

8 Sorun Giderme



Önce "Güvenlik Talimatları" bölümünü okuyun!

Makinenin kapağını kapattıktan sonra program başlamıyor.

- Başla / Bekle / İptal düğmesine basılmamış olabilir. >>> * Başla / Bekle / İptal düğmesine basın.
- Aşırı yüklem durumunda kapak zor kapanabilir. >>> Çamaşır azaltarak kapağın düzgün kapandığından emin olun.

Program başlatılmıyor veya program seçimi yapılamıyor.

- Altyapı kaynaklı problemler (şebeke voltajı, su basıncı vb.) nedeniyle ürün kendini korumaya almış olabilir. >>> Ürün modeline bağlı olarak, programı iptal etmek için Program Seçim düğmesini çevirerek veya Açma/Kapama tuşuna 3 saniye ba-

sılı tutarak başka bir program seçin. Bir önceki program iptal olur. Bkz. Programı İptal Etme

Ürünün içinde su var.

- Üretim sırasında kalite kontrol işlemleri nedeniyle ürünün içinde bir miktar su kalmış olabilir. >>> Bu arıza değildir, suyun ürüne zararı yoktur.

Ürün su almıyor.

- Musluk kapalı olabilir. >>> Muslukları açın.
- Su girişi hortumu bükülmüş olabilir. >>> Hortumu düzeltin.
- Su girişi filtresi tıkalı olabilir. >>> Filtreyi temizleyin.
- Yükleme kapağı kapanmamış olabilir. >>> Kapağını kapatın.

Ürün su tahliye etmiyor.

- Su gideri hortumu tıkanmış veya kıvrılmış olabilir. >>> Hortumu temizleyin veya düzeltin.
- Pompa filtresi tıkanmış olabilir. >>> Pompa filtresini temizleyin.

Ürün titreşim veya ses yapıyor.

- Ürün dengesiz duruyor olabilir. >>> Ayaklarını ayarlayarak ürünü dengeleyin.
- Pompa filtresine sert bir cisim kaçmış olabilir. >>> Pompa filtresini temizleyin.
- Nakliye emniyet civataları çıkarılmamış olabilir. >>> Nakliye emniyet civatalarını çıkarın.
- Üründeki çamaşır miktarı az olabilir. >>> Ürüne daha çok çamaşır yükleyin.
- Ürüne aşırı miktarda çamaşır koyulmuş olabilir. >>> Ürünün içindeki çamaşırın bir kısmını çıkarın ya da çamaşırını elinizle düzelterek ürünün içine eşit bir şekilde dağıtın.
- Ürün sert bir yüzeye dayanıyor olabilir. >>> Ürünün herhangi bir yere dayanmadığını kontrol edin.

Ürünün altından su geliyor.

- Su gideri hortumu tıkanmış veya kıvrılmış olabilir. >>> Hortumu temizleyin veya düzeltin.
- Pompa filtresi tıkanmış olabilir. >>> Pompa filtresini temizleyin.

Ürün, program başladıktan bir süre sonra durdu.

- Voltaj düşüklüğü nedeniyle makine bir süre durmuş olabilir. >>> Voltaj normal seviyeye geldiğinde ürün çalışmaya kaldığı yerden devam eder.

Ürün aldığı suyu doğrudan tahliye ediyor.

- Tahliye hortumu yeterli yükseklikte olmayabilir. >>> Tahliye hortumunu kullanım kılavuzunda anlatıldığı gibi bağlayın.

Yıkama sırasında üründe su görünmüyor.

- Su ürünün görünmeyen bölümündedir. >>> Bu bir arıza değildir.

Yükleme kapağı açılmıyor.

- Üründeki su seviyesinden dolayı kapak kilidi devrededir. >>> Pompa ya da Sıkma programını çalıştırarak suyu tahliye edin.
- Ürün suyu ısıtıyor ya da sıkma adımında olabilir. >>> Programın bitmesini bekleyin.
- Ön kapağa gelen baskı sebebi ile ön kapak takılı kalabilir. >>> Ön kapak tutamaktan itip çekilerek takılı konumundan kurtarılır ve açılır.
- Elektrik olmadığı durumlarda ürünün yüklemeye kapağı açılmayacaktır. >>> Ürünün yüklemeye kapağını açmak için pompa filtre kapağı açılarak ve arkasında bulunan yüklemeye kapağı acil açma kolu aşağı doğru çekilerek kapağın açılması sağlanır. Bkz. Yüklemeye Kapağı Kilidi

Yıkama, kılavuzda belirtilenden daha uzun sürüyor. (*)

- Su basıncı düşük olabilir. >>> Ürün, gelen su miktarının azalması nedeniyle yıkama kalitesinin düşmesini önlemek için yeterli suyu alıncaya kadar bekler. Bu nedenle yıkama süresi uzar.
- Voltaj düşük olabilir. >>> Voltaj düşük olduğunda yıkama kalitesinin düşmemesi için yıkama süresi uzatılır.
- Su girişi sıcaklığı düşük olabilir. >>> Soğuk mevsimlerde suyun ısıtılması için gereken süre uzar. Ayrıca, yıkama kalitesinin düşmemesi için de yıkama süresi uzatılır.
- Durulama sayısı ve / veya durulama suyu miktarı artmış olabilir. >>> Ürün, daha iyi durulama yapması gerektiğinde durulama suyu miktarını artırır ve gerekirse bir durulama adımı daha ekler.
- Fazla deterjan kullanılması nedeniyle aşırı köpük oluşmuş ve otomatik köpük sönmüleme sistemi devreye girmiş olabilir. >>> Önerilen miktarda deterjan kullanın.

Program süresi geri saymıyor. (Ekranlı modellerde) (*)

- Su alırken zamanlayıcı durabilir. >>> Ürün, yeterince su alıncaya kadar süre göstergesi geri saymaz. Alınan su miktarı azaldığında yıkama kalitesinin düşmemesi

için ürün, suyunu tamamlayana kadar bekler. Süre göstergesi daha sonra geri saymaya devam eder.

- Isıtma adımında zamanlayıcı durabilir. >>> Ürün, seçili sıcaklığa ulaşıncaya kadar süre göstergesi geri saymaz.
- Sıkma adımında zamanlayıcı durabilir. >>> Ürünün içindeki çamaşırların dengesiz dağılımı nedeniyle otomatik dengesiz yük algılama sistemi devreye girmiş olabilir.

Program süresi geri saymıyor. (*)

- Çamaşır, üründe dengesizlik yaratmış olabilir. >>> Ürünün içindeki çamaşırların dengesiz dağılımı nedeniyle, otomatik dengesiz yük algılama sistemi devreye girmiş olabilir.

Ürün sıkma adımına geçmiyor. (*)

- Çamaşır, üründe dengesizlik yaratmış olabilir. >>> Ürünün içindeki çamaşırların dengesiz dağılımı nedeniyle, otomatik dengesiz yük algılama sistemi devreye girmiş olabilir.
- Ürün içindeki su tahliye edilemediği için sıkma yapmamış olabilir. >>> Filtre ve tahliye hortumunu kontrol edin.
- Fazla deterjan kullanılması nedeniyle aşırı köpük oluşmuş ve otomatik köpük sönmülme sistemi devreye girmiş olabilir. >>> Önerilen miktarda deterjan kullanın.

Yıkama performansı kötü: Grileşme var. ()**

- Uzun süre, yetersiz miktarda deterjan kullanılmış olabilir. >>> Su sertliğine ve çamaşıra göre önerilen miktarda deterjan kullanın.
- Uzun süre, düşük ısıda yıkama yapılmış olabilir. >>> Yıkama için uygun sıcaklığı seçin.
- Sert sularda, yeterli deterjan kullanılmamış olabilir. >>> Su sertse, yeterli miktarda deterjan kullanılmaması çamaşır üzerindeki kirin çamaşıra yapışmasına ve çamaşırdaki zamanla grileşmeye neden olur. Grileşme oluştuğundan sonra gidermek zordur. Su sertliğine ve çamaşıra göre önerilen miktarda deterjan kullanın.

- Fazla deterjan kullanılmış olabilir. >>> Su sertliğine ve çamaşıra göre önerilen miktarda deterjan kullanın.

Yıkama performansı kötü: Lekeler çıkmadı veya çamaşırlar beyazlaşmadı. ()**

- Yeterli miktarda deterjan kullanılmamış olabilir. >>> Su sertliğine ve çamaşıra göre önerilen miktarda deterjan kullanın.
- Aşırı çamaşır yüklenmiş olabilir. >>> Ürünü aşırı yüklemeyin. "Program ve tüketim tablosu" bölümünde tavsiye edilen miktarda çamaşır yükleyin.
- Yanlış program ve sıcaklık seçilmiş olabilir. >>> Yıkama için uygun olan program ve sıcaklığı seçin.
- Hatalı deterjan kullanılmış olabilir. >>> Ürüne uygun, orijinal deterjan kullanın.
- Fazla deterjan kullanılmış olabilir. >>> Deterjanı doğru göze koyun. Çamaşır suyuyla deterjanı birbirine karıştırmayın.

Yıkama performansı kötü: Çamaşırlarda yağlı lekeler oluştu. ()**

- Düzenli kazan temizliği uygulanmamış olabilir. >>> Kazanı düzenli olarak temizleyin. Bu işlem için bkz. Yükleme Kapağı ve Kazanın Temizlenmesi [► 39]

Yıkama performansı kötü: Çamaşırlar kötü kokuyor. ()**

- Devamlı düşük sıcaklıkta ve / veya kısa programlarda yıkama nedeniyle, kazanda koku ve bakteri tabakaları oluşabilir. >>> Deterjan çekmecesini ve yükleme kapağını her yıkamadan sonra aralık bırakın. Böylece içeride bakteriler için elverişli, nemli bir ortam oluşmaması olur.
- Deterjan ve yumuşatıcı dozaj ayarı düşük seviyede olabilir. >>> Deterjan ve dozaj miktarını kullandığınız deterjan ve yumuşatıcının ambalajında önerilen miktara göre ayarlayın.

Çamaşırların rengi soldu. ()**

- Aşırı miktarda çamaşır yüklenmiş olabilir. >>> Ürünü aşırı yüklemeyin.
- Kullanılan deterjan nemlenmiş olabilir. >>> Deterjanları nemsiz bir ortamda, kapalı olarak saklayın ve aşırı ısıya maruz bırakmayın.

- Yüksek bir sıcaklık derecesi seçilmiş olabilir. >>> Çamaşırların türüne ve kirine uygun bir program ve sıcaklık seçin.

İyi durulamıyor.

- Kullanılan deterjanın miktarı, markası veya saklama koşulları uygun değildir. >>> Çamaşır makinesine ve çamaşırlarınıza uygun bir deterjan kullanın. Deterjanları nemsiz bir ortamda, kapalı olarak saklayın ve aşırı ısıya maruz bırakmayın.
- Deterjan ve yumuşatıcı yanlış göze konmuş olabilir. >>> Bu durumda ürün yumuşatıcı adımıyla deterjanı alır. Deterjan ve yumuşatıcıyı doğru göze koyun.
- Yumuşatıcı seçimi aktifken, yumuşatıcı haznesinde deterjan vardır. >>> Bu durumda ürün yumuşatıcı adımıyla deterjanı alır. Dozaj seçimlerinizi kontrol edin.
- Deterjan dozaj ayarı yüksek seviyede olabilir. >>> Deterjan dozaj miktarını kullandığınız deterjanın ambalajında önerilen miktara göre ayarlayın.
- Pompa filtresi tıkalı olabilir. >>> Filtreyi kontrol edin.
- Tahliye hortumu kıvrılmış olabilir. >>> Tahliye hortumunu kontrol edin.

Çamaşırlar yıkandıktan sonra sertleşti.

(**)

- Yeterli miktarda deterjan kullanılmamış olabilir. >>> Su sertliğine uygun miktarda deterjan kullanılmaması, zamanla çamaşırların sertleşmesine neden olur. Su sertliğine uygun miktarda deterjan kullanın.
- Deterjan ve yumuşatıcı yanlış göze konmuş olabilir. >>> Bu durumda ürün yumuşatıcı adımıyla deterjanı alır. Deterjan ve yumuşatıcıyı doğru göze koyun.
- Yumuşatıcı seçimi aktifken, yumuşatıcı haznesinde deterjan vardır. >>> Bu durumda ürün yumuşatıcı adımıyla deterjanı alır. Dozaj seçimlerinizi kontrol edin.
- Deterjanla yumuşatıcı karışmış olabilir. >>> Yumuşatıcıyı deterjanla karıştırmayın. Çekmeceyi sıcak suyla yıkayıp temizleyin.

Çamaşırlar yumuşatıcı kokmuyor. ()**

- Deterjan ve yumuşatıcı yanlış göze konmuş olabilir. >>> Bu durumda ürün yumuşatıcı adımıyla deterjanı alır. Deterjan ve yumuşatıcıyı doğru göze koyun.
- Yumuşatıcı seçimi aktifken, yumuşatıcı haznesinde deterjan vardır. >>> Bu durumda ürün yumuşatıcı adımıyla deterjanı alır. Dozaj seçimlerinizi kontrol edin.
- Deterjanla yumuşatıcı karışmış olabilir. >>> Yumuşatıcıyı deterjanla karıştırmayın. Çekmeceyi sıcak suyla yıkayıp temizleyin.
- Yumuşatıcı dozaj ayarı düşük seviyede olabilir. >>> Yumuşatıcı dozaj miktarını kullandığınız yumuşatıcının ambalajında önerilen miktara göre ayarlayın.

Çekmece deterjan kalıntısı var. ()**

- Deterjan nemlenmiş olabilir. >>> Deterjanları nemsiz bir ortamda, kapalı olarak saklayın ve aşırı ısıya maruz bırakmayın.
- Su basıncı düşük olabilir. >>> Su basıncını kontrol edin.
- Deterjan gözü vanalarında sorun olabilir. >>> Yetkili Servisi arayın.
- Deterjanla yumuşatıcı karışmış olabilir. >>> Yumuşatıcıyı deterjanla karıştırmayın. Çekmeceyi sıcak suyla yıkayıp temizleyin.
- Düzenli kazan temizliği uygulanmamış olabilir. >>> Kazanı düzenli olarak temizleyin. Bu işlem için bkz Yükleme Kapağı ve Kazanın Temizlenmesi [► 39]

Ürünün içinde çok miktarda köpük oluyor. ()**

- Çamaşır makinesine uygun olmayan deterjanlar kullanılıyor olabilir. >>> Çamaşır makinesine uygun deterjanlar kullanın.
- Aşırı miktarda deterjan kullanılmış olabilir. >>> Yalnızca gerektiği kadar deterjan kullanın.
- Deterjan kötü koşullarda saklanmış olabilir. >>> Deterjanı nemsiz ortamda, kapalı olarak saklayın. Aşırı sıcak ortamlarda saklamayın.

- Tül gibi delikli çamaşırlar yapıları nedeniyle çok köpürür. >>> Bu tür çamaşırlar için az miktarda deterjan kullanın.
- Yanlış göze deterjan konulmuş olabilir. >>> Deterjanı doğru göze koyduğunuzdan emin olun.

Deterjan çekmecesinden dışarı köpük taşıyor.

- Çok fazla deterjan kullanılmış olabilir. >>> 1 çorba kaşığı yumuşatıcı ile ½ lt suyu karıştırıp deterjan çekmecesinin ana yıkama gözüne boşaltın. >>> Ürüne, “Program ve tüketim tablosu” bölümünde yer alan program ve azami yüklerle uygun miktarda deterjan koyun. Ekstra kimyasal kullandığınızda (leke çıkarıcılar, çamaşır suyu vb.), deterjan miktarını azaltın.

Program sonunda çamaşırlar ıslak kalıyor. (*)

- Fazla deterjan kullanılması nedeniyle aşırı köpük oluşmuş ve otomatik köpük sönmüleme sistemi devreye girmiş olabilir. >>> Önerilen miktarda deterjan kullanın.

9 FERAGATNAME / UYARI

Bazı (basit) arızalar; aşağıdaki talimatlar dahilinde yapımları şartıyla; herhangi bir güvenlik sorunu yaratmadan ya da güvenli olmayan kullanıma sebebiyet vermeden, nihai kullanıcılar tarafından tamir edilebilir. (“Kendim Tamir Etmek İstiyorum” bölümüne bakınız.)

Bu nedenle, “Kendim Tamir Etmek İstiyorum” bölümünde nihai kullanıcılar tarafından tamir edilebileceği belirtilmiş olan parçalar dışında, güvenlik sorunlarını önlemek amacıyla kesinlikle yetkili servis istasyonu tarafından tamir önerilir ve Arçelik ürün garantisinin devam edebilmesi için zorunludur.

KENDİM TAMİR ETMEK İSTİYORUM

Nihai kullanıcılar tarafından gerçekleştirilecek tamir işlemi şu yedek parçalar dahilinde yapılabilir: Kapı, Kapı Menteşesi ve Contalar, Diğer Contalar, Kapı Kilitleme Tetibatı ve Deterjan Dağıtıcıları gibi plastik

(*) Çamaşırlar ürünün içinde iyi dağılmadığı zaman, ürün, kendisine ve çevresine zarar vermemek için sıkma adımına geçmez. Çamaşırları düzeltip tekrar sıkma yaptırın.

(**) Düzenli kazan temizliği uygulanmamış olabilir. Kazanı düzenli olarak temizleyin. Bkz. Yükleme Kapağı ve Kazanın Temizlenmesi ► 39]



Bu bölümdeki talimatları uygulamanıza rağmen sorunu gideremezseniz ürünü satın aldığınız bayi ya da Yetkili Servise başvurun. Çalışmayan ürünü kendiniz onarmayı asla denemeyin.



HomeWhiz ile ilgili sorun giderme bilgilendirmeleri Homewhiz bölümündedir.

çevre birimleri. (Güncel yedek parça listesine 1 Mart 2021 itibariyle <https://www.arcelik.com.tr/destek> adresinden ulaşılabilir) Ayrıca, ürün güvenliğini sağlamak ve ciddi yaralanma riskini önlemek için, tamir işlemi, kullanma kılavuzunda veya <https://www.arcelik.com.tr/destek> adresinde bulunan talimatlara göre yapılmalıdır. Güvenliğiniz için, herhangi bir tamir işlemi gerçekleştirmeden önce ürünün fişini çekin.

Nihai kullanıcılar tarafından, kullanma kılavuzlarında belirtilen ya da <https://www.arcelik.com.tr/destek> adresinde bulunan talimatlara uygun yapılmayan ve <https://www.arcelik.com.tr/destek> adresinden ulaşılan güncel parça listesinde yer alan parçalar dışındaki parçalara uygulanan tamir işlem ya da girişimleri nedeniyle oluşabilecek güvenlik sorunlarından Arçelik sorumlu tutulamaz. Böyle bir durumda Arçelik ürün garantisi geçersiz olacaktır.

Bu nedenle nihai kullanıcıların yukarıda belirtilen yedek parçalar dışında kalan parçalar için tamir işlemlerini kendilerinin gerçekleştirmekten kaçınmaları ve gereksinim olması durumunda yetkili servis istasyonuna başvurmaları şiddetle tavsiye edilir. Nihai kullanıcıların bu tür tamir girişimleri güvenlik sorunlarına neden olabilir; ürüne zarar verebilir ve sonrasında yangın, su baskını, elektrik çarpması ve ciddi kişisel yaralanmalara neden olabilir.

Listelenenlerle sınırlı olmamak kaydıyla, şu parçaların tamir işlemleri yetkili servis istasyonları tarafından yapılmalıdır: Motor, Pompa, Ana kart, Motor kartı, Ekran kartı vb.

Üretici/satıcı, son kullanıcıların yukarıda belirtilenlere uygun davranmadığı herhangi bir durumdan sorumlu tutulamaz.

Kullanım Hataları ve Garanti ile İlgili Dikkat Edilmesi Gereken Hususlar

Aşağıda belirtilen sorunların giderilmesi ücret karşılığında yapılır. Bu durumlar için garanti şartları uygulanmaz;

1. Kullanım hatalarından kaynaklanan hasar ve arızalar,
2. Malın tüketiciye tesliminden sonraki yükleme, boşaltma, taşıma vb. sırasında oluşan hasar ve arızalar,
3. Malın kullanıldığı yerin elektrik (priz, gerilim, topraklama vb.), su (su basıncı, musluk vb.), doğalgaz, telefon, internet vb. şebekesi ve/veya altyapısı (gider, zemin, ortam vb.) kaynaklı meydana gelen hasar ve arızalar,
4. Doğa olayları ve yangın, su baskını vb. kaynaklı meydana gelen hasar ve arızalar,
5. Malın tanıtma ve kullanma kılavuzlarında yer alan hususlara aykırı kullanılmasından kaynaklanan hasar ve arızalar,
6. Malın, 6502 sayılı Tüketicinin Korunması Hakkındaki Kanununda tarif edilen şekli ile ticari veya mesleki amaçlarla kullanımı durumunda ortaya çıkan hasar ve arızalar,
7. Mala yetkisiz kişiler tarafından bakım, onarım veya başka bir nedenle müdahale edilmesi durumlarında mala verilmiş garanti sona erecektir.

Garanti uygulaması sırasında değiştirilen malın garanti süresi, satın alınan malın kalan garanti süresi ile sınırlıdır.

Arçelik A.Ş. tarafından üretilmiştir.

Menşei: Türkiye

GARANTİ ŞARTLARI

- 1- Garanti süresi, malın teslim tarihinden itibaren başlar ve 3 yıldır.
- 2- Mala ilişkin tanıma ve kullanma kılavuzunda gösterildiği şekilde kullanılmalı ve Arçelik A.Ş.'nin yetkili kıldığı servis çalışanları dışındaki şahıslar tarafından bakım, onarım veya başka bir nedenle müdahale edilmemiş olması şartıyla, malın bütün parçaları dahil olmak üzere tamamını; malzeme, işçilik ve üretim hatalarına karşı malın teslim tarihinden itibaren yukarıda belirtilen süre kadar garanti eder.
- 3- Malın ayıplı olduğunun anlaşılması durumunda tüketici, 6502 sayılı Tüketicinin Korunması Hakkında Kanununun 11 inci maddesinde yer alan;
 - a. Sözleşmeden dönme,
 - b. Satış bedelinden indirim isteme,
 - c. Ücretsiz onarılmasını isteme,
 - ç. Satılanın ayıpsız bir misli ile değiştirilmesini isteme, haklarından birini kullanabilir.
- 4- Tüketicinin bu haklardan ücretsiz onarım hakkını seçmesi durumunda satıcı; işçilik masrafı, değiştirilen parça bedeli ya da başka herhangi bir ad altında hiçbir ücret talep etmeksizin malın onarımını yapmak veya yaptırmakla yükümlüdür. Tüketici ücretsiz onarım hakkını üretici veya ithalatçıya karşı da kullanabilir. Satıcı, üretici ve ithalatçı tüketicinin bu hakkını kullanmasından müteselsilen sorumludur.
- 5-Tüketicinin, ücretsiz onarım hakkını kullanması halinde malın;
 - Garanti süresi içinde tekrar arızalanması,
 - Tamiri için gereken azami sürenin aşılması,
 - Tamirinin mümkün olmadığının, yetkili servis istasyonu, satıcı, üretici veya ithalatçı tarafından bir raporla belirlenmesi durumlarında;tüketici malın bedel iadesini, ayıp oranında bedel indirimini veya imkân varsa malın ayıpsız misli ile değiştirilmesini satıcıdan talep edebilir. Satıcı, tüketicinin talebini reddedemez. Bu talebin yerine getirilmemesi durumunda satıcı, üretici ve ithalatçı müteselsilen sorumludur.
- 6- İlgili mevzuatlarda belirlenen kullanım ömrü süresince malın azami tamir süresi 20 iş gününü, geçemez. Bu süre, garanti süresi içerisinde mala ilişkin arızanın yetkili servis istasyonuna veya satıcıya bildirim tarihi, garanti süresi dışında ise malın yetkili servis istasyonuna teslim tarihinden itibaren başlar. Garanti kapsamı içerisindeki malın arızasının 10 iş günü içerisinde giderilememesi halinde, üretici veya ithalatçı; malın tamiri tamamlanıncaya kadar, benzer özelliklere sahip başka bir malı tüketicinin kullanımına tahsis etmek zorundadır. Benzer özelliklere sahip başka bir malın tüketici tarafından istenmemesi halinde üretici veya ithalatçı bu yükümlülüğünden kurtulur. Malın garanti süresi içerisinde arızalanması durumunda, tamirde geçen süre garanti süresine eklenir.
- 7- Malın kullanma kılavuzunda yer alan hususlara aykırı kullanılmasından kaynaklanan hasar ve arızalar garanti kapsamı dışındadır.
- 8- Tüketici, garantiden doğan haklarının kullanılması ile ilgili olarak çıkabilecek uyuşmazlıklarda yerleşim yerinin bulunduğu veya tüketici işleminin yapıldığı yerdeki Tüketici Hakem Heyetine veya Tüketici Mahkemesine başvurabilir.
- 9- Satıcı tarafından bu Garanti Belgesinin verilmemesi durumunda tüketici, Ticaret Bakanlığı Tüketicinin Korunması ve Piyasa Gözetimi Genel Müdürlüğüne başvurabilir.

Üretici veya İthalatçı Firmamız;

Ünvanı : Arçelik A.Ş.
Adresi : Arçelik A.Ş. Karaağaç Caddesi No:2-6, 34445,
Sütlüce / İSTANBUL
Telefon : (0-216) 585 8 888
Fax : (0-216) 423 23 53
web adres : www.arçelik.com.tr

Malın

Markası : Arçelik
Cinsi :
Modeli :
Bandrol ve Seri No :
Garanti Süresi : 3 yıl
Azami Tamir Süresi : 20 iş günü

GENEL MÜDÜR

**Arçelik A.Ş.**

GENEL MÜDÜR YRD.

**Satıcı Firmamız;**

Ünvanı : Arçelik A.Ş.
Adresi : Arçelik A.Ş. Karaağaç Caddesi No:2-6, 34445,
Sütlüce / İSTANBUL
Telefon : (0-216) 585 8 888
Fax : (0-216) 423 23 53
e-posta : www.arçelik.com.tr

Fatura Tarih ve Sayısı :
Teslim Tarihi ve Yeri :
Yetkilinin İmzası :
Firmamızın Kaşesi :