

# beiko

Сушилнята

Ръководство за употреба



DS 8539 TU

CE

BG

2960312972\_BG/180221.1243

## Моля, първо прочетете това ръководство за потребителя!

Уважаеми Клиенти,

Благодарим Ви, че избрахте продукт на Веко. Надяваме се, че Вашият продукт, който е произведен с високо качество и технологии, ще Ви донесе най-добри резултати. Съветваме Ви да прочетете внимателно това ръководство и друга съпътстваща документация, преди да използвате Вашия продукт, и го запазете за бъдещи справки. Ако давате продукта за ползване от друго лице, уверете се, че сте му предоставили и това ръководство. Обърнете внимание на всички детайли и предупреждения, посочени в ръководството за потребителя, и следвайте инструкциите в него.

Използвайте това ръководство за модела, обозначен на заглавната страница.



- Прочетете инструкциите.

## Обяснение на символите

Следните символи са използвани в това ръководство за потребителя:



### ОПАСНОСТ!

- Предупреждение срещу токов удар.



### ОПАСНОСТ!

- Предупреждение срещу опасност от пожар.



### ПРЕДУПРЕЖДЕНИЕ !

- Предупреждение за опасни ситуации по отношение на живота и имуществото.



### ПРЕДУПРЕЖДЕНИЕ !

- Предупреждение срещу горещи повърхности.



### ПРЕДУПРЕЖДЕНИЕ !

- Предупреждение срещу опасност от UV радиация.



### ПРЕДУПРЕЖДЕНИЕ !

- Предупреждение за опасност от изгаряне



### ЗАБЕЛЕЖКА !

- Важна информация или полезни съвети относно употребата.



- Опаковките са изработени от рециклируеми материали в съответствие с нашите Национални регламенти за опазване на околната среда.

Не изхвърляйте отпадъците от опаковки заедно с битови отпадъци или други отпадъци, а ги изхвърляйте на предназначените за тази цел събирателни пунктове, определени от местните власти.



Този продукт е произведен, използвайки най-новите технологии в екологично чисти условия.

# 1 Важни инструкции за безопасност и опазване на околната среда



## ЗАБЕЛЕЖКА !

Този раздел съдържа инструкции за безопасност, които ще Ви помогнат да предотвратите риск от нараняване или материална повреда. Неспазването на тези инструкции анулира всякакви гаранции.

## 1.1 Общи указания за безопасност



### ПРЕДУПРЕЖДЕНИЕ !

- Този уред може да се използва от деца над 8 годишна възраст, хора с физически, слухови или умствени затруднения, както и от хора с липса на опит или познания, ако е осигурен контрол или им е предоставена информация относно опасностите. Децата не трябва да си играят с уреда. Почистването и поддръжката не трябва да се извършват от деца, оставени без надзор.
- Деца под 3-годишна възраст трябва да се държат на безопасно разстояние, освен ако са под непрекъснат надзор.
- Регулируемите крачета не трябва да се отстраняват. Разстоянието между сушилнята и повърхността не трябва да бъде ограничено от материали като килим, дърво и тиксо. Това може да предизвика проблеми със сушилнята.



### ПРЕДУПРЕЖДЕНИЕ !

- Процедурите, свързани с инсталация и ремонт, трябва винаги да се извършват от оторизиран сервиз. Производителят не носи отговорност за щети, които могат да възникнат от процедури, извършени от неоторизирани лица.
- Никога не мийте сушилнята чрез пръскане или обливане на уреда с вода! Съществува риск от токов удар!

**За продукти с функция "Пара":**



### ПРЕДУПРЕЖДЕНИЕ !

- Използвайте само дестилирана вода или вода, кондензирана във водния резервоар на машината в програмите за пара. Не използвайте вода от чешмата или добавки. Когато се използва кондензирана вода в резервоара за вода, тя трябва да бъде филтрирана и изчистена от влакна.
- Не отваряйте вратата, докато програмата за пара е активна.
- Може да бъде изхвърлена гореща вода.
- Преди пускане на програмата за пара, петната от прането трябва да бъдат отстранени.
- Можете да поставите само пране, което не е замърсено или оцветено, но е пропито с неприятна миризма в програмата за пара (отстраняване на миризми).
- Не използвайте комплекти за химическо чистене или допълнителни материали в програма за пара или в която и да е друга програма.

## 1.1.1 Електрическа безопасност



### ОПАСНОСТ!

- Спазвайте инструкциите за безопасност при работа с електричество, докато свързвате уреда към електрическата мрежа по време на инсталация.
- Уредът не трябва да се захранва през външно превключващо устройство, като таймер или да бъде свързвано към верига, която редовно се включва и изключва от устройство.
- Свържете сушилнята към заземен контакт, защитен с предпазител, при напрежение, съответстващо на посоченото на етикета. Монтажът за заземяване трябва да се извършва от квалифициран електротехник. Нашето дружество не носи отговорност за щети, които може да възникнат, когато сушилнята се използва без заземяване, в съответствие с местните разпоредби.
- Напрежението и допустимата защита срещу напрежение са отбелязани върху табелката на етикета.
- Напрежението, посочено на етикета на продукта, трябва да съответства на това на Вашата електрическа мрежа.
- Изключете сушилнята, когато не е в работен режим.
- Изключете сушилнята от електрическата мрежа по време на монтаж, поддръжка, почистване и ремонтни работи.
- Не пипайте щепсела с мокри ръце! Никога не изключвайте чрез издърпване на кабела, винаги изваждайте кабела, като придържате щепсела с ръка.



### ОПАСНОСТ!

- Не използвайте удължители, разклонители или адаптери за свързване на сушилнята към захранването, за да намалите риска от пожар и токов удар.
- Щепселът на захранващия кабел трябва да бъде лесно достъпен след инсталацията.
- Повреден захранващ кабел трябва да се смени след уведомяване на оторизиран сервиз.
- Ако сушилнята е повредена, повече не трябва да се използва, освен ако е ремонтирана от оторизиран сервизен агент! Съществува риск от токов удар!

## 1.1.2 Безопасност на продукта



### ПРЕДУПРЕЖДЕНИЕ !

- Уверете се, че входът за въздух на сушилнята е отворен и е добре вентилиран.
- Продуктът съдържа хладилен агент R290.
- R290 е екологичен, но запалим хладилен агент.
- Съхранявайте продукта далеч от потенциални източници на топлина, които могат да предизвикат възпламеняване.



## ОПАСНОСТ!

### • Важни указания относно предотвратяване на опасността от пожар:

По-долу са посочени дрехи или предмети, които не трябва да се сушат в сушилнята с оглед на опасността от пожар.

- Неизпрано пране
- Остатъците, замърсени с масло, ацетон, алкохол, течно гориво, керосин, почистващи петна, терпентин, парафин, почистващи парафини, бензин, восък или почистващи восъци, трябва да се измият с топла вода с достатъчно количество почистващ препарат преди да се подсушат в сушилнята.
- Поради тази причина по-специално предмети, които съдържат горепосочените петна, трябва да се измият много добре, като за тази цел се използва подходящ препарат и се избере висока температура за изплакване.
- Описаните по-долу дрехи или предмети не трябва да се сушат в сушилнята поради опасността от пожар:
- Облекла или възглавници, ватирани с порест каучук (латекс пяна), душ бонета, водоустойчиви текстилни материали с гумена армировка и гумени подложки.
- Облекло, почиствано с индустриални химикали.



## ОПАСНОСТ!

Предмети като запалка, кибрит, монети, метални части, игли и т.н. може да повредят устройството на барабана или може да предизвикат функционални проблеми. Затова проверете прането, което ще бъде заредено в сушилнята. Никога не спирайте сушилнята преди приключване на програмата. Ако се налага да го направите, извадете бързо цялото пране и го оставете да се разсея топлината.

- Дрехи, които са се изплакнали недостатъчно, могат да се самозапалят и дори могат да се запалят след приключване на сушенето.
- Необходима е достатъчно вентилация, за да се предотврати изпускането на газове от устройства, работещи с други видове горива, включително открит пламък, който се натрупва в помещението поради обратен ефект на огъня.



## ПРЕДУПРЕЖДЕНИЕ !

- Бельо, съдържащо метални подсилващи елементи, не трябва да се суши в сушилнята. Сушилнята може да се повреди, ако металните аксесоари се откачат и се счупят по време на сушене.



## ЗАБЕЛЕЖКА !

- Използвайте омекотители и други подобни продукти в съответствие с инструкциите на производителите им.
- Винаги почиствайте филтъра за мъх, преди или след всяко зареждане. Никога не използвайте сушилнята без инсталиран филтър за мъх.

## 1.1.3 UV радиационна безопасност



### ПРЕДУПРЕЖДЕНИЕ !

- Никога не се опитвайте да поправите сушилнята самостоятелно. Не правете никакви опити за ремонт или подмяна на продукта, дори ако имате познания или способности да извършите необходимата процедура, освен ако не е ясно посочено в инструкциите за потребителя или публикуваното ръководство за сервизно обслужване. В противен случай може да поставите в опасност собствения си живот и живота на другите.
- Не трябва да има заключваща, плъзгаща се или врата с панти, която може да блокира отварянето на люка на мястото, където ще да бъде инсталирана Вашата сушилня.
- Инсталирайте сушилнята на места, подходящи за домашна употреба. (Баня, затворена тераса, гараж и т.н.)



### ПРЕДУПРЕЖДЕНИЕ !

- Уверете се, че домашни животни не могат да влязат в сушилнята. Проверете вътрешността на сушилнята, преди да я пуснете в работен режим.
- Не се облягайте на люка на сушилнята, когато е отворена, в противен случай може да се откачи.
- Не допускате да се натрупва мъх около барабана на сушилнята.



### ЗАБЕЛЕЖКА

- Това предупреждение обхваща само продукти, които съдържат UV-C лампа и които имат функция за дезинфекция с UV-C лампа.



### ПРЕДУПРЕЖДЕНИЕ!

- Това устройство съдържа лампа, която излъчва UV-C лъчи. Не гледайте източника на светлина, докато лампата работи!
- UV-C лампа се използва за осигуряване на дезинфекция на текстилни продукти.
- Не изваждайте UV-C лампата от устройството и не го използвайте навън!
- Не се свързвайте ръчно с лампата!
- Използването на продукта, с изключение на предназначението му или повреда на UV-C защитното стъкло на лампата или околната среда, може да доведе до появата на опасно UV-C лъчение. UV-C радиацията може да увреди очите и кожата дори в ниски дози. Не работете с продукти, които са ясно повредени!
- Не поставяйте нищо друго освен текстилни продукти в UV програмите за хигиена. Проверете дали текстилните продукти, които ще поставите, са подходящи за сушене в сушилнята.
- Добавянето на дрехи след стартирането на UV програмите за хигиена може да повлияе на нивото на осигурена хигиена. Затова сложете всички дрехи преди да стартирате програмата.



## ПРЕДУПРЕЖДЕНИЕ!

- Продължителността на програмата може да бъде удължена, за да осигури най-високо ниво на дезинфекция на прането при ниска околна температура.
- Не отстранявайте защитното стъкло на UV-C лампата. Не работете с продукта без защитно стъкло с UV-C лампа!
- В случаите, когато UV-C лампата и свързаните с нея части трябва да бъдат заменени (изтичане на живота на лампата, счупване на стъклото на лампата и др.), Обадете се на техническата служба. Не се опитвайте да подменяте частите сами. Когато чакате техническото обслужване, уверете се, че капакът на машината е затворен и щепселът е откачен!
- Дръжте децата далеч, докато използвате каквито и да е програми, в които е включена UV-C лампата!
- Може да причини алергии, не дишайте директно!
- Винаги четете ръководството за продукта, преди да използвате устройството и използвайте продукта в съответствие с инструкциите!



## ЗАБЕЛЕЖКА

- Поставянето на UV лампата и стъклото за защита на лампата във вашия продукт е показано визуално

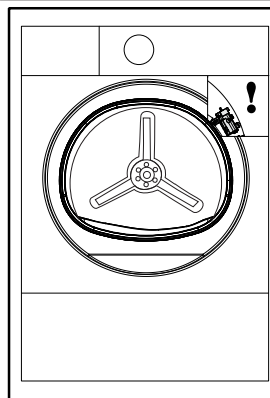

## 1.2 Монтаж над пералня

- Трябва да се използва фиксиращо устройство между двата уреда, когато монтирате сушилнята над пералня. Устройството за монтаж трябва да се инсталира от оторизиран сервизен агент.
- Общото тегло на пералнята и сушилнята – с пълно натоварване, когато са поставени една върху друга, достига до около 180 кг. Поставете двата уреда върху твърда повърхност, който има достатъчна товароносимост!



## ПРЕДУПРЕЖДЕНИЕ !

- Пералнята не може да бъде поставена върху сушилнята. Обърнете внимание на горепосочените предупреждения при монтажа на Вашата пералня.

Таблица за инсталиране на пералня и сушилня

Дълбочина на сушилнята	Дълбочина на пералната машина			
	62 cm	60 cm	54 cm	< 50 cm
54 cm	Може да се инсталира		Не може да се инсталира	
60 cm	Може да се инсталира		Не може да се инсталира	

### 1.3 Предназначение

- Сушилнята е предназначен за домашна употреба. Този уред не е подходящ за използване с търговска цел и трябва да се използва само по предназначение.
- Използвайте сушилнята само за сушене на пране, което е обозначено по съответния начин.
- Производителят отказва всякаква отговорност, възникнала поради неправилно използване или транспортиране.
- Срокът на експлоатация на закупената от Вас сушилня е 10 години. През този период ще бъдат осигурени оригинални резервни части за нормална работа на сушилнята.

### 1.4 Безопасност за децата

- Опаковъчните материали крият опасност за децата. Съхранявайте опаковъчни материали на място, далеч от достъпа на деца.
- Електрическите продукти крият опасност за децата. Дръжте децата далеч от продукта, когато е в работен режим. Не им позволявайте да пипат сушилнята. Използвайте функцията за защита от деца, за да ги предпазите от вмешателство в работата на сушилнята.



#### ЗАБЕЛЕЖКА !

- Защитата от деца се намира върху контролния панел. (Вж. Защита от деца)
- Дръжте люка затворен дори когато сушилнята не е в работен режим.

### 1.5 Съответствие с регламента за ОЕЕО и изхвърляне на отпадъчния продукт



Този продукт е в съответствие с Директива на ЕС WEEE (2012/19/EU). Този продукт носи символа за класификация на отпадъците от електрическо и електронно оборудване (WEEE).

Този продукт е произведен от висококачествени части и материали, които могат да бъдат оползотворени и са подходящи за рециклиране. Не изхвърляйте продукта за отпадъци с нормални битови и други отпадъци в края на експлоатационния му живот. Предайте го в центъра за събиране и рециклиране на електрическо и електронно оборудване. Моля, консултирайте се с местните власти, за да научите повече за тези центрове за събиране.



#### ОПАСНОСТ!

- R290 е запалим хладилен агент. Уверете се, че системата и тръбите няма да се повредят по време на работа и боравене с уреда.
- Съхранявайте продукта далеч от потенциални източници на топлина, които могат да предизвикат възпламеняване в случай на повреда.
- Не изхвърляйте уреда, изгаряйки го.

### 1.6 Съответствие с Директива RoHS:

Закупеният от Вас продукт е в съответствие с европейската Директива RoHS (2011/65/EC). Не съдържа вредни и забранени материали, посочени в директивата.

### 1.7 Информационен пакет

Опаковките на продукта са изработени от рециклируеми материали в съответствие с нашите Национални регламенти за опазване на околната среда. Не изхвърляйте опаковките заедно с битови или други отпадъци. Предайте ги в пунктовете за събиране на опаковки, определени от местните власти.



## 1.8 Технически спецификации

BG

Височина (регулируема)	84,6 cm / 86,6 cm*
Широчина	59,7 cm
Дълбочина	65,4 cm
Капацитет (макс)	8 кг**
Нетно тегло ( $\pm$ %10)	48 кг
Напрежение	Виж етикета с данни***
Номинал на входящото напрежение	
Код на модела	

\* Мин. височина: Височина с прибрани регулируеми крачета.

Макс. височина: Височина с максимално разтворени регулируеми крачета.

\*\* Тегло на сухо пране преди изплакване.

\*\*\* Етикетът се намира зад люка на сушилнята.



### ЗАБЕЛЕЖКА !

- Техническите спецификации на сушилнята са обект на спецификация без предварително известие с цел подобряване на качеството на продукта.
- Фигурите в това ръководство са схематични и могат да не отговарят точно на продукта.
- Стойностите върху маркерите на сушилнята или в друга публикувана документация, съпътстваща сушилнята, са получени в лабораторни условия и отговарят на съответните стандарти. Същите могат да варират в зависимост от експлоатационните условия и условията на околната среда.





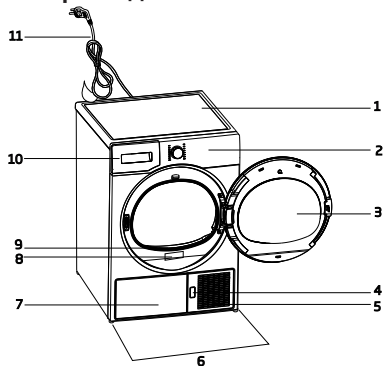

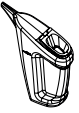
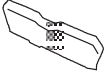

## 2 Вашата сушилня

### 2.1 Преглед

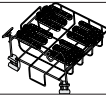

1. Горен панел
2. Панел за управление
3. Люк на сушилнята
4. Бутон за отваряне на плнката за свързка
5. Вентилационни решетки
6. Регулируеми крачета
7. В моделях, где резервуар расположен под изделий, резервуар для воды находится внутри планки
8. Типова табелка
9. Филтър от влакна
10. Выдвижной ящик для водяного резервуара (в моделях, где резервуар расположен выше)
11. Захранващ кабел

### 2.2 Съдържание на опаковката

	1. Маркуч за източване на водата*		6. Контейнер за пълнене на вода*
	2. Резервна гъба за филтърно чекмедже*		7. Чиста вода*
	3.Ръководство на потребителя*		8. Ароматни капсули*
	4. Кошница за сушене*		9. Четка*
	5.Ръководство на потребителя за кошницата за сушене*		10. Филтърна кърпа*

\*Може да са включени в обема на доставката в зависимост от модела на Вашия уред.

### 3 Инсталация

Преди се обадите на най-близкия оторизиран сервиз за монтаж на сушилнята, уверете се, че електрическата инсталация и каналът за източване на водата са подходящи съгласно инструкциите в Ръководството за потребителя. Ако не са подходящи, свържете се с квалифициран електротехник и техник, за да се осигуряват необходимите условия.



#### ЗАБЕЛЕЖКА !

- Подготовка на мястото за поставяне на сушилнята, както и на електрическата инсталация и канализацията в рамките на отговорността на клиента.



#### ПРЕДУПРЕЖДЕНИЕ !

- Преди монтаж, проверете визуално дали по сушилнята няма никакви дефекти. Ако сушилнята е повредена, не я инсталирайте. Повредените продукти крият рискове за Вашата безопасност.

#### 3.1 Подходящо място за монтаж

- Инсталирайте сушилнята върху стабилна и равна повърхност.
- Сушилнята е тежък уред. Не я премествайте сами.
- Осигурете на сушилнята добре проветрена среда, без прах.
- Разстоянието между сушилнята и повърхността не трябва да бъде ограничено от материали като килим, дърво и тиксо.
- Не покривайте вентилационните решетки на сушилнята.
- Не трябва да има заключваща, плъзгаща се или врата с панти, която може да блокира отварянето на люка на мястото, където Вашата сушилня ще бъде инсталирана.
- След като сушилнята е инсталирана, трябва да остане на същото място, където са направени връзките. Когато инсталирате сушилнята, уверете се, че задната стена не се докосва до нищо (кран, контакт и т.н.).
- Поставете сушилнята най-малко на 1 см от краищата на други мебели.
- Вашата сушилня може да работи при температура между +5°C и +35°C. Ако условията на работа са различни от този диапазон, нормалната работа на сушилнята ще бъде нарушена и уредът може да се повреди.

- Задната повърхност на сушилнята трябва да се намира срещу стена.



#### ОПАСНОСТ!

- Не поставяйте сушилнята върху захранващия кабел.

#### \* Игнорирайте следното предупреждение, ако системата на Вашия продукт не съдържа R290



#### ОПАСНОСТ!

- Сушилнята съдържа хладилен агент R290.\*
- R290 е екологичен, но запалим хладилен агент.\*
- Уверете се, че входът за въздух на сушилнята е отворен и е добре вентилиран.\*
- Дръжте потенциалните източници на пламък далеч от сушилнята.\*

#### 3.2 Премахване на модула за безопасен превоз



#### ПРЕДУПРЕЖДЕНИЕ !

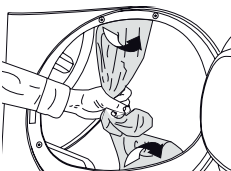



- Извадете модула за безопасен превоз, преди да използвате сушилнята за първи път.
- Ако страната на отваряне на вратата на Вашия уред може да бъде променена, вижте инструкциите за монтиране на реверсивни врати.

### 3.3 Свързване към канала

Можете директно да източите натрупаната вода през маркуча за източване на водата, доставен заедно с продукта, вместо периодично да източвате водата, събрана в резервоара.

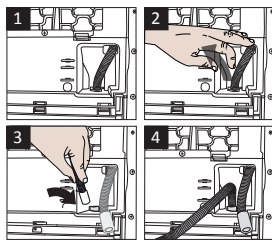
#### Свързване на маркуча за оттичане на водата

	<p><b>1-2</b> Издърпайте с ръка маркуча от задната страна на сушилнята, за да го отстраните от мястото му на свързване. Не използвайте никакви инструменти за отстраняване на маркуча.</p>
<p><b>3</b> Свържете единия край на маркуча за източване, доставен заедно със сушилнята, с точката на свързване, откъдето сте извадили маркуча в предишната стъпка.</p>	
<p><b>4</b> Свържете другия край на маркуча за източване директно към канала за мръсна вода или мивката.</p>	

	<b>ЗАБЕЛЕЖКА !</b>
<ul style="list-style-type: none"><li>• Маркучът за оттичане на водата трябва да бъде прикрепен на максимална височина 80 см.</li><li>• Уверете се, че маркучът за оттичане на водата не е застъпен и не е прегънат между канала и уреда.</li><li>• Ако има комплект аксесоари, доставен с вашия продукт, моля вижте подробното описание.</li></ul>	

### 3.4 Регулиране на крачетата

	<ul style="list-style-type: none"><li>• Завъртете крачетата наляво или надясно, докато сушилнята бъде нивелирана и устойчива.</li></ul>
--	---

### 3.5 Транспортиране на сушилнята

Източете водата, която е останала вътре в сушилнята.

Ако е направено пряко свързване за оттичане на водата, тогава отстранете връзките на маркучите.

	<b>ПРЕДУПРЕЖДЕНИЕ !</b>
<ul style="list-style-type: none"><li>• Ние препоръчваме пренасянето на сушилнята да стане в изправено положение. Ако не е възможно уредът да се носи в изправено положение, ние препоръчваме да го носите чрез леко наклоняване на дясната страна, погледнато отпред.</li></ul>	

### 3.6 Предупреждения за звуци

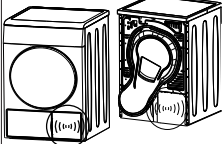
	<b>ЗАБЕЛЕЖКА !</b>
	Нормално е понякога да чувате металически шум при работа на компресора.
Събраната по време на работа вода се изпомпва към резервоара за вода. Нормално е да се чува шум по време на процеса на изпомпване.	

### 3.7 Смяна на лампата за осветление

Ако в сушилнята се използва лампа за осветление Свържете се с оторизиран сервис, за да смените крушката/светодиодната светлина, използвана за осветление на сушилнята.

Лампата(ите), използвани в този уред, не е(са) подходяща(и) за осветяване на битова стая. Употребата по предназначение на тази лампа е да помогне на потребителя да постави по удобен начин прането в сушилнята. Използваните в този уред лампи трябва да са устойчиви на екстремни натоварвания, като напр. вибрации и температури над 50°C

## 4 Подготовка

### 4.1 Пране, подходящо за сушене в сушилня

Винаги спазвайте инструкциите върху етикетите на дрехите. Сушете само дрехите, върху чиито етикети е посочено, че са подходящи за сушене в сушилня.

### 4.2 Пране, неподходящо за сушене в сушилня



Артикулите с този символ не трябва да се сушат в сушилня.



#### ЗАБЕЛЕЖКА !

- Деликатни бродирани тъкани, вълнени, копринени дрехи, деликатни и ценни тъкани, херметически затворени предмети и тюлени завеси не са подходящи за машинно сушене.

### 4.3 Подготовка на прането за сушене

- Дрехите може да се оплетат след края на прането. Разделете дрехите в прането, преди да ги поставите в сушилнята.
- Дрехи с метални аксесоари като ципове, трябва да се сушат обърнати с опакото навън.
- Закрепете здраво ципове, куките и катарамы, както и копчета на чаршафи.

### 4.4 Съвети за пестене на енергия

- Центрофугирайте прането на възможно най-високата скорост, когато се изплаква. Така се съкращава времето за сушене и консумацията на енергия.
- Сортирайте прането в зависимост от вида и плътността на тъканите. Сушете едновременно еднотипно пране. Например първо тънки кухненски кърпи и покривки, а след това поплътни кърпи за баня.
- Следвайте инструкциите в ръководството на потребителя за избор на програма.
- Не отваряйте люка на уреда по време на сушене, освен ако е необходимо. Ако непременно трябва да отворите люка на сушилнята, не я дръжте отворена за дълго време.
- Не добавяйте мокро пране, докато сушилнята е в режим на работа.
- За модели с кондензатор: почиствайте редовно кондензатора веднъж на месец или след всеки 30 цикъла.

- Почиствайте филтъра периодично, когато има видимо събиране на въздух или когато символът светва, ако има наличен предупредителен символ за почистване на филтър на чекмеджето
- За модели с димоотводи: спазвайте инструкциите за свързване на димоотвода и почиствайте димоотвода.
- По време на процеса на сушене протвърявайте помещението, в което сте инсталирали сушилнята.

### 4.5 Правилно натоварване

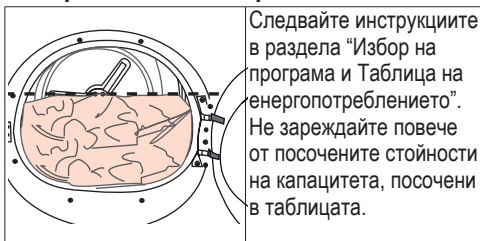

Следвайте инструкциите в раздела "Избор на програма и Таблица на енергопотреблението". Не нареждайте повече от посочените стойности на капацитета, посочени в таблицата.

Примерни стойности на препоръчително тегло.

Пране	Приблизително тегло (г)*	Пране	Приблизително тегло (г)*
Памучни покривала (двойни)	1500	Блузи	150
Памучни покривала (единични)	1000	Памучни ризи	300
Спално бельо (двойно)	500	Ризи	250
Спално бельо (единично)	350	Памучни рокли	500
Големи покривки за маса	700	Рокли	350
Малки покривки за маса	250	Дънки	700
Салфетки за чай	100	Носни кърпички (10 броя)	100
Хавлии за баня	700	Тениски	125
Кърпи за ръце	350		

\* Тегло на сухо пране преди изплакване.

## 5 Включване на продукта

### 5.1 Контролен панел

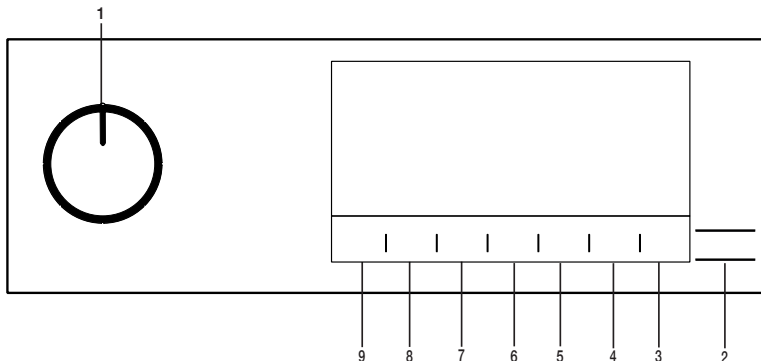

1. Бутон за избор на Вкл./Изкл./Програма
2. Бутон Старт / Режим на готовност
3. Бутон за осветление на барабана
4. Бутон за избор на крайно време.
5. Бутон за избор на времева програма
6. Бутон за избор на ниска температура
7. Бутон за звуково предупреждение и избор на защитен бутон за деца
8. Бутон за избор на предпазване от намачкване.
9. Бутон за избор на ниво на сушене.

### 5.2 Символи



### 5.3. Подготовка на сушилнята

- Свържете сушилнята.
- Отворете люка на сушилнята.
- Поставете прането в машината без да го тъпчете.
- Натиснете и затворете люка.

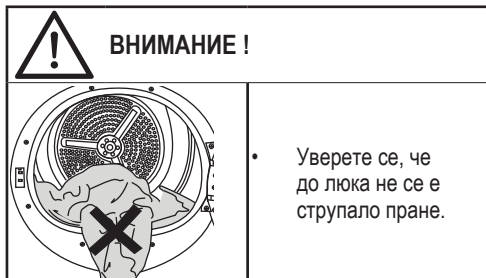

- Изберете желаната програма с помощта на бутона Вкл./Изкл./Програма, машината ще се включи.



#### ЗАБЕЛЕЖКА!

- Избирането на програма с помощта на бутона Вкл./Изкл./Програма не означава, че програмата е стартирана. Натиснете бутона Старт/Режим на готовност, за да стартирате програмата.

## 5.4 Избор на програма и таблица на потреблението на енергия

BG				
Програми	Описание на програмите	Капацитет (кг)	Скорост на въртене на машината (об/м)	Време на сушене (минути)
Памук	Можете да изсушите своя термоустойчив памучен текстил с този цикъл. Избира се настройка за сушене, която е подходяща за дебелината на прането, което трябва да бъде изсушено, и желаното ниво на сухота.	8	1000	185
Памук еко	Еднослоен, ежедневен памучен текстил се суши възможно най-икономично.	8	1000	174
Памучно пране, изсушени за гладене	Еднослоен, ежедневен памучен текстил се суши до леко влажно състояние, така че да е готов за гладене.	8	1000	139
Изкуствени материри	Можете да изсушите целия си синтетичен текстил с този цикъл. Избира се настройка за сушене, която е подходяща за желаното ниво на сухота.	4	800	75
Смесено	Използвайте тази програма за сушене на дънки, които се центрофугират при високи обороти в сушилнята. С тази програма могат да се сушат спортни и фирнес облекла.	4	1000	115
Деликатно изпиране на вълна	При тази програма нивото на шума, излъчвано в околната среда, ще бъде най-ниско. С тази програма можете безшумно да изсушавате Вашите памучни или синтетични дрехи.	1,5	600	148
Нощен режим	При тази програма нивото на шума, излъчвано в околната среда, ще бъде най-ниско. С тази програма можете безшумно да изсушавате Вашите памучни или синтетични дрехи.	9	1000	240
Деликатни тъкани	Можете да изсушавате вашето пране от деликатни тъкани или пране с етикет за ръчно пране (копринени блузи, тънко бельо и т.н.) на ниска температура на тази програма.	2	600	50
Сушилня/време за сушене	Можете да изберете от програмите за време между 10 и 160 минути, за да постигнете желаното ниво на сушене при ниска температура. В тази програма операциите на сушилнята се запават за определено време, независимо от сухотата на прането. Този продукт може да се използва с кошница за изсушаване като опция. За продукти, които се продават без кошница, можете да получите кошница от упълномощен сервиз и да използвате програмите за сушене, посочени по-горе. За подробности относно използването, вижте ръководството за потребителя на кошницата за сушене.	-	-	-
Деним	Можете да изсушавате вашите панталони, поли, ризи или якета от деним на тази програма.	4	1200	130
На открито/спорт (Goretex)	Използвайте за сушене на дрехи от синтетични, памучни или смесени тъкани, както и на водоустойчиви продукти като функционални якета, дъждобрани и т.н. Преди сушене ги обръщайте от обратната страна.	2	1000	135

Завивки/Напред	Можете да изсушавате тъканите, напълнени с перушина или влакна, които, според етикета, могат да се сушат като отделен артикул. Можете да сушите юргани, възглавници или парла като отделно пране. Сушете палтата и якетата обърнати наопаки.	-	800	165
Ризи	Изсушава ризите по по-деликатен начин, причинява по-малко намачкване и улеснява гладенето.	1,5	1200	50
Ежедневно пране	Използвайте тази програма, за да имате 2 ризи готови за гладене.	0,5	1200	30
RUV Хигиенно изсушаване	Чрез тази програма можете да изсушите изпраните си продукти, на които искате да осигурите хигиена. Осигурява висока хигиена на сухия Ви текстил чрез UV-C лъчи и температурен ефект.	5	800	175
UV хигиенна вентилация	Можете да използвате тази програма за вашите сухи дрехи и пране, за които искате да осигурите хигиена, без да ги перете. Осигурява висока хигиена%99,9** на сухия Ви текстил, без да пере чрез UV-C лъчи и температурен ефект. Препоръчителният капацитет, който използва програмата, е 6 броя текстил. Не трябва да се поставят продукти със заострени ъгли и твърди аксесоари.	-	-	80

#### Консумация на енергия

Програми	Капацитет (кг)	Скорост на въртене на машината (об/м)	Приблизително количество остатъчна влага	Консумация на енергия kWh
Памук еко*	8	1000	60%	1,44
Памучно пране, изсушени за гладене	8	1000	60%	1,10
Синтетично пране, изсушено за гардероба	4	800	40%	0,55
	Програмата "Памук еко", използвана при пълно и частично натоварване, е стандартната програма за сушене, за която се отнася информацията на етикета и във фиша, че тази програма е подходяща за сушене на нормално влажно памучно пране и че тя е най-ефективната програма по отношение на консумацията на енергия за памука.			

\* : Стандартна програма Енергиен Етикет (EN 61121) Всички стойности в таблицата са определени съгласно стандарта EN 61121 Стойностите на потреблението може да варират от стойностите в диаграмата в зависимост от типа пране, скоростта на изстискване, условията на околната среда и нивата на напрежение.

UV хигиенна вентилационна програма; Това е ефективен за премахване на Ешерихия коли, Стафилококус ауреус бактерии и човешкия Коронавирус 229E вирус.





Allergy UK е запазената марка на Британската Фондация по Алергиите (British Allergy Foundation). Печатът на одобрение е създаден, за да ръководи хората, които искат съвет, че продуктът значително намалява количеството на алергените в среда, в която има алергични хора или продуктът ограничава / намалява / елиминира алергените. Целта е да се предоставят доказателства, че продуктите са научно изпитани или анализирани, за да дадат измерими резултати.

## 5.5 Допълнителни функции

### Ниво на сушене

Бутонът за настройка на сушене се използва за регулиране на желаната сухота. Продължителността на програмата може да се променя в зависимост от избора.



#### ЗАБЕЛЕЖКА!

- Можете да изберете тази функция само преди да стартирате програмата.

### Предотвратяване от намачкване

Можете да включите и изключите функцията за предотвратяване от намачкване, като натиснете бутона за избор на предпазване от намачкване. Ако няма да извадите прането веднага след приключване на програмата, може да използвате функция за предотвратяване от намачкване, за да предпазите прането от намачкване.

### Звуково предупреждение

**Сушилнята издава звуково предупреждение, когато програмата е свършила. Натиснете бутона „Звуково предупреждение“, ако не искате звуково предупреждение. Когато натиснете бутона за звуково предупреждение, светлината угасва и не издава звук, когато програмата приключи.**



#### ЗАБЕЛЕЖКА!

- Можете да активирате тази функция преди или след стартиране на програмата.

### Ниска температура

Можете да активирате тази функция само преди да стартирате програмата. Можете да активирате тази функция, ако искате да изсушите прането си на по-ниска температура. Продължителността на програмата ще бъде по-дълга, след като се активира.

### Отложен край

С функцията “Отложен край” можете да отложите крайното време до 24 часа.

1. Отворете люка на сушилнята и поставете прането.
2. Изберете програмата за сушене.
3. Натиснете бутона “Отложен край” и задайте желаното от Вас време на отложения старт. Светодиодът за отложен край светва. (Когато натиснете и задържите бутона, отложеният край продължава без спиране).
4. Натиснете бутона Старт / Режим на готовност. Започва отброяването на отложения край. Знакът „:“ в средата на желания отложен край започва да мига.



#### ЗАБЕЛЕЖКА!

- В рамките на отложения край можете да добавяте или махате пране. Показаното време е сбор от времето за нормално сушене и отложения край. Светодиодът “Отложен край” ще изгасне в края на отброяването, сушенето започва и светодиодът за сушене светва.

### Промяна на функцията с отложен край

Ако искате да промените продължителността по време на обратното броене: Поставете програмата на пауза и натиснете бутона за включване / изключване / избор на програма и отменете програмата. Изберете желаната от Вас програма и повторете процеса за избор на отложен край.

Отмяна на функцията Отложен край  
Ако искате да отмените зададеното отброяване на отложен край и да стартирате програмата веднага: Поставете програмата на пауза и натиснете бутона за включване / изключване / избор на програма и отменете програмата. Изберете желаната програма и натиснете бутона “Старт / Пауза”.

### Светлина в барабана

Можете да включите и изключите светлината на барабана, като натиснете този бутон. Светлината се включва, когато бутонът е натиснат, и се изключва след определено време.

## 5.6 Предупредителни индикации



### ЗАБЕЛЕЖКА!

- Предупредителните индикатори могат да се различават в зависимост от модела на Вашия уред.

### Почистване на филтъра

Когато програмата приключи, предупредителният индикатор за почистване на филтъра светва.

### Резервоар за вода

Ако резервоарът за вода се напълни, докато програмата все още е активна, предупредителният индикатор започва да мига и машината преминава в режим на готовност. В този случай изпразнете резервоара за вода и стартирайте програмата с помощта на бутона Старт/Режим на готовност. Предупредителните индикатори изгасват, а програмата се възобновява.

### Почистване на чекмеджето на филтъра / топлообменника

Предупредителният символ мига периодично, за да напомни, че филтърът на чекмеджето трябва да се почисти.

### 5.7 Стартиране на програмата

Натиснете бутона Старт/Режим на готовност, за да стартирате а програмата.

Индикаторите “Старт/Режим на готовност” ще светнат, за да покаже, че програмата се е стартирала.

### 5.8 Защита от деца

Сушилнята има защита от деца, която не позволява прекъсване на програма при натискане на някой бутон. Ако защитата от деца е активирана, всички бутони на панела, с изключение на бутона за избор на програма Вкл./Изкл. са деактивирани. Натиснете бутона за Звуково Предупреждение в продължение на 3 секунди за активиране на функцията Защита от деца.

Функцията “Защита от деца” трябва да се деактивира, за да можете да стартирате нова програма след приключване на текущата, или за да можете да се намесите в програмата. За да деактивирате защитата от деца, задържете натиснати същите бутони за 3 секунди.



### ЗАБЕЛЕЖКА!

- Когато функцията “Защита от деца” е активирана, предупредителният индикатор на екрана светва.

Когато е активирана функцията Защита от деца е активирана:

Когато сушилнята работи или е в режим на готовност, индикаторните символи няма да се променят при промяна на позицията на бутона за избор на програма.



### ЗАБЕЛЕЖКА!

- Когато сушилнята работи и функцията “Защита от деца” е активирана, два пъти прозвучава звуков сигнал при натискане на бутона за избор на програма. Ако функцията “Защита от деца” бъде отменена, без да завъртите бутона за избор на програма обратно в първоначалното си положение, програмата се прекратява, тъй като бутонът за избор на програма е завъртян.

## 5.9 Промяна на програмата след нейното стартиране

- Можете да промените програмата, която сте избрали, за да изсушите прането с друга програма, след като сушилнята започне да работи.
- Например поставете програмата на пауза и завъртете бутона Включване / Изключване / Избор на програма, за да изберете програмата Extra Dry вместо Ironing Dryness.

Добавяне и изваждане на дрехи по време а режима на готовност

Ако искате да добавяте в или изваждате дрехи от сушилнята след стартиране на програмата за сушене:

- Натиснете бутона Старт/Режим на готовност, за да поставите сушилнята в режим на готовност. Сушенето спира.
- Отворете люка докато сушилнята е в режим на готовност и затворете вратата след добавяне или изваждане на пране.
- Натиснете бутона Старт/Режим на готовност, за да стартирате за програмата.



### ЗАБЕЛЕЖКА!

- Добавянето на пране след стартиране на сушенето може да доведе до смесване на сухото пране в машината с мокро пране и оставяне на прането във влажна среда в края на операцията.
- Добавянето или премахването на прането по време на сушенето може да се повтори толкова пъти, колкото желаете. Но тази операция непрекъснато прекъсва сушенето и по този начин увеличава продължителността на програмата и консумацията на енергия. Поради това се препоръчва да добавяте пране, преди да стартирате програмата.
- Ако се избере нова програма чрез завъртане на бутона за избор на програма, докато сушилната е в режим на готовност, текущата програма се прекъсва.



### ЗАБЕЛЕЖКА!

- Ако прането не е извадено след приключване на програмата, функцията за Предотвратяване от Намачкване се активира за 2 часа, за да се избегне намачкването на прането в сушилната. Програмата завърта прането на интервали от 10 минути, за да се избегне неговото набръчкване.

## 5.12 Функция за миризми

Ако вашата сушилна има функция за миризми, прочетете ръководството на ProScent, за да използвате тази функция.



### ВНИМАНИЕ !

- Не докосвайте вътрешната повърхност на барабана, докато добавяте или изваждате дрехи по време на работеща програма. Повърхността на барабана е гореща.

## 5.10 Прекратяване на програмата

Ако искате да отмените програмата и да прекратите сушенето по някаква причина, след като сушилната машина започне да работи, поставете програмата на пауза и завъртете бутона Включване / Изключване / Избор на програма; програмата се прекратява.



### ВНИМАНИЕ !

- Вътрешността на сушилната е много гореща, когато прекъснете програмата, докато машината работи, затова стартирайте програмата за опресняване, за да я охладите.

## 5.11 Край на програмата

Когато програмата приключи, светодиодният индикатор за Край / Предотвратяване от Намачкване и Предупреждение за почистване на влакнения филтър върху индикатора за проследяване на програмата се включва. Люкът може да се отвори и сушилната е готова за следващия цикъл. Завъртете бутона Вкл. / Изкл. / Избор на програма в положение Вкл. / Изкл., за да изключите сушилната.

## 6 Поддръжка и почистване

### 6.1 Вътрешна повърхност на люка

Косата и влакната, които са отделени от прането по време на процеса на сушене, се събират от влакнения филтър.



#### ЗАБЕЛЕЖКА

- Влакната се образуват по време на носене и пране на дрехи.
- Можете да почистите филтърния прорез с прахосмукачка.



#### ВНИМАНИЕ!

- След всеки цикъл на сушене почистете влакнения филтър и вътрешната повърхност на люка.

За да почистите влакнения филтър:

- Отворете люка на сушилнята.
- Задръжте първата част (вътрешния филтър) на влакнения филтър от две части и го извадете, като го издърпате нагоре.
- Отстранете косата, влакната и памучните топки с ръка или с мека кърпа.
- Отстранете втората част (външния филтър), като го издърпате нагоре.

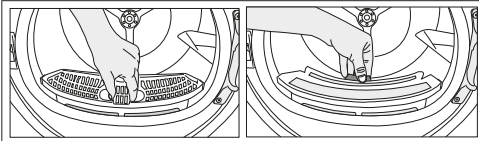

#### ЗАБЕЛЕЖКА

- Уверете се, че косите, влакната и памучните топки не попадат в прореза, където са инсталирани филтрите.
- Отворете двата филтъра (горен и долен филтър) и отстранете влакната с ръка, или използвайте четка за почистване на въздушното покритие за маршрутизация. И ако е необходимо, използвайте прахосмукачка за почистване на филтрите.

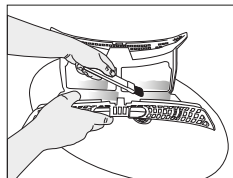
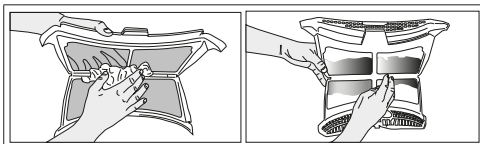

- Почистете и двата филтъра под течаща вода, в обратна посока на натрупване на влакната или с мека четка. Изсушете филтъра, преди да го поставите обратно.

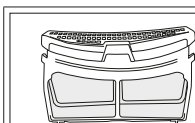
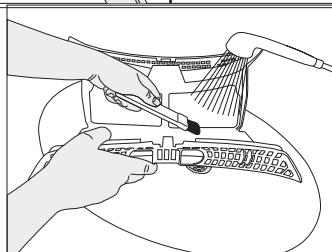
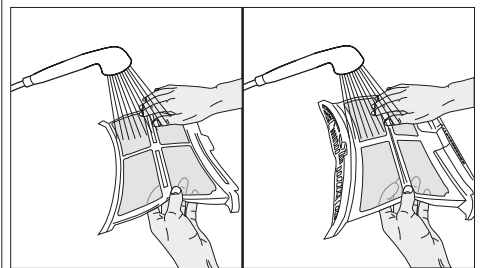

- Поставете влакнените филтри един върху друг и ги поставете обратно на мястото им.

- Почистете вътрешната повърхност на вратата и нейните уплътнения с мека влажна кърпа или с четката на въздушното покритие за маршрутизация.

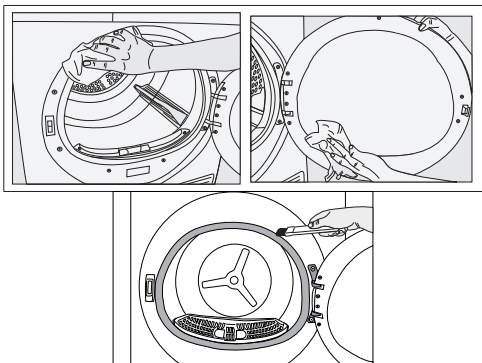

## 6.2 Почистване на сензора

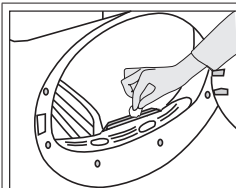

Има сензори за влага в сушилната, които установяват дали прането е сухо или не. За да почистите сензорите:

- Отворете люка на сушилната.
- Оставете машината да се охлади, ако все още е гореща поради процеса на сушене.
- Избършете металните повърхности на сензора с мека кърпа, навлажнена с оцет и ги изсушете.



### ЗАБЕЛЕЖКА

- Почиствайте металните повърхности на сензорите 4 пъти в годината.
- Не използвайте метални инструменти при почистване на металните повърхности на сензорите.



### ВНИМАНИЕ!

- Никога не използвайте разтворители, почистващи препарати или подобни вещества за почистване поради опасност от пожар и експлозия!

## 6.3 Изпразване на резервоара за вода

Влажността на прането се отстранява и кондензира по време на процеса на сушене, а водата, която възниква, се натрупва в резервоара за вода. Изпразвайте резервоара за вода след всеки цикъл на сушене..



### ВНИМАНИЕ!

- Кондензираната вода не може да се пие!
- Никога не изваждайте резервоара за вода, докато програмата работи!

Ако забравите да източите резервоара за вода, машината ще спре по време на следващите цикли на сушене, когато резервоарът за вода е пълен и предупредителният символ "Резервоар за вода" ще мига. В този случай източете резервоара за вода и натиснете бутона Старт / Пауза за продължаване на цикъла на сушене.

За да източите резервоара за вода:

1. Извадете внимателно резервоара за вода в чекмеджето или контейнера.

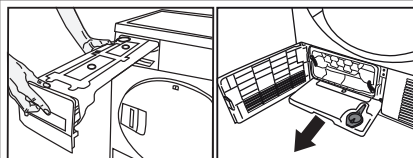

2. Източете водата от резервоара.

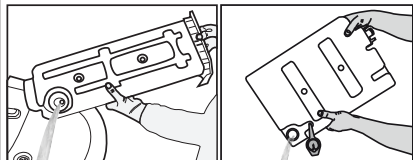

- Ако има натрупване на влакна във фунията на резервоара за вода, почистете го под течаща вода.
- Поставете резервоара за вода на мястото му.



### ЗАБЕЛЕЖКА

- Ако директното източване на водата се използва като опция, няма нужда да изпразвате резервоара за вода.

## 6.4 Почистване на кондензатора

Малко количество влакна може да премине през филтъра за влакна и да се събере върху металната повърхност на кондензатора.

Металната повърхност на кондензатора трябва да се почиства редовно.

Ако иконата на изпарителя мига на дисплея, проверете металната повърхност на кондензатора. Ако е мръсна, я почистете. Тази част трябва да се проверява поне веднъж на 6 месеца.

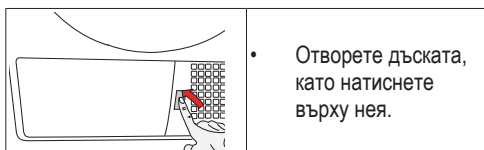

- Отворете дъската, като натиснете върху нея.

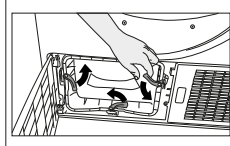

- За да отворите вратичката за въздушно движение, освободете фиксатора.

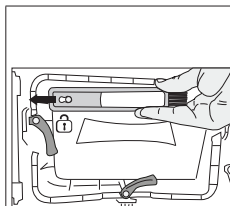

- Издърпайте четката на ляво и я извадете. Можете да използвате почистващата четка за отстраняване на събраните влакна върху металната повърхност на кондензатора.



### ЗАБЕЛЕЖКА

- Четката е в плика с печатни материали. След първоначалното използване можете да я поставите на мястото ѝ върху въздушното покритие за маршрутизация .

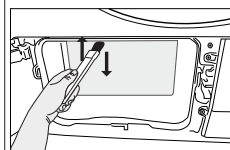
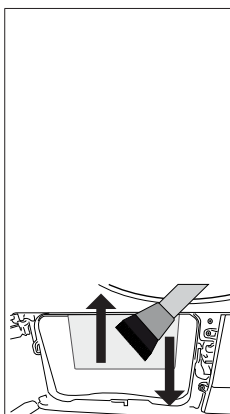

- “Събраните влакна върху повърхността на кондензатора трябва да се отстранят с влажна кърпа или да се разтърка четката, поставена върху въздушното покритие за маршрутизацията, нагоре и надолу върху кондензатора.
- Моля, не почиствайте перките на кондензатора в посока от дясно на ляво, за да избегнете повреда.
- Можете също така да използвате прахосмукачка с четка за почистване. Почистването на кондензатора не се препоръчва с прахосмукачка без четка. “

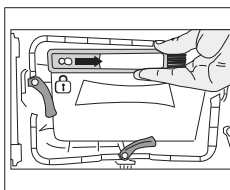

- Поставете четката в слота ѝ, като натискате надясно, след като почистите кондензатора, предния капак и филтъра за влакна.

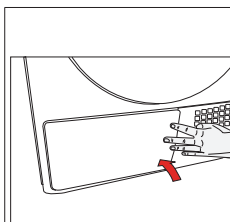

- След като процесът на почистване приключи, поставете вратата на движение на въздуха на нейното място, преместете ключалките, за да я затворите и затворете дъската.



## ВНИМАНИЕ!

- “Можете да почиствате само с ръка, ако носите предпазни ръкавици. Не се опитвайте да почиствате с голи ръце. Перките на кондензатора могат да повредят ръцете ви. Почистването чрез движение от ляво на дясно може да повреди перките на кондензатора. Това може да доведе до проблеми със сушенето.”

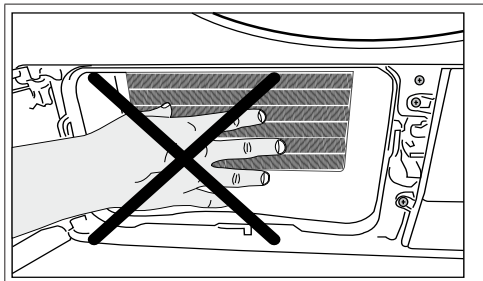

## ВНИМАНИЕ!

- Нормално е да има малко вода върху пластмасовата повърхност пред кондензатора, когато отворите въздушното покритие за маршрутизация.

## 7 Отстраняване на неизправности

<b>Сушенето продължава твърде дълго.</b> <p>Филтърните влакна (вътрешен и външен филтър) може би са запушени. &gt;&gt;&gt; Измийте филтърните влакна с топла вода и подсушете. Предната страна на изпарителя може да е запушена. &gt;&gt;&gt; Почистете предната страна на изпарителя. Вентилационните решетки пред машината може да са затворени. &gt;&gt;&gt; Отстранете всички предмети пред вентилационните решетки, които блокират въздуха. Вентилацията може да е неадекватна, защото машината, инсталирана в нея е твърде малка. &gt;&gt;&gt; Отворете вратата или прозорците, за да предотвратите поочакването на стайната температура. На сензора за влага може да се е натрунал варовик. &gt;&gt;&gt; Почистете сензора за влага. Може да е заредено прекалено голямо количество пране. &gt;&gt;&gt; Не претоварвайте сушилнята прекалено много. Прането може да не е било изстискано правилно. &gt;&gt;&gt; Центрофугирайте прането в пералнята на по-високи обороти.</p>	<b>Люкът се отваря сам.</b> <p>Люкът може да е затворен докрай. &gt;&gt;&gt; Натискайте люка, докато се чуе звук от затваряне.</p>
<b>След изсушаване дрехите излизат влажни.</b> <p>Може да не е използвана подходяща програма за вида на прането. &gt;&gt;&gt; Проверете етикетите на дрехите и изберете програма, подходяща за типа дрехи или използвайте времевите програми допълнително. Филтърните влакна (вътрешен и външен филтър) може би са запушени. &gt;&gt;&gt; Измийте филтрите с топла вода и изсушете. Предната страна на изпарителя може да е запушена. &gt;&gt;&gt; Почистете предната страна на изпарителя. Може да е заредено прекалено голямо количество пране. &gt;&gt;&gt; Не претоварвайте сушилнята прекалено много. Прането може да не е било изстискано правилно. &gt;&gt;&gt; Центрофугирайте прането в пералнята на по-високи обороти.</p>	<b>Символът за предупреждение за резервоара за вода е включен / примига.</b> <p>Резервоарът за вода може да е пълен. &gt;&gt;&gt; Изпразнете резервоара за вода. Маркучът за източване на водата може да се е сплескал. &gt;&gt;&gt; Ако продуктът е свързан директно с изтичане на мръсни води, проверете маркуча за източване на водата.</p>
<b>Сушилнята не се включва или програмата не може да се стартира.</b> <p>Сушилнята не се включва или програмата не може да се стартира. Сушилнята не започва да работи след конфигуриране.</p>	<b>Осветлението вътре в сушилнята не се включва. (При модели с лампи)</b> <p>Сушилнята може да не е била включена с помощта на бутона включване/изключване. &gt;&gt;&gt; Уверете се, че сушилнята е включена. Лампата може да не работи. &gt;&gt;&gt; За смяна на лампата се свържете с оторизиран сервиз.</p>
<b>Захранването може да е изключено.</b> <p>Захранващият кабел е включен в контакта. Вратата за зареждане може да е отворена. &gt;&gt;&gt; Уверете се, че люкът е затворен правилно. Програмата може да не е зададена или бутонът Старт / Пауза / Отказ да не е натиснат. &gt;&gt;&gt; Проверете дали програмата е настроена и тя не е в позиция Пауза. Функцията "Защита от деца" може да е активирана. &gt;&gt;&gt; Изключете функцията "Защита от деца".</p>	<b>Иконата против намачкване свети.</b> <p>Може да се активира режим против намачкване, който предотвратява намачкването на прането в сушилнята. &gt;&gt;&gt; Изключете сушилнята и извадете прането.</p>
<b>Програмата е прекратена преждевременно без причина.</b> <p>Люкът може да е затворен докрай. &gt;&gt;&gt; Уверете се, че люкът е затворен правилно. Електрозахранването може да е прекъснато. &gt;&gt;&gt; Натиснете бутона Старт / Пауза / Отказ, за да стартирате програмата. Резервоарът за вода може да е пълен. &gt;&gt;&gt; Изпразнете резервоара за вода.</p>	<b>Иконата за предупреждение на изпарителя мига.</b> <p>Предната страна на изпарителя може да е запушена. &gt;&gt;&gt; Почистете предната страна на изпарителя. Филтърните влакна може да не са поставени. &gt;&gt;&gt; Поставете вътрешните и външните филтри на местата им.</p>
<b>Дрехите са се свили, втвърдили или похабили.</b> <p>Може да е използвана програма, която не е подходяща за типа пране. &gt;&gt;&gt; Проверете етикетите на дрехите и изберете подходяща програма.</p>	<b>Осветлението в сушилнята се включва. (При модели с лампи)</b> <p>Ако сушилнята е включена в електрическия контакт, бутонът за включване / изключване е натиснат и вратата е отворена; светлината се включва. Изключете сушилнята от контакта или поставете бутона Включи/Изключи в изключена позиция.</p>
<b>Капе вода от люка на машината.</b> <p>Може от вътрешната страна на люка и по неговото уплътнение да са се събрали влакна. &gt;&gt;&gt; Почистете вътрешните повърхности на люка и повърхностите на уплътнението на люка.</p>	





## ВНИМАНИЕ!

- Ако проблемът не бъде отстранен, след като следвате инструкциите в този раздел, свържете се с вашия доставчик или с оторизиран сервиз. Никога не се опитвайте сами да ремонтирате уреда.



## ЗАБЕЛЕЖКА

- В случай, че се сблъскате с проблем на която и да е част от уреда, можете да поискате замяна, като се свържете с оторизирания сервиз и им дадете номера на модела на уреда.
- Управлението на уреда с неавтентични части може да доведе до неизправност на уреда.
- Производителят и дистрибуторът не носят отговорност за неизправности в резултат на използването на неавтентични части.

## ПРОДУКТОВ ФИШ

Делегиран регламент (EU) №: 392/2012

Име на доставчика или търговка марка		BEKO
Име на модела		DS8539TU 7188235480
Номинален капацитет [кг]		8,0
Тип на барабанната сушилна	Отвеждане на въздуха	-
	Кондензатор	•
Клас на енергийна ефективност <sup>[1]</sup>		A+++
Годишна консумация на енергия (kWh) <sup>[2]</sup>		176,8
Тип управление	Автоматично	•
	Неавтоматично	-
Консумация на енергия на стандартната програма за памук при пълно натоварване (kWh)		1,44
Консумация на енергия на стандартната програма за памук при частично натоварване (kWh)		0,81
Консумация на енергия в режим "изключена" за стандартна програма за памук при пълно натоварване, P <sub>0</sub> (W)		0,47
Консумация на енергия в режим "оставена включена" при пълно натоварване, P <sub>L</sub> (W)		1,00
Продължителност на режим "оставена включена" (мин.)		30
Стандартна програма за памук <sup>[3]</sup>		•
Времетраене на стандартната програма за памук при пълно натоварване, T <sub>dry</sub> (мин.)		174
Времетраене на стандартната програма за памук при частично натоварване, T <sub>dry1/2</sub> (мин.)		108
Среднопреглетено времетраене на стандартната програма за памук при пълно и частично натоварване (T <sub>1</sub> )		136
Клас на ефективност на кондензацията <sup>[4]</sup>		A
Средна ефективност на кондензацията на стандартна програма за памук при пълно натоварване, C <sub>dry</sub>		91%
Средна ефективност на кондензацията на стандартна програма за памук при частично натоварване, C <sub>dry1/2</sub>		91%
Среднопреглетена ефективност на кондензацията на стандартната програма за памук при пълно и частично натоварване, C <sub>t</sub>		91%
Ниво на звуковата мощност на стандартната програма за памук при пълно натоварване <sup>[5]</sup>		64
Вградена		-

•: Да    -: Не

(1) Скала от A+++ (най-ефективна) до D (най-малко ефективна)

(2) С консумацията на енергия е базирана на 160 цикъла на сушене на стандартната програма за памук при пълно и частично натоварване и консумацията при режими с ниска мощност. Действителната консумация на енергия на цикъл ще зависи от това как се използва машината.

(3) Указание, че „стандартната програма за памук“, използвана при пълно и при частичен товар, представлява стандартната програма за сушене, за която се отнася информацията върху етикета и в продуктивния фиш, че тази програма е подходяща за сушене на нормално влажно памучно пране и че това е най-ефективната програма за памук по отношение на консумацията на енергия.

(4) Скала от G (най-малко ефективна) до A ай-ефективна)

(5) Среднопреглетена средна стойност — L<sub>WA</sub> изразена в dB(A) re 1 Pw



