

beko

Στεγνωτήριο
Εγχειρίδιο χρήσης



DS 8539 TU

CE

EL

2960313136_EL/080921.1017

Παρακαλούμε διαβάστε πρώτα αυτό το εγχειρίδιο οδηγιών!

Αγαπητέ Πελάτη,

Ευχαριστούμε που προτιμήσατε ένα προϊόν Βεκο. Ελπίζουμε ότι θα έχετε τα καλύτερα αποτελέσματα από το προϊόν μας που έχει κατασκευαστεί με υψηλή ποιότητα και τεχνολογία. Συνιστούμε να διαβάσετε προσεκτικά όλο το παρόν εγχειρίδιο και όλη τη συνοδευτική τεκμηρίωση πριν χρησιμοποιήσετε το προϊόν και να τα φυλάξετε για να τα συμβουλευέστε και μελλοντικά. Αν μεταβιβάσετε το προϊόν σε άλλον, παραδώστε μαζί και το εγχειρίδιο του προϊόντος.

Προσέξτε όλες τις λεπτομέρειες και προειδοποιήσεις που αναφέρονται στο εγχειρίδιο χρήσης και τηρήστε τις οδηγίες που δίνονται εκεί.

Χρησιμοποιήστε αυτό το εγχειρίδιο χρήσης για το μοντέλο που αναφέρεται στο εξώφυλλο.



Διαβάστε τις οδηγίες.

Σημασία των συμβόλων

Σε όλο το παρόν εγχειρίδιο χρήσης χρησιμοποιούνται τα εξής σύμβολα:



ΚΙΝΔΥΝΟΣ!

- Προειδοποίηση για ηλεκτροπληξία.



ΚΙΝΔΥΝΟΣ!

- Προειδοποίηση για κίνδυνο πυρκαγιάς.



ΠΡΟΕΙΔΟΠΟΙΗΣΗ!

- Προειδοποίηση για καταστάσεις επικίνδυνες για τη ζωή και την περιουσία.



ΠΡΟΕΙΔΟΠΟΙΗΣΗ!

- Προειδοποίηση για καυτές επιφάνειες.



ΠΡΟΕΙΔΟΠΟΙΗΣΗ

- Προειδοποίηση για τον κίνδυνο ακτινοβολίας UV.



ΠΡΟΕΙΔΟΠΟΙΗΣΗ!

- Προειδοποίηση κατά του κινδύνου εγκαυμάτων.



ΣΗΜΕΙΩΣΗ

- Σημαντικές πληροφορίες ή χρήσιμες υποδείξεις σχετικά με τη χρήση.



Τα υλικά συσκευασίας του προϊόντος κατασκευάζονται από ανακυκλώσιμα υλικά σύμφωνα με τους Εθνικούς μας Κανονισμούς Προστασίας του Περιβάλλοντος.

Μην απορρίπτετε τα άχρηστα υλικά συσκευασίας μαζί με τα οικιακά ή άλλα απόβλητα, αλλά παραδώστε τα στα ειδικά σημεία συλλογής που έχουν οριστεί από τις τοπικές αρχές.



Αυτό το προϊόν κατασκευάστηκε με χρήση της πιο σύγχρονης τεχνολογίας σε συνθήκες φιλικές προς το περιβάλλον.

1 Σημαντικές οδηγίες για την ασφάλεια και το περιβάλλον



ΣΗΜΕΙΩΣΗ

- Η ενότητα αυτή περιλαμβάνει πληροφορίες ασφαλείας που θα βοηθήσουν στην προστασία από τον κίνδυνο σωματικών ή υλικών βλαβών. Η μη τήρηση των οδηγιών αυτών θα καταστήσει άκυρη κάθε εγγύηση.

1.1 Γενικά για την ασφάλεια



ΠΡΟΕΙΔΟΠΟΙΗΣΗ!

Το στεγνωτήριο μπορεί να χρησιμοποιηθεί από παιδιά 8 ετών και άνω και από άτομα με μη πλήρως ανεπτυγμένες σωματικές, αισθητηριακές ή διανοητικές ικανότητες ή χωρίς εμπειρία και γνώση, εφόσον τα άτομα αυτά επιβλέπονται ή έχουν εκπαιδευτεί σχετικά με την ασφαλή χρήση του προϊόντος και τους κινδύνους που προκαλεί. Τα παιδιά δεν θα πρέπει να παίζουν με το προϊόν. Οι εργασίες καθαρισμού και συντήρησης δεν θα πρέπει να γίνονται από παιδιά, εκτός αν αυτά βρίσκονται υπό επίβλεψη. Πρέπει να κρατάτε μακριά τα παιδιά κάτω των 3 ετών, εκτός αν βρίσκονται υπό συνεχή επίβλεψη.

- Τα ρυθμιζόμενα πόδια δεν πρέπει να αφαιρούνται. Η απόσταση ανάμεσα στο στεγνωτήριο και το δάπεδο δεν πρέπει να μειώνεται με υλικά όπως χαλί, ξύλο και ταινία. Αυτό θα προκαλέσει προβλήματα στο στεγνωτήριο.



ΠΡΟΕΙΔΟΠΟΙΗΣΗ!

Πάντα να αναθέτετε την εκτέλεση των εργασιών εγκατάστασης και επισκευών σε Εξουσιοδοτημένο σέρβις. Ο κατασκευαστής δεν θα θεωρηθεί υπεύθυνος για βλάβες που ενδέχεται να προκύψουν από διαδικασίες που εκτελούνται από μη εξουσιοδοτημένα άτομα.

- Ποτέ μην πλύνετε το στεγνωτήριο ψεκάζοντας ή χύνοντας νερό πάνω του! Υπάρχει κίνδυνος ηλεκτροπληξίας!

Για τα προϊόντα με λειτουργία ατμού:



ΠΡΟΕΙΔΟΠΟΙΗΣΗ!

- Χρησιμοποιείτε μόνο αποσταγμένο νερό ή νερό από συμπύκνωση στο δοχείο νερού του μηχανήματος σε προγράμματα ατμού. Μη χρησιμοποιείτε νερό βρύσης ούτε πρόσθετα. Όταν χρησιμοποιείτε στο δοχείο νερού νερό από συμπύκνωση, αυτό θα πρέπει να είναι φιλτραρισμένο και απαλλαγμένο από ίνες.
- Μην ανοίγετε την πόρτα της συσκευής όταν είναι σε εξέλιξη πρόγραμμα ατμού. Μπορεί να εκτιναχτεί καυτό νερό.
- Πριν τοποθετήσετε ρούχα σε πρόγραμμα ατμού, πρέπει πρώτα να αφαιρεθούν οι λεκέδες από αυτά.
- Στο πρόγραμμα ατμού (αφαίρεσης οσμών) επιτρέπεται να τοποθετήσετε μόνο ρούχα που δεν είναι λερωμένα ή λεκιασμένα αλλά μόνο έχουν δυσάρεστη οσμή.
- Μη χρησιμοποιήσετε κανενός είδους υλικά στεγνού καθαρισμού ή πρόσθετα υλικά σε πρόγραμμα ατμού ή σε οποιοδήποτε πρόγραμμα.

1.1.1 Ασφαλής χρήση ηλεκτρικού ρεύματος



ΚΙΝΔΥΝΟΣ!

- Όσο γίνεται η ηλεκτρική σύνδεση κατά την εγκατάσταση πρέπει να τηρούνται οι οδηγίες ασφαλούς χρήσης ηλεκτρικού ρεύματος.
- Αυτή η συσκευή δεν πρέπει να τροφοδοτείται από εξωτερική συσκευή μεταγωγής, όπως από χρονοδιακόπτη, ούτε να συνδέεται σε κύκλωμα το οποίο ενεργοποιείται και απενεργοποιείται συχνά από φορέα κοινής ωφελείας.
- Συνδέστε το στεγνωτήριο σε γειωμένη πρίζα που προστατεύεται από ασφάλεια της ονομαστικής τιμής που αναφέρεται στην πινακίδα τύπου. Αναθέστε σε ειδικευμένο ηλεκτρολόγο να κάνει την εγκατάσταση γείωσης. Η εταιρεία μας δεν θα φέρει καμία ευθύνη για οποιεσδήποτε ζημιές προκύψουν αν η συσκευή χρησιμοποιηθεί χωρίς γείωση που συμμορφώνεται με τους τοπικούς κανονισμούς.
- Η ηλεκτρική τάση και η επιτρεπόμενη προστασία με ασφάλεια αναφέρονται στην πινακίδα ετικέτας τύπου.
- Η τάση όπως ορίζεται στην ετικέτα τύπου πρέπει να είναι ίδια με την τάση δικτύου σας.
- Αποσυνδέετε το στεγνωτήριο από την πρίζα όταν δεν χρησιμοποιείται.
- Αποσυνδέετε το στεγνωτήριο από το δίκτυο ρεύματος κατά τις εργασίες εγκατάστασης, συντήρησης, καθαρισμού και επισκευών.



ΚΙΝΔΥΝΟΣ!

- Για να μειώσετε τον κίνδυνο πυρκαγιάς και ηλεκτροπληξίας, μη χρησιμοποιείτε καλώδια επέκτασης, πολύπριζα ή προσαρμογείς για να συνδέσετε το στεγνωτήριο στην παροχή ρεύματος.
- Το φως του καλωδίου ρεύματος πρέπει να είναι εύκολα προσπελάσιμο μετά την εγκατάσταση.
- Αν το καλώδιο ρεύματος υποστεί ζημιά, πρέπει να αντικατασταθεί ειδοποιώντας το Εξουσιοδοτημένο Σέρβις.
- Αν το στεγνωτήριο παρουσιάσει βλάβη, δεν πρέπει να τεθεί σε λειτουργία αν πρώτα δεν επισκευαστεί από εξουσιοδοτημένο αντιπρόσωπο σέρβις! Υπάρχει κίνδυνος ηλεκτροπληξίας!

1.1.2 Ασφάλεια του προϊόντος



ΚΙΝΔΥΝΟΣ!

- Μπορεί να προκύψει υπερθέρμανση των ρούχων στο εσωτερικό του στεγνωτηρίου αν ακυρώσετε το πρόγραμμα ή σε περίπτωση διακοπής ρεύματος κατά τη λειτουργία του στεγνωτηρίου. Αυτή η συσσώρευση θερμότητας μπορεί να προκαλέσει αυτανάφλεξη και πυρκαγιά, γι' αυτό πρέπει πάντα να ενεργοποιείτε το πρόγραμμα αερισμού για να κρυώσουν τα ρούχα ή να αφαιρείτε γρήγορα όλα τα ρούχα από το στεγνωτήριο για να τα απλώσετε και να απομακρυνθεί η θερμότητα.



ΠΡΟΕΙΔΟΠΟΙΗΣΗ!

- Βεβαιωθείτε ότι η εισαγωγή αέρα του στεγνωτηρίου είναι ανοικτή και ότι υπάρχει καλός αερισμός.
- Το προϊόν περιέχει ψυκτικό μέσο R290.
- Το R290 είναι ένα φιλικό προς το περιβάλλον αλλά εύφλεκτο ψυκτικό μέσο.
- Κρατάτε το προϊόν μακριά από δυνητικές πηγές θερμότητας που μπορούν να προκαλέσουν την ανάφλεξή του.



ΚΙΝΔΥΝΟΣ!

- Σε καμία περίπτωση μη σταματήσετε το στεγνωτήριο πριν ολοκληρωθεί το πρόγραμμα. Αν το κάνετε αυτό, αφαιρέστε γρήγορα όλα τα ρούχα και απλώστε τα σε κατάλληλο μέρος για να κρυσώσουν.
- Ρούχα που έχουν πλυθεί ανεπαρκώς μπορεί να αυταναφλεγούν ή ακόμα να αναφλεγούν μετά την ολοκλήρωση του στεγνώματος.
- Πρέπει να παρέχετε επαρκή εξαερισμό για να αποτρέψετε να συσσωρευτούν στο χώρο, λόγω του φαινομένου αναστροφής φλόγας, αέρια που παράγονται από συσκευές που λειτουργούν με άλλους τύπους καυσίμων, περιλαμβανομένης της γυμνής φλόγας.



ΚΙΝΔΥΝΟΣ!

Σημεία που πρέπει να λαμβάνονται υπόψη σχετικά με τον κίνδυνο φωτιάς:

Τα αναφερόμενα παρακάτω ρούχα ή είδη δεν πρέπει να στεγνώνονται στο στεγνωτήριο, λόγω ενδεχόμενου κινδύνου φωτιάς.

- Άπλυτα ρούχα
- Είδη που έχουν λερωθεί με λάδι, ασετόν, αλκοόλη, πετρέλαιο, κηροζίνη, αφαιρετικά λεκέδων, νέφτι, παραφίνη και αφαιρετικά παραφίνης πρέπει πριν τοποθετηθούν στο στεγνωτήριο να πλυθούν σε ζεστό νερό με άφθονο απορρυπαντικό.

Για τον λόγο αυτό, τα είδη με τους παραπάνω λεκέδες πρέπει να πλένονται πολύ καλά. Για να το επιτύχετε αυτό χρησιμοποιήστε επαρκή ποσότητα απορρυπαντικού και επιλέξτε υψηλή θερμοκρασία πλυσίματος.

Τα αναφερόμενα παρακάτω ρούχα ή είδη δεν πρέπει να στεγνώνονται στο στεγνωτήριο λόγω κινδύνου φωτιάς:

- Ρούχα ή μαξιλάρια που περιέχουν αφρώδες ελαστικό (αφρώδες λατέξ), σκουφάκια ντους, υφάσματα ανθεκτικά στο νερό, υλικά με ελαστική ενίσχυση και βάτες από αφρώδες ελαστικό.



ΠΡΟΕΙΔΟΠΟΙΗΣΗ!

- Εσώρουχα που περιέχουν μεταλλικές ενισχύσεις δεν πρέπει να τα στεγνώνετε στο στεγνωτήριο. Μπορεί να προκληθεί ζημιά στο στεγνωτήριο αν αποχωριστούν και σπάσουν οι μεταλλικές ενισχύσεις κατά τη διάρκεια του στεγνώματος.



ΣΗΜΕΙΩΣΗ

- Χρησιμοποιείτε μαλακτικά και παρόμοια προϊόντα σύμφωνα με τις οδηγίες των κατασκευαστών τους.

Πάντα καθαρίζετε το φίλτρο χνουδιού πριν ή μετά κάθε κύκλο λειτουργίας. Ποτέ μη θέσετε σε λειτουργία το στεγνωτήριο χωρίς να έχετε τοποθετήσει το φίλτρο χνουδιού.



ΠΡΟΕΙΔΟΠΟΙΗΣΗ!

- Ποτέ μην επιχειρήσετε να επισκευάσετε το στεγνωτήριο μόνος/η σας. Μην εκτελέσετε καμία διαδικασία επισκευής ή αντικατάστασης στο προϊόν ακόμη και αν γνωρίζετε ή έχετε την ικανότητα να εκτελέσετε την απαιτούμενη διαδικασία, εκτός αν αυτό συνιστάται ρητά στις οδηγίες χρήσης ή στο δημοσιευμένο εγχειρίδιο σέρβις. Αλλιώς, μπορεί να θέσετε σε κίνδυνο τη δική σας ζωή αλλά και των άλλων.
- Δεν πρέπει στο χώρο όπου πρόκειται να εγκατασταθεί το στεγνωτήριο να υπάρχει πόρτα που κλειδώνει ή πόρτα συρόμενη ή με μεντεσέδες που μπορεί να εμποδίζει το άνοιγμα της πόρτας φόρτωσης.
- Εγκαταστήστε το στεγνωτήριό σας σε μέρος κατάλληλο για οικιακή χρήση. (μπάνιο, κλειστό μπαλκόνι, γκαράζ κλπ.)
- Ο εξερχόμενος αέρας δεν πρέπει να ελευθερώνεται σε καπναγωγό που χρησιμοποιείται για καυσαέρια συσκευών που καίνε αέριο ή άλλα καύσιμα.



ΠΡΟΕΙΔΟΠΟΙΗΣΗ!

- Η συσκευή περιέχει λάμπα η οποία εκπέμπει ακτινοβολία UV-C. Μην κοιτάζετε απευθείας την φωτεινή πηγή ενώ είναι σε λειτουργία η λάμπα!
- Η λάμπα UV-C χρησιμοποιείται για να παρέχει απολύμανση σε υφασμάτινα προϊόντα.
- Μην αφαιρείτε τη λάμπα UV-C από τη συσκευή και μην τη χρησιμοποιήσετε έξω από τη συσκευή!
- Μην πιάνετε τη λάμπα!
- Η χρήση του προϊόντος εκτός της προβλεπόμενης χρήσης του ή τυχόν ζημιά στο γυαλί προστασίας της λάμπας UV-C ή στο περιβάλλον της λάμπας μπορεί να προκαλέσει την εκπομπή επικίνδυνης ακτινοβολίας UV-C. Η ακτινοβολία UV-C μπορεί να προξενήσει ζημιά στα μάτια και στο δέρμα, ακόμα και σε χαμηλές δόσεις. Μην χρησιμοποιήσετε οποιοδήποτε προϊόν το οποίο έχει εμφανή ζημιά!
- Μην τοποθετήσετε οτιδήποτε άλλο εκτός από υφασμάτινα προϊόντα στα προγράμματα UV Υγιεινής. Ελέγξτε ότι τα υφασμάτινα προϊόντα που θα τοποθετήσετε είναι κατάλληλα για στέγνωμα στο στεγνωτήριο.
- Η προσθήκη ρούχων αφού έχει ήδη ξεκινήσει το πρόγραμμα UV Υγιεινής μπορεί να επηρεάσει το επίπεδο υγιεινής που παρέχεται. Επομένως, τοποθετείτε όλα τα ρούχα πριν ξεκινήσετε το πρόγραμμα.

1.1.3 Ασφάλεια από υπεριώδη (UV) ακτινοβολία



ΣΗΜΕΙΩΣΗ

- Αυτή η προειδοποίηση καλύπτει μόνο προϊόντα τα οποία περιλαμβάνουν λάμπα UV-C και που έχουν λειτουργία απολύμανσης με λάμπα UV-C.



ΠΡΟΕΙΔΟΠΟΙΗΣΗ!

- Η διάρκεια του προγράμματος μπορεί να παραταθεί, για να παρέχει το ανώτατο επίπεδο απολύμανσης στα ρούχα σε χαμηλή θερμοκρασία περιβάλλοντος.
- Μην αφαιρέσετε το γυαλί προστασίας της λάμπας UV-C. Μη χρησιμοποιήσετε το προϊόν χωρίς το γυαλί προστασίας της λάμπας UV-C!
- Μετά από διακοπές για διάφορους λόγους (διακοπή ρεύματος, πρόβλημα με ασφάλεια, άνοιγμα της πόρτας της συσκευής κλπ.) ενώ είναι σε εξέλιξη πρόγραμμα UV Υγιεινής, το πρόγραμμα θα συνεχίσει την απολύμανση από το σημείο που σταμάτησε.
- Σε περιπτώσεις όπου η λάμπα UV-C και σχετικά εξαρτήματα χρειαστούν αντικατάσταση (λήξη διάρκειας ζωής της λάμπας, θραύση του γυαλιού της λάμπας κλπ.), καλέστε την τεχνική εξυπηρέτηση. Μην επιχειρήσετε να αντικαταστήσετε τα εξαρτήματα μόνοι σας. Ενώ περιμένετε την τεχνική εξυπηρέτηση, βεβαιωθείτε ότι το κάλυμμα της συσκευής είναι κλεισμένο και το φινι έχει αποσυνδεθεί από την πρίζα.
- Κρατάτε τα παιδιά μακριά όταν χρησιμοποιείτε οποιαδήποτε προγράμματα στα οποία είναι ενεργοποιημένη η λάμπα UV-C!
- Μπορεί να προκαλέσει αλλεργίες, μην εισπνέετε απευθείας!
- Πάντα να χρησιμοποιείτε τις οδηγίες του προϊόντος πριν χρησιμοποιήσετε τη συσκευή και χρησιμοποιείτε το προϊόν σύμφωνα με τις οδηγίες!



ΣΗΜΕΙΩΣΗ

- Η τοποθέτηση της λάμπας UV και του προστατευτικού γυαλιού της λάμπας στο προϊόν σας υποδεικνύεται οπτικά

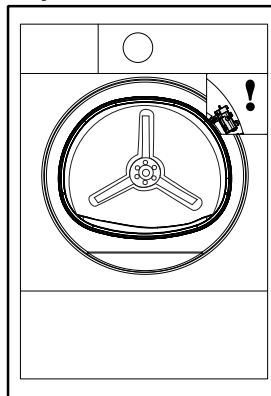

1.2 Τοποθέτηση πάνω από πλυντήριο

- Για εγκατάσταση του στεγνωτηρίου πάνω από πλυντήριο, θα πρέπει να χρησιμοποιηθεί μια διάταξη σταθεροποίησης ανάμεσα στις δύο συσκευές. Η διάταξη σταθεροποίησης πρέπει να εγκατασταθεί από τον εξουσιοδοτημένο αντιπρόσωπο σέρβις.
- Αν τοποθετηθεί πλυντήριο και στεγνωτήριο το ένα πάνω στο άλλο, το συνολικό τους βάρος - με πλήρες φορτίο - μπορεί να φθάσει περίπου στα 180 κιλά. Τοποθετήστε τα προϊόντα σε ανθεκτικό δάπεδο με επαρκή φέρουσα ικανότητα φορτίου!



ΠΡΟΕΙΔΟΠΟΙΗΣΗ!

- Το πλυντήριο δεν μπορεί να τοποθετηθεί πάνω στο στεγνωτήριο. Τηρήστε τις παραπάνω προειδοποιήσεις κατά την εγκατάσταση πάνω στο πλυντήριό σας.

Πίνακας εγκατάστασης για πλυντήριο και στεγνωτήριο				
Βάθος στεγνωτηρίου	Βάθος πλυντηρίου			
	62 cm	60 cm	54 cm	< 50 cm
54 cm	Μπορεί να εγκατασταθεί			Δεν μπορεί να εγκατασταθεί
60 cm	Μπορεί να εγκατασταθεί		Δεν μπορεί να εγκατασταθεί	



Αυτό το προϊόν συμμορφώνεται με την οδηγία της ΕΕ περί αποβλήτων ηλεκτρικού και ηλεκτρονικού εξοπλισμού (ΑΗΕΕ) (2012/19/ΕΕ). Το προϊόν αυτό φέρει το σύμβολο ταξινόμησης για απόβλητα ηλεκτρικού και ηλεκτρονικού εξοπλισμού (ΑΗΗΕ).

Αυτό το σύμβολο υποδεικνύει αυτό το προϊόν δεν θα πρέπει να απορρίπτεται μαζί με τα οικιακά απορρίμματα στο τέλος της διάρκειας της ωφέλιμης ζωής του. Η χρησιμοποιημένη συσκευή πρέπει να επιστραφεί σε επίσημα καθορισμένο σημείο συλλογής για ανακύκλωση ηλεκτρικών και ηλεκτρονικών συσκευών. Για να βρείτε αυτά τα σημεία συλλογής απευθυνθείτε στις τοπικές σας αρχές ή στο σημείο αγοράς του προϊόντος. Κάθε νοικοκυριό παίζει σημαντικό ρόλο στην ανάκτηση και ανακύκλωση παλιών συσκευών. Η κατάλληλη απόρριψη χρησιμοποιημένων συσκευών συμβάλλει στην αποτροπή ενδεχόμενων αρνητικών συνεπειών για το περιβάλλον και την ανθρώπινη υγεία.

1.3 Προβλεπόμενη χρήση

- Το στεγνωτήριο έχει σχεδιαστεί για οικιακή χρήση. Δεν είναι κατάλληλο για επαγγελματική χρήση και δεν πρέπει να χρησιμοποιηθεί εκτός της προβλεπόμενης χρήσης του.
- Χρησιμοποιείτε το στεγνωτήριο μόνο για το στέγνωμα ρούχων που φέρουν ανάλογη σήμανση.
- Ο κατασκευαστής αποποιείται οποιασδήποτε ευθύνης προκύψει από λανθασμένη χρήση ή μεταφορά.
- Ο ωφέλιμος χρόνος ζωής του στεγνωτηρίου που προμηθευτήκατε είναι 10 έτη. Σε αυτή την περίοδο, θα υπάρχουν διαθέσιμα ανταλλακτικά για να χρησιμοποιείτε σωστά το στεγνωτήριο.

1.4 Ασφάλεια παιδιών

- Τα υλικά συσκευασίας είναι επικίνδυνα για τα παιδιά. Κρατάτε τα υλικά συσκευασίας μακριά από παιδιά.
- Οι ηλεκτρικές συσκευές είναι επικίνδυνες για τα παιδιά. Κρατάτε τα παιδιά μακριά από το προϊόν όταν αυτό είναι σε λειτουργία. Μην τα αφήνετε να πειράζουν το στεγνωτήριο. Χρησιμοποιήστε το κλειδίμα προστασίας για να εμποδίσετε τα παιδιά να πειράζουν το στεγνωτήριο.

ΚΙΝΔΥΝΟΣ!

- Το R290 είναι ένα εύφλεκτο ψυκτικό μέσο. Για τον λόγο αυτόν βεβαιωθείτε ότι το σύστημα και οι σωλήνες δεν έχουν υποστεί ζημιά κατά τη λειτουργία και τον χειρισμό.
- Κρατάτε το προϊόν μακριά από δυνητικές πηγές θερμότητας που μπορούν να προκαλέσουν την ανάφλεξη του σε περίπτωση ζημιάς.
- Μην πετάτε την άχρηστη συσκευή στη φωτιά.

1.6 Συμμόρφωση με την Οδηγία RoHS

Το προϊόν που έχετε προμηθευτεί συμμορφώνεται με την Οδηγία RoHS της ΕΕ (2011/65/ΕΕ). Δεν περιέχει επιβλαβή και απαγορευμένα υλικά που καθορίζονται στην Οδηγία.

1.7 Πληροφορίες για τη συσκευασία

Τα υλικά συσκευασίας του προϊόντος κατασκευάζονται από ανακυκλώσιμα υλικά σύμφωνα με τους Εθνικούς μας Κανονισμούς Προστασίας του Περιβάλλοντος. Μην απορρίψετε τα υλικά συσκευασίας μαζί με οικιακά ή άλλα απορρίμματα. Παραδώστε τα στα σημεία συλλογής υλικών συσκευασίας που έχουν οριστεί από τις τοπικές αρχές.

ΣΗΜΕΙΩΣΗ

Το κλειδίμα προστασίας είναι στον πίνακα ελέγχου. (βλ. Κλειδίμα προστασίας)

- Κρατάτε την πόρτα φόρτωσης κλειστή ακόμα και όταν δεν χρησιμοποιείται το στεγνωτήριο.

1.5 Συμμόρφωση με την Οδηγία περί ΑΗΕΕ και απόρριψη του προϊόντος στο τέλος της ωφέλιμης ζωής του:

1.8 Τεχνικές Προδιαγραφές

EL

Ύψος (ρυθμιζόμενο)	84,6 εκ. / 86,6 εκ.*
Πλάτος	59,7 εκ.
Βάθος	65,4 εκ.
Φορτίο (μέγ.)	8 κιλά**
Καθαρό βάρος (± %10)	48 κιλά
Ηλεκτρική τάση	Βλ. πινακίδα στοιχείων***
Ονομαστική κατανάλωση ρεύματος	
Κωδικός μοντέλου	

Ελάχ. ύψος: Ύψος με κλειστά τα ρυθμιζόμενα πόδια.

Μέγ. ύψος: Ύψος με τελείως ανοιγμένα τα ρυθμιζόμενα πόδια.

** Βάρος στεγνών ρούχων πριν το πλύσιμο.

*** Η πινακίδα στοιχείων βρίσκεται πίσω από την πόρτα φόρτωσης.



ΣΗΜΕΙΩΣΗ

- Οι τεχνικές προδιαγραφές του στεγνωτηρίου υπόκεινται σε αλλαγές χωρίς ειδοποίηση, για λόγους βελτίωσης της ποιότητας του προϊόντος
- Οι εικόνες που περιλαμβάνονται στο παρόν εγχειρίδιο είναι σχηματικές και ενδέχεται να μη συμφωνούν ακριβώς με το προϊόν.
- Οι τιμές που αναφέρονται πάνω στις σημάνσεις του στεγνωτηρίου ή σε άλλη εκδοθείσα τεκμηρίωση που συνοδεύει το στεγνωτήριο, έχουν αποκτηθεί στο εργαστήριο σύμφωνα με τα σχετικά πρότυπα. Ανάλογα με τις συνθήκες λειτουργίας και περιβάλλοντος του στεγνωτηρίου, οι τιμές αυτές μπορεί να διαφέρουν.

2 Το στεγνωτήριο σας

2.1 Γενική άποψη

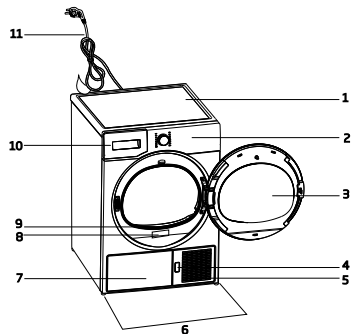

1. Πάνω επιφάνεια
2. Πίνακας ελέγχου
3. Πόρτα φόρτωσης
4. Κουμπί ανοίγματος προστατευτικής πλάκας δαπέδου
5. Σχάρες εξαερισμού
6. Ρυθμιζόμενα πόδια
7. Σε μοντέλα όπου το δοχείο είναι τοποθετημένο από κάτω, το δοχείο νερού είναι μέσα στο προστατευτικό κάλυμμα δαπέδου
8. Πινακίδα στοιχείων
9. Φίλτρο χνουδιού
10. Συρτάρι δοχείου νερού (σε μοντέλα όπου το δοχείο είναι τοποθετημένο από πάνω)
11. Καλώδιο ρεύματος

2.2 Περιεχόμενα συσκευασίας

	1. Λάστιχο αποστράγγισης νερού*
	6. Δοχείο πλήρωσης νερού*
	2. Εφεδρικός σπόγγος συρταριού φίλτρου*
	7. Καθαρό νερό*
	3. Εγχειρίδιο χρήσης
	8. Συγκρότημα για κάψουλες αρώματος*
	4. Καλάθι στεγνώματος*
	9. Βούρτσα*
	5. Εγχειρίδιο χρήσης καλάθιου στεγνώματος*
	10. Φίλτρο πανι*

*Μπορεί να παρέχεται με τη συσκευή σας ανάλογα με το μοντέλο.

3 Εγκατάσταση

Πριν καλέσετε το πλησιέστερο Εξουσιοδοτημένο Σέρβις για την εγκατάσταση του στεγνωτηρίου, συμβουλευτείτε το εγχειρίδιο χρήσης για να βεβαιωθείτε ότι η ηλεκτρική εγκατάσταση και η αποχέτευση του νερού είναι κατάλληλες. Αν δεν είναι κατάλληλες, απευθυνθείτε σε εξειδικευμένο ηλεκτρολόγο και τεχνικό να κάνουν τις απαραίτητες εργασίες.



ΣΗΜΕΙΩΣΗ

- Η προετοιμασία της θέσης του στεγνωτηρίου καθώς και η ηλεκτρική εγκατάσταση και η εγκατάσταση αποστράγγισης του νερού αποτελούν ευθύνη του πελάτη.



ΠΡΟΕΙΔΟΠΟΙΗΣΗ!

- Πριν την εγκατάσταση, ελέγξτε οπτικά αν το στεγνωτήριο παρουσιάζει οποιοδήποτε ελάττωμα. Αν το στεγνωτήριο έχει υποστεί ζημιά, μην προχωρήσετε στην εγκατάστασή του. Τα προϊόντα που έχουν υποστεί ζημιά δημιουργούν κινδύνους για την ασφάλειά σας. Περιμένετε 12 ώρες πριν θέσετε το στεγνωτήριό σας σε λειτουργία.

3.1 Κατάλληλη θέση εγκατάστασης

Τοποθετήστε το στεγνωτήριο πάνω σε σταθερή και οριζόντια επιφάνεια.

Το στεγνωτήριο είναι βαρύ. Μην το μετακινήσετε μόνος/η σας.

- Χρησιμοποιείτε το στεγνωτήριο μόνο σε περιβάλλον καλά αεριζόμενο και απαλλαγμένο από σκόνη.
- Η απόσταση ανάμεσα στο στεγνωτήριο και στο δάπεδο δεν πρέπει να μειωθεί με υλικά όπως χαλί, ξύλο και ταινία.
- Μην καλύπτετε τις σχάρες εξαερισμού του στεγνωτηρίου.
- Δεν πρέπει στο χώρο όπου πρόκειται να εγκατασταθεί το στεγνωτήριο να υπάρχει πόρτα που κλειδώνει ή πόρτα συρόμενη ή με μεντεσέδες που μπορεί να εμποδίζει το άνοιγμα της πόρτας φόρτωσης.
- Όταν εγκατασταθεί το στεγνωτήριο, θα πρέπει να παραμείνει στην ίδια θέση όπου έγιναν οι συνδέσεις του. Όταν εγκαθιστάτε το στεγνωτήριο, διασφαλίστε ότι το πίσω του τοίχωμα δεν αγγίζει πουθενά (διακόπτη νερού, πρίζα κλπ.).

- Κρατήστε απόσταση τουλάχιστον 1 εκ. από τις πλευρές άλλων επίπλων.
- Το στεγνωτήριό σας επιτρέπεται να λειτουργήσει σε θερμοκρασίες περιβάλλοντος μεταξύ +5°C και +35°C. Αν οι συνθήκες λειτουργίας είναι εκτός της περιοχής αυτής, η λειτουργία του στεγνωτηρίου θα επηρεαστεί αρνητικά και μπορεί να υποστεί ζημιά.
- Η πίσω επιφάνεια του μηχανικού στεγνωτηρίου πρέπει να τοποθετηθεί προς έναν τοίχο.



ΚΙΝΔΥΝΟΣ!

- Μην τοποθετήσετε το στεγνωτήριο πάνω στο καλώδιο ρεύματος.

*** Αγοράστε την ακόλουθη προειδοποίηση αν το σύστημα του προϊόντος σας δεν περιέχει R290**



ΚΙΝΔΥΝΟΣ!

- Το στεγνωτήριο περιέχει ψυκτικό μέσο R290.*
- Το R290 είναι ένα φιλικό προς το περιβάλλον αλλά εύφλεκτο ψυκτικό μέσο.*
- Βεβαιωθείτε ότι η εισαγωγή αέρα του στεγνωτηρίου είναι ανοικτή και ότι υπάρχει καλός αερισμός.*
- Κρατάτε δυναμικές πηγές φλόγας μακριά από το στεγνωτήριο.*

3.2 Αφαίρεση του συγκροτήματος ασφάλειας μεταφοράς



ΠΡΟΕΙΔΟΠΟΙΗΣΗ!

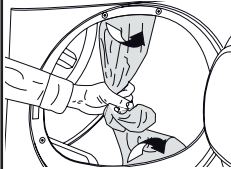

- Αφαιρέστε το συγκρότημα ασφάλειας μεταφοράς πριν χρησιμοποιήσετε για πρώτη φορά το στεγνωτήριο.
- Αν μπορεί να αλλάξει η πλευρά που ανοίγει η πόρτα της συσκευής σας, δείτε τις οδηγίες τοποθέτησης της αντιστρέψιμης πόρτας.

3.3 Σύνδεση με την αποχέτευση

Μπορείτε να διοχετεύετε το συσσωρευμένο νερό απευθείας στην αποχέτευση μέσω του εύκαμπτου σωλήνα αποστράγγισης νερού που παρέχεται με τη συσκευή, αντί να αδειάζετε περιοδικά το νερό που συλλέγεται στο δοχείο νερού.

Σύνδεση του εύκαμπτου σωλήνα αποστράγγισης νερού

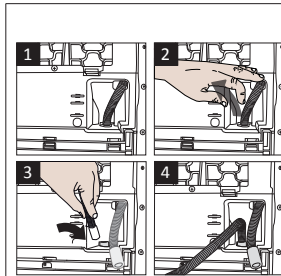

1-2 Τραβήξτε με το χέρι τον εύκαμπτο σωλήνα από το πίσω μέρος τους στεγνωτηρίου για να τον αποσυνδέσετε από εκεί που ήταν συνδεδεμένος. Μη χρησιμοποιήσετε οποιαδήποτε εργαλεία για την αφαίρεση του εύκαμπτου σωλήνα.

3 Συνδέστε το ένα άκρο του εύκαμπτου σωλήνα αποστράγγισης, που παρέχεται με το στεγνωτήριο, στο σημείο σύνδεσης από όπου αφαιρέσατε τον εύκαμπτο σωλήνα της συσκευής στο προηγούμενο βήμα.

4 Συνδέστε το άλλο άκρο του εύκαμπτου σωλήνα αποστράγγισης απ' ευθείας στην αποχέτευση ή στο νιπτήρα.



ΣΗΜΕΙΩΣΗ

- Ο εύκαμπτος σωλήνας αποστράγγισης νερού πρέπει να προσαρτηθεί σε μέγιστο ύψος 80 εκ.
- Βεβαιωθείτε ότι ο εύκαμπτος σωλήνας αποστράγγισης νερού δεν έχει πατηθεί από τη συσκευή και δεν είναι τσακισμένος ανάμεσα στην αποχέτευση και τη συσκευή.
- Αν με το προϊόν σας παρέχεται πακέτο αξεσουάρ, δείτε τη λεπτομερή περιγραφή.

3.4 Ρύθμιση των ποδιών

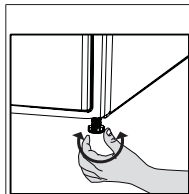

- Περιστρέψτε τα πόδια προς τα αριστερά ή δεξιά έως ότου το στεγνωτήριο στηρίζεται σε οριζόντια θέση και σταθερά.

3.5 Μεταφορά του στεγνωτηρίου

Αποστραγγίστε όλο το νερό που έχει παραμείνει μέσα στο στεγνωτήριο.

Αν έχει γίνει απευθείας σύνδεση αποστράγγισης του νερού, αφαιρέστε τις συνδέσεις εύκαμπτου σωλήνα.



ΠΡΟΕΙΔΟΠΟΙΗΣΗ!

- Συνιστούμε να μεταφέρετε το στεγνωτήριο σε όρθια θέση. Αν δεν είναι εφικτή η μεταφορά της συσκευής σε όρθια θέση, συνιστούμε να μεταφερθεί με κλίση προς τη δεξιά πλευρά όπως φαίνεται από μπροστά.

3.6 Προειδοποιήσεις σχετικά με θορύβους



ΣΗΜΕΙΩΣΗ

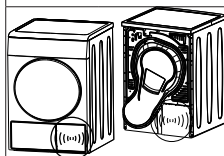

- Είναι φυσιολογικό να ακούγεται μεταλλικός θόρυβος από το συμπιεστή ορισμένες φορές κατά τη λειτουργία.

• Το νερό που συλλέγεται κατά τη λειτουργία αντλείται προς το δοχείο νερού. Είναι φυσιολογικό να ακούγεται θόρυβος άντλησης κατά τη διάρκεια αυτής της διαδικασίας.

3.7 Αντικατάσταση της λάμπας φωτισμού

Για την αντικατάσταση του λαμπτήρα/ LED του στεγνωτηρίου σας, καλέστε το συνεργαζόμενο Εξουσιοδοτημένο Σέρβις.

Η λάμπα (ή λάμπες) που χρησιμοποιείται(-ούνται) σε αυτή τη συσκευή δεν είναι κατάλληλη(-ες) για φωτισμό οικιακού χώρου. Ο προβλεπόμενος σκοπός χρήσης αυτής της λάμπας είναι να διευκολύνει το χρήστη στην τοποθέτηση των ρούχων μέσα στο στεγνωτήριο.

Οι λυχνίες που χρησιμοποιούνται σε αυτή τη συσκευή πρέπει να είναι ανθεκτικές σε ακραίες φυσικές συνθήκες, όπως κραδασμούς και θερμοκρασίες πάνω από 50 °C.

4 Προετοιμασία

4.1 Ρούχα κατάλληλα για στέγνωμα στο στεγνωτήριο

Τηρείτε πάντα τις οδηγίες στις ετικέτες των ρούχων. Στεγνώνετε μόνο ρούχα που η ετικέτα τους αναφέρει ότι είναι κατάλληλα για στέγνωμα σε στεγνωτήριο ρούχων.

4.2 Ρούχα ακατάλληλα για στέγνωμα στο στεγνωτήριο



Τα είδη με αυτό το σύμβολο δεν πρέπει να τα στεγνώνετε στο στεγνωτήριο.



ΣΗΜΕΙΩΣΗ

- Ευπαθή κεντητά υφάσματα, μάλλινα, μεταξωτά ρούχα, ευπαθή και πολύτιμα υφάσματα, αεροστεγή είδη και κουρτίνες από τούλι ΔΕΝ είναι κατάλληλα για στέγνωμα στη συσκευή.

4.3 Προετοιμασία των ρούχων για στέγνωμα

- Τα ρούχα μπορεί να είναι μπερδεμένα μεταξύ τους μετά το πλύσιμο. Διαχωρίστε τα ρούχα σας πριν τα τοποθετήσετε στο στεγνωτήριο.
- Τα είδη με μεταλλικά αξεσουάρ, όπως φερμουάρ, πρέπει να τα στεγνώνετε με το μέσα μέρος γυρισμένο προς τα έξω.
- Κλείνετε τα φερμουάρ, τους γάντζους και τις ζώνες και κουμπώνετε τα πουκάμισα.

4.4 Τι πρέπει να κάνετε για εξοικονόμηση ενέργειας

- Στύβετε τα ρούχα στο πλυντήριο στις μέγιστες δυνατές στροφές. Έτσι μειώνεται ο χρόνος στεγνώματος καθώς και η κατανάλωση ενέργειας.
- Διαχωρίζετε τα ρούχα σύμφωνα με τον τύπο τους και το πάχος τους. Στεγνώνετε μαζί τον ίδιο τύπο ρούχων. Για παράδειγμα οι λεπτές πετσέτες κουζίνας και τα τραπεζομάντιλα στεγνώνουν πιο γρήγορα από τις πετσέτες μπάνιου.
- Ακολουθείτε τις οδηγίες επιλογής προγράμματος στο εγχειρίδιο χρήστη.
- Μην ανοίγετε την πόρτα φόρτωσης της συσκευής κατά το στέγνωμα, εκτός αν είναι απαραίτητο. Αν πρέπει να ανοίξετε οπωσδήποτε την πόρτα φόρτωσης, προσέξτε να μην την αφήσετε ανοικτή πολλή ώρα.

- Μην προσθέτετε υγρά ρούχα όταν είναι ήδη σε λειτουργία το στεγνωτήριο.
- Για μοντέλα με συμπυκνωτή: κανονικά καθαρίζετε το συμπυκνωτή μία φορά το μήνα ή μετά από κάθε 30 κύκλους λειτουργίας.
- Καθαρίζετε το φίλτρο περιοδικά όταν υπάρχει ορατή συγκέντρωση αέρα σε αυτό ή αν ανάψει το σύμβολο, αν υπάρχει διαθέσιμο προειδοποιητικό σύμβολο για τον καθαρισμό του συρταριού φίλτρου.
- Για μονάδες με αγωγό εξόδου αέρα: πρέπει να συμμορφώσετε με τις οδηγίες σύνδεσης αγωγού εξόδου αέρα και να καθαρίζετε τον αγωγό εξόδου.
- Κατά τη διαδικασία στεγνώματος, αερίζετε καλά το χώρο όπου λειτουργεί το στεγνωτήριο.

4.5 Σωστή ποσότητα φορτίου

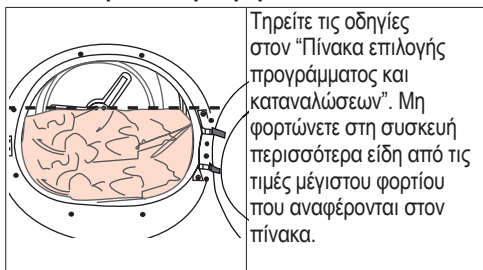

Τα ακόλουθα βάρη δίνονται σαν παραδείγματα.

Ρούχα	Βάρη κατά προσέγγιση (γρ.)*	Ρούχα	Βάρη κατά προσέγγιση (γρ.)*
Βαμβακερές θήκες παπλωμάτων (διπλές)	1500	Μπλούζες	150
Βαμβακερές θήκες παπλωμάτων (μονές)	1000	Βαμβακερά πουκάμισα	300
Σεντόνια (διπλά)	500	Πουκάμισα	250
Σεντόνια (μονά)	350	Βαμβακερά φορέματα	500
Μεγάλα τραπεζομάντιλα	700	Φορέματα	350
Μικρά τραπεζομάντιλα	250	Τζιν	700
Πετσέτες πιάτων	100	Μαντίλια τσέπης (10 τεμάχια)	100
Πετσέτες μπάνιου	700	Κοντομάνικα φανελάκια	125
Πετσέτες χεριών	350		

*Βάρος στεγνών ρούχων πριν το πλύσιμο.

5 Λειτουργία του προϊόντος

5.1 Πίνακας χειρισμού

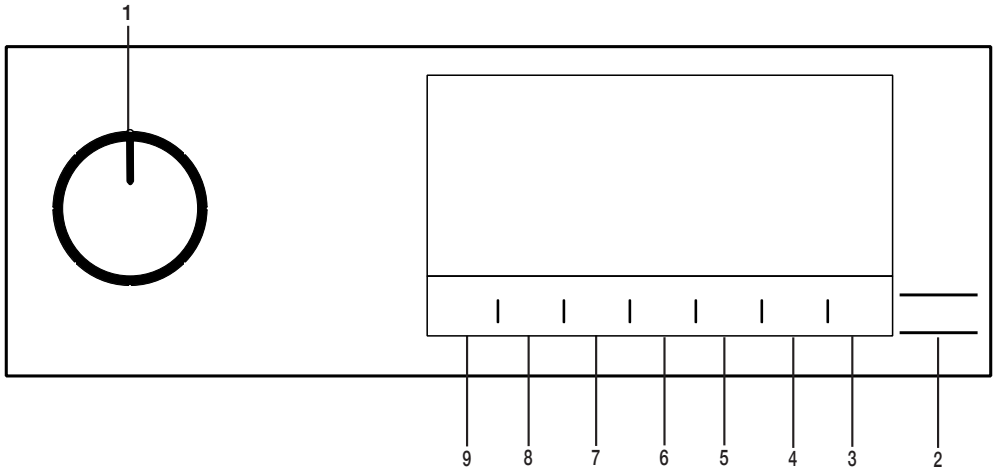

- 1. Κουμπί Ενεργοποίησης/Απενεργοποίησης (On/Off)/ Επιλογής προγράμματος.
- 2. Κουμπί Έναρξης / Αναμονής.
- 3. Κουμπί φωτισμού τυμπάνου.
- 4. Κουμπί επιλογής χρόνου λήξης

- 5. Κουμπί επιλογής προγράμματος βάσει χρόνου
- 6. Κουμπί επιλογής χαμηλής θερμοκρασίας.
- 7. Κουμπί επιλογής ηχητικής προειδοποίησης και κλειδώματος προστασίας
- 8. Κουμπί επιλογής αποτροπής τσαλακώματος
- 9. Κουμπί επιλογής επιπέδου στεγνώματος



5.2 Σύμβολα



5.3. Προετοιμασία του στεγνωτηρίου

- Συνδέστε το στεγνωτήριο στην πρίζα.
- Ανοίξει την πόρτα φόρτωσης.
- Τοποθετήστε τα ρούχα στο στεγνωτήριο χωρίς να γεμίσετε υπερβολικά τη συσκευή.
- Κλείστε την πόρτα φόρτωσης.

ΠΡΟΕΙΔΟΠΟΙΗΣΗ!



- Βεβαιωθείτε ότι δεν έχουν πιαστεί ρούχα στην πόρτα φόρτωσης.

- Επιλέξτε το επιθυμητό πρόγραμμα χρησιμοποιώντας το κουμπί On/Off/ Επιλογής προγράμματος, και η συσκευή θα ενεργοποιηθεί.

ΣΗΜΕΙΩΣΗ!



- Η επιλογή προγράμματος με το κουμπί On/ Off/ Επιλογής προγράμματος δεν σημαίνει ότι το πρόγραμμα έχει ξεκινήσει. Πατήστε το κουμπί Έναρξης / Αναμονής για να ξεκινήσετε το πρόγραμμα.

5.4 Πίνακας επιλογής προγράμματος και καταναλώσεων

EL				
Προγράμματα	Περιγραφή Προγράμματος	Μέγιστο φορτίο (κιλά)	Ταχύτητα στρώματος στο πλυντήριο (σ.α.λ.)	Χρόνος στεγνώματος (λεπτά)
Βαμβακερά	Με αυτό το πρόγραμμα μπορείτε να στεγνώνετε βαμβακερά ρούχα ανθεκτικά σε θερμότητα. Πρέπει να επιλέγετε μια ρύθμιση στεγνώματος που είναι κατάλληλη για το πάχος των ρούχων που θέλετε να στεγνώσετε και για τον επιθυμητό βαθμό στεγνώματος.	8	1000	185
Βαμβακερά Οικ.	Καθημερινά βαμβακερά ρούχα μιας στρώσης στεγνώνουν όσο το δυνατόν πιο οικονομικά.	8	1000	174
Βαμβακερά, στεγνά για σιδέρωμα	Καθημερινά βαμβακερά ρούχα μιας στρώσης στεγνώνουν ώστε να είναι ελαφρά υγρά και κατάλληλα για σιδέρωμα.	8	1000	139
Συνθετικά	Με αυτό το πρόγραμμα μπορείτε να στεγνώνετε όλα τα συνθετικά σας ρούχα. Πρέπει να επιλέγετε μια ρύθμιση στεγνώματος που είναι κατάλληλη για τον επιθυμητό βαθμό στεγνώματος.	4	800	75
Μικτά	Χρησιμοποιείτε αυτό το πρόγραμμα για να στεγνώνετε μαζί συνθετικά και βαμβακερά είδη που δεν ξεβάφουν. Με αυτό το πρόγραμμα μπορείτε να στεγνώσετε είδη спор και άθλησης.	4	1000	115
Προστασία Μάλλινων	Χρησιμοποιείτε αυτό το πρόγραμμα για να στεγνώνετε μάλλινα ρούχα όπως πουλόβερ που πλένονται σύμφωνα με τις οδηγίες. Συνιστάται να αφαιρούνται τα ρούχα στο τέλος του προγράμματος..	1,5	600	148
Νύκτα (αθόρυβο)	Σε αυτό το πρόγραμμα, το επίπεδο του εκπεμπόμενου στο περιβάλλον θορύβου θα είναι το χαμηλότερο δυνατό. Με αυτό το πρόγραμμα μπορείτε να στεγνώνετε τα βαμβακερά ή συνθετικά ανάμικτα ρούχα σας αθόρυβα.	9	1000	240
Ευπαθή	Σε αυτό το πρόγραμμα μπορείτε να στεγνώσετε σε χαμηλή θερμοκρασία τα ευπαθή ρούχα σας ή ρούχα με σύμβολο για πλυσίμο στο χέρι (μεταξωτές μπλούζες, λεπτά εσώρουχα κλπ.).	2	600	50
Εσώρουχα	Μπορείτε να επιλέξετε από προγράμματα στεγνώματος βάσει χρόνου μεταξύ 10 και 160 λεπτών για να επιτύχετε τον επιθυμητό βαθμό στεγνώματος σε χαμηλή θερμοκρασία. Σε αυτό το πρόγραμμα, η λειτουργία του στεγνωτηρίου διαρκεί όσο ο ρυθμισμένος χρόνος, ανεξάρτητα από τον πραγματικό βαθμό στεγνώματος των ρούχων. Αυτό το προϊόν είναι διαθέσιμο για χρήση με καλάνι στεγνώματος ως προαιρετικό εξοπλισμό. Για προϊόντα που πωλούνται χωρίς καλάνι, μπορείτε να αποκτήσετε ένα καλάνι από το εξουσιοδοτημένο σέρβις και να χρησιμοποιήσετε τα προγράμματα στεγνώματος που αναφερόθηκαν παραπάνω. Για λεπτομέρειες σχετικά με τη χρήση, δείτε τις οδηγίες χρήσης του καλαθιού στεγνώματος.	-	-	-
Τζιν	Με αυτό το πρόγραμμα μπορείτε να στεγνώσετε είδη από τζιν ύφασμα, όπως παντελόνια, φούστες ή μπουφάν.	4	1200	130
Είδη υπίθρου/σπορ (Goretex)	Χρησιμοποιήστε το για να στεγνώνετε τα ρούχα σας από συνθετικό ύφασμα, βαμβάκι ή ανάμικτα υφάσματα ή τα αδιάβροχα είδη όπως μπουφάν εργασίας, αδιάβροχο κλπ. Γυρίστε τα το μέσα έξω πριν το στέγνωμα.	2	1000	135
Κλινσασκεπάσματα/Πούπουλα	Μπορείτε να στεγνώσετε είδη παραγεμισμένα με πούπουλα ή ίνες, με ετικέτα ότι επιτρέπεται να στεγνωθούν σε στεγνωτήριο, ωστόσο κάθε ένα ξεχωριστά στο στεγνωτήριο. Μπορείτε να στεγνώσετε υπέρπυλο πάπλωμα, μαξιλάρι ή παλά, ωστόσο κάθε ένα ξεχωριστά στο στεγνωτήριο. Στεγνώστε τα ρούχα όπως παλά και μπουφάν αφού έχετε γυρίσει το μέσα έξω.	-	800	165
Πουκάμισα	Αυτό το πρόγραμμα στεγνώνει τα πουκάμισα με πιο απαλό τρόπο, προκαλεί λιγότερο τσαλάκωμα και διευκολύνει το σιδέρωμα.	1,5	1200	50

Εξπρές	Χρησιμοποιήστε αυτό το πρόγραμμα για να έχετε δύο πουκάμισα έτοιμα για σιδέρωμα.	0,5	1200	30
UV Υγιινό Στέγνωμα	Στο πρόγραμμα αυτό μπορείτε να στεγνώσετε τα πλυμένα είδη που θέλετε να παρέχετε υγιεινή. Προσφέρει υψηλή υγιεινή για τα ρούχα σας χάρη στη δράση ακτίνων UV-C και θερμότητας.	5	800	175
UV Υγιινό Φρεσκάρισμα	Μπορείτε να χρησιμοποιήσετε αυτό το πρόγραμμα και για τα στεγνά ρούχα σας για να παρέχετε υγιεινή χωρίς να τα πλύνετε. Προσφέρει υψηλή υγιεινή 99,9%** στα στεγνά ρούχα σας χωρίς πλύσιμο χάρη στη δράση ακτίνων UV-C και θερμότητας. Η συνιστώμενη χωρητικότητα για τη χρήση του προγράμματος είναι 6 τεμάχια ρούχων. Δεν πρέπει να στεγνώνονται στη συσκευή προϊόντα με μυτερές γωνίες και σκληρά αξεσουάρ.	-	-	80
Τιμές κατανάλωσης ενέργειας				
Προγράμματα	Μέγιστο φορτίο (κιλά)	Ταχύτητα στύψιματος στο πλυντήριο (σ.α.λ.)	Κατά προσέγγιση ποσοίτη υπολοίπου υγρασίας	Τιμή κατανάλωσης ενέργειας kWh
Βαμβακερά Οικ.*	8	1000	60%	1,44
Βαμβακερά, στεγνά για σιδέρωμα	8	1000	60%	1,10
Συνθετικά, στεγνά για φύλαξη	4	800	40%	0,55
	Το "πρόγραμμα Βαμβακερά Οικ." χρησιμοποιούμενο με πλήρες και μερικό φορτίο είναι το τυποποιημένο πρόγραμμα στεγνώματος στο οποίο αναφέρονται οι πληροφορίες στην ετικέτα και το δελτίο προϊόντος. Το πρόγραμμα αυτό είναι κατάλληλο για στέγνωμα κανονικά υγρών πλυμένων ρούχων και είναι το πιο αποδοτικό πρόγραμμα για βαμβακερά από την άποψη κατανάλωσης ενέργειας.			

*: Τυποποιημένο πρόγραμμα ενεργειακής ετικέτας (EN 61121) Οι τιμές στον πίνακα προσδιορίζονται σύμφωνα με το πρότυπο EN 61121 Οι τιμές κατανάλωσης στην πράξη μπορεί να διαφέρουν από τις τιμές του πίνακα, ανάλογα με τον τύπο των ρούχων, τις στροφές στύψιματος στο πλυντήριο, τις συνθήκες περιβάλλοντος και τα επίπεδα τάσης.

**UV Hygienic Ventilation Program; It is effective for removing Escherichia coli, Staphylococcus aureus bacteria and Human Coronavirus 229E virus.



Το Allergy UK είναι εμπορικό σήμα του Βρετανικού Ιδρύματος Αλλεργιών. Η Σφραγίδα Έγκρισης έχει δημιουργηθεί για να καθοδηγήσει τους ανθρώπους που χρειάζονται σύσταση για ένα

προϊόν το οποίο μειώνει σημαντικά τα αλλεργιογόνα στο περιβάλλον όπου βρίσκονται αλλεργικά άτομα ή το προϊόν περιορίζει/ μειώνει/ εξαλείφει τα αλλεργιογόνα. Ο σκοπός είναι να παρέχονται στοιχεία ότι τα προϊόντα έχουν δοκιμαστεί ή αναλυθεί επιστημονικά ώστε να παρέχουν μετρήσιμα αποτελέσματα.

5.5 Βοηθητικές λειτουργίες

Επίπεδο στεγνώματος

Το κουμπί Επίπεδο στεγνώματος χρησιμοποιείται για να ρυθμιστεί το επιθυμητό επίπεδο στεγνώματος. Η διάρκεια του προγράμματος μπορεί να αλλάξει ανάλογα με την επιλογή αυτή.



ΣΗΜΕΙΩΣΗ!

- Μπορείτε να ενεργοποιήσετε αυτή τη λειτουργία μόνο πριν την έναρξη του προγράμματος.

Αποτροπή τσαλακώματος

Μπορείτε να ενεργοποιήσετε τη λειτουργία αποτροπής τσαλακώματος πατώντας το κουμπί επιλογής αποτροπής τσαλακώματος. Αν δεν πρόκειται να αφαιρέσετε τα ρούχα αμέσως μετά την ολοκλήρωση του προγράμματος, μπορείτε να χρησιμοποιήσετε τη λειτουργία Αποτροπής τσαλακώματος για να αποτρέψετε το τσαλάκωμα των ρούχων σας.

Ηχητική προειδοποίηση

Το στεγνωτήριο παράγει μια ηχητική ειδοποίηση όταν ολοκληρώνεται το πρόγραμμα. Πατήστε το κουμπί "Ηχητική προειδοποίηση" αν δεν επιθυμείτε ηχητική προειδοποίηση. Όταν πατήσετε το κουμπί ηχητικής προειδοποίησης, η λυχνία σβήνει και δεν παράγεται ήχος όταν τελειώσει το πρόγραμμα.



ΣΗΜΕΙΩΣΗ!

- Μπορείτε να επιλέξετε αυτή τη λειτουργία πριν αρχίσει ή αφού αρχίσει το πρόβλημα.

Χαμηλή θερμοκρασία

Μπορείτε να ενεργοποιήσετε αυτή τη λειτουργία μόνο πριν την έναρξη ενός προγράμματος. Μπορείτε να ενεργοποιήσετε αυτή τη λειτουργία αν θέλετε να στεγνώσετε τα ρούχα σας σε χαμηλότερη θερμοκρασία. Η διάρκεια του προγράμματος θα είναι μεγαλύτερη αν ενεργοποιηθεί η λειτουργία.

Χρόνος λήξης

Με τη λειτουργία χρόνου λήξης μπορείτε να καθυστερήσετε την ώρα λήξης του προγράμματος για έως 24 ώρες.

- Ανοίξτε την πόρτα φόρτωσης της συσκευής και τοποθετήστε τα ρούχα.
- Επιλέξτε το πρόγραμμα στεγνώματος.
- Πατήστε το κουμπί επιλογής χρόνου λήξης και ρυθμίστε τον χρόνο καθυστέρησης που επιθυμείτε. Ανάβει η λυχνία LED Χρόνου λήξης. (Αν κρατήσετε πατημένο το κουμπί, ο χρόνος λήξης προχωρά πολύ γρήγορα).
- Πατήστε το κουμπί Έναρξης / Αναμονής. Αρχίζει η αντίστροφη μέτρηση για τον χρόνο λήξης. Αναβοσβήνει το σύμβολο ":" στο μέσον του εμφανιζόμενου χρόνου καθυστέρησης.



ΣΗΜΕΙΩΣΗ!

- Μπορείτε να προσθέσετε ή να αφαιρέσετε ρούχα εντός του χρόνου καθυστέρησης. Ο εμφανιζόμενος χρόνος είναι το άθροισμα του κανονικού χρόνου στεγνώματος και του χρόνου καθυστέρησης. Η λυχνία LED χρόνου λήξης θα σβήσει στο τέλος της αντίστροφης μέτρησης, το στέγνωμα θα αρχίσει και θα ανάψει η LED στεγνώματος.

Αλλαγή του χρόνου λήξης

Αν θέλετε να αλλάξετε την καθυστέρηση στη διάρκεια της αντίστροφης μέτρησης:

Θέστε το πρόγραμμα σε παύση και περιστρέψτε το κουμπί On/Off/ Επιλογής προγράμματος και ακυρώστε το πρόγραμμα. Επιλέξτε το επιθυμητό πρόγραμμα και επαναλάβετε τη διαδικασία επιλογής του χρόνου λήξης.

Ακύρωση της λειτουργίας χρόνου λήξης

Εάν θελήσετε να ακυρώσετε την αντίστροφη μέτρηση του χρόνου λήξης και να ξεκινήσετε αμέσως το πρόγραμμα:

Θέστε το πρόγραμμα σε παύση και περιστρέψτε το κουμπί On/Off/ Επιλογής προγράμματος και ακυρώστε το πρόγραμμα. Επιλέξτε το πρόγραμμα που επιθυμείτε και πατήστε το κουμπί "Έναρξη/ Παύση".

Φως τυμπάνου

Πατώντας αυτό το κουμπί μπορείτε να ενεργοποιείτε και να απενεργοποιείτε το φως τυμπάνου. Το φως ανάβει όταν πατηθεί το κουμπί και σβήνει μετά από έναν ορισμένο χρόνο.

5.6 Προειδοποιητικές ενδείξεις



ΣΗΜΕΙΩΣΗ!

- Οι προειδοποιητικές ενδείξεις μπορεί να διαφέρουν ανάλογα με το μοντέλο του στεγνωτηρίου σας.

Καθαρισμός του φίλτρου

Όταν ολοκληρωθεί το πρόγραμμα, ανάβει η προειδοποιητική ένδειξη για καθαρισμό του φίλτρου.

Δοχείο νερού

Αν το δοχείο νερού γεμίσει ενώ είναι σε εξέλιξη το πρόγραμμα, η προειδοποιητική ένδειξη αρχίζει να αναβοσβήνει και η συσκευή μεταβαίνει σε κατάσταση αναμονής. Σε αυτή την περίπτωση, αδειάστε το δοχείο νερού και ξεκινήστε το πρόγραμμα πιέζοντας το κουμπί Έναρξης/ Αναμονής. Η προειδοποιητική ένδειξη σβήνει και το πρόγραμμα συνεχίζεται από το σημείο που σταμάτησε.

Καθαρισμός του συρταριού φίλτρου/εναλλάκτη θερμότητας

Το προειδοποιητικό σύμβολο αναβοσβήνει περιοδικά για να υπενθυμίσει ότι το συρτάρι φίλτρου χρειάζεται καθαρισμό.

5.7 Εκκίνηση του προγράμματος

Πατήστε το κουμπί Έναρξης/ Αναμονής για να ξεκινήσετε το πρόγραμμα.

Οι ενδεικτικές λυχνίες Έναρξης/ Αναμονής και Στεγνώματος θα ανάψουν για να υποδείξουν ότι το πρόγραμμα ξεκίνησε.

5.8 Κλείδωμα προστασίας

Το στεγνωτήριο διαθέτει λειτουργία κλειδώματος προστασίας η οποία εμποδίζει τη διακοπή της ροής προγράμματος όταν πατηθούν τα κουμπιά κατά τη διάρκεια ενός προγράμματος. Όταν έχει ενεργοποιηθεί το κλείδωμα προστασίας, όλα τα κουμπιά στον πίνακα είναι απενεργοποιημένα εκτός από το κουμπί On/Off/ Επιλογής προγράμματος.

Πατήστε το κουμπί Ηχητικής προειδοποίησης για 3 δευτερόλεπτα για να ενεργοποιήσετε το κλείδωμα προστασίας.

Το κλείδωμα προστασίας πρέπει να απενεργοποιηθεί για να μπορείτε να ξεκινήσετε ένα νέο πρόγραμμα αφού ολοκληρωθεί το τρέχον πρόγραμμα ή για να μπορείτε να επεμβείτε στο πρόγραμμα. Για να απενεργοποιήσετε το κλείδωμα προστασίας, κρατήστε τα ίδια κουμπιά πατημένα για 3 δευτερόλεπτα.



ΣΗΜΕΙΩΣΗ!

- Όταν είναι ενεργοποιημένο το κλείδωμα προστασίας, ενεργοποιείται στην οθόνη η προειδοποιητική ένδειξη κλειδώματος προστασίας.

Όταν είναι ενεργό το κλείδωμα προστασίας, Το στεγνωτήριο είναι σε λειτουργία, ή είναι σε κατάσταση αναμονής και τα σύμβολα ένδειξης δεν θα αλλάζουν με αλλαγή της θέσης του κουμπιού επιλογής προγράμματος.



ΣΗΜΕΙΩΣΗ!

- Όταν το στεγνωτήριο είναι σε λειτουργία και έχει ενεργοποιηθεί το κλείδωμα προστασίας, παράγεται ένας διπλός ήχος μπιπ όταν περιστραφεί ο διακόπτης επιλογής προγράμματος. Αν ακυρωθεί το κλείδωμα προστασίας χωρίς να περιστραφεί το κουμπί επιλογής προγράμματος πίσω στην αρχική του θέση, το πρόγραμμα τερματίζεται επειδή έχει περιστραφεί το κουμπί επιλογής προγράμματος.

5.9 Αλλαγή του προγράμματος μετά την έναρξη του

Μπορείτε να αλλάξετε το πρόγραμμα που επιλέξατε για να στεγνώσετε τα ρούχα σας και αφού έχει αρχίσει να λειτουργεί το στεγνωτήριο.

- Για παράδειγμα, θέστε το πρόγραμμα σε παύση και γυρίστε το κουμπί On/Off/ Επιλογής προγράμματος για να επιλέξετε το πρόγραμμα Πρόσθετο στέγνωμα αντί για το Στεγνά για σίδερο.
- Πατήστε το κουμπί Έναρξης/ Αναμονής για να ξεκινήσετε το πρόγραμμα.

Προσθήκη και αφαίρεση ρούχων στην κατάσταση αναμονής

Αν θέλετε να προσθέσετε ή να αφαιρέσετε ρούχα στο/ από το στεγνωτήριο αφού έχει αρχίσει το πρόγραμμα στεγνώματος:

- Πατήστε το κουμπί Έναρξης/ Αναμονής για να θέσετε το στεγνωτήριο σε κατάσταση Αναμονής. Το στέγνωμα σταματά.
- Ανοίξτε την πόρτα φόρτωσης ενώ η συσκευή είναι σε κατάσταση Αναμονής, και κλείστε την πόρτα αφού αφαιρέσετε ή προσθέσετε ρούχα.
- Πατήστε το κουμπί Έναρξης/ Αναμονής για να ξεκινήσετε το πρόγραμμα.



ΣΗΜΕΙΩΣΗ!

- Η προσθήκη ρούχων μετά την έναρξη της διαδικασίας στεγνώματος μπορεί να έχει ως αποτέλεσμα τα στεγνά ρούχα μέσα στο στεγνωτήριο να αναμιχθούν με τα υγρά ρούχα που προσθέσατε και τα ρούχα να είναι ακόμα υγρά στο τέλος της διαδικασίας.
- Η προσθήκη ή αφαίρεση ρούχων κατά το στεγνώμα μπορεί να επαναληφθεί όσες φορές θέλετε. Ωστόσο, αυτό θα διακόπτει συνεχώς τη διαδικασία στεγνώματος, και επομένως θα αυξήσει τη διάρκεια του προγράμματος και την κατανάλωση ενέργειας. Επομένως, συνιστάται να προσθέσετε τα ρούχα πριν την έναρξη του προγράμματος.
- Αν επιλέξετε νέο πρόγραμμα περιστρέφοντας το κουμπί επιλογής προγράμματος ενώ το στεγνωτήριο είναι σε αναμονή, το πρόγραμμα που είναι σε εξέλιξη τερματίζεται.

5.11 Τέλος του προγράμματος

Όταν ολοκληρωθεί το πρόγραμμα, στις ενδείξεις παρακολούθησης προγράμματος ανάβουν οι λυχνίες LED Τέλους/Αποτροπής τσαλακώματος και Προειδοποίησης καθαρισμού φίλτρου χνουδιού. Τότε μπορείτε να ανοίξετε την πόρτα φόρτωσης και το στεγνωτήριο είναι έτοιμο για καινούργιο κύκλο λειτουργίας.
Γυρίστε το κουμπί On/Off/ Επιλογής προγράμματος στη θέση On/Off για να απενεργοποιήσετε το στεγνωτήριο.



ΣΗΜΕΙΩΣΗ!

- Αν είναι ενεργή η λειτουργία Αποτροπής τσαλακώματος και δεν αφαιρέσετε τα ρούχα μετά την ολοκλήρωση του προγράμματος, ενεργοποιείται η λειτουργία αποφυγής τσαλακώματος για 2 ώρες για να αποτραπεί το τσαλακώμα των ρούχων που έχουν παραμείνει μέσα στη συσκευή. Το πρόγραμμα αυτό περιστρέφει τα ρούχα σε διαστήματα 10 λεπτών για να μην τα αφήσει να τσαλακωθούν.

5.12 Λειτουργία Αρωματισμού

Αν το στεγνωτήριό σας έχει λειτουργία αρωματισμού, διαβάστε το εγχειρίδιο ProScent για να χρησιμοποιήσετε αυτή τη λειτουργία.



ΠΡΟΕΙΔΟΠΟΙΗΣΗ!

- Μην αγγίζετε την εσωτερική επιφάνεια του τυμπάνου κατά την προσθήκη ή αφαίρεση ρούχων ενώ είναι σε εξέλιξη ένα πρόγραμμα. Η επιφάνεια του τυμπάνου είναι καυτή.

5.10 Ακύρωση του προγράμματος

Αν θέλετε να ακυρώσετε το πρόγραμμα και να τερματίσετε τον κύκλο στεγνώματος για οποιονδήποτε λόγο αφού έχει αρχίσει να λειτουργεί το στεγνωτήριο, θέστε το πρόγραμμα σε παύση και περιστρέψτε το κουμπί On/Off/ Επιλογής προγράμματος, και το πρόγραμμα θα τερματιστεί.



ΠΡΟΕΙΔΟΠΟΙΗΣΗ!

- Το εσωτερικό του στεγνωτηρίου θα βρίσκεται σε πολύ υψηλή θερμοκρασία αν ακυρώσετε το πρόγραμμα κατά τη λειτουργία της συσκευής, επομένως εκτελέστε το πρόγραμμα φρεσκαρίσματος για να επιτρέψετε την ψύξη του.

6 Συντήρηση και καθαρισμός

6.1 Εσωτερική επιφάνεια πόρτας

φόρτωσης

Το χνούδι και οι ίνες που διαχωρίζονται από τα ρούχα κατά τη διαδικασία στεγνώματος συλλέγονται από το φίλτρο ινών.



ΚΙΝΔΥΝΟΣ!

- Το προϊόν πρέπει να είναι αποσυνδεδεμένο από το ρεύμα κατά τις εργασίες συντήρησης και καθαρισμού (του πίνακα ελέγχου, του κυρίως σώματος κλπ.).



ΣΗΜΕΙΩΣΗ

- Οι ίνες σχηματίζονται κατά τη χρήση και το πλύσιμο των ρούχων.
- Μπορείτε να καθαρίσετε το περίβλημα του φίλτρου με ηλεκτρική σκούπα.



ΠΡΟΕΙΔΟΠΟΙΗΣΗ!

- Μετά από κάθε κύκλο στεγνώματος, καθαρίστε το φίλτρο ινών και την εσωτερική επιφάνεια της πόρτας φόρτωσης.

Για να καθαρίσετε το φίλτρο ινών:

Ανοίξτε την πόρτα φόρτωσης.

Κρατήστε το πρώτο τμήμα (εσωτερικό φίλτρο) του φίλτρου ινών που αποτελείται από δύο τμήματα και αφαιρέστε το τραβώντας το προς τα πάνω.

Συλλέξτε το χνούδι, τις ίνες και τους σβόλους βαμβακιού με τα χέρια σας ή με ένα μαλακό πανί.

Αφαιρέστε το δεύτερο τμήμα (εξωτερικό φίλτρο) τραβώντας το προς τα πάνω.

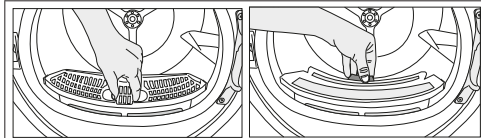

ΣΗΜΕΙΩΣΗ

- Βεβαιωθείτε ότι το χνούδι, οι ίνες και οι σβόλοι βαμβακιού δεν πέφτουν στην υποδοχή όπου εγκαθίστανται τα φίλτρα.

- Ανοίξτε και τα δύο φίλτρα (πάνω και κάτω φίλτρο) και αφαιρέστε το χνούδι με το χέρι σας ή χρησιμοποιήστε τη βούρτσα καθαρισμού που θα βρείτε στο κάλυμμα διοχέτευσης αέρα. Και αν χρειάζεται, χρησιμοποιήστε ηλεκτρική σκούπα για να καθαρίσετε τα φίλτρα.

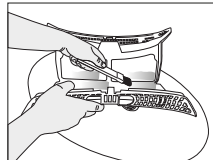
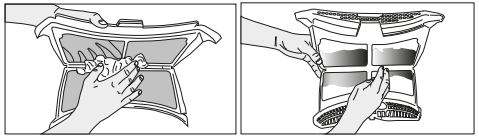

Καθαρίστε και τα δύο φίλτρα σε τρεχούμενο νερό σε κατεύθυνση αντίστροφη από τη συσσώρευση ινών ή με μια μαλακή βούρτσα. Στεγνώστε το φίλτρο πριν το επανατοποθετήσετε.

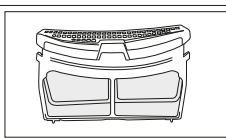
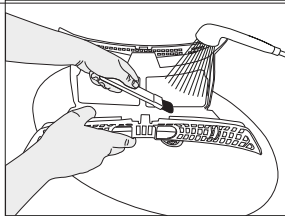
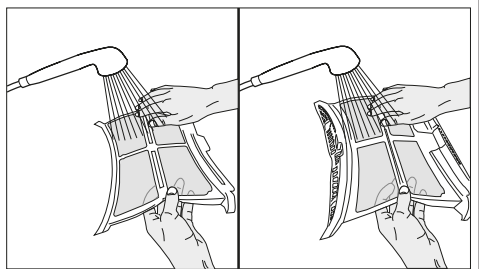

- Εισάγετε τα φίλτρα ινών το ένα στο άλλο και τοποθετήστε τα πάλι στη θέση τους.

Καθαρίστε την εσωτερική επιφάνεια της μπροστινής πόρτας και τα στεγανοποιητικά της χρησιμοποιώντας ένα μαλακό, ελαφρά υγρό πανί ή τη βούρτσα που θα βρείτε στο κάλυμμα διοχέτευσης αέρα

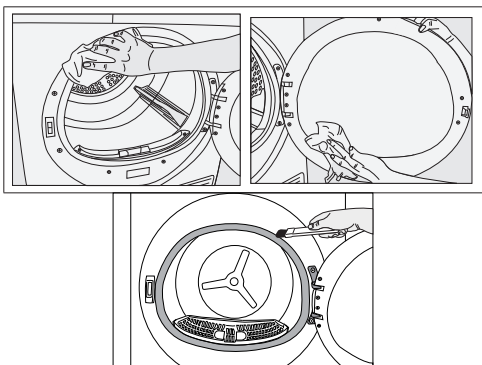

ΠΡΟΕΙΔΟΠΟΙΗΣΗ!

- Το νερό από τη συμπύκνωση δεν πίνεται!
- Ποτέ μην αφαιρέσετε το δοχείο νερού όταν το πρόγραμμα βρίσκεται σε λειτουργία!

Αν ξεχάσετε να αδειάσετε το δοχείο νερού, η λειτουργία της συσκευής θα σταματήσει όταν γεμίσει το δοχείο κατά τη διάρκεια των κύκλων στεγνώματος που ακολουθούν και θα αναβοσβήνει το προειδοποιητικό σύμβολο Δοχείο νερού. Στην περίπτωση αυτή, αδειάστε το δοχείο νερού και πιέστε το κουμπί Έναρξης / Παύσης ώστε να συνεχιστεί ο κύκλος στεγνώματος. Για να αδειάσετε το δοχείο νερού:

6.2 Καθαρισμός του αισθητήρα

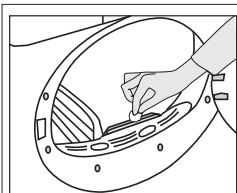

Στο στεγνωτήριο υπάρχουν αισθητήρες υγρασίας οι οποίοι ανιχνεύουν αν τα ρούχα είναι στεγνά ή όχι. Για να καθαρίσετε τους αισθητήρες:

- Ανοίξε την πόρτα φόρτωσης του στεγνωτηρίου.
- Αν συσκευή είναι ακόμα ζεστή λόγω της διαδικασίας στεγνώματος, αφήστε την να κρυώσει.
- Σκουπίστε τις μεταλλικές επιφάνειες του αισθητήρα με ένα μαλακό πανί, το οποίο έχετε υγράνει ελαφρά με ξύδι, και κατόπιν στεγνώστε τις.

1. Αφαιρέστε προσεκτικά το δοχείο νερού στο συρτάρι ή στο διαμέρισμα.

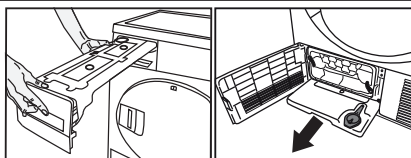

2. Αδειάστε το νερό από το δοχείο.

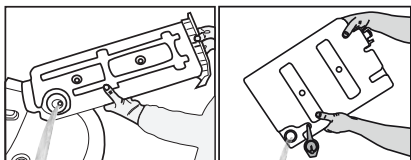

- Αν υπάρχει συσσώρευση χυοιδίου στο χωνί του δοχείου νερού, καθαρίστε το σε τρεχούμενο νερό.
- Τοποθετήστε το δοχείο νερού πίσω στη θέση του.



ΣΗΜΕΙΩΣΗ

- Καθαρίζετε τις μεταλλικές επιφάνειες των αισθητήρων 4 φορές το χρόνο.
- Μη χρησιμοποιήσετε οποιαδήποτε εργαλεία για τον καθαρισμό των μεταλλικών επιφανειών των αισθητήρων.



ΣΗΜΕΙΩΣΗ

- Αν χρησιμοποιείται απευθείας αποστράγγιση του νερού ως προαιρετικός εξοπλισμός, δεν χρειάζεται να γίνεται αποστράγγιση του δοχείου νερού.



ΠΡΟΕΙΔΟΠΟΙΗΣΗ!

- Ποτέ μη χρησιμοποιήσετε διαλύτες, προϊόντα καθαρισμού ή παρόμοιες ουσίες για τον καθαρισμό, λόγω του κινδύνου πυρκαγιάς και έκρηξης!

6.3 Άδειασμα του δοχείου νερού

Στη διαδικασία στεγνώματος, η υγρασία των ρούχων αφαιρείται και συμπυκνώνεται και το παραγόμενο νερό συγκεντρώνεται στο δοχείο νερού. Αδειάζετε το δοχείο νερού μετά από κάθε κύκλο στεγνώματος.

6.4 Καθαρισμός του συμπυκνωτή

- Μικρή ποσότητα χνουδιού μπορεί να περάσει από το φίλτρο χνουδιού και να συσσωρευτεί πάνω στη μεταλλική επιφάνεια του συμπυκνωτή.
- Η μεταλλική επιφάνεια του συμπυκνωτή πρέπει να καθαρίζεται τακτικά.
- Αν στην οθόνη αναβοσβήνει το εικονίδιο συμπυκνωτή, ελέγξτε προσεκτικά τη μεταλλική επιφάνεια του συμπυκνωτή. Αν είναι λερωμένη, καθαρίστε την. Αυτό το μέρος της συσκευής πρέπει να ελέγχεται τουλάχιστον μία φορά κάθε 6 μήνες.

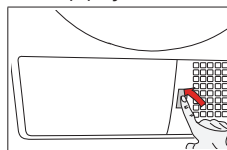

- Ανοίξτε την προστατευτική πλάκα δαπέδου πιέζοντας της.

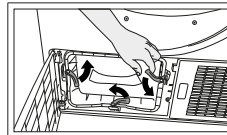

- Για να ανοίξετε την πόρτα διέλευσης αέρα, μετακινήστε το σύρτη ελευθέρωσης.

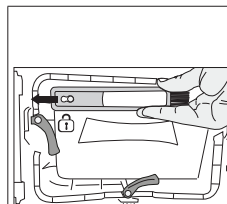

- Η βούρτσα είναι μέσα στη σακούλα με τα έντυπα υλικά. Μετά την πρώτη χρήση μπορείτε να την τοποθετήσετε μέσα στο περίβλημά της στο κάλυμμα διοχέτευσης αέρα.



ΣΗΜΕΙΩΣΗ

- Η βούρτσα είναι μέσα στη σακούλα με τα έντυπα υλικά. Μετά την πρώτη χρήση μπορείτε να την τοποθετήσετε μέσα στο περίβλημά της στο κάλυμμα διοχέτευσης αέρα.

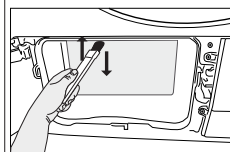
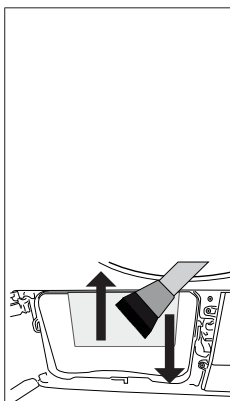

- Το χνούδι που συσσωρεύεται πάνω στην επιφάνεια του συμπυκνωτή θα πρέπει να αφαιρείται με ένα ελαφρά υγρό πανί ή χρησιμοποιώντας σε κατεύθυνση πάνω-κάτω τη βούρτσα που είναι τοποθετημένη πάνω στο κάλυμμα διοχέτευσης αέρα.
- Μην καθαρίζετε τα περύγια του συμπυκνωτή σε κατεύθυνση δεξιά-αριστερά, για να αποφύγετε ζημιά.
- Μπορείτε για τον καθαρισμό να χρησιμοποιείτε ηλεκτρική σκούπα με βούρτσα. Δεν συνιστάται ο καθαρισμός του συμπυκνωτή με ηλεκτρική σκούπα χωρίς βούρτσα.

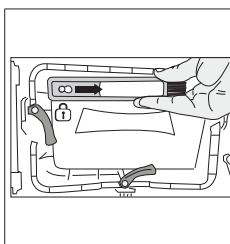

- Αφού καθαρίσετε τον συμπυκνωτή, το μπροστινό κάλυμμα και το φίλτρο χνουδιού, εισάγετε τη βούρτσα στην εγκοπή της σπρώχνοντάς την προς τα δεξιά.

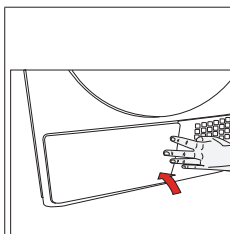

- Αφού ολοκληρωθεί η διαδικασία καθαρισμού, τοποθετήστε την πόρτα διέλευσης αέρα στη θέση της, μετακινήστε τους σύρτες για να την κλείσετε και κλείστε την προστατευτική πλάκα δαπέδου.



ΠΡΟΕΙΔΟΠΟΙΗΣΗ!

Μπορείτε να πραγματοποιήσετε τον καθαρισμό και με το χέρι, εφόσον φοράτε προστατευτικά γάντια. Μην επιχειρήσετε καθαρισμό με γυμνά χέρια. Τα πτερύγια του συμπυκνωτή μπορεί να προκαλέσουν ζημιά στο χέρι σας. Αν καθαρίζετε με κινήσεις από αριστερά προς τα δεξιά, μπορεί να προξενήσετε ζημιά στα πτερύγια του συμπυκνωτή. Αυτό μπορεί να προκαλέσει προβλήματα στο στέγνωμα. προκαλέσει προβλήματα στο στέγνωμα.

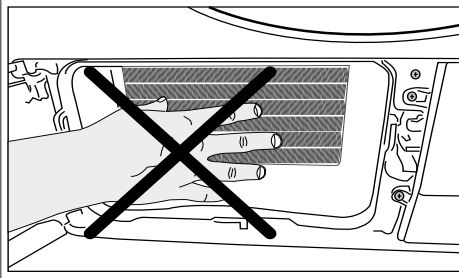

ΠΡΟΕΙΔΟΠΟΙΗΣΗ!

Είναι φυσιολογικό να βλέπετε λίγο νερό πάνω στην πλαστική επιφάνεια μπροστά από τον συμπυκνωτή όταν ανοίγετε το κάλυμμα διοχέτευσης αέρα.

7 Αντιμετώπιση προβλημάτων

Η διαδικασία στεγνώματος διαρκεί πολύ χρόνο.

Ίσως έχουν φραγεί οι πόροι του φίλτρου χνουδιού (εσωτερικού και εξωτερικού φίλτρου). >>> Πλύνετε τα φίλτρα χνουδιού με χλιαρό νερό και στεγνώστε τα. Ίσως έχει φραγεί η μπροστινή πλευρά του εξατμιστή. >>> Καθαρίστε την μπροστινή πλευρά του εξατμιστή. Ίσως είναι φραγμένες οι σπείρες αερισμού στο μπροστινό μέρος τη συσκευής. >>> Αφαιρέστε οτιδήποτε υπάρχει μπροστά από τις σπείρες αερισμού και εμποδίζει τη διέλευση του αέρα. Ίσως ο αερισμός είναι ανεπαρκής επειδή η συσκευή έχει εγκατασταθεί σε πολύ μικρό χώρο. >>> Ανοίξτε την πόρτα ή τα παράθυρα για να εμποδίσετε την μεγάλη άνοδο της θερμοκρασίας. Ίσως έχουν συσσωρευτεί αποθέσεις αλάτων ασβεστίου στον αισθητήρα υγρασίας. >>> Καθαρίστε τον αισθητήρα υγρασίας. Ίσως φορτώσατε υπερβολική ποσότητα ρούχων. >>> Μη φορτώνετε υπερβολικά το στεγνωτήριο. Ίσως δεν ήταν επαρκές το σύψιμο των ρούχων. >>> Πραγματοποιήστε σύψιμο σε μεγαλύτερο αριθμό στροφών στο πλυντήριο.

Τα ρούχα βγαίνουν υγρά μετά τη διαδικασία στεγνώματος.

Ίσως χρησιμοποιήθηκε πρόγραμμα που δεν ήταν κατάλληλο για τον τύπο των ρούχων.>>> Ελέγξτε τις ετικέτες φροντίδας των ρούχων και επιλέξτε πρόγραμμα κατάλληλο για τον τύπο των ρούχων ή χρησιμοποιήστε επιπλέον ένα πρόγραμμα βάσει χρόνου. Ίσως έχουν φραγεί οι πόροι του φίλτρου χνουδιού (εσωτερικού και εξωτερικού φίλτρου). >>> Πλύνετε τα φίλτρα με χλιαρό νερό και στεγνώστε τα. Ίσως έχει φραγεί η μπροστινή πλευρά του εξατμιστή. >>> Καθαρίστε την μπροστινή πλευρά του εξατμιστή. Ίσως φορτώσατε υπερβολική ποσότητα ρούχων. >>> Μη φορτώνετε υπερβολικά το στεγνωτήριο. Ίσως δεν ήταν επαρκές το σύψιμο των ρούχων. >>> Πραγματοποιήστε σύψιμο σε μεγαλύτερο αριθμό στροφών στο πλυντήριο.

Το στεγνωτήριο δεν ενεργοποιείται ή δεν ξεκινά το πρόγραμμα. Το στεγνωτήριο δεν λειτουργεί μετά τη διαμόρφωσή του.

Ίσως δεν έχει συνδεθεί το φως ρευματοληψίας. >>> Βεβαιωθείτε ότι το καλώδιο ρεύματος έχει συνδεθεί στην πρίζα. Η πόρτα φόρτωσης μπορεί να είναι ανοικτή. >>> Βεβαιωθείτε ότι η πόρτα φόρτωσης έχει κλείσει σωστά. Ίσως δεν έχει επιλεγεί πρόγραμμα ή δεν έχει πατηθεί το κουμπί Έναρξης/ Παύσης/ Ακύρωσης. >>> Ελέγξτε ότι έχει ρυθμιστεί το πρόγραμμα και η συσκευή δεν είναι σε κατάσταση Παύσης. Ίσως έχει ενεργοποιηθεί το κλειδίωμα προστασίας. >>> Απενεργοποιήστε το κλειδίωμα προστασίας.

Το πρόγραμμα τερματίστηκε πρόωρα χωρίς λόγο.

Ίσως δεν έκλεισε τελείως η πόρτα φόρτωσης. >>> Βεβαιωθείτε ότι η πόρτα φόρτωσης έχει κλείσει σωστά. Ίσως υπάρχει διακοπή ρεύματος. >>> Πατήστε το κουμπί Έναρξης/ Παύσης/ Ακύρωσης για να ξεκινήσει το πρόγραμμα. Ίσως έχει γεμίσει το δοχείο νερού. >>> Αδειάστε το δοχείο νερού.

Τα ρούχα έχουν "μαζέψει", σκληρύνει ή υποστεί ζημιά.

Ίσως χρησιμοποιήθηκε πρόγραμμα που δεν ήταν κατάλληλο για τον τύπο των ρούχων. >>> Ελέγξτε τις ετικέτες φροντίδας πάνω στα ρούχα και επιλέξτε πρόγραμμα κατάλληλο για τα ρούχα.

Στάζει νερό από την πόρτα φόρτωσης.

Ίσως έχει συσσωρευτεί χνουδί στις εσωτερικές επιφάνειες της πόρτας φόρτωσης και στη στεγανοποίηση της πόρτας φόρτωσης. >>> Καθαρίστε τις εσωτερικές επιφάνειες της πόρτας φόρτωσης και τις επιφάνειες της στεγανοποίησης της πόρτας φόρτωσης.

Η πόρτα φόρτωσης ανοίγει μόνη της.

Ίσως δεν έκλεισε τελείως η πόρτα φόρτωσης. >>> Σπρώξτε την πόρτα φόρτωσης έως ότου την ακούσετε να κλείνει.

Είναι αναμμένο/ αναβοσβήνει το προειδοποιητικό σύμβολο Δοχείο νερού.

Ίσως έχει γεμίσει το δοχείο νερού. >>> Αδειάστε το δοχείο νερού. Ίσως έχει κλείσει το λάστιχο εξαγωγής νερού. >>> Αν η συσκευή είναι συνδεδεμένη απ' ευθείας στην αποχέτευση, ελέγξτε το λάστιχο εξαγωγής νερού.

Δεν ανάβει ο φωτισμός στο εσωτερικό του στεγνωτηρίου. (Για μοντέλα με φως)

Ίσως το στεγνωτήριο δεν έχει ενεργοποιηθεί με το κουμπί Ενεργοποίησης/ Απενεργοποίησης. >>> Ελέγξτε ότι έχει ενεργοποιηθεί το στεγνωτήριο. Ίσως έχει βλάβη ο λαμπτήρας. >>> Επικοινωνήστε με το Εξουσιοδοτημένο σέρβις για να αντικαταστήσει το λαμπτήρα.

Έχει ανάψει το εικονίδιο Λιγότερο τσαλάκωμα.

Ίσως είναι ενεργοποιημένη η λειτουργία Λιγότερο τσαλάκωμα που αποτρέπει το τσαλάκωμα των ρούχων μέσα στο στεγνωτήριο. >>> Απενεργοποιήστε το στεγνωτήριο και αφαιρέστε τα ρούχα.

Είναι αναμμένο το εικονίδιο καθαρισμού φίλτρου χνουδιού (εσωτερικού και εξωτερικού φίλτρου).

Ίσως είναι ακάθαρτο το φίλτρο χνουδιού (εσωτερικό και εξωτερικό φίλτρο). >>> Πλύνετε το φίλτρο με χλιαρό νερό και στεγνώστε τα. Ίσως έχει δημιουργηθεί μια στρώση στους πόρους του φίλτρου χνουδιού με αποτέλεσμα απόφραξη του. >>> Πλύνετε τα φίλτρα με χλιαρό νερό και στεγνώστε τα. Ίσως δεν έχει εισαχθεί το φίλτρο χνουδιού. >>> Εισάγετε το εσωτερικό και εξωτερικό φίλτρο στις θέσεις τους.

Ακούγεται μια ηχητική προειδοποίηση από το μηχάνημα

Ίσως δεν έχει εισαχθεί το φίλτρο χνουδιού. >>> Εισάγετε το εσωτερικό και εξωτερικό φίλτρο στις θέσεις τους.

Αναβοσβήνει το εικονίδιο προειδοποίησης εξατμιστή.

Ίσως η μπροστινή πλευρά του εξατμιστή να είναι φραγμένοι με χνούδι. >>> Καθαρίστε την μπροστινή πλευρά του εξατμιστή.
Ίσως δεν έχει εισαχθεί το φίλτρο χνούδιου. >>>
Εισάγετε το εσωτερικό και εξωτερικό φίλτρο στις θέσεις τους.

Ανάβει ο φωτισμός στο εσωτερικό του στεγνωτηρίου.
(Για μοντέλα με φως)

Αν το στεγνωτήριο έχει συνδεθεί στην πρίζα, πατηθεί το κουμπί Ενεργοποίησης/ Απενεργοποίησης και η πόρτα είναι ανοικτή, ανάβει ο φωτισμός. >>>
Αποσυνδέστε το στεγνωτήριο από την πρίζα ή θέστε το κουμπί Ενεργοποίησης/ Απενεργοποίησης στη θέση Απενεργοποίησης.



ΠΡΟΕΙΔΟΠΟΙΗΣΗ!

- Αν το πρόβλημα επιμένει αφού ακολουθήσετε τις οδηγίες σε αυτή την ενότητα, απευθυνθείτε στο κατάστημα αγοράς ή σε Εξουσιοδοτημένο σέρβις. Σε καμία περίπτωση μην επιχειρήσετε να επιδιορθώσετε μόνοι σας το προϊόν.



ΣΗΜΕΙΩΣΗ

- Αν αντιμετωπίσετε κάποιο πρόβλημα σε οποιοδήποτε εξάρτημα της συσκευής σας, μπορείτε να ζητήσετε ανταλλακτικό επικοινωνώντας με το εξουσιοδοτημένο σέρβις και αναφέροντας τον αριθμό μοντέλου της συσκευής.
- Η χρήση της συσκευής με μη γνήσια ανταλλακτικά μπορεί να επιφέρει δυσλειτουργία της συσκευής.
- Ο κατασκευαστής και διανομέας δεν φέρουν καμία ευθύνη για δυσλειτουργίες που είναι αποτέλεσμα της χρήσης μη γνήσιων ανταλλακτικών.

ΔΕΛΤΙΟ ΠΡΟΪΟΝΤΟΣ

Σε συμμόρφωση με τον κατ' εξουσιοδότηση κανονισμό (ΕΕ) Αριθ.: 392/2012

Επωνυμία προμηθευτή ή εμπορικό σήμα		BEKO
Όνομα μοντέλου		DS8539TU 7188235480
Διαβαθμισμένη χωρητικότητα (kg)		8.0
Τύπος στεγνωτηρίου ρούχων	Με εξαερισμό	-
	Συμπυκνωτής	•
Τάξη ενεργειακής απόδοσης ⁽¹⁾		A+++
Ετήσια κατανάλωση ενέργειας (kWh) ⁽²⁾		176.8
Τύπος ελέγχου	Αυτόματος	•
	Μη αυτόματος	-
Κατανάλωση ενέργειας του τυπικού προγράμματος για βαμβακερά με πλήρες φορτίο (kWh)		1.44
Κατανάλωση ενέργειας του τυπικού προγράμματος για βαμβακερά με μερικό φορτίο (kWh)		0.81
Κατανάλωση ενέργειας στην κατάσταση εκτός λειτουργίας του τυπικού προγράμματος για βαμβακερά με πλήρες φορτίο, P ₀ (W)		0.47
Κατανάλωση ενέργειας στην κατάσταση αναμονής του τυπικού προγράμματος για βαμβακερά με πλήρες φορτίο, P _E (W)		1.00
Η διάρκεια της κατάστασης αναμονής (λεπτά)		30
Τυπικό πρόγραμμα για βαμβακερά ⁽³⁾		•
Διάρκεια προγράμματος του τυπικού προγράμματος για βαμβακερά με πλήρες φορτίο, T _{avg} (λεπτά)		174
Διάρκεια προγράμματος του τυπικού προγράμματος για βαμβακερά με μερικό φορτίο, T _{avg1/2} (λεπτά)		108
Σταθμισμένη διάρκεια προγράμματος του τυπικού προγράμματος για βαμβακερά με πλήρες φορτίο και μερικό φορτίο (Tt)		136
Τάξη απόδοσης συμπύκνωσης ⁽⁴⁾		A
Μέση απόδοση συμπύκνωσης του πρότυπου προγράμματος βαμβακερών με πλήρες φορτίο, C _{στεγν.}		91%
Μέση απόδοση συμπύκνωσης του πρότυπου προγράμματος βαμβακερών με μερικό φορτίο, C _{στεγν.1/2}		91%
Σταθμισμένη απόδοση συμπύκνωσης του τυπικού προγράμματος για βαμβακερά με πλήρες φορτίο και μερικό φορτίο, C _t		91%
Στάθμη ηχητικής ισχύος του τυπικού προγράμματος για βαμβακερά με πλήρες φορτίο ⁽⁵⁾		64
Εντοχιζόμενο		-

• : Ναι - : Όχι

(1) Κλίμακα από A+++ (μέγιστη απόδοση) έως D (ελάχιστη απόδοση).

(2) Κατανάλωση ενέργειας βάσει 160 κύκλων στεγνώματος του τυπικού προγράμματος για βαμβακερά με πλήρες και μερικό φορτίο, και η κατανάλωση σε καταστάσεις λειτουργίας χαμηλής ισχύος.

Η πραγματική κατανάλωση ενέργειας ανά κύκλο θα εξαρτάται από το πως χρησιμοποιείται η συσκευή.

(3) Το "πρόγραμμα Στέγνωμα βαμβακερών για φύλαξη" χρησιμοποιούμενο με πλήρες και μερικό φορτίο είναι το τυπικό πρόγραμμα στεγνώματος στο οποίο αναφέρονται οι πληροφορίες στην ετικέτα και στο δελτίο προϊόντος, και αυτό το πρόγραμμα είναι κατάλληλο για στέγνωμα κανονικά υγρών βαμβακερών ρούχων και είναι το πιο αποδοτικό πρόγραμμα όσον αφορά την κατανάλωση ενέργειας για βαμβακερά.

(4) Κλίμακα από G (ελάχιστη απόδοση) έως A (μέγιστη απόδοση).

(5) Σταθμισμένη μέση τιμή $-L_{WA}$ σε dB(A) ως προς 1 pW

