

# Guia rápido

## Colocar o produto em funcionamento

**!** Leia primeiro a secção das “Instruções de segurança”!

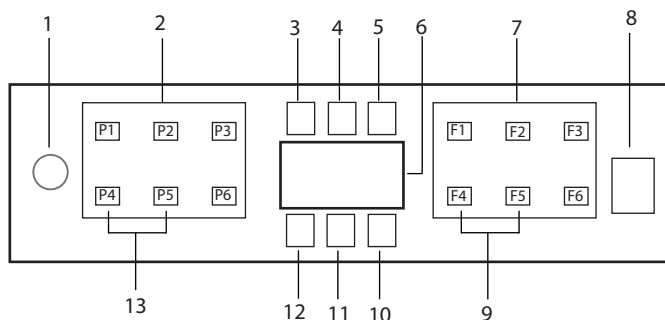

1. Botão Ligar / Desligar
2. Botão de seleção do programa
3. Indicador de aviso de pouco sal
4. Indicador de aviso de pouco abrillantador
5. Indicador de programa em execução
6. Monitor
7. Botão de seleção de função
  - F1 Higiene Intense função
  - F2 Função de SteamGloss
  - F3 Função DeepWash
  - F4 Função de atraso
  - F5 Fast+ Função
  - F6 Função do controlo remoto (HomeWhiz)
8. Botão Iniciar/Pausa/Cancelar
9. SelfDryFunção
10. SelfDryIndicador
11. Indicador HomeWhiz
12. Indicador de bloqueio para crianças (Tecla)
13. Função de bloqueio para crianças (Tecla)

**i** Não tocar no visor da a máquina com as mãos molhadas.

**i** Os botões não podem ser utilizados quando a porta está aberta. Assegurar que a porta está fechada para os botões

## Dados dos Programas e Tabela da Média dos Valores de Consumo

Número do programa	1	2	3	4	5	6
<b>Nome do programa</b>	Automático	Intensivo	Eco *	Quick&Shine (#)	Mini (#)	Programa Transferível
<b>Temperatura de lavagem</b>	40-65 °C Determina automaticamente o grau de sujidade da loiça e ajusta a temperatura e a quantidade de água para lavar, bem como o tempo de lavagem. Apropriado para todo o tipo de loiça.	70 °C Apropriado para loiça muito suja, panelas e tachos.	50 °C Adequado para lavar a loiça com uma quantidade de sujidade normal. É o programa mais eficiente em termos de consumo combinado de energia e de água. É utilizado para avaliar a conformidade com a diretiva europeia de design ecológico.	60 °C Programa de lavagem diária para loiça com sujidade normal, da forma mais rápida.	35 °C Apropriado para loiça diária ligeiramente suja que é raspada ou pre-limpa.	- Pesquise na aplicação HomeWhiz programas que pode transferir através de uma ligação sem fios.
<b>Grau de sujidade</b>						
<b>Pré-lavagem</b>	Média a Alta	Alta	Média	Média	Pouca	-
<b>Lavagem</b>	+	+	+	+	+	-
<b>Secagem</b>	+	+	+	+	-	-
<b>Duração (min)</b>	117-209	207	228	58	30	
<b>Água (l)</b>	9,4-12,4	16,8	9,5	10,6	10,8	
<b>Energia (kWh)</b>	0,90-1,45	1,51	0,664	1,18	0,8	

### Capacidade de carga: 16

Os valores de consumo mostrados na tabela foram determinados em condições padrão. Pode, assim, ocorrer diferenças noutras condições. \* Programa de referência para instituições de teste Os testes, de acordo com a norma EN 50242/60436, devem ser efectuados com o reservatório do sal amaciador e o reservatório do auxiliar de enxaguamento cheios, e utilizando o programa de teste. Os valores para programas além do programa Eco 50°C são apenas indicativos. (#) Funções adicionais podem provocar alterações nas durações do programa

Informação do programa transferível e tabela de valores de consumo médio						
Nome do programa	AquaFlex	QuietWash (Lavagem silenciosa)	GlassCare	Clean&Shine	Pré-lavagem	InnerClean
Temperatura de lavagem	-	-	40 °C	65 °C	-	-
Grau de sujidade	É o programa de lavagem mais apropriado para a louça misturada diárias, incluindo itens de plástico. Enquanto os itens delicados de vidro são lavados no cesto superior, as painéis e tabuleiros podem ser lavados no cesto inferior.	É o programa de lavagem diária para lavar pratos com sujidade normal da maneira mais silenciosa.	Programa especial para lavagem suave de louças delicadas.	Programa de lavagem diária para louça com sujidade normal.	Apropriado para remover os restos na louça suja que será mantida à espera na máquina durante alguns dias, e desta forma, para evitar a formação de maus cheiros.	É recomendado que este programa seja executado a cada 1-2 meses para a necessária limpeza e higiene da máquina. O programa deve ser executado com a máquina vazia. A fim de alcançar um resultado eficaz, recomenda-se a utilização em conjunto com agentes especiais de limpeza da máquina.
Pré-lavagem	Média	Média	Pouca	Média	-	-
Lavagem	+	+	+	+	+	-
Secagem	+	+	+	+	-	-
Duração (min)	230	306	146	164	19	88
Água (l)	19,0	9,6	14,4	14,4	4,0	15,2
Energia (kWh)	1,53	1,15	0,92	1,15	-	0,7

## Alterar o Programa Transferido

Pode utilizar a aplicação HomeWhiz para alterar o Programa Transferido, que é o programa mais recente no produto.

Pode verificar a Tabela de Dados dos Programas e os Valores Médios de Consumo para ver quais podem ser os programas transferidos e os Programas Transferidos por defeito.

### Para alterar o Programa Transferido:

- Ligue-se ao seu produto através da aplicação HomeWhiz.
- Ligue a função Controlo Remoto no produto.
- Aceda à página de definições do produto na aplicação HomeWhiz.
- Na página de definições do produto prossiga para a página Transferir Programa.
- Na página Transferir Programa seleccione um programa para transferir para o seu produto.
- Seleccione o programa pretendido na página Transferir Programa, e pressione Transferir Programa na aplicação HomeWhiz.
- Enquanto o programa está a ser transferido, verá uma animação no programa e na aplicação HomeWhiz.
- Quando o procedimento de transferência estiver concluído, pode seleccionar e instalar o Programa Transferido no produto ou na aplicação HomeWhiz.



Pode verificar a Tabela de Dados dos Programas e os Valores Médios de Consumo para ver os programas que pode transferir para o seu produto.

- i** Se transferir outro programa para o produto, a sua seleção anterior será cancelada.
- i** Pode transferir tantos programas quantos desejar para o seu produto, e alterar o Programa Transferido sempre que quiser. Só tem de se certificar que o seu dispositivo inteligente e o produto estão ligados à internet e que a função Controlo Remoto no produto está ligada.

## Função HomeWhiz

**!** Ler primeiro a secção “Instruções de segurança”!

Graças à funcionalidade HomeWhiz, pode controlar a sua máquina de lavar louça a partir do seu dispositivo inteligente e obter informação sobre o estado da sua máquina.

- i** A função HomeWhiz apenas funciona na bande de frequência 2.4GHz.
- i** Pode usar a sua máquina em vez do seu dispositivo inteligente quando a função for selecionada. Quando a função não for selecionada, pode observar a sua máquina através da aplicação.
- i** Pode monitorizar a partir do indicador no produto se a função de está ativa ou inativa. Nos casos em que a função não possa ser ativada, o indicador HomeWhiz irá desligar-se ou piscar continuamente em intervalos curtos. Exemplos destas situações são quando a definição da ligação sem fios estiver desligada ou a porta da máquina estiver aberta.
- i** A função é desativada quando a porta da máquina de lavar louça for aberta ou quando a operação Ligar/Desligar for executada na máquina. Pode voltar a ser selecionada usando o botão do controlo remoto.

Exibir visualização quando a função HomeWhiz estiver ativada.

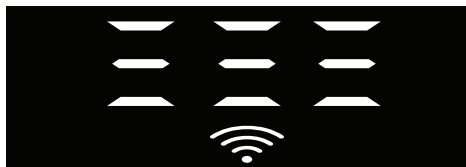

## Configuração de HomeWhiz e definições de conta do utilizador

Para usar a funcionalidade sem fios da sua máquina instalar, instalar a aplicação HomeWhiz a partir da loja de aplicações do seu dispositivo inteligente. Para usar a aplicação, assegurar que o seu dispositivo inteligente está ligado à Internet.

Se estiver a usar a aplicação pela primeira vez, concluir o processo de registo usando o seu endereço de e-mail da aplicação.

Pode usar todos os produtos apresentados pela HomeWhiz na sua casa através desta conta assim que concluir o registo.

Pode ver os produtos emparelhados com a sua conta tocando no botão “Adicionar/Remover Produto” na página “Produtos” na aplicação. Pode executar a operação de emparelhamento do utilizador destes produtos nesta página.

### Primeira instalação

1. Tocar na secção "Adicionar/Remover Produtos" a partir da aplicação HomeWhiz.
2. Tocar na secção que diz “Tocar aqui para ligar o produto à rede”.
3. Quando a porta estiver fechada e a máquina desligada, entrar no menu de configuração do controlo remoto premindo simultaneamente o botão ligar/desligar e o botão do controlo remoto durante 3 segundos.
4. No passo seguinte, ligar à rede "HomeWhiz xxx-xxxx" a partir das redes WiFi nas definições do seu dispositivo inteligente. A palavra-passe da rede pode ser vista na aplicação HomeWhiz.

5. Voltar para a aplicação HomeWhiz depois de ligar o seu dispositivo inteligente à rede HomeWhiz. Na aplicação pode ver a máquina de lavar louça que está a adicionar. Ir para o passo seguinte tocando no botão Seguinte.
6. Seleccionar a rede a que quer ligar a sua máquina de lavar louça e inserir a palavra-passe.
7. Verá que o ícone HomeWhiz (📶) pisca enquanto a máquina de lavar louça se liga à rede que seleccionou e que fica aceso constantemente quando o processo de ligação estiver concluído.
8. Deve ligar-se à mesma rede a partir do dispositivo inteligente depois de ligar a sua máquina à rede seleccionada. Se o seu dispositivo inteligente não realizar a ligação automaticamente, ir às definições do seu dispositivo inteligente e ligar-se à rede à qual a sua máquina está ligada.
9. Voltar à aplicação HomeWhiz e, como passo final, atribuir um nome à sua máquina de lavar louça. Na página “Produtos” pode ver o produto que acabou de adicionar.
10. A sua máquina de lavar louça exibirá automaticamente o ecrã inicial após o processo de instalação ter sido concluído com êxito e irá voltar ao modo de funcionamento.
11. No caso de a instalação falhar ou se não for concluída em 5 minutos durante o modo de instalação, o ícone HomeWhiz apagar-se-á, bem como o produto. Para voltar a instalar, repetir o procedimento de instalação a partir do passo 1.

### **Usar a máquina de lavar louça a partir de vários dispositivos**

Pode usar a sua máquina de lavar louça a partir de vários dispositivos inteligentes. Para fazer isto, instalar também a aplicação

HomeWhiz para outro dispositivo inteligente. Quando abrir a aplicação deve iniciar sessão com a sua conta.

- ❗ Se iniciar sessão numa conta em que já adicionou um produto, pode começar a usar diretamente a máquina de lavar louça depois de iniciar sessão.

### **Para usar a máquina de lavar louça instalada através de uma nova conta, seguir os passos abaixo:**

1. Criar uma nova conta e iniciar sessão na mesma na aplicação HomeWhiz. Assegurar que o seu dispositivo inteligente e a máquina de lavar louça estão ligados à mesma rede.
2. Tocar na secção "Adicionar/Remover Produtos" na página dos produtos. Pode ver o produto e qual o utilizador a que pertence no separador “Outros produtos”.
3. Tocar no símbolo (+) junto à máquina de lavar louça que quer adicionar e atribuir um nome ao produto.
4. O seu pedido de adição do produto deve ser enviado ao proprietário do produto por e-mail. Pode começar a usar o produto em comum depois de o proprietário confirmar.

- ❗ Não é necessário que o seu dispositivo inteligente e a máquina de lavar louça estejam ligados à mesma rede após a conclusão das operações de configuração. Pode usar o produto desde que o dispositivo inteligente esteja ligado à Internet.

- ❗ Pode ver os produtos emparelhados com a sua conta tocando no botão “Adicionar/Remover Produto” na página “Produtos” na aplicação. Pode executar a operação de emparelhamento do utilizador destes produtos nesta página.

### **Ativar/desativar a função HomeWhiz**

Com a porta fechada e a sua máquina ligada, premir o botão HomeWhiz.

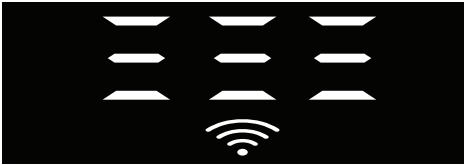

Se a ligação sem fios estiver ativada, o indicador de ligação WiFi ficará aceso constantemente; se a ligação sem fios estiver desativada, o indicador de ligação WiFi piscará em intervalos curtos.

Se premir o botão do controlo remoto enquanto a função estiver ativada, a função HomeWhiz é desativada, o indicador do produto mudará para exibição de tempo de diferimento/tempo do programa. Na posição desligada, o led do botão HomeWhiz apaga-se.

**i** Pode monitorizar a partir do indicador no produto se a ligação sem fios estiver ativa ou inativa. Se a ligação sem fios estiver desativada pode ver que o ícone HomeWhiz está apagado. Se o ícone HomeWhiz ficar aceso constantemente, a ligação à rede sem fios do produto está ativada e o produto está ligação a rede sem fios. Fica ativado se o ícone HomeWhiz pisca continuamente em intervalos curtos, mas não se consegue ligar à rede ou está a tentar ligar-se à rede.

### **Ativar/desativar a ligação sem fios**

Com a porta fechada e a sua máquina ligada, premir o botão HomeWhiz do controlo remoto.

Se a ligação sem fios estiver desativada, o indicador de ligação sem fios piscará em intervalos curtos. Neste caso, para ativar a ligação, premir e manter premido o botão HomeWhiz durante 5

segundos. Após 5 segundos, a porta de ligação da sua máquina abre-se e liga-se automaticamente à rede a que se ligou anteriormente.

Se a ligação sem fios estiver ativada, o indicador WiFi permanecerá sempre aceso.

O controlo remoto é ativado quando premir o botão HomeWhiz.

Se quiser que a ligação à rede sem fios seja desativada, premir o botão HomeWhiz durante 5 segundos. Agora a ligação da sua máquina está desativada.

Premir de novo o botão HomeWhiz durante 5 segundos e liga-se à rede a que se ligou anteriormente.

### **Apagar definições HomeWhiz**

Com a máquina de lavar louça ligada, premir e manter premido os botões do controlo remoto (HomeWhiz) e de diferimento durante 5 segundos.

Depois de uma contagem regressiva de 5 - 4 - 3 - 2 - 1 no visor, as suas definições serão apagadas.

### **Resolução de problemas HomeWhiz**

Se acredita que está a enfrentar algum problema de controlo ou de ligação, seguir os passos abaixo. Se o problema persistir, seguir o passo seguinte.

1. Assegurar que o seu dispositivo inteligente está ligado à Internet.
2. Desativar e ativar de novo a aplicação HomeWhiz no seu dispositivo inteligente.
3. Reiniciar o seu dispositivo inteligente.
4. Verificar o estado da ligação sem fios da sua máquina de lavar louça. Quando a “Ligação sem fios estiver: Desativada”, definir como “Ligação sem fios está: Ativada”, esperar que a sua máquina se ligue e desligue e ativar de novo a aplicação HomeWhiz no seu dispositivo inteligente.
5. Se a ligação não puder ser estabelecida usando os procedimentos acima, repetir as configurações iniciais na máquina.
6. Contactar a assistência autorizada se o problema persistir.

# Guia rápido

## Ajuste do sistema de amaciamento da água

O desempenho de lavagem, enxaguamento e secagem da sua máquina de lavar loiça aumenta quando o sistema de amaciamento da água estiver corretamente ajustado.

Para ajustar o sistema, deve informar-se primeiro sobre qual a dureza da água na sua

- Retire da embalagem a tira de teste.
- Abra a torneira e deixe a água correr durante cerca de 1 minuto.
- Mergulhe a tira de teste na água durante 1 segundo.
- Retire a tira da água e sacuda.
- Aguarde 1 minuto.
- Proceda aos ajustes necessários de acordo com a tira de teste.

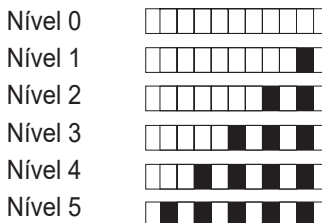

### Depois da determinação da dureza da água:

1. Quando a porta estiver fechada, depois de ligar a sua máquina com o botão Ligar/Desligar, entrar no Submenu premindo simultaneamente os botões de programa Ligar-Desligar e P2 durante 3 segundos.
2. Mover para a posição “r” no visor premindo o botão P2.
3. Defini-lo para o nível adequado, selecionando uma das posições “r: 1”, “r: 2”, “r: 3”, “r: 4” ou “r: 5” com o botão de programa P3.
4. Sair do menu definições premindo o botão Ligar/Desligar durante 3 segundos. As suas definições serão guardadas automaticamente.

### Tabela de ajuste do nível de dureza da água

Nível de dureza	Dureza da água inglesa °dE	Dureza da água alemã °dH	Dureza da água francesa* °dF	Indicador do nível de dureza da água
Nível 0 	0-5	0-4	0-8	Pressione a tecla Delayed Start (Início retardado) para mudar o nível de dureza da água para a posição 1. (r1)
Nível 1 	6-9	5-7	9-13	
Nível 2 	10-15	8-12	14-22	Pressione a tecla Delayed Start (Início retardado) para mudar o nível de dureza da água para a posição 2. (r2)
Nível 3 	16-19	13-15	23-27	Pressione a tecla Delayed Start (Início retardado) para mudar o nível de dureza da água para a posição 3. (r3)
Nível 4 	20-24	16-19	28-34	Pressione a tecla Delayed Start (Início retardado) para mudar o nível de dureza da água para a posição 4. (r4)
Nível 5 	25-62	20-50	35-90	Pressione a tecla Delayed Start (Início retardado) para mudar o nível de dureza da água para a posição 5. (r5)

Execute o mesmo ajuste do nível de dureza que definiu no painel de controlo também com o interruptor de ajuste de regeneração. Por exemplo, se tiver ajustado para "3" no painel de controlo, defina também o interruptor de ajuste da regeneração para 3.

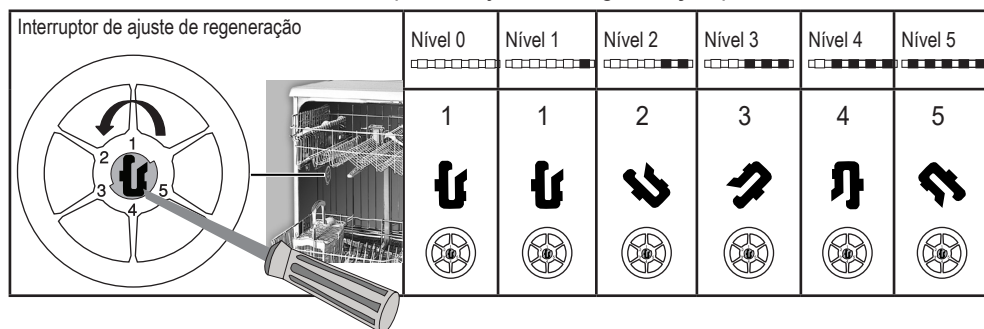

- Se o nível de dureza da água que usa for superior a 50°dH ou se estiver a usar água de poço, então, é recomendado utilizar um filtro e dispositivos de purificação da água.
- Se o nível de dureza da água que utiliza for inferior a 7°dH, não é necessário utilizar sal na máquina de lavar loiça. Neste caso, a luz do indicador de sal do painel de controlo da sua máquina de lavar loiça acender-se-á continuamente.
- Se a dureza da água estiver definida para o nível 1, o Indicador de sal acender-se-á continuamente, apesar de não ser necessário usar sal. Se usar sal nesta condição, o sal não será consumido e a lâmpada não acenderá.

**i** Se mudar de casa, será necessário voltar a definir o nível de dureza da água da sua máquina de lavar loiça, conforme as informações acima, em função da dureza da água do local em que se encontra. Se o nível de dureza da água da sua máquina for previamente ajustado, a sua máquina exibirá o ajuste do nível de dureza da água mais recente.