

## Ürünün çalıştırılması

**!** Önce kullanım kılavuzundaki Güvenlik Uyarıları Bölümünü okuyun!

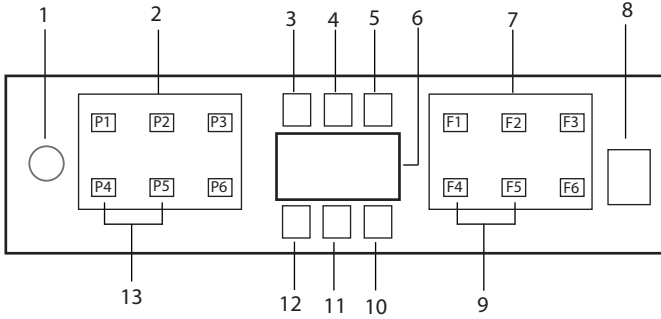

1. Açma / Kapama Tuşu
2. Program Seçim Tuşları
3. Tuz Eksikliği Uyarı Göstergesi
4. Parlatıcı Eksikliği Uyarı Göstergesi
5. Program Çalışıyor Göstegesi
6. Ekran
7. Fonksiyon Seçim Tuşları
  - F1 Hygiene Care fonksiyonu
  - F2 Ekstra Kurutma fonksiyonu
  - F3 AquaPower fonksiyonu
  - F4 Erteleme fonksiyonu
  - F5 Turbo fonksiyonu
  - F6 Yarım Yük fonksiyonu
8. Başla / Bekle / İptal Tuşu
9. Otomatik Kapı Açma Fonksiyonu
10. Otomatik Kapı Açma Göstergesi
11. Kullanım dışı
12. Çocuk (Tuş) Kilidi Göstergesi
13. Çocuk (Tuş) Kilidi Fonksiyonu

**i** Makine ekranına ıslak elle dokunmayın.

**i** Kapı açık iken tuşlar çalışmaz, tuşların çalışabilmesi için kapının kapalı olduğuna emin olun.

Program Bilgileri ve Ortalama Tüketim Değerleri Tablosu

Program No	1	2	3	4	5	6
Program Adı	Otomatik 40-65°C	Yoğun	Eko *	Hassas	Hızlı 58' (#)	Mini 30' (#)
Yıkama Sıcaklığı	40 °C-65 °C	70 °C	50 °C	40 °C	60 °C	35 °C
Kirillik Düzeyi	Bulaşıkların kirillik seviyesine karar vererek yıkama sıcaklığını, su miktarını ve yıkama süresini otomatik olarak ayarlar. Tüm bulaşık tipleri için uygundur.	Ağır kirli tencere ve tavalar için uygundur.	Normal kirli bulaşıkları temizlemek için uygundur. Kombine enerji ve su tüketimi açısından en verimli programdır. AB ekotasararım mevzuatına uyumu değerlendirmek için kullanılır.	Narin cam eşyaların hassas şekilde yıkanması için özel program.	Beklenmiş normal kirli bulaşıkların en hızlı şekilde yıkanması için günlük yıkama programıdır.	Ön temizleme işleminde geçmiş hafif kirli bulaşıkların hızlı bir şekilde yıkanması için uygundur.
Ön Yıkama	Orta - Çok	Çok	Orta	Az	Orta	Az
Yıkama	+	+	+	+	+	+
Kurutma	+	+	+	+	+	-
Program Süresi (dakika)	112-198	194	230	120	58	30
Su Tüketimi (litre)	9,4-12,4	16,8	9,5	14,4	10,6	10,8
Enerji Tüketimi (kW saat)	0,90-1,45	1,51	0,849	0,92	1,18	0,78
Kullanılabilir Fonksiyonlar	T, E, R, H, M, K	T, E, Y, F, R, U, Z, H, M, K	T, E, Y, F, S, R, U, Z, H, M, K	T, E, Y, F, R, B, M, K	T, E, R, B, H, M	T, E, B, M

**Kapasite: 14**

Tabloda verilen tüketim değerleri standart koşullarda ölçülmüştür. Bu nedenle günlük kullanımında farklılıklar olabilir. \* Test Enstitüleri için referans program. EN 50242/60436 standardına göre yapılan testler referans programda su yumuşatıcısı tuz bölmesinin dolması durumunda yapılmıştır. Eco 50°C dışındaki programlar için verilen değerler yalnızca bilgi amaçlıdır. (#) Ek fonksiyonlar program süresinde değişikliğe sebep olabilir.

# Su yumuŝatma sisteminin ayarlanması

## Su yumuŝatma sisteminin ayarlanması

Su yumuŝatma sistemi dođru ayarlandığında bulaŝık makinenzin yıkama, durulama ve kurutma performansı artacaktır.

**i** Sistemi ayarlamak için öncelikle bölgenizdeki yetkili servisten su sertlik seviyenizi öğrenip aŝağıdaki ŝekilde ayarlayın.

### Su sertliđi tespit edildikten sonra:

- 1 Kapı kapalı iken, Makinenizi Açma Kapama tuŝu ile ađtıktan sonra Açma Kapama ve P2 program tuŝuna aynı anda 3 saniye basarak Alt Menüye girin.
2. P2 program tuŝuna basarak ekranda "r" konumuna gelin.
3. P3 program tuŝu ile "r:1", "r:2", "r:3", "r:4" veya "r:5" konumlarından birini seçerek uygun seviyeye ayarlayın.
4. Açma Kapama tuŝuna 3 saniye basarak ayarlar menüsünden çıkın. Ayarlarınız otomatik olarak kaydedilecektir.

### Su sertlik seviyesi ayar tablosu

Sertlik Seviyesi	İngiliz Sertliđi °dE	Alman Sertliđi °dH	Fransız* Sertliđi °dF	Su Sertlik Seviyesi Göstergesi
0. Seviye □□□□□□□□	0-5	0-4	0-8	Seçim tuŝuna basarak su sertlik ayarını 1 konumuna getirin. (r1)
1. Seviye □□□□□□□■	6-9	5-7	9-13	
2. Seviye □□□□□□■□	10-15	8-12	14-22	Seçim tuŝuna basarak su sertlik ayarını 2 konumuna getirin. (r2)
3. Seviye □□□□□■□□	16-19	13-15	23-27	Seçim tuŝuna basarak su sertlik ayarını 3 konumuna getirin. (r3)
4. Seviye □□□□■□□□	20-24	16-19	28-34	Seçim tuŝuna basarak su sertlik ayarını 4 konumuna getirin. (r4)
5. Seviye □□□■□□□□	25-62	20-50	35-90	Seçim tuŝuna basarak su sertlik ayarını 5 konumuna getirin. (r5)

Kontrol panosu üzerinde ayarlamıŝ olduđunuz sertlik seviyesinin aynısını rejenerasyon ayar anahtarıyla da yapın. Örneđin kontrol panosunda yaptığınız ayar 3 ise rejenerasyon ayar anahtarını da 3 yapın.

Rejenerasyon Ayar Anahtarı	0. Seviye	1. Seviye	2. Seviye	3. Seviye	4. Seviye	5. Seviye
	□□□□□□□□	□□□□□□■□	□□□□□■□□	□□□□■□□□	□□□■□□□□	□□□■□□□□
	1	1	2	3	4	5

- Kullandığınız suyun sertliđi 50° dH (Fransız sertliđi) üzerinde ise veya kuyu suyu kullanıyorsanız filtre ve su tasfiye cihazları kullanmanız tavsiye edilir.
- Kullandığınız suyun sertliđi 7°dH altında ise, bulaşık makinanızda tuz kullanmanıza gerek yoktur. Bu durumda makinanızın kontrol panelindeki “Tuz Eksikliđi Uyarı göstergesi” sürekli yanacaktır.
- Su sertlik ayarınız 1. seviyede ise, tuz kullanmanız gerektiđi halde, “Tuz Eksikliđi Uyarı göstergesi” sürekli yanmaya devam edecektir. Bu konumda tuz kullanmanız durumunda tuz tüketilmeyecek ve lamba yanmayacaktır.

**i** Taşınma durumunda taşındığınız yerin su sertliđine göre makinanızın su sertlik ayarını yukarıda verilen bilgileri dikkate alarak yeniden yapmanız gereklidir. Eđer makinanızda daha önce su sertlik ayarı yapılmıřsa makinanızın ekranında en son yapılan su sertlik ayarı gösterilecektir.