

beko

Imontuojama orkaitė

Vartotojo vadovas

Furra e integruar

Manuali i Përdoruesit



BBIM17300BMPSF

385443203_3/ LT/ SQ/ R.AA/ 20/07/23 10:53
7724086759

Sveiki!

Gerb. kliente,

dėkojame, kad pasirinkote Beko gaminį. Norime, kad jūsų gaminys, pagamintas naudojant aukštos kokybės ir technologiją, būtų kuo efektyvesnis. Todėl prieš naudodami gaminį atidžiai perskaitykite šį vadovą ir kitą pateiktą dokumentaciją.

Atsiminkite visą informaciją ir įspėjimus, pateiktus naudotojo vadove. Taip apsaugosite save ir savo gaminį nuo galimų pavojų.

Išsaugokite naudotojo vadovą. Jei gaminį atiduodate kam nors kitam, su juo pateikite vadovą. Jūsų gaminio garantijos sąlygos, naudojimas ir trikčių šalinimo metodai pateikiami šiame vadove.

Simboliai ir jų aprašymai naudotojo vadove:



Pavojus, galintis sukelti mirtį arba sužalojimą.



Svarbi informacija arba naudingi naudojimo patarimai.



Perskaitykite naudotojo vadovą.



Karšto paviršiaus įspėjimas.

PRANEŠIMAS Pavojus, dėl kurio gali būti padaryta materialinė žala gaminiui arba jo aplinkai.
AS

Arçelik A.Ş.

Karaağaç caddesi No:2-6
34445 Sütlüce/Istanbul/TURKEY

Made in TURKEY

Turinys

1 Saugaus naudojimo instrukcijos	4	6.1.1 Konditerijos gaminiai ir orkaitėje kepamas maistas	25
1.1 Paskirtis	4	6.1.2 Mėsa, žuvis ir paukštiena	29
1.2 Vaikų, pažeidžiamų asmenų ir gyvūnų augintinių sauga	4	6.1.3 Grilis	30
1.3 Elektros sauga	5	6.1.4 Bandomieji maisto produktai ...	30
1.4 Transportavimo sauga	6	7 Priežiūra ir valymas.....	32
1.5 Montavimo Sauga	7	7.1 Bendroji valymo informacija	32
1.6 Naudojimo Sauga	7	7.2 Valymo Priedai	33
1.7 Temperatūros įspėjimai	8	7.3 Valdymo Skydo Valymas	33
1.8 Priedų Naudojimas	8	7.4 orkaitės vidaus (kepimo vietos) valymas	34
1.9 Gaminimo Sauga	8	7.5 Paprastas valymas garais	34
1.10 Priežiūros ir Valymo Sauga	9	7.6 Aukštos temperatūros savaiminis valymasis	35
1.11 Aukštos temperatūros savaiminis valymasis (pirolizė) ...	10	7.7 Orkaitės Durelių Valymas	37
2 Aplinkosaugos instrukcijos	10	7.8 Vidinio Orkaitės Durelių Stiklo Nuėmimas	37
2.1 Atliekų direktyva	10	7.9 Orkaitės Lempos Valymas	38
2.1.1 Atitiktis WEEE atliekų reglamentui ir atliekų šalinimui	10	8 Problemų sprendimas	40
2.2 Informacija apie pakuotę	10		
2.3 Energijos Taupymo Rekomendacijos	11		
3 Jūsų gaminys	12		
3.1 Įvadas į prietaisą	12		
3.2 Produkto valdymo skydelis įvadas ir naudojimas	12		
3.2.1 Control Panel	13		
3.2.2 Orkaitės valdymo pulto pristatymas	13		
3.3 Orkaitės veikimo funkcijos	13		
3.4 Produkto priedai	14		
3.5 Produkto priedų naudojimas	15		
3.6 Techniniai duomenys	18		
4 Pirmasis naudojimas	19		
4.1 Pirmasis laikmačio nustatymas ..	19		
4.2 Pradinis Valymas	19		
5 Orkaitės naudojimas	20		
5.1 Bendroji orkaitės naudojimo informacija	20		
5.2 Orkaitės valdymo bloko veikimas	20		
5.3 Nuostatos	23		
6 Bendroji Informacija apie Kepimą	25		
6.1 Bendrieji įspėjimai apie Kepimą Orkaitėje	25		



1 Saugaus naudojimo instrukcijos

- Šiame skyriuje pateikiamos saugos instrukcijos, būtinos siekiant išvengti sužalojimo ar materialinės žalos.
- Jei gaminys perduodamas kam nors kitam asmeniniam naudojimui ar naudojimui iš antrų rankų, taip pat turi būti pateiktas naudotojo vadovas, gaminio etiketės ir kiti svarbūs dokumentai bei dalys.
- Mūsų įmonė neprisiima atsakomybės už žalą, kuri gali atsirasti nesilaikant šių nurodymų.
- Jei nesilaikysite šių nurodymų, garantija negalios.
- Montavimo ir remonto darbus visada turi atlikti gamintojas, įgaliotasis servisas arba asmuo, kurį paskiria importuojanti įmonė.
- Naudokite tik originalias atsargines dalis ir priedus.
- Netaisykite ir nekeiskite jokių gaminio komponentų, nebent tai aiškiai nurodyta naudotojo vadove.
- Nedarykite gaminio techninių modifikacijų.



1.1 Paskirtis

- Šis gaminys skirtas naudoti namuose. Jis neskirtas komerciniam naudojimui.
- Nenaudokite gaminio sodoose, balkonuose ar kitoje lauke. Šis gaminys skirtas naudoti namų ūkiuose ir parduotuvių, biurų ir kitose darbo aplinkose darbuotojų virtuvėse.
- **ĮSPĖJIMAS:** Šis produktas turi būti naudojamas tik maistui ruošti. Jo negalima naudoti įvairiems tikslams, pvz., kambariui šildyti.
- Orkaitę galima naudoti maistui atšildyti, kepti, kepti ir kepti ant grotelių.
- Šio gaminio negalima naudoti šildymui, plokščiajam šildymui, džiovinimui pakabinius rankšluosčius ar drabužius ant rankenos.



1.2 Vaikų, pažeidžiamų asmenų ir gyvūnų augintinių sauga

- Šį gaminį gali naudoti 8 metų ir vyresni vaikai ir žmonės, kurių fiziniai, jutimo ar protiniai įgūdžiai yra nepakankamai išvystyti arba kurie neturi patirties ir žinių, jei

- jie yra prižiūrimi arba apmokyti apie saugų prietaiso naudojimą ir jo pavojus.
- Vaikams negalima žaisti su prietaisu. Vaikai neturėtų valyti ir prižiūrėti naudotojo, nebent juos kas nors prižiūrėtų.
 - Šio vaisto negalima vartoti ribotų fizinių, jutiminių ar protinių gebėjimų asmenims (įskaitant vaikus), nebent jie yra prižiūrimi arba gauna reikiamus nurodymus.
 - Pasirūpinkite vaikų priežiūra ir neleiskite jiems žaisti su prietaisu.
 - Elektros produktai yra pavojingi vaikams ir naminiams gyvūnams. Vaikams ir naminiams gyvūnėliams draudžiama žaisti su produktu, lipti ant jo ar į jį patekti.
 - Nedėkite ant prietaiso daiktų, kuriuos galėtų pasiekti vaikai.
 - **ĮSPĖJIMAS:** Naudojimo metu pasiekiami gaminio paviršiai yra karšti. Neleiskite vaikų artyn prie prietaiso.
 - Visas pakavimo medžiagas laikykite vaikams nepasiekiamoje vietoje. Yra pavojus susižeisti ir uždusti.

- Ant atidarytų durelių nedėkite sunkių daiktų ir neleiskite vaikams ant jų sėstis. Dėl to orkaitė gali apvirsti arba sugadinti durų vyrius.
- Norėdami apsaugoti vaikus, prieš išmesdami produktą nupjaukite maitinimo kištuką ir padarykite jį netinkamą naudoti.



1.3 Elektros sauga

- Įjunkite gaminį į įžemintą lizdą, apsaugotą saugikliu, atitinkančiu tipo etiketėje nurodytus srovės parametrus. Įžeminimo instaliaciją turi atlikti kvalifikuotas elektrikas. Nenaudokite gaminio be įžeminimo pagal vietinius / nacionalinius reikalavimus.
- Gaminio kištukas arba elektros jungtis turi būti lengvai pasiekiamoje vietoje (kur jos nepaveiks kaitlentė liepsna). Jei tai neįmanoma, elektros įrangoje, prie kurios prijungtas gaminys, turi būti mechanizmas (saugiklis, jungiklis, raktinis jungiklis ir t. t.), atitinkantis elektros reglamentus ir atskiriantis visus stulpus nuo tinklo.
- Montuojant, remontuojant ir transportuojant gaminio negalima prijungti prie lizdo.

- Įjunkite gaminį į lizdą, atitinkantį įtampos ir dažnio vertes, nurodytas tipo etiketėje.
- Jei jūsų gaminyje nėra maitinimo laido, naudokite tik skyriuje, aprašytą skyriuje „Techninės specifikacijos“.
- Nesugadinkite maitinimo laido po gaminiu ir už jo. Ant maitinimo laido nedėkite sunkių daiktų. Maitinimo laidas neturi būti sulenktas, suspaustas ir liestis su jokia šilumos šaltiniu.
- Naudojant orkaitę, galinis paviršius įkaista. Maitinimo laidai neturi liesti galinio paviršiaus, nes gali būti pažeistos jungtys.
- Nekiškite elektros laidų į orkaitės dureles ir neperkiškite jų per karštus paviršius. Priešingu atveju kabelio izoliacija gali ištirpti ir dėl trumpojo jungimo sukelti gaisrą.
- Naudokite tik originalų kabelį. Nenaudokite nupjautų ar pažeistų kabelių arba tarpinių kabelių.
- Jei maitinimo laidas pažeistas, jį turi pakeisti gamintojas, įgaliotasis techninis aptarnavimas arba asmuo,

kurį nurodo importuojanti bendrovė, kad būtų išvengta galimų pavojų.

- **ĮSPĖJIMAS:** Prieš keisdami orkaitės lempą, būtinai atjunkite gaminį nuo maitinimo tinklo, kad išvengtumėte elektros smūgio pavojaus. Ištraukite gaminį iš saugiklių dėžutės arba išjunkite saugiklius.

Jei jūsų gaminyje yra maitinimo laidas ir kištukas:

- Nejunkite gaminio į laisvą lizdą, kuris išlindo iš jo lizdo, yra sulūžęs, nešvarus, alyvuotas ir gali liestis su vandeniu (pavyzdžiui, vandeniu, kuris gali ištekti iš prekystalio).
- Nelieskite maitinimo laido kištuko drėgnomis ar šlapiomis rankomis! Niekada neatjunkite kištuko traukdami už laido, visada ištraukite laikydami už kištuko.
- Įsitikinkite, kad produkto kištukas tvirtai įkištas į lizdą, kad išvengtumėte kibirkščiavimo.



1.4 Transportavimo sauga

- Prieš transportuodami gaminį atjunkite jį nuo elektros tinklo.

- Produktas yra sunkus, neškite jį su savimi bent dviem žmonėms.
- Nekelkite ir neperstatinėkite prietaiso, laikydami už jo durelių ir (arba) rankenos.
- Nedėkite kitų daiktų ant gaminio ir neneškite jo vertikaliai.
- Kai reikia transportuoti gaminį, apvyniokite jį burbuliuokų pavidalo pakavimo medžiaga arba storu kartonu ir tvirtai užklijuokite lipnia juosta. Tvirtai pritvirtinkite gaminį juosta, kad nepažeistumėte nuimamų arba judančių gaminio ir gaminio dalių.
- Patikrinkite bendrą gaminio išvaizdą, ar gabenant jis nebuvo pažeistas.

1.5 Montavimo Sauga

- Prieš montuodami gaminį, patikrinkite, ar jis nepažeistas. Jei gaminys pažeistas, nediekite jo.
- Nemontuokite gaminio šalia šilumos šaltinių (radiatorių, viryklių ir pan.).
- Visus gaminio ventiliacijos kanalus laikykite atviras.
- Siekiant išvengti perkaitimo, gaminio negalima montuoti už dekoratyvinių durų.

1.6 Naudojimo Sauga

- Po kiekvieno naudojimo įsitikinkite, kad gaminio yra išjungtos.
- Jei nenaudosite gaminio ilgą laiką, atjunkite jį nuo saugiklių dėžutės arba išjunkite saugiklius.
- Nenaudokite sugedusio ar pažeisto gaminio. Jei yra, atjunkite gaminio elektros / dujų jungtis ir kreipkitės į įgaliotąją techninės priežiūros tarnybą.
- Nenaudokite prietaiso, jeigu jo priekinis durelių stiklas yra išimtas arba suskilęs.
- Nelipkite ant gaminio, kad pasiektumėte ką nors, arba dėl kitų priežasčių.
- Niekada nenaudokite gaminio, kai dėl alkoholio ir (arba) narkotikų vartojimo sutriko jūsų mąstymas ar koordinacija.
- Virimo vietoje laikomi degūs daiktai gali užsidegti. Niekada nelaikykite degių daiktų maisto gaminimo vietoje.
- orkaitės rankena nėra rankšluosčių džiovintuvas. Naudodami gaminį nekabinkite rankšluosčių, pirštinių ar panašių tekstilės gaminių.

- Gaminio durelių vyriai juda atidarant ir uždarant dureles ir gali užstrigti. Atidarydami / uždarydami dureles, nelaikykite dalies vyriais.

1.7 Temperatūros įspėjimai

- **[SPĖJIMAS]:** Prieinamos gaminio dalys naudojimo metu bus karštos. Reikia stengtis neliesti gaminio ir kaitinimo elementų. Jaunesniui nei 8 metų vaikų negalima artinti prie preparato be suaugusiojo.
- Nedėkite degių / sprogių medžiagų šalia gaminio, nes jo naudojimo metu briaunos bus karštos.
- Kadangi garai gali būti iškvėpti, laikykitės atokiau atidarydami orkaitės dureles. Garai gali nudeginti ranką, veidą ir (arba) akis.
- Veikimo metu gaminys gali įkaisti. Reikia stengtis neliesti karštų dalių, orkaitės vidaus ir kaitinimo elementų.
- Visada mūvėkite karščiui atsparias pirštines, kai dėkite maistą į karštą orkaitę, išimkite maistą iš karštos orkaitės ir pan.

1.8 Priedų Naudojimas

- Svarbu, kad vielos grotelės ir padėklas būtų tinkamai uždėti ant vielos lentynų. Išsamesnės informacijos žr. skyriuje "**Priedų naudojimas**".
- Priedai gali sugadinti durelių stiklą, kai uždaromos produkto durelės. Priedus visada stumkite į kepimo zonos galą.

1.9 Gaminimo Sauga

- Būkite atsargūs, kai induose naudojate alkoholinius gėrimus. Alkoholis išgaruoja aukštoje temperatūroje ir gali sukelti gaisrą, nes gali užsidegti, kai liečiasi su karštais paviršiais.
- Maisto atliekos, alyva ir t. t. maisto gaminimo vietoje gali užsidegti. Prieš gamindami pašalinkite tokį šiurkštų purvą.
- Apsinuodijimo maistu pavojus: Neleiskite maistui stovėti orkaitėje ilgiau nei 1 valandą prieš arba po gaminimo. Priešingu atveju jis gali apsinuodyti maistu arba sukelti ligas.

- Nekaitinkite orkaitėje uždarytų skardinių ir stiklinių indelių. Slėgis, kuris susidarytų skardoje / stiklainyje, gali sprogti.
- Įdėkite riebalams nelaidų popierių į kepimo indą arba į orkaitės priedą (padėklą, vielinį grilį ir t. t.) su maistu ir įdėkite į pašildytą orkaitę. Kad išvengtumėte pavojaus paliesti orkaitės kaitinimo elementus, pašalinkite visus tepalams nelaidaus popieriaus gabalėlius, kabančius ant priedo ar talpyklos. Niekada nenaudokite riebalams atsparaus popieriaus orkaitėje, kurios temperatūra aukštesnė už maksimalią naudojimo temperatūrą, nurodytą ant naudojamo riebalams atsparaus popieriaus. Niekada nedėkite riebalams atsparaus popieriaus ant orkaitės pagrindo.
- Nedėkite kepimo skardų, indų ar aliuminio folijos tiesiai ant orkaitės dugno. Susikaupęs karštis gali pažeisti orkaitės dugną.
- Kepdami kepsninę uždarykite orkaitės dureles. Karšti paviršiai gali nudeginti!
- Maistas, netinkamas kepti ant grotelių, kelia gaisro pavojų. Kepkite tik tokį maistą, kuris

tinka sunkiam kepsninės gaisrui. Nedėkite maisto per giliai į grilį. Tai karščiausia grilio vieta ir riebus maistas gali užsiliepsnoti.



1.10 Priežiūros ir Valymo Sauga

- Prieš valydami produktą palaukite, kol jis atvės. Karšti paviršiai gali nudeginti!
- Neplaukite prietaiso purkšdami ar pildami ant jo vandenį! Tai kelia elektros smūgio pavojų!
- Gaminiui valyti nenaudokite garų valiklių, nes tai gali sukelti elektros smūgį.
- Nenaudokite šiurkščių abrazyvinių valiklių, metalinių grandiklių, vielinės vatos ar baliklių orkaitės priekinių durų stiklui / (jei yra) orkaitės viršutinių durų stiklui valyti. Dėl šių medžiagų stikliniai paviršiai gali būti subraižyti ir sulaužyti.
- Visada palaikykite valdymo skydelio švarą ir sausumą. Drėgnas ir purvinas paviršius gali sukelti problemų valdant funkcijas.

1.11 Aukštos



temperatūros savaiminis valymas (pirolizė)

- Savaime nusivalantys paviršiai tampa karštesni nei naudojant įprastai. Saugokite vaikus.
- Karšti paviršiai gali nudeginti! Nelieskite gaminio jam pačiam nusivalant ir saugokite vaikus nuo jo. Prieš pašalindami likučius palaukite bent 30 minučių.
- Savaime nusivalant dėmai išsiskiria dėl sudegusių maisto likučių. Valydami gerai vėdinkite virtuvę.

- Prieš pradėdami valymą, muiluotu skudurėliu nuvalykite išorinius orkaitės paviršius ir orkaitės viduje esančius maisto likučius. Iš orkaitės išimkite visus priedus ir virtuvės reikmenis. Jei jūsų gaminys turi karščiui atsparų priedą (atsparų savaiminiam išsivalymui aukštoje temperatūroje), šių priedų iš orkaitės išimti nereikia.
- Jei virš jūsų orkaitės yra kaitlentė, kaitlentės nenaudokite proližės metu.

2 Aplinkosaugos instrukcijos

2.1 Atliekų direktyva

2.1.1 Atitiktis WEEE atliekų reglamentui ir atliekų šalinimui

Šis gaminys atitinka ES WEEE atliekų direktyvą (2012/19/ES). Šis gaminys pažymėtas elektros ir elektroninės įrangos atliekų (WEEE atliekų) klasifikavimo simboliu.



Šis gaminys buvo pagamintas iš aukštos kokybės dalių ir medžiagų, kurios gali būti naudojamos pakartotinai ir yra tinkamos perdirbti. Todėl pasibaigus produkto naudojimo laikui, neišmeskite produkto su įprastomis buitinėmis ir kitomis atliekomis. Nuneškite jį į elektrinės ir elektroninės įrangos perdirbimo surinkimo punktą. Apie

šiuos surinkimo punktus galite pasiteirauti vietos administracijos. Tinkamas prietaiso išmetimas padeda išvengti neigiamų pasekmių aplinkai ir žmonių sveikatai.

Atitiktis RoHS direktyvai:

Jūsų įsigytas gaminys atitinka ES RoHS direktyvą (2011/65/ES). Jame nėra kenksmingų ir draudžiamų medžiagų, nurodytų direktyvoje

2.2 Informacija apie pakuotę

Gaminio pakavimo medžiagos yra pagamintos iš perdirbamų medžiagų pagal mūsų nacionalinius aplinkosaugos reglamentus. Pakuočių atliekų neišmeskite kartu su buitinėmis ar kitomis atliekomis, jas pristatykite į vietos valdžios institucijų nurodytus pakuočių medžiagų surinkimo punktus.

2.3 Energijos Taupymo Rekomendacijos

Pagal ES 66/2014 informaciją apie energijos vartojimo efektyvumą galima rasti su gaminiu pateiktame gaminio kvite. Šie pasiūlymai padės jums ekologiškai ir efektyviai naudoti gaminį:

- Atšildykite užšaldytą maistą prieš kepdami.
- orkaitėje naudokite tamsius arba emaliuotus indus, kurie geriau perduoda šilumą.
- Jei nurodyta recepte arba naudotojo vadove, visada pašildykite. Kepimo metu dažnai neatidarykite orkaitės durelių.
- Norėdami gaminį gaminti ilgiau, išjunkite jį likus 5-10 minučių iki kepimo pabaigos. Naudodami likutinę šilumą galite sutaupyti iki 20% elektros energijos.
- Stenkitės orkaitėje vienu metu gaminti daugiau nei vieną patiekalą. Vienu metu galite gaminti ant grotelių padėję dvi kepimo virykles. Be to, jei vieną po kito gaminsite maistą, bus sutaupyta energijos, nes orkaitė nepraras šilumos.
- Neatidarykite orkaitės durelių, kai kepaite "ECO gaminimas su ventiliatoriumi" veikimo funkciją. Jei durelės neatidarytos, vidinė temperatūra yra optimizuota taupyti energiją "ECO gaminimas su ventiliatoriumi" veikimo funkcijoje, ir ši temperatūra gali skirtis nuo ekrane rodomos temperatūros.

3 Jūsų gaminy

3.1 Įvadas į prietaisą

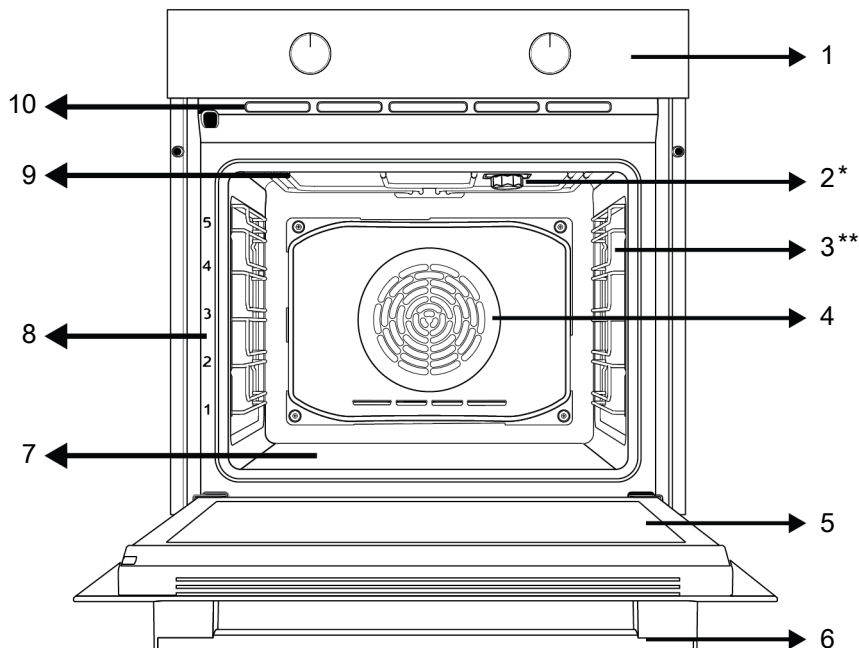

1 Valdymo skydelis

3 Vielos lentynos

5 Durelės

7 Apatinis šildytuvas (po plienine plokšte)

9 Viršutinis šildytuvas

2 Lemputė

4 Ventilatoriaus variklis (už plieninės plokštės)

6 Rankenėlė

8 Lentynos padėtis

10 Ventilacijos anga

* Skiriasi priklausomai nuo modelio. Jūsų gaminyje gali nebūti lempos arba lempos tipas ir vieta gali skirtis nuo pavaizduotųjų iliustracijoje.

** Skiriasi priklausomai nuo modelio. Jūsų gaminyje gali nebūti vielos stovo. Paveikslėlyje kaip pavyzdys parodytas gaminy su stelažu.

3.2 Produkto valdymo skydelio įvadas ir naudojimas

Šiame skyriuje rasite gaminio valdymo skydelio apžvalgą ir pagrindinius naudojimo būdus. Priklausomai nuo gaminio tipo, vaizdai ir kai kurios funkcijos gali skirtis.

3.2.1 Control Panel

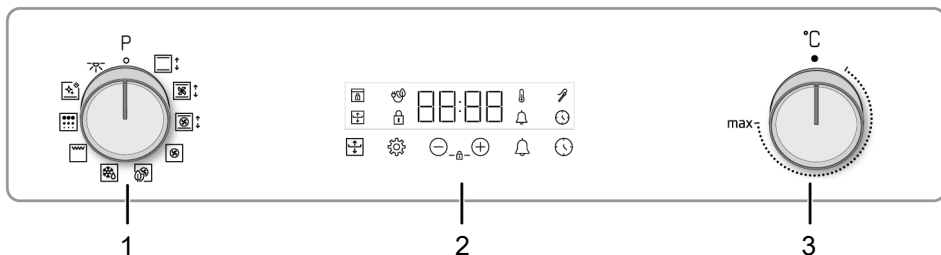

- 1 Funkcijų pasirinkimo rankenėlė
- 3 Temperatūros pasirinkimo rankenėlė

- 2 Laikmatis

Jei yra rankenėlių (-ų), kontroliuojančios jūsų produktą, kai kuriuose modeliuose ši/ ši (-ų) rankenėlė (-os) gali būti tokia, kad jie pasirodys, kai jie bus stumiami (palaidotos rankenėlės). Kad nustatymai būtų atlikti naudojant šias rankenėles, pirmiausia įstumkite atitinkamą rankenėlę ir ištraukite rankenėlę. Atlikę koregavimą, vėl įstumkite jį ir pakeiskite rankenėlę.

3.2.2 Orkaitės valdymo pulto pristatymas

Funkcijos pasirinkimo rankenėlė

Orkaitės veikimo funkcijas galite pasirinkti funkcijų pasirinkimo rankenėle. Norėdami pasirinkti, pasukite į kairę / į dešinę iš uždarytos (viršutinės) padėties.

Temperatūros rankenėlė

Temperatūros rankenėlę galite pasirinkti norimą gaminti temperatūrą. Norėdami pasirinkti, pasukite pagal laikrodžio rodyklę iš uždaros (viršutinės) padėties.

Orkaitės vidinės temperatūros indikatorius

Orkaitės vidaus temperatūrą galite matyti laikmačio ekrane. Orkaitė kaista, kol pasiekia nustatytą temperatūrą ir palaiko šią temperatūrą, o 3 eilučių šildymo animacija mirksi dešinėje. Kai orkaitės temperatūra pasiekia nustatytą vertę, ši animacija nutrūksta ir šalia nustatytos temperatūros vertės nuolat rodomas simbolis „C“.

Laikmatis

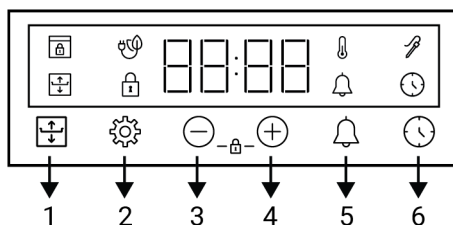

- 1 Lankstus virimo klavišas
- 2 Nustatymų mygtukas
- 3 Mažinimo mygtukas
- 4 Didinimo mygtukas
- 5 Įspėjimo signalų mygtukas
- 6 Laiko nustatymo mygtukas

Ekranų ženklai

- : Kepimo laiko simbolis
- : Lankstus maisto gaminimo simbolis
- : Įspėjimo signalo simbolis
- : Mėsos termometro simbolis (*) *
- : Mygtukų užrakto funkcijos simbolis
- : Temperatūros simbolis
- : Kepimo su eko ventiliatoriumi simbolis
- : Durelių užrakto simbolis (*) *

* Gali skirtis priklausomai nuo gaminio modelio. Jis gali būti nepasiekiamas jūsų produkte.

3.3 Orkaitės veikimo funkcijos

Funkcijų lentelėje rodomos veikimo funkcijos, kurias galite naudoti savo orkaitėje, ir aukščiausia bei žemiausia temperatūra, kurią galima nustatyti šioms

funkcijoms. Čia parodyta veikimo režimų tvarka gali skirtis nuo jūsų gaminio išdėstymo.

Funkcijos simbolis	Funkcijos aprašymas	Temperatūros diapazonas (°C)	Aprašymas ir naudojimas
	Orkaitės lemputė	-	Orkaitėje neveikia joks šildytuvas. Užsidega tik orkaitės lemputė.
	Veikia su ventiliatoriumi	-	Orkaitė nešildoma. Veikia tik ventiliatorius (galinėje sienelėje). Užšaldytas maistas su granulėmis lėtai atitirpinamas kambario temperatūroje, paruoštas maistas atšaldomas. Viso mėsos gabalo atitirpinimo laikas yra ilgesnis nei maisto produktų su grūdais.
	Tradicinis kepimas	40-280	Ijungtas tik viršutinis šildymas. Tinka maistui, kurio viršus turi būti apskrudęs. Maistas šildomas iš viršaus ir iš apačios vienu metu. Tinka pyragams, pyragams arba pyragams ir troškiniams kepimo formelėse. Virimas atliekamas su vienu padėklu.
	Apat. šildymas	40-220	Ijungtas tik žemesnis šildymas. Tinka maistui, kurio dugną reikia apskrudinti. Šią funkciją taip pat reikėtų naudoti norint lengvai valyti garais.
	Apatinis / viršutinis kaitinimas su ventiliatoriumi	40-280	Viršutiniu ir apatiniu šildytuvu šildomas karštas oras tolygiai ir greitai paskirstomas visoje orkaitėje su ventiliatoriumi. Virimas atliekamas su vienu padėklu.
	Vent. šildymas	40-280	Ventiliatoriaus šildomas karštas oras tolygiai ir greitai paskirstomas visoje orkaitėje su ventiliatoriumi. Jis tinka kepimui keliuose padėkluose skirtinguose lentynų lygiuose.
	ECO gaminimas su ventiliatoriumi	160-220	Norėdami sutaupyti energijos, galite naudoti šią funkciją, o ne naudoti „Vent. šildymas“, kai temperatūra yra 160–220 °C. Bet; kepimo laikas bus šiek tiek ilgesnis.
	“3D” funkcija	40-280	Veikia viršutinio šildymo, apatinio šildymo ir ventiliatoriaus šildymo funkcijos. Kiekviena gaminio pusė kepama vienodai ir greitai. Virimas atliekamas su vienu padėklu.
	Pilnas grilis	40-280	Didelės grotelės ant orkaitės lubų veikia. Tinka kepti dideliais kiekiais.
	Pirolizė	-	Jis naudojamas orkaitės savaiminiam išsivalymui esant aukštai temperatūrai. Šios funkcijos techninės priežiūros ir valymo skyriuje žr.

3.4 Produkto priedai

Jūsų gaminyje yra įvairių priedų. Šiame skyriuje rasite priedų aprašymus ir teisingo naudojimo aprašymus. Priklausomai nuo

gaminio modelio, tiekiamas priedas skiriasi. Visų priedų, aprašytų vartotojo vadove, jūsų gaminyje gali nebūti.



Jūsų prietaiso viduje esantys padėklai dėl karščio gali deformuotis. Tai neturi įtakos funkcionalumui. Deformacija išnyksta, kai padėklas atvėsinaamas.

Standartinė skarda

Jis naudojamas kepiniams, šaldytiems maisto produktams ir didelių gabalų kepimui.

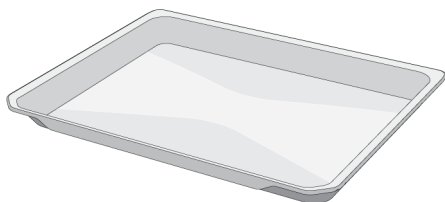

Gili kepimo skarda

Jis naudojamas kepiniams, dideliems gabalams kepti, sultingam maistui arba tekančio aliejaus rinkimui kepatant ant grotelių.

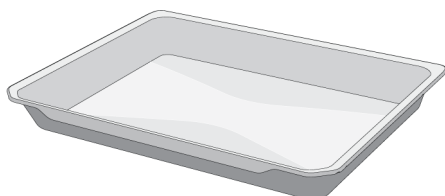

Grilio grotelės

Jis naudojamas kepimui arba kepamam, kepamam ir troškinamam maistui dedant į norimą lentyną.

Modeliai su vielinėmis lentynėlėmis :

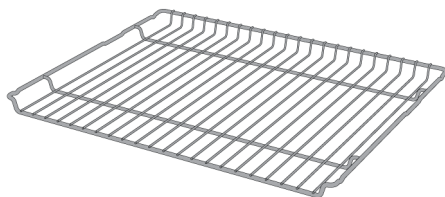

Modeliuose be vielinių lentynų :

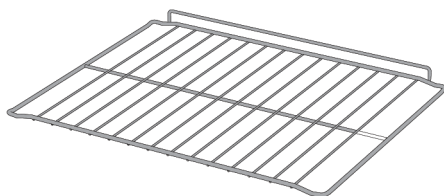

3.5 Produkto priedų naudojimas

Maisto gaminimo lentynos

Kepimo zonoje yra 5 lentynų padėties lygiai. Lentynų eiliškumą taip pat galite matyti skaičiais ant priekinio orkaitės rėmo.

Modeliai su vielinėmis lentynėlėmis :

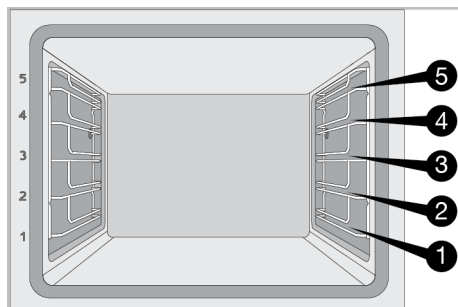

Modeliuose be vielinių lentynų :

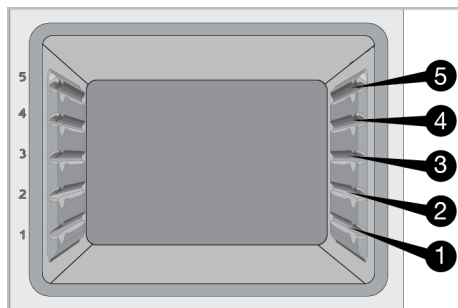

Vielinių grotelių pastatymas ant kepimo lentynų

Modeliai su vielinėmis lentynėlėmis :

Labai svarbu tinkamai pastatyti vielos grotelės ant vielinių šoninių lentynų. Statant grotelės ant norimos lentynos, atvira dalis turi būti priekyje. Kad gaminimas būtų geresnis, vielinės grotelės

turi būti pritvirtintos prie vielinės lentynos sustojimo taško. Jis neturi pereiti per stabdymo tašką ir liestis su galine orkaitės sienele.

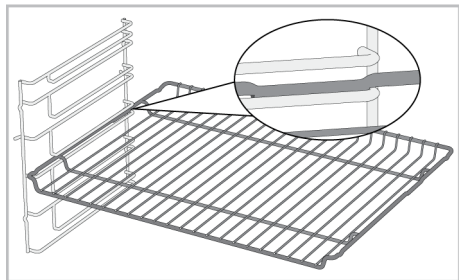

Modeliuose be vielinių lentynų :

Labai svarbu tinkamai pastatyti grotelles ant šoninių lentynų. Dedant ant lentynos vielinės grotelės turi vieną kryptį. Statant grotelles ant norimos lentynos, atvira dalis turi būti priekyje.

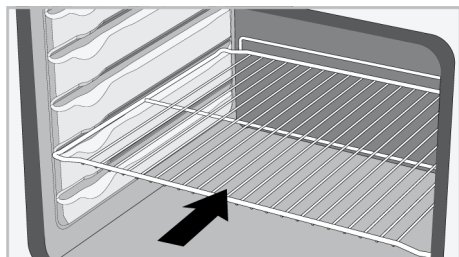

Padėklo padėjimas ant kepimo lentynų

Modeliai su vielinėmis lentynėlėmis :

Taip pat labai svarbu tinkamai padėti padėklus ant vielos šoninių lentynų. Statant padėklą ant norimos lentynos, jo laikymui skirta pusė turi būti priekyje. Kad gaminimas būtų geresnis, padėklas turi būti pritvirtintas prie stabdymo lizdo vielinėje lentynoje. Jis neturi pereiti per stabdymo lizdą ir liestis su galine orkaitės sienele.

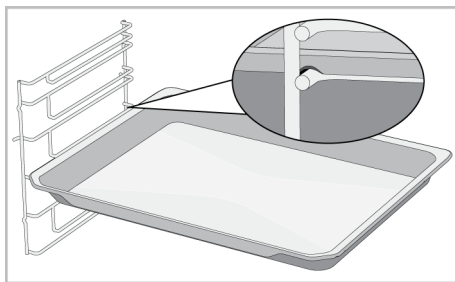

Modeliuose be vielinių lentynų :

Taip pat labai svarbu tinkamai pastatyti padėklus ant šoninių lentynų. Padėklas turi vieną kryptį, kai dedamas ant lentynos. Statant padėklą ant norimos lentynos, jo laikymui skirta pusė turi būti priekyje.

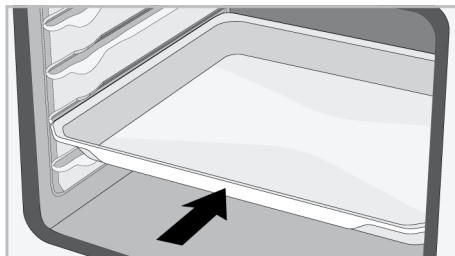

Vielinių grotelių stabdymo funkcija

Yra stabdymo funkcija, neleidžianti grotelėms išvirsti iš vielinės lentynos. Naudodami šią funkciją galite lengvai ir saugiai išimti maistą. Nuimdami vielines grotelles galite traukti jas į priekį, kol jos pasieks sustojimo tašką. Turite pereiti šį tašką, kad jį visiškai pašalintumėte.

Modeliai su vielinėmis lentynėlėmis :

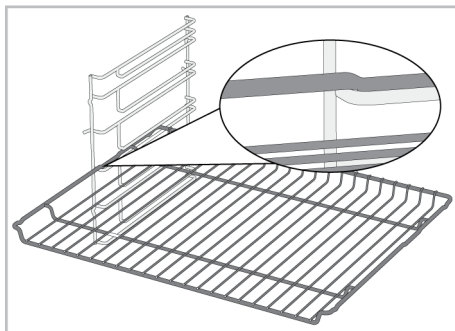

Modeliuose be vielinių lentynų :

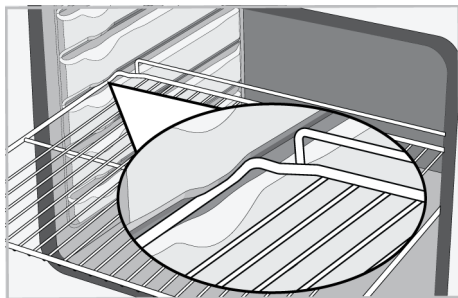

dėklo stabdymo funkcija - Modeliai su vielinėmis lentynėlėmis

Taip pat yra stabdymo funkcija, kad padėklas neišvirstų iš vielos lentynos. Išimdami dėklą atleiskite jį nuo galinio stabdymo lizdo ir traukite link savęs, kol pasieks priekinę pusę. Turite pereiti per šį stabdymo lizdą, kad jį visiškai pašalintumėte.

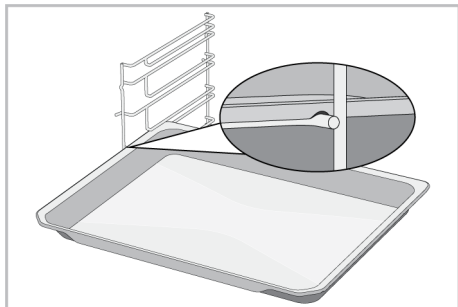
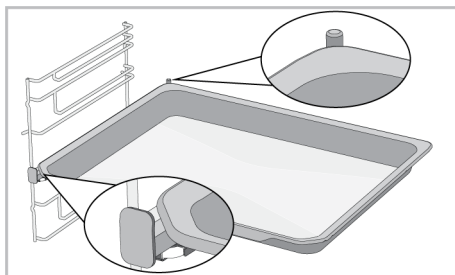
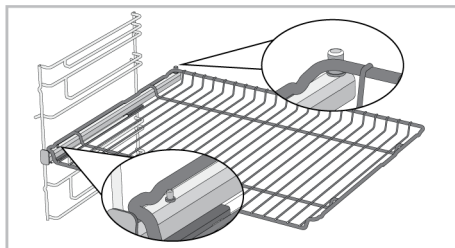

Tinkamas vielinių grotelių ir padėklo išdėstymas ant teleskopinių bėgių - Modeliai su vielinėmis lentynėlėmis ir teleskopiniais modeliais

Dėka teleskopinių bėgių, padėklus ar vielines groteles galima lengvai sumontuoti ir nuimti. Naudojant padėklus ir vielines groteles su teleskopiniu bėgiu, reikia pasirūpinti, kad teleskopinių bėgių priekyje ir gale esantys kaiščiai atsiremtų į grotelių ir padėklo kraštus (parodyta paveikslėlyje).

3.6 Techniniai duomenys

Bendros techninės specifikacijos	
Išoriniai gaminio matmenys (aukštis / plotis / gylis) (mm)	595 /594 /567
Orkaitės įrengimo matmenys (aukštis / plotis / gylis) (mm)	590-600 /560 /min. 550
Įtampa / dažnis	220-240 V ~; 50 Hz
Prietaise naudojamas / tinkamas naudoti kabelio tipas ir skerspjūvis	Min. H05VV-FG 3 x 1,5 mm ²
Bendrosios energijos sąnaudos (kW)	3,3
Orkaitės tipas	Daugiafunkcė orkaitė

Bendroji informacija: Informacija apie namų tipo elektrinių orkaitių energijos vartojimo efektyvumo etiketę pateikta pagal EN 60350- 1 / IEC 60350- 1 standartą. Reikšmės nustatomos Tradicinis kepinimas arba (jei yra) Apatinis / viršutinis kaitinimas su ventiliatoriumi funkcijose su standartine apkrova.

Energijos efektyvumo klasė nustatyta pagal atsižvelgiant į šiuos prioritetus, priklausomai nuo to, ar atitinkamos funkcijos gaminyje yra, ar ne. 1-ECO gaminimas su ventiliatoriumi , 2-Vent. šildymas , 3-Ventiliatoriumi valdomos žemos grotelės , 4-Tradicionis kepinimas.



Siekiant pagerinti šio gaminio kokybę, techniniai duomenys gali būti keičiami be išankstinio įspėjimo.



Šioje instrukcijoje nurodytos savybės yra schemiškos ir gali skirtis nuo gaminio savybių.





Mašinų kategorijos plokštelėse arba jas lydinciose dokumentacijose nurodyti dydžiai gauti esant laboratorinėms sąlygoms, vadovaujantis atitinkamais standartais. Buitinių prietaisų sąnaudos ir reikšmės gali skirtis priklausomai nuo eksploataavimo ir aplinkos sąlygų.

4 Pirmasis naudojimas



Prieš pradėdami naudoti gaminį, rekomenduojama atlikti toliau nurodytus veiksmus.

4.1 Pirmasis laikmačio nustatymas



i Prieš naudodami orkaitę visada nustatykite paros laiką. Jei jo nenustatysite, kai kuriuose orkaitės modeliuose negalėsite gaminti.

1. Kai orkaitė įjungiama pirmą kartą, ekrane mirksės „12:00“ ir  simbolis.
2. Nustatykite paros laiką paliesdami  /  klavišus.



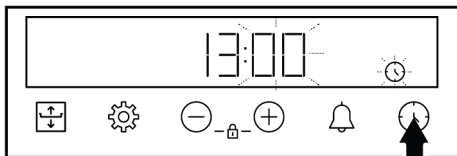

3. Palieskite  arba  mygtuką, kad suaktyvintumėte minučių lauką.



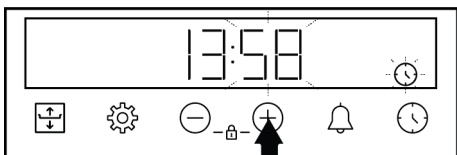

4. Palieskite  /  mygtukus nustatyti minutes.



5. Patvirtinkite nustatymą paliesdami  mygtuką.

⇒ Nustatomas dienos laikas ir  simbolis dingsta ekrane.

i Jei pirmas kartas nenustatytas, „12:00“ ir  simboliai toliau mirksi, o orkaitė neįsijungia. Kad jūsų orkaitė veiktų, turite patvirtinti dienos laiką nustatydami dienos laiką arba paliesdami  mygtuką, kai jis yra „12:00“. Vėliau galite pakeisti paros laiko nustatymą, kaip aprašyta skyriuje „Nustatymai“.

i Nutrūkus elektros tiekimui, dienos laiko nustatymai atšaukiami. Jis turėtų būti nustatytas dar kartą.

4.2 Pradinis Valymas

1. Nuimkite visas įpakavimo medžiagas.
2. Išimkite visus priedus iš orkaitės, pateiktos kartu su gaminiu.
3. Naudokite produktą 30 minučių, tada išjunkite. Tokiu būdu sudeginami ir išvalomi likučiai ir sluoksniai, kurie galėjo likti orkaitėje gamybos metu.
4. Eksploatuodami gaminį pasirinkite aukščiausią temperatūrą ir veikimo funkciją, kurią naudoja visi jūsų gaminių šildytuvai. Žr. „Orkaitės veikimo funkcijos [► 13]“. Kaip naudoti orkaitę, sužinosite kitame skyriuje.
5. Palaukite, kol orkaitė atvės.
6. Nuvalykite prietaiso paviršius drėgnu skudurėliu ar kempine, tuomet sausai nušluostykite.

Prieš naudodami priedus:

iš orkaitės išimtus priedus valykite vandeniu su plovikliu ir minkšta valymo kempine.

PASTEBĖTI: Kai kurie plovikliai ar valymo priemonės gali sukelti pažeidimų paviršiumi. Valydami nenaudokite abrazyvinių ploviklių, valymo miltelių, valymo kremų ar aštrių daiktų.

PASTEBĖTI: Pirmą kartą naudojant, dūmai ir kvapai gali atsirasti kelias valandas. Tai normalu ir norint jį pašalinti,

tereikia geros ventiliacijos. Venkite tiesiogiai įkvėpti susidarančių dūmų ir kvapų.

5 Orkaitės naudojimas

5.1 Bendroji orkaitės naudojimo informacija

Aušinimo ventiliatorius (Gali skirtis priklausomai nuo gaminio modelio. Jis gali būti nepasiekiamas jūsų produkte.)

Jūsų gaminys turi aušinimo ventiliatorių. Jei reikia, aušinimo ventiliatorius įsijungia automatiškai ir aušina gaminio priekį bei baldus. Jis automatiškai išjungiamas, kai baigiamas aušinimo procesas. Karštas oras išeina pro orkaitės dureles. Neuždenkite šių ventiliacijos angų niekuo. Priešingu atveju orkaitė gali perkaisti. Aušinimo ventiliatorius toliau veikia veikiant orkaitei arba ją išjungus (maždaug 20–30 minučių). Jei gaminsite užprogramavę orkaitės laikmatį, gaminimo laiko pabaigoje aušinimo ventiliatorius išsijungs su visomis funkcijomis. Naudotojas negali nustatyti aušinimo ventiliatoriaus veikimo laiko. Jis įsijungia ir išsijungia automatiškai. Tai nėra gedimas.

Orkaitės lemputė

Orkaitės lemputė įsijungia, kai orkaitėje pradedamas gaminti maistas. Vienuose modeliuose lemputė gaminant maistą dega, kituose – po tam tikro laiko išsijungia.

Esant aktyvuotoms kai kurioms maisto gaminimo funkcijoms lemputė visai neįsijungia, kad būtų taupoma elektra. Jei norite, kad orkaitės lemputė nuolat degtų, funkcijų pasirinkimo rankenėle pasirinkite veikimo būseną „Orkaitės lemputė“.

5.2 Orkaitės valdymo bloko veikimas

Bendrieji įspėjimai dėl orkaitės valdymo bloko



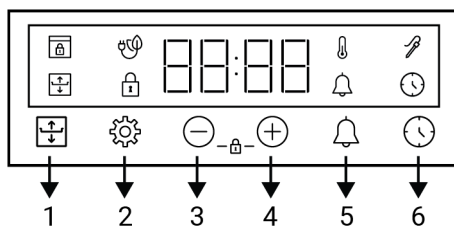

- Didžiausia nustatyta gaminimo trukmė yra 5 valandos ir 59 minutės. Nutrūkus elektros energijos tiekimui, programa atšaukiama. Reikės perprogramuoti.
- Reguluojant ekrane mirksi atitinkami simboliai. Trumpam palaukite, kol nuostatos bus išsaugotos.
- Jei buvo atliktos kokios nors maisto gaminimo nuostatos, dienos laiko reguliuoti negalima.
- Jei ruošimo laikas nustatytas pradėjus gaminimą, likęs laikas rodomas ekrane.
- Tais atvejais, kai nustatytas gaminimo laikas arba gaminimo pabaigos laikas, galite atšaukti automatiškai, paliesdami  mygtuką ilgą laiką.

Laikmatis



- 1 Lankstus virimo klavišas
- 2 Nustatymų mygtukas
- 3 Mažinimo mygtukas
- 4 Didinimo mygtukas
- 5 Įspėjimo signalų mygtukas
- 6 Laiko nustatymo mygtukas

Ekrano ženklai

-  : Kepimo laiko simbolis
-  : Lankstus maisto gaminimo simbolis
-  : Įspėjimo signalo simbolis
-  : Mėsos termometro simbolis (*) *
-  : Mygtukų užrakto funkcijos simbolis

 : Temperatūros simbolis

 : Kepimo su eko ventiliatoriumi simbolis

 : Durelių užrakto simbolis (*) *

* Gali skirtis priklausomai nuo gaminio modelio. Jis gali būti nepasiekiamas jūsų produkte.

Orkaitės įjungimas

Kai naudodami funkcijų pasirinkimo rankenėlę pasirenkate veikimo funkciją, kuria norite gaminti, ir temperatūros rankenėle nustatote tam tikrą temperatūrą, orkaitė pradeda veikti.



Orkaitės išjungimas

Galite išjungti orkaitę pasukdami funkcijų pasirinkimo rankenėlę ir temperatūros rankenėlę į išjungimo (pakėlimo) padėtį.

Gaminimas neautomatiniu būdu nustatant temperatūrą ir orkaitės veikimo funkciją



Galite gaminti neautomatiškai (savo nuožiūra) nenustatydami maisto gaminimo laiko, pasirinkdami jūsų maistui būdingą temperatūrą ir veikimo funkciją.







1. Funkcijų pasirinkimo rankenėlę pasirinkite norimą gaminti funkciją.
 2. Temperatūros rankenėle nustatykite norimą gaminti temperatūrą.
- ⇒ Jūsų orkaitė pradės veikti iš karto su jūsų pasirinkta funkcija ir temperatūra, ir ekrane pasirodys  simbolis. Kai temperatūra orkaitės viduje pasiekia nustatytą temperatūrą,  simbolis dingsta. Orkaitė automatiškai neišsijungia, nes neautomatinis gaminimas atliekamas nenustačius gaminimo laiko. Turite kontroliuoti gaminimą ir orkaitę išjungti patys. Baigę gaminti išjunkite orkaitę pasukdami funkcijų pasirinkimo rankenėlę ir temperatūros rankenėlę į išjungimo (pakėlimo) padėtį.

Gaminimas nustatant gaminimo laiką

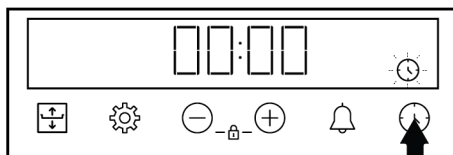
Galite nustatyti, kad orkaitė automatiškai išsijungtų laikui pasibaigus, pasirinkdami konkrečiam maistui būdingą temperatūrą ir veikimo funkciją bei nustatydami gaminimo laiką laikmatyje.

1. Pasirinkite maisto gaminimo funkciją.
2. Palieskite , kol ekrane pasirodys gaminimo laiko  simbolis.



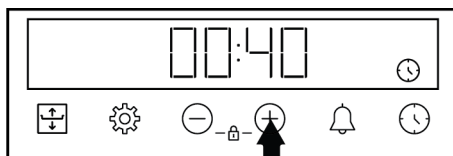

 Nustatę veikimo funkciją ir temperatūrą, galite nustatyti gaminimo laiką 30 minučių tiesiogiai paliesdami  mygtuką, kad greitai nustatytumėte gaminimo laiką, ir pakeisti laiką mygtukais .

3. Mygtukais  nustatykite gaminimo laiką.



 Gaminimo laikas per pirmąsias 15 minučių pailgėja 1 minute, po 15 minučių – 5 minutėmis.

4. Įdėkite maistą į orkaitę ir temperatūros rankenėle nustatykite temperatūrą.
- ⇒ Orkaitė pradės veikti iš karto, esant pasirinktai funkcijai ir temperatūrai. Nustatytas gaminimo laikas pradedamas skaičiuoti atgal ir ekrane rodomas  simbolis. Kai temperatūra orkaitės viduje pasiekia nustatytą temperatūrą,  simbolis dingsta.

5. Pasibaigus nustatytam gaminimo laikui ekrane rodomas užrašas „End“ (pabaiga), mirksi ⌚ simbolis ir pypsi laikmatis.
6. Įspėjamasis garso signalas skamba dvi minutes. Paspauskite bet kurį mygtuką ir išjunkite signalą. Įspėjamasis garso signalas nustoja skambėti ir ekrane rodomas dienos laikas.

Lankstus maisto gaminimas (Flexi Crisp) (lankstus gaminimas)

Jei norite, kad gaminant orkaitėje patiekalo viršus ar apačia labiau apskrustų, galite naudoti „Lankstus maisto gaminimas (Flexi Crisp)“ (lankstus gaminimas) funkciją. Įjungus šią funkciją, gaminimo metu daugiau karščio tiekama viršutiniam ar apatiniam paviršiui.

 Galite naudoti lankstus gaminimo funkciją esant „Tradicinis kepimas“, „3D“ funkcija ir „Apatinis / viršutinis kaitinimas su ventiliatoriumi“ gaminimo funkcijoms ir 150 °C – 250 °C.

 Jei pakeičiama temperatūra ir funkcijos, kai įjungta lankstus gaminimo funkcija, lankstus gaminimo funkcija bus automatiškai atsaukta.

Rekomenduojamo laiko lentelę naudojant lankstus gaminimo funkciją

Siūlomi lankstus gaminimo laikai pagal gaminimo laiką, kurį nustatysite lankstus gaminimo funkcijai, pateikti toliau esančioje lentelėje.

 Jei lankstus gaminimo funkcija neišjungiama, ji bus automatiškai atsaukta po 15 minučių.

Gaminimo laikas (min.)	Lankstus gaminimo funkcijos naudojimo laikas (min.)
0–15	paskutinės 5
15–45	Paskutinės 10
45 ir daugiau	paskutinės 15

Lankstus gaminimo funkcijos naudojimas

1. Pradėkite gaminimą pasirinkdami veikimo funkciją ir temperatūrą, kurioje aktyvi lankstus kepimo funkcija.

 Lankstus gaminimo funkciją galite naudoti nenustatę gaminimo laiko, ją valdydami rankiniu būdu arba nustatydami gaminimo laiką.

2. Norėdami nustatyti paviršių, kuris turėtų apskursti, pirmiausia vieną kartą palieskite  mygtuką.

⇒ Pirmą kartą palietus orkaitę toliau veikia įprastai, o ekrane šalia 3 linijų atsiranda viena vidurinė linija.

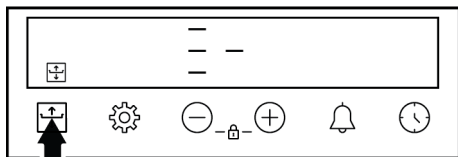

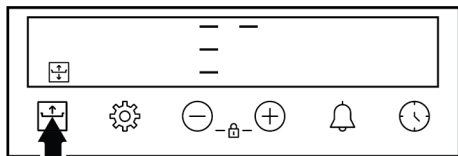

⇒ Dar kartą palietus  mygtuką suaktyvinamas viršutinis kepimo lygis ir ekrane šalia 3 linijų atsiranda viena viršutinio lygio linija.

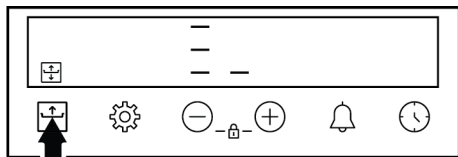

⇒ Dar kartą palietus  mygtuką, suaktyvinamas apatinio paviršiaus kepimo lygis, o apatiniame lygyje ekrane šalia 3 linijų atsiranda viena linija.



3. Pasibaigus visam gaminimo laikui arba likusiam gaminimo laikui,  simbolis šviečia maždaug 5 sekundes po nustatymo.



 Norėdami rankiniu būdu atšaukti lankstaus gaminimo funkciją, paspauskite  mygtuką, kad lygio linija, esanti ekrane šalia 3 linijų, būtų viduriniame lygyje.

 Kalbant apie gaminimo saugumą, lankstaus kepimo funkcija veikia ne ilgiau kaip 15 minučių. Tada grįžtama prie įprasto gaminimo lygio ir simbolis ekrane neberodomas.



5.3 Nuostatos

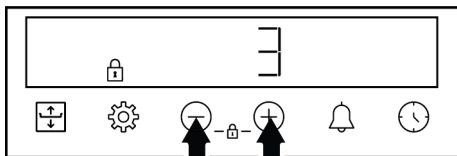

Mygtukų užrakto įjungimas

Naudodami mygtukų užrakto funkciją galite apsaugoti laikmatį nuo trikių.

1. Tuo pačiu metu palieskite  mygtukus, kol ekrane pasirodys  simbolis.





- ⇒ Ekrane rodomas  simbolis ir pradedamas atgalinis skaičiavimas 3-2-1. Mygtukų užraktas įjungiamas pasibaigus skaičiavimui atgaline tvarka Palietus bet kurį mygtuką, kai mygtukų užraktas nustatytas, pasigirsta laikmačio įspėjamasis garso signalas ir mirksi  simbolis.

 Jei atleisite  mygtukus nebaigus atgalinio skaičiavimo, mygtukų užraktas nebus įjungtas.

 Laikmačio mygtukų negalima naudoti, kai įjungtas mygtukų užraktas. Mygtukų užraktas nebus atšauktas nutrūkus elektros tiekimui.

Mygtukų užrakto išjungimas



1. Tuo pačiu metu palieskite  mygtukus, kol ekrane nebešvies  simbolis.

⇒  Simbolis pranyksta ir įjungiamas mygtukų užraktas.

Kaip nustatyti signalą

Taip pat galite naudoti gaminio laikmatį bet kokiam įspėjimui ar priminimui, nesusijusiam su gaminimu. Signalas neturi įtakos orkaitės veikimo funkcijoms. Jis naudojamas įspėjimo tikslais. Pavyzdžiui, galite naudoti signalą, kai norite tam tikru metu aphersti maistą orkaitėje. Kai tik pasibaigs nustatytas laikas, pasigirs laikmačio įspėjamasis garso signalas.

 Maksimalus laikas signalo nustatymui yra 23 valandos ir 59 minutės.

1. Palieskite  , kol ekrane pasirodys  simbolis.

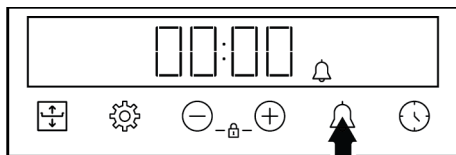

2. Mygtukais  nustatykite signalo laiką.

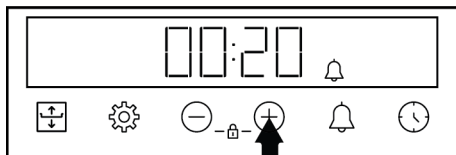

- ⇒ Nustačius signalo laiką,  simbolis lieka šviešti, o signalo laikas pradedamas skaičiuoti atgaline tvarka ekrane. Jei signalo

laikas ir gaminimo laikas
nustatomi tuo pačiu metu, ekrane
rodomas trumpesnis laikas.

3. Pasibaigus nustatytam laikui, 🔔 simbolis pradeda mirksėti ir pasigirsta garso signalas.

Signalo išjungimas

1. Pasibaigus nustatymai laikui, garso signalas skamba dvi minutes. Palieskite bet kurį mygtuką ir išjunkite garso signalą.

⇒ Įspėjamasis garso signalas nustoja skambėti ir ekrane rodomas dienos laikas.

Jei norite išjungti signalą

1. Palieskite 🔔 mygtuką, kol ekrane pasirodys 🔔, kad iš naujo nustatytumėte signalo laiką. Palieskite ⊖ mygtuką, kol ekrane pasirodys „00:00“.
2. Taip pat galite atšaukti signalą ilgai palaikydami nuspaudę 🔔 mygtuką.

Garsumo nustatymas

1. Palieskite ⚙️ mygtuką, kol ekrane bus rodoma viena iš verčių **b-01-b-02-b-03**.

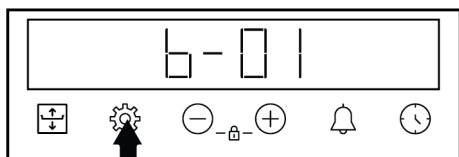

2. Mygtukais ⊖/+ nustatykite norimą lygį. (**b-01-b-02-b-03**)

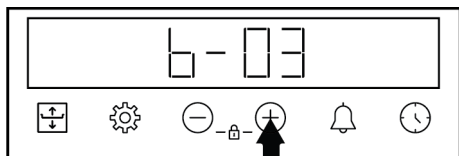

⇒ Palieskite ⚙️ mygtuką, kad patvirtintumėte, arba palaukite neliesdami jokio mygtuko. Po kurio laiko įsijungs garsumo nustatymo funkcija.

Ekranų ryškumo nustatymas

1. Palieskite ⚙️ mygtuką, kol ekrane bus rodoma viena iš verčių **d-01-d-02-d-03**.

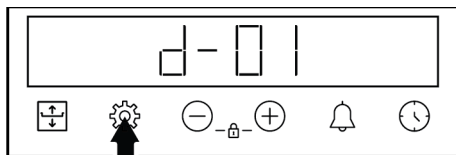

2. Mygtukais ⊕/⊖ nustatykite norimą ryškumą. (**d-01-d-02-d-03**)

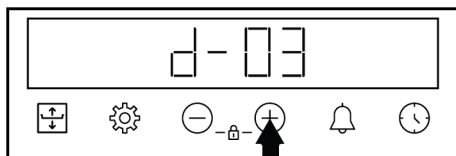

⇒ Palieskite ⚙️ mygtuką, kad patvirtintumėte, arba palaukite neliesdami jokio mygtuko. Po kurio laiko įsijungs ryškumo nustatymo funkcija.

Dienos laiko keitimas

Orkaitėje norėdami pakeisti anksčiau nustatytą dienos laiką

1. Palieskite ⚙️ mygtuką, kol ekrane pasirodys 🕒 simbolis.
2. Nustatykite paros laiką paliesdami ⊕/⊖ klavišus.

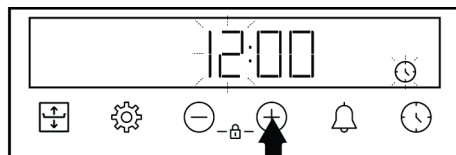

3. Palieskite 🕒 arba ⚙️ mygtuką, kad suaktyvintumėte minučių lauką.

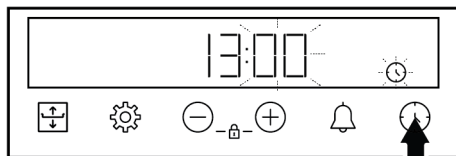

4. Palieskite ⊕/⊖ mygtukus nustatyti minutes.

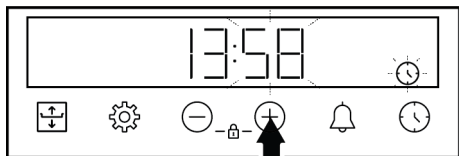

6 Bendroji Informacija apie Kepimą

Šiame skyriuje rasite patarimų, kaip ruošti ir gaminti maistą.

Be to, šiame skyriuje aprašomi kai kurie maisto produktai, išbandyti kaip gamintojai, ir tinkamiausi šių maisto produktų nustatymai. Taip pat nurodomi atitinkami šių maisto produktų orkaitės nustatymai ir priedai.

6.1 Bendrieji įspėjimai apie Kepimą Orkaitėje

- Atidarydami orkaitės dureles kepimo metu arba po jo, galite gauti karšto degimo garų. Garai gali nudeginti ranką, veidą ir (arba) akis. Atidarydami orkaitės dureles laikykitės atokiau.
- Dėl temperatūros skirtumo ant orkaitės vidaus ir išorės bei viršutinės baldų dalies gali susidaryti kondensuotų vandens lašų. Tai normalus ir fizinis reiškinys.
- Maisto produktų virimo temperatūra ir laiko vertės gali skirtis priklausomai nuo recepto ir kiekio. Dėl šios priežasties šios vertės pateikiamos kaip intervalai.
- Visada išimkite nenaudojamus priedus iš orkaitės prieš pradėdami gaminti. orkaitėje likę priedai gali trukdyti tinkamai paruošti maistą.
- Maisto produktams, kuriuos gaminsite pagal savo receptą, galite nurodyti panašius maisto produktus, pateiktus maisto gamavimo lentelėse.
- Naudojant pridedamus priedus užtikrinamas geriausias gamavimo našumas. Visada laikykitės gamintojo pateiktų įspėjimų ir informacijos apie išorinius virtuvės reikmenis, kuriuos naudosite.
- Įpaukite tinkamo dydžio riebalams nelaidų popierių, kurį naudosite gamindami, į indą, kurį gaminsite. iš

5. Patvirtinkite nuostatą paliesdami  mygtuką.

⇒ Nustatomas dienos laikas ir  simbolis dingsta ekrane.

talpyklos ištekantis riebalams nepralaidus popierius gali sukelti nudegimų pavojų ir pakenkti maisto kepimo kokybei. Naudokite riebalams nelaidų popierių, kurį naudosite nurodytame temperatūros intervale.

- Kad kepimas gerai gamintų, padėkite jį ant rekomenduojamos tinkamos lentynos. Kepimo metu nekeiskite lentynos padėties.

6.1.1 Konditerijos gaminiai ir orkaitėje kepamas maistas

Bendra informacija

- Kad gaminys gerai gamintų, rekomenduojame naudoti jo priedus. Jei naudoti išorinius virtuvės reikmenis, pirmenybę teikite tamsiems, nelipniems ir karščiui atspariems reikmenims.
- Jei kepimo stule rekomenduojamas pašildymas, po pašildymo būtinai įdėkite maistą į orkaitę.
- Jei gaminti naudodami kepimo reikmenis ant vielinio kepsninės, padėkite ją vielinio kepsninės viduryje, o ne prie galinės sienos.
- Visos tešlos gamybai naudojamos medžiagos turi būti šviežios ir kambario temperatūros.
- Gaminių kepimo būseną gali skirtis priklausomai nuo maisto kiekio ir kepimo reikmenų dydžio.
- Metalinės, keraminės ir stiklo formos prailgina kepimo laiką, o konditerijos gaminių apatiniai paviršiai paruduoja netolygiai.
- Jei naudojate kepimo popierių, apatinis maisto paviršius gali šiek tiek paruduoti. Esant tokiai situacijai, jums gali tekti pratęsti gamavimo laikotarpį maždaug 10 minučių.

- Vertės, nurodytos maisto ruošimo lentelėse, nustatomos remiantis mūšų laboratorijose atliktų tyrimų rezultatais. Jums tinkamos reikšmės gali skirtis nuo šių reikšmių.
- Padėkite maistą ant tinkamos lentynos, rekomenduojamos kepimo stule. Žiūrėkite į apatinę orkaitės lentyną kaip 1 lentyną.

Patarimai dėl tortų kepimo

- Jei pyragas per sausas, padidinkite temperatūrą 10 ° sutrumpinkite kepimo laiką.
- Jei pyragas drėgnas, naudokite nedidelį kiekį skysčio arba 10 ° C sumažinkite temperatūrą.
- Jei pyrago viršus sudegė, padėkite jį ant apatinės lentynos, sumažinkite temperatūrą ir pailginkite kepimo laiką.
- Jei pyrago vidus gerai iškepęs, o išorė lipni, naudokite mažiau skysčių, sumažinkite temperatūrą ir ilginkite kepimo laiką.

Kepinių ir krosnies maisto gaminimo stalas

Pasiūlymai kepimui su vienu padėklu

Maistas	Naudotinas priedas	Valdymo funkcijos	Lentynos padėtis	temperatūra (°C)	Kepimo laikas (min.) (maždaug)
Tortas ant padėklo	Standartinė skarda *	Tradicinis kepimas	3	180	30–40
Tortas formoje	Pyrago forma ant vielos grotelių **	Vent. šildymas	2	180	30–40
Pyragėliai	Standartinė skarda *	Tradicinis kepimas	3	160	25–35
Pyragėliai	Standartinė skarda *	Vent. šildymas	Modeliai su vielinėmis lentynėlėmis : 3 Modeliuose be vielinių lentynų : 2	150	25–35
Biskvitas	Apvali torto forma, 26 cm skersmens, su spaustuku ant vielos grotelių **	Tradicinis kepimas	2	150	30–40
Biskvitas	Apvali torto forma, 26 cm skersmens, su spaustuku ant vielos grotelių **	Vent. šildymas	2	155	30–40

Patarimai konditerijos gaminiams

- Jei tešla per sausa, padidinkite temperatūrą 10 ° sutrumpinkite gaminimo laiką. Tešlos lakštai sudrėkinami padažu, sudarytu iš pieno, aliejaus, kiaušinio ir jogurto mišinio.
- Jei tešla kepama lėtai, įsitikinkite, kad paruoštos tešlos storis neperpildo padėklo.
- Jei tešlos paviršius yra rudas, bet dugnas nevirtas, įsitikinkite, kad tešlos padažo kiekis, kurį naudosite tešlai, nėra per didelis tešlos apačioje. Norėdami tolygiai paruduoti, pabandykite padažą tolygiai paskirstyti tarp tešlos lakštų ir tešlos gaminių.
- Kepkite savo tešlą maisto ruošimo stalui tinkamoje vietoje ir temperatūroje. Jei dugnas vis dar nepakankamai rudas, padėkite jį ant apatinės lentynos kitam maisto ruošimui.

Maistas	Naudotinas priedas	Valdymo funkcijos	Lentynos padėtis	temperatūra (°C)	Kepimo laikas (min.) (maždaug)
Sausainiai	Skarda pyragaičiams *	Tradicinis kepimas	3	170	25–35
Sausainiai	Skarda pyragaičiams *	Vent. šildymas	3	170	20–30
Kepiniai	Standartinė skarda *	Tradicinis kepimas	2	200	30–40
Kepiniai	Standartinė skarda *	Vent. šildymas	2	180	30–40
Bandelė	Standartinė skarda *	Tradicinis kepimas	2	200	20–30
Bandelė	Standartinė skarda *	Vent. šildymas	3	180	20–30
Visa duona	Standartinė skarda *	Tradicinis kepimas	3	200	30–40
Visa duona	Standartinė skarda *	Vent. šildymas	3	200	30–40
Lazanija	Stačiakampis stiklinis / metalinis indas ant vielinių grotelių **	Tradicinis kepimas	2 arba 3	200	30–40
Obuolių pyragas	Apvalios juodos metalinės formos, 20 cm skersmens, ant vielinių grotelių **	Tradicinis kepimas	2	180	50 ... 65
Obuolių pyragas	Apvalios juodos metalinės formos, 20 cm skersmens, ant vielinių grotelių **	Vent. šildymas	3	170	50 ... 65
Pica	Standartinė skarda *	Tradicinis kepimas	2	200–220	10–20

Pasiūlymai gaminant maistą su dviem padėklais

Maistas	Naudotinas priedas	Valdymo funkcijos	Lentynos padėtis	temperatūra (°C)	Kepimo laikas (min.) (maždaug)
Pyragėliai	2-Standartinė skarda * 4-Skarda pyragaičiams *	Vent. šildymas	2–4	Modeliai su vielinėmis lentynėlėmis :150 Modeliuose be vielinių lentynų :140	Modeliai su vielinėmis lentynėlėmis : 25–40 Modeliuose be vielinių lentynų : 30–45
Sausainiai	2-Standartinė skarda * 4-Skarda pyragaičiams *	Vent. šildymas	2–4	170	25–35
Kepiniai	1-Standartinė skarda * 4-Skarda pyragaičiams *	Vent. šildymas	1–4	180	35–45
Bandelė	2-Standartinė skarda * 4-Skarda pyragaičiams *	Vent. šildymas	2–4	180	20–30

Visą maistą rekomenduojama pašildyti.

*Šių priedų gali nebūti jūsų gaminyje.

**Šie priedai nepridedami prie jūsų gaminio. Jie yra rinkoje parduodami priedai.

Kepimo stalas su darbine funkcija "ECO gaminimas su ventiliatoriumi"

- Nekeiskite temperatūros nustatymo pradėję ruošti veikimo funkcijoje "ECO gaminimas su ventiliatoriumi".
- Neatidarykite orkaitės durelių, kai atliekate "ECO gaminimas su ventiliatoriumi" veikimo funkciją. Jei

durelės neatsidaro, vidinė temperatūra yra optimizuota taupyti energiją, ir ši temperatūra gali skirtis nuo ekrane rodomos temperatūros.

- Nešildykite, kai veikia "ECO gaminimas su ventiliatoriumi" funkcija.

Maistas	Naudotinas priedas	Lentynos padėtis	temperatūra (°C)	Kepimo laikas (min.) (maždaug)
Pyragėliai	Standartinė skarda *	3	160	25–35
Sausainiai	Standartinė skarda *	3	180	25–35
Kepiniai	Standartinė skarda *	3	200	45 ... 55
Bandelė	Standartinė skarda *	3	200	35–45

* Šių priedų gali nebūti jūsų gaminyje.

6.1.2 Mėsa, žuvis ir paukštiena

Pagrindiniai kepimo ant grotelių aspektai

- Prieš kepdami visą vištieną, kalakutieną ir didelius mėsos gabalėlius, pagardinkite citrinų sultimis ir pipirais, kad padidintumėte gaminimo efektyvumą.
- Mėsos be kaulų kepimas trunka 15-30 minučių ilgiau nei kepimas filė.
- Kiekvienam mėsos storio centimetrui turėtumėte apskaičiuoti maždaug 4-5 minučių gaminimo laiką.

- Pasibaigus kepimo laikui, mėsą palaikykite orkaitėje maždaug 10 minučių. Mėsos sultys geriau paskirstomos keptai mėsei ir neišeina pjaustant mėsą.
- Žuvis turėtų būti laikomos ant vidutinio arba žemo lygio lentynos karščiui atsparioje lėkštelėje.
- Rekomenduojamus patiekalus gaminkite ant kepimo lentelės su vienu padėklu.

Gaminimo stalas mėsei, žuviui ir paukštienai

Maistas	Naudotinas priedas	Valdymo funkcijos	Lentynos padėtis	temperatūra (°C)	Kepimo laikas (min.) (maždaug)
Didkepsnis / kepsnys (1 kg)	Standartinė skarda *	Apatinis / viršutinis kaitinimas su ventiliatoriumi	3	15 min. 250/max, po 180 ... 190	60–80
Ėriuko kumpis (1,5-2 kg)	Standartinė skarda *	Apatinis / viršutinis kaitinimas su ventiliatoriumi	3	15 min. 250/max, po 170	110 ... 120
Keptas viščiukas (1,8-2 kg)	Grilio grotelės * Padėkite vieną dėklą ant apatinės lentynos.	Apatinis / viršutinis kaitinimas su ventiliatoriumi	2	15 min. 250/max, po 190	60–80
Keptas viščiukas (1,8-2 kg)	Grilio grotelės * Padėkite vieną dėklą ant apatinės lentynos.	"3D" funkcija	2	15 min. 250/max, po 190	60–80
Turkija (5,5 kg)	Standartinė skarda *	Apatinis / viršutinis kaitinimas su ventiliatoriumi	1	25 min. 250/max, po 180 ... 190	150 ... 210
Turkija (5,5 kg)	Standartinė skarda *	"3D" funkcija	1	25 min. 250/max, po 180 ... 190	150 ... 210
Žuvis	Grilio grotelės * Padėkite vieną dėklą ant apatinės lentynos.	Apatinis / viršutinis kaitinimas su ventiliatoriumi	3	200	20–30
Žuvis	Grilio grotelės * Padėkite vieną dėklą ant apatinės lentynos.	"3D" funkcija	3	200	20–30

Visą maistą rekomenduojama pašildyti.

*Šių priedų gali nebūti jūsų gaminyje.

**Šie priedai nepridedami prie jūsų gaminio. Jie yra rinkoje parduodami priedai.

6.1.3 Grilis

Raudona mėsa, žuvis ir paukštiena greitai pasidarys ruda kepsninėje, laikys gražią plutelę ir neišdžiūs. Filė, ant iešmo kepama mėsa, dešros ir sultingos daržovės (pomidorai, svogūnai ir t. t.) ypač tinka kepti ant grotelių.

Bendrojo pobūdžio perspėjimai

- Maistas, netinkamas kepti ant grotelių, kelia gaisro pavojų. Kepkite tik tokį maistą, kuris tinka sunkiam kepsninės gaisrui. Nedėkite maisto per giliai į grilį. Tai karščiausia grilio vieta ir riebus maistas gali užsiliepsnoti.
- **Kepdami kepsninę uždarykite orkaitės dureles. Niekada kepkite kepsninėje, kai atidarytos orkaitės durelės. Karšti paviršiai gali nudeginti!**

Pagrindiniai kepsninės taškai

- Paruoškite kuo panašesnio storio ir svorio maisto produktus kepsninei.
- Ant vielinio kepsninės arba vielinio kepsninės padėklo padėkite kepsnines, paskirstydami jas neviršydami šildytuvo matmenų.
- Priklausomai nuo kepamų gabalėlių storio, lentelėje nurodytas kepimo laikas gali skirtis.
- Įstumkite vielinį grilį arba vielinio grilio dėklą į orkaitę iki norimo lygio. Jei ruošiate ant vielinio grilio, pastumkite orkaitės dėklą į apatinę lentyną alyvai surinkti. Orkaitės dėklas, kurį ketinate pastumti, turi būti tokio dydžio, kad uždengtų visą grilio sritį. Šio dėklo gali būti nepridėtas kartu su gaminiu. Įpilkite šiek tiek vandens į orkaitės dėklą, kad būtų lengva valyti.

Kepsninės stalas

Maistas	Naudotinas priedas	Lentynos padėtis	temperatūra (°C)	Kepimo laikas (min.) (maždaug)
Žuvis	Grilio grotelės	4–5	250 / maks.	20 ... 25
Vištienos kepsnys	Grilio grotelės	4–5	250 / maks.	25–35
Mėsos kamuoliukas (veršiena) - 12 kiekis	Grilio grotelės	4	250 / maks.	20–30
Ėrienos žlėgtainiai	Grilio grotelės	4–5	250 / maks.	20 ... 25
Kepsnys - (mėsos kubeliai)	Grilio grotelės	4–5	250 / maks.	25–30
Veršienos kotletai	Grilio grotelės	4–5	250 / maks.	25–30
Augalinės grotelės	Grilio grotelės	4–5	220	20–30
Duonos skrebučiai	Grilio grotelės	4	250 / maks.	1 ... 3

Rekomenduojama pakaitinti 5 minutes visą keptą maistą.

Paverskite maisto gabalėlius po 1/2 viso kepimo laiko.

6.1.4 Bandomieji maisto produktai

- Maisto produktai šiame maisto ruošimo stale ruošiami pagal EN 60350-1 standartą, kad būtų lengviau patikrinti produktą kontrolės institutams.

Bandomųjų patiekalų gaminimo stalas**Pasiūlymai kepimui su vienu padėklų**

Maistas	Naudotinas priedas	Valdymo funkcijos	Lentynos padėtis	temperatūra (°C)	Kepimo laikas (min.) (maždaug)
Trumpa duona (saldus sausainis)	Standartinė skarda *	Tradicinis kepimas	3	140	20–30
Trumpa duona (saldus sausainis)	Standartinė skarda *	Vent. šildymas	Modeliai su vielinėmis lentynėlėmis :3 Modeliuose be vielinių lentynų :2	140	15 .. 25
Pyragėliai	Standartinė skarda *	Tradicinis kepimas	3	160	25–35
Pyragėliai	Standartinė skarda *	Vent. šildymas	Modeliai su vielinėmis lentynėlėmis : 3 Modeliuose be vielinių lentynų : 2	150	25–35
Biskvitas	Apvali torto forma, 26 cm skersmens, su spaustuku ant vielos grotelių **	Tradicinis kepimas	2	150	30–40
Biskvitas	Apvali torto forma, 26 cm skersmens, su spaustuku ant vielos grotelių **	Vent. šildymas	2	155	30–40
Obuolių pyragas	Apvalios juodos metalinės formos, 20 cm skersmens, ant vielinių grotelių **	Tradicinis kepimas	2	180	50 ... 65
Obuolių pyragas	Apvalios juodos metalinės formos, 20 cm skersmens, ant vielinių grotelių **	Vent. šildymas	3	170	50 ... 65

Pasiūlymai gaminant maistą su dviem padėklais

Maistas	Naudotinas priedas	Valdymo funkcijos	Lentynos padėtis	temperatūra (°C)	Kepimo laikas (min.) (maždaug)
Pyragėliai	2-Standartinė skarda * 4-Skarda pyragaičiams *	Vent. šildymas	2–4	Modeliai su vielinėmis lentynėlėmis :150 Modeliuose be vielinių lentynų :140	Modeliai su vielinėmis lentynėlėmis : 25–40 Modeliuose be vielinių lentynų : 30–45
Trumpa duona (saldus sausainis)	2-Standartinė skarda * 4-Skarda pyragaičiams *	Vent. šildymas	2–4	140	15 ... 25

Visą maistą rekomenduojama pašildyti.

*Šių priedų gali nebūti jūsų gaminyje.

**Šie priedai nepridedami prie jūsų gaminio. Jie yra rinkoje parduodami priedai.

Grilis

Maistas	Naudotinas priedas	Lentynos padėtis	temperatūra (°C)	Kepimo laikas (min.) (maždaug)
Mėsos kamuoliukas (veršiena) - 12 kiekis	Grilio grotelės	4	250 / maks.	20–30
Duonos skrebučiai	Grilio grotelės	4	250 / maks.	1 ... 3

Rekomenduojama pakaitinti 5 minutes visą keptą maistą.
Paverskite maisto gabalėlius po 1/2 viso kepimo laiko.

7 Priežiūra ir valymas

7.1 Bendroji valymo informacija

Bendrojo pobūdžio perspėjimai

- Prieš valydami produktą palaukite, kol jis atvės. Karšti paviršiai gali nudeginti!
- Nenaudokite valiklio tiesiogiai ant karštų paviršių. Tai gali sukelti negrįžtamas dėmes.
- Gaminį reikia kruopščiai išvalomas ir išdžiovinamas po kiekvienos operacijos. Taigi maisto likučiai lengvai valomi, o vėliau vėl naudojant produktą šie likučiai nedegs. Todėl prietaiso tarnavimo laikas pailgėja, o dažnai išskylančios problemos sutrumpėja.
- Valydami nenaudokite garų valymo priemonių.
- Kai kurie plovikliai ar valymo priemonės pažeidžia paviršių. Netinkamos valymo priemonės yra: balikliai, valymo priemonės, kurių sudėtyje yra amoniako, rūgšties ar chlorido, valymo garais produktai, kalkių šalinimo priemonės, dėmių ir rūdžių valikliai, abrazyvinės valymo priemonės (grietinėlis valikliai, šveitimo milteliai, šveitimo kremas, abrazyvinis ir įbrėžiamas šveitiklis, viela, kempinės, valymo šluostės, kuriose yra nešvarumų ir ploviklio likučių).
- Valant po kiekvieno naudojimo nereikia specialių valymo priemonių. Prietaisą išvalykite indų plovikliu, šiltu vandeniu ir minkšta šluoste arba kempine ir nusauskite sausa šluoste.

- Būtinai visiškai nušluostykite likusį skystį po valymo ir nedelsdami nuvalykite maisto purslą, išsiliejusį gaminant maistą.
- Neplaukite jokios prietaiso dalies indaplovėje.

„Inox“ - nerūdijančio plieno paviršiai

- Nenaudokite rūgštinių arba chloro turinčių valymo priemonių nerūdijančio - inoksinio plieno paviršiams ir rankenoms valyti.
- Nerūdijančio - inokso paviršiaus spalva laikui bėgant gali pasikeisti. Tai yra normalu. Po kiekvienos operacijos nuvalykite nerūdijančiam arba inoksiniam paviršiui tinkamu plovikliu.
- Valykite minkšta muilina šluoste ir skystu (nesupakuotu) plovikliu, skirtu inokso paviršiams, atsargiai šluostydami viena kryptimi.
- Kalkių, aliejaus, krakmolo, pieno ir baltymų dėmes nuo stiklo ir inox paviršių pašalinkite nedelsiant, nelaukdami. Per ilgą laiką dėmės gali rūdyti.
- Ant paviršiaus užpurkštus/užteptus valiklius reikia nuvalyti nedelsiant. Ant paviršiaus likę abrazyviniai valikliai sukelia paviršių baltumą.

Emaliuoti paviršiai

- Panaudoję nuvalykite emalio paviršius indų plovikliu, šiltu vandeniu ir minkšta šluoste arba kempine ir nusauskite sausa šluoste.

- Jei jūsų gaminyje yra paprasto valymo garais funkcija, galite lengvai valyti garais, kad išvengtumėte nedidelio ilgalaikio nešvarumo. (Žr. "Paprastas valymas garais [► 34]".)
- Sunkioms dėmėms pašalinti, gali būti naudojamas orkaitės ir grotelių valiklis rekomenduojamas jūsų prietaiso prekinio ženklą internetiniame puslapyje, bei nebraižantis šveistukas. Nenaudokite išorinio orkaitės valiklio.
- Prieš valydami kepiamo vietą, orkaitė turi atvėsti. Valant karštus paviršius kyla gaisro pavojus ir žala emaliniu paviršiumi.
- Jei paviršius labai nešvarus, užtepkite valymo priemonės ant nešvaraus paviršiaus kempine ir palaukite kurį laiką, kad valiklis suveiktų tinkamai. Tada nuvalykite stiklinį paviršių drėgna šluoste.
- Spalvos pakitimai ir dėmės ant stiklo paviršiaus yra normalūs, o ne defektai.

Plastikinės dalys ir dažyti paviršiai

- Plastikines dalis ir nudažytus paviršius valykite indų plovikliu, šiltu vandeniu ir minkšta šluoste arba kempine ir nusauskite sausa šluoste.
- Nenaudokite kietųjų metalų grandiklių ir abrazyvinių valiklių. Jie gali pažeisti paviršius.
- Užtikrinkite, kad prietaiso komponentų jungtys neliktų drėgnos ir su plovikliu. Priešingu atveju ant šių jungčių gali atsirasti korozija.

Kataliziniai paviršiai

- Šoninės sienos maisto ruošimo zonoje gali būti padengtos tik emalinėmis arba katalizinėmis sienelėmis. Jis skiriasi priklausomai nuo modelio.
- Katalizinės sienos turi šviesiai matinį ir akytą paviršių. Katalizinių orkaitės sienelių valyti negalima.
- Kataliziniai paviršiai sugeria alyvą dėl savo akytos struktūros ir pradeda šviesti, kai paviršius prisotintas alyva, šiuo atveju rekomenduojama pakeisti dalis.

Stiklo paviršiai

- Valydami stiklo paviršius nenaudokite kietųjų metalų grandiklių ir abrazyvinių valymo medžiagų. Jie gali pažeisti stiklo paviršių.
- Valykite prietaisą indų plovikliu, šiltu vandeniu ir minkšta mikropluošto šluoste stikliniams paviršiams arba kempine ir nusauskite sausa šluoste.
- Jei po valymo lieka ploviklio likučių, nušluostykite šaltu vandeniu ir nusauskite sausa mikropluošto šluoste. Skalbiklio likučiai kitą kartą gali pažeisti stiklo paviršių.
- Ant stiklo paviršiaus išdžiovintų likučių jokių būdų negalima nulupti dantytais peiliais, vieline vata ar panašiais braižymo įrankiais.
- Kalcio dėmės (geltonas dėmės) nuo stiklo paviršiaus galite pašalinti parduodama nuriebalinimo priemone, pvz., actu arba citrinų sultimis.

7.2 Valymo Priedai

Nedėkite gaminio priedų į indaplovę, nebent vartotojo vadove nurodyta kitaip.

7.3 Valdymo Skydo Valymas

- Valydami valdymo skydelius su rankenėlėmis, nuvalykite skydelį ir rankenėles drėgna minkšta šluoste ir nusauskite sausa šluoste. Nenuimkite po skydeliu esančių rankenėlių ir tarpiklių. Gali būti pažeistas valdymo pultas ir rankenėlės.
- Valydami inokso plokštes rankenėlėmis, aplink rankenėles nenaudokite inokso valiklių. Aplink rankenėlę esančius indikatorius galima ištrinti.
- Jutiklinius valdymo skydelius valykite drėgna minkšta šluoste ir nusauskite sausa šluoste. Jei jūsų gaminyje yra klaviatūros užrakto funkcija, prieš valydami valdymo skydelį nustatykite klaviatūros užraktą. Priešingu atveju klavišai gali būti aptinkami netinkamai.

7.4 orkaitės vidaus (kepimo vietos) valymas

Atlikite valymo veiksmus, aprašytus skyriuje „Bendroji informacija apie valymą“, atsižvelgdami į orkaitės paviršiaus tipą.

Orkaitės šoninių sienelių valymas

Šoninės sienos maisto ruošimo zonoje gali būti padengtos tik emalinėmis arba katalizinėmis sienelėmis. Jis skiriasi priklausomai nuo modelio. Jei yra katalizinė siena, informacijos žr. „Katalizinės sienos“ skyriuje.

Jei gaminyje pagamintas pagal vielos lentynos modelį, prieš valydami šonines sienas nuimkite vielos lentynas. Tada atlikite valymą, kaip aprašyta skyriuje „Bendroji informacija apie valymą“, atsižvelgdami į šoninės sienelės paviršiaus tipą.

Šoninės vielos lentynų nuėmimas:

1. Traukdami už šoninės sienelės priešinga kryptimi, nuimkite vielos lentynos priekį.
2. Patraukite vielos lentynėlę į save, kad ją visiškai ištrauktumėte.

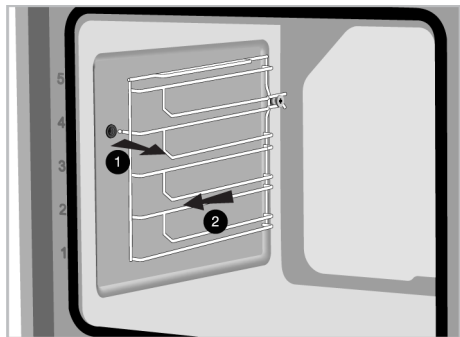

3. Norint vėl uždėti lentynas, jas nuimant taikytos procedūros turi būti pakartotos atitinkamai nuo galo iki pradžios.

7.5 Paprastas valymas garais

Tai leidžia lengvai išvalyti nešvarumus (ilgai neliekančius), kuriuos suminkština orkaitės viduje esantys garai ir orkaitės vidiniuose paviršiuose kondensuojasi vandens lašeliai.

1. Išimkite visus orkaitės viduje esančius priedus.
2. Į dėklą įpilkite 500 ml vandens ir padėkite ant 2-osios orkaitės lentynos.

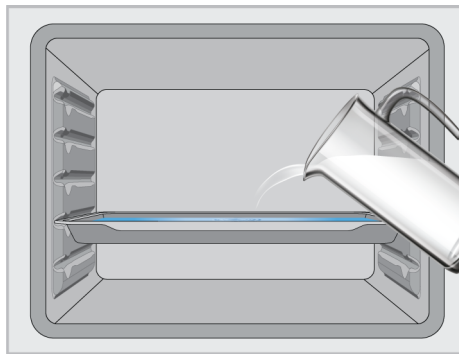

3. Nustatykite orkaitę į lengvo valymo garais režimą ir leiskite jai veikti 100 ° C temperatūroje 15 minutes.

Nedelsdami atidarykite dureles ir drėgna kempine arba šluoste nuvalykite orkaitės vidų. Atidarius dureles išsiskirs garai. Tai gali kelti nudegimų pavojų. Būkite atsargūs atidarydami dureles.

Dėl sunkiai įsisenėjusių nešvarumų nuvalykite gaminių indų ploviklius, šiltu vandeniu ir minkšta šluoste arba kempine ir nusauskite sausu skudurėliu.



Naudojant lengvo valymo garais funkciją, tikimasi, kad pridėtas vanduo išgaruos ir kondensuos orkaitės viduje ir orkaitės durelėse, kad sušvelnintų orkaitėje susidariusius lengvus nešvarumus. Atidarius orkaitės dureles, ant orkaitės durelių susidaręs kondensatas gali lašėti. Kai tik atidarysite orkaitės dureles, nuvalykite kondensatą.

(Gali skirtis priklausomai nuo gaminio modelio. Jis gali būti nepasiekiamas jūsų produkte.) Po orkaitės viduje esančio kondensato baseino kanale po orkaitę gali susidaryti bala arba atsirasti drėgmė. Po naudojimo nuvalykite šį baseino kanalą drėgna šluoste ir nusausinkite.



7.6 Aukštos temperatūros savaiminis valymas

Orkaitėje įrengta pirolizės funkcija. Krosnelė įkaista iki maždaug 420-480 °C temperatūros ir dega tol, kol esantys nešvarumai virs pelenais. Gali susidaryti stiprūs dūmai. Užtikrinkite gerą ventiliaciją. Aukštos temperatūros valymas turi būti atliekamas maždaug kas 10 orkaitės panaudojimų.

Bendrojo pobūdžio perspėjimai



Karšti paviršiai gali nudeginti!

Nelieskite gaminio jam pačiam nusivalant ir saugokite vaikus nuo jo. Prieš pašalindami likučius palaukite bent 30 minučių.

- Prieš naudodami pirolizės funkciją, išimkite visus priedus, teleskopinę lentyną ir šonines lentynas (jei yra). Jei neišimsite, bus pažeisti priedai ir šoninės vielos lentynos.
- Jei jūsų gaminys turi karščiui atsparų priedą (atsparų savaiminiam išsivalymui aukštoje temperatūroje), šių priedų iš orkaitės išimti nereikia. Ar priedai yra atsparūs pirolizei, ar ne, nurodyta priedų skyriuje. Jei nurodyta, jūsų priedai nėra atsparūs aukštai temperatūrai. Prieš valydami jį reikia išimti iš orkaitės, kad būtų išvengta žalos.

- Nevalykite durelių sandariklio. Stiklo pluošto sandariklis yra labai subtilus ir lengvai pažeidžiamas. Jei durelių sandariklis pažeistas, pakeiskite jį nauju iš įgaliotojo serviso.

Norėdami pradėti pirolizės funkciją:

1. Išimkite visus orkaitės viduje esančius priedus. Modeliuose su vielinėmis lentynomis nepamirškite nuimti vielinės lentynos.
2. Prieš pradėdami valymą, muiluotu skudurėliu nuvalykite išorinius orkaitės paviršius ir orkaitės viduje esančius maisto likučius.
3. Pasirinkite „pirolizės“ (Pirolizė) funkciją.
 - ⇒ Ekrane mirksi „P2:00“ simbolis. Jei jūsų prietaise yra ekologinės pirolizės funkcija, ekrane pirmiausia 2 sekundes rodomas pranešimas „Pro“, o tada pradeda mirksėti pranešimas P2:00.



Jei ekrane nerodomi „Pro“ ir „ECO“ pranešimai, jūsų prietaise nėra ekologinės pirolizės funkcijos.

4. Nustatykite temperatūros rankenėlę ant aukščiausios „max“ (maksimali) temperatūros.
5. Kai paleidžiama eko pirolizės funkcija, „P2:00“ užsidega ir pradedamas atgalinis skaičiavimas. Pirolizės laikas (2 valandos) rodomas ekrane. Šis laikas nekeičiamas.
6. Kai orkaitė pasiekia atitinkamą temperatūrą po savaiminio pirolizės proceso pradžios, užrakto simbolis  atsiras laikmačio ekrane ir orkaitės durelės negalės būti atidaromos. Nespauskite rankenos, kad atraktumėte dureles, kol nebus baigtas valymo procesas ir ekrane nedings užrakto simbolis.
7. Baigus valymo procesą, ekrane matysite „End“ (pabaiga).





8. Kai ekrane pasirodys užrašas **"End"**, pasukite funkcijų ir temperatūros rankenėles į 0 (išjungta) padėtį, kad užbaigtumėte procesą.
9. Kai simbolis  ekrane išnyks, pašalinkite likusias nuosėdas acto vandeniui.
10. Palieskite bet kurį mygtuką ir išjunkite garsą.



Pasibaigus pirolizės funkcijai, durelių užraktas veiks tol, kol orkaitė atvės iki reikiamos temperatūros. Jei norite gaminti maistą šiuo metu, ekrane pasirodys **"H"** ir gaminti nebus galima.

Savaiminio išsivalymo funkcija esant aukštai temperatūrai – ekologinė pirolizė (Gali skirtis priklausomai nuo gaminio modelio. Jis gali būti nepasiekiamas jūsų produkte.)

- ✓ Jei jūsų orkaitė nėra labai nešvari, rekomenduojame naudoti "Pirolizė – ekonominis režimas" funkciją. Funkcija "Pirolizė – ekonominis režimas" užima mažiau laiko nei funkcija Pirolizė". Jei orkaitė labai purvina, "Pirolizė – ekonominis režimas" funkcijos gali nepakakti. Tokiu atveju, nuvalykite naudodami "Pirolizė" funkciją.
1. Išimkite visus orkaitės viduje esančius priedus. Modeliuose su vielinėmis lentynomis nepamirškite nuimti vielinės lentynos.
 2. Prieš pradėdami valymą, muiluotu skudurėliu nuvalykite išorinius orkaitės paviršius ir orkaitės viduje esančius maisto likučius.
 3. Pasirinkite „pirolizės“ (Pirolizė) funkciją.
 - ⇒ **"P2:00"** ir **"Pro"** pranešimas rodomas ekrane apytiksliai. 2 sekundes ir tada pradeda mirksėti pranešimas **P2:00**.

4. Bakstelėkite  arba  mygtuką.
 - ⇒ Ekrane rodomas pranešimas **"ECO"** maždaug. 2 sekundes ir tada pradeda mirksėti pranešimas **P1:30**.
5. Nustatykite temperatūros rankenėlę ant aukščiausios **"max"** (maksimali) temperatūros.
6. Kai paleidžiama eko pirolizės funkcija, **P1:30** ir pradėdamas atgalinis skaičiavimas. Pirolizės laikas (1,5 valandos) rodomas ekrane. Šis laikas nekeičiamas.
7. Kai orkaitė pasiekia atitinkamą temperatūrą po savaiminio pirolizės proceso pradžios, užrakto simbolis  atsiras laikmačio ekrane ir orkaitės durelės negalės būti atidaromos. Nespauskite rankenos, kad atrakintumėte dureles, kol nebus baigtas valymo procesas ir ekrane nedings užrakto simbolis.
8. Baigus valymo procesą, ekrane matysite „End“ (**pabaiga**).
9. Kai ekrane pasirodys užrašas **"End"**, pasukite funkcijų ir temperatūros rankenėles į 0 (išjungta) padėtį, kad užbaigtumėte procesą.
10. Kai simbolis  ekrane išnyks, pašalinkite likusias nuosėdas acto vandeniui.
11. Palieskite bet kurį mygtuką ir išjunkite garsą.



Pasibaigus pirolizės funkcijai, durelių užraktas veiks tol, kol orkaitė atvės iki reikiamos temperatūros. Jei norite gaminti maistą šiuo metu, ekrane pasirodys **"H"** ir gaminti nebus galima.

7.7 Orkaitės Durelių Valymas

Galite išimti orkaitės duris ir durų akinius, kad juos išvalytumėte. Kaip išimti duris ir langus, paaiškinta skyriuose **"Orkaitės durelių nuėmimas"** and **"Vidinių durų stiklo nuėmimas"**. Nuėmę vidinius durelių stiklus, nuvalykite juos indų plovikliu, šiltu vandeniu ir minkšta šluoste arba kempine ir nusauskite sausa šluoste. Jei ant orkaitės stiklo gali susidaryti kalkių likučių, nuvalykite stiklą actu ir nuplaukite.



orkaitės durims ir stiklui valyti nenaudokite šiurkščių abrazyvinių valiklių, metalinių grandiklių, vielinės vatos ar baliklių.

Orkaitės durelių išėmimas

1. Atidarykite orkaitės dureles.
2. Atidarykite spaustukus priekinių durelių vyrių lizde dešinėje ir kairėje, stumdami žemyn, kaip parodyta paveikslėlyje.
3. Priklausomai nuo gaminio modelio, vyrių tipai skiriasi (A), (B), (C). Toliau pateiktuose paveikslėliuose parodyta, kaip atidaryti kiekvieno tipo vyrius.
4. (A) tipo vyriai yra įprastų durų tipų.

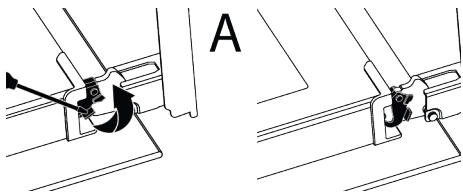

5. (B) tipo vyriai yra minkštai užsidarančių durų tipų.

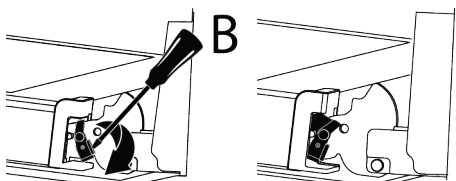

6. (C) tipo vyriai yra minkštai atidaromų/ uždarančių durų tipų.

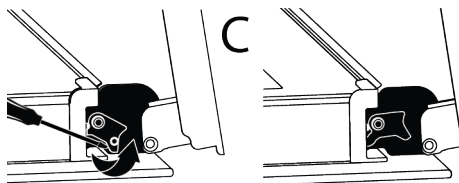

7. Perkelkite orkaitės dureles į pusiau atidarytą padėtį.

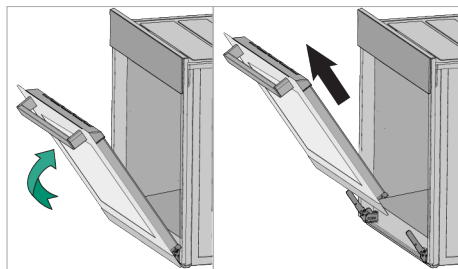

8. Patraukite išimtas dureles į viršų, kad atlaisvintumėte jas nuo dešiniojo ir kairiojo vyrių, ir nuimkite.



Norint vėl uždėti dureles, jas nuimant taikytos procedūros turi būti pakartotos atitinkamai nuo galo iki pradžios. Montuodami dureles būtinai uždarykite lanksto lizdo spaustukus.

7.8 Vidinio Orkaitės Durelių Stiklo Nuėmimas

Vidinį gaminio priekinių durelių stiklą galima išimti ir išvalyti.

1. Atidarykite orkaitės dureles.

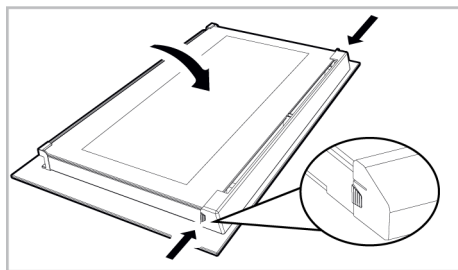

2. Patraukite prie priekinių durelių viršutinės dalies pritvirtintą plastikinį komponentą į save vienu metu spausdami slėgio taškus abiejose komponento pusėse ir jį nuimkite.

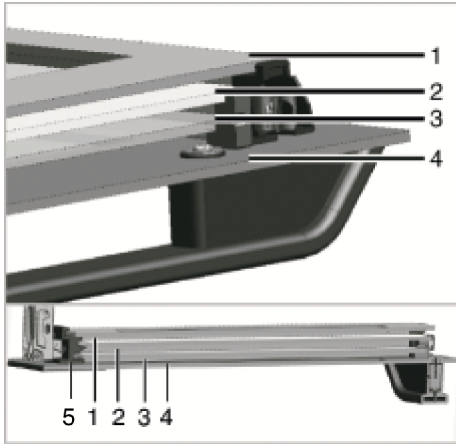

- | | |
|--------------------------------------|----------------------------|
| 1 Vidinis stiklas | 2 Antrasis vidinis stiklas |
| 3 Trečiasis vidinis stiklas | 4 Išorinis stiklas |
| 5 Plastikinė stiklinė anga - apatinė | |

3. Kaip parodyta paveikslėlyje, švelniai pakelkite vidinį stiklą link "A" tada nuimkite jį traukdami link "B".

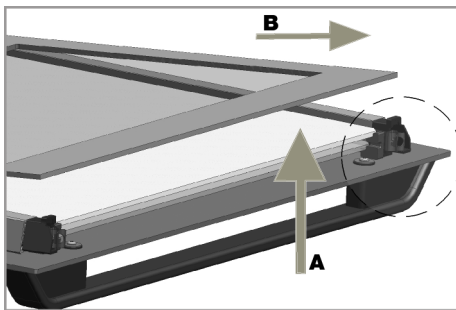

4. Tą patį procesą pakartokite nuimdami antrąjį ir trečiąjį stiklus.

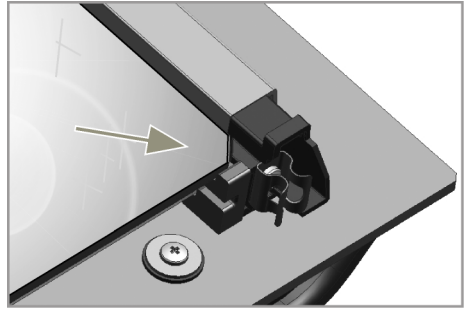

Pirmasis durelių pergrupavimo veiksmas - pakeisti antrąjį ir trečiąjį stiklus (2, 3). Kaip parodyta paveikslėlyje, pakreipkite nuožulnų stiklo kraštą, kad pasiektumėte nuožulnų plastikinės angos kraštą. Antrojo ir trečiojo vidinių stiklų tvirtinimo tvarka nesvarbi, nes juos galima sukeisti. Tvirtindami tolimiausią vidinį stiklą (1) atkreipkite dėmesį, kad išspausdinta stiklo pusė būtų ant antrojo vidinio stiklo. Labai svarbu uždėti apatinius visų vidinių stiklų kampus, kad jie atitiktų apatines plastikinės angas (5). Stumkite plastikinį komponentą link rėmo, kol išgirsite "spustelėkite".

i išvalius reikia vėl surinkti visus stiklinius.

7.9 Orkaitės Lempos Valymas

Jei kepimo vietoje esančios orkaitės lempos stiklinės drelės suteptos, nuvalykite jas indų plovikliu, šiltu vandeniu ir minkšta šluoste arba kempine ir nusausinkite sausa šluoste. Sugedus orkaitės lempai, galite pakeisti orkaitės lempą vadovaudamiesi tolesniais skyriais.

Orkaitės lemputės keitimas

Bendrojo pobūdžio perspėjimai

- Kad išvengtumėte elektros smūgio pavojaus, prieš keisdami orkaitės lempą atjunkite gaminį ir palaukite, kol orkaitė atvės. Karšti paviršiai gali nudeginti!
- Šią orkaitę maitina kaitrinė lempa, kurios galia mažesnė nei 40 W, mažesnė nei 60 mm aukščio, mažesnė nei 30 mm

skersmens, arba halogeninė lempa su G9 lizdais, kurios galia mažesnė nei 60 W. Lempos tinkamos naudoti aukštesnėje nei 300 °C temperatūroje. Orkaitės lemputes galite įsigyti iš įgaliotųjų servisų arba licencijuotų technikų. Šiame gaminyje yra G energijos klasės lempa.

- Žibinto padėtis gali skirtis nuo pavaizduotosios paveikslėlyje.
- Šiame gaminyje naudojama lempa netinkama naudoti namų patalpoms apšviesti. Šios lempos paskirtis - padėti naudotojui pamatyti maisto produktus.
- Šiame gaminyje naudojamos lempos turi atlaikyti ekstremalias fizines sąlygas, pvz., aukštesnę kaip 50 °C temperatūrą.

Jei orkaitėje yra apvali lemputė,

1. Atjunkite gaminį nuo elektros tinklo.
2. Nuimkite lemputės gaubtelį sukdami jį prieš laikrodžio rodyklę.

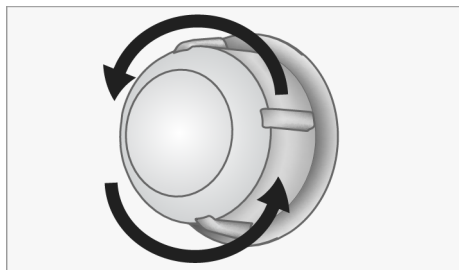

3. Jei jūsų orkaitės lempos tipas (A) parodytas toliau pateiktame paveikslėlyje, pasukite orkaitės lempą, kaip parodyta paveikslėlyje, ir pakeiskite ją nauja. Jei tai (B) tipo modelis, ištraukite jį, kaip parodyta paveikslėlyje, ir pakeiskite nauju.

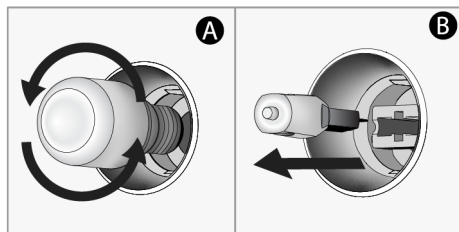

4. Vėl uždėkite stiklo gaubtelį.

Jei orkaitėje įrengta kvadratinė lempa,

1. Atjunkite gaminį nuo elektros tinklo.
2. Nuimkite vielines lentynas pagal aprašymą.

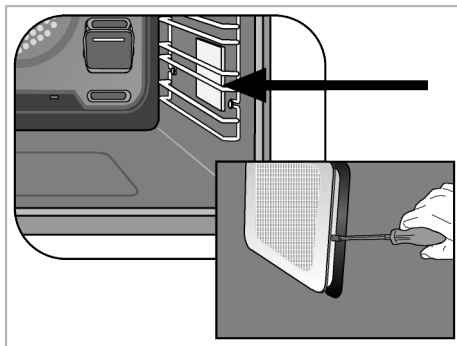

3. Atsuktuvu pakelkite apsauginį lempos stiklo dangtelį. Pirmiausia išsukite varžtą, jei ant gaminio kvadratinės lempos yra varžtas.
4. Jei jūsų orkaitės lempos tipas (A) parodytas toliau pateiktame paveikslėlyje, pasukite orkaitės lempą, kaip parodyta paveikslėlyje, ir pakeiskite ją nauja. Jei tai (B) tipo modelis, ištraukite jį, kaip parodyta paveikslėlyje, ir pakeiskite nauju.

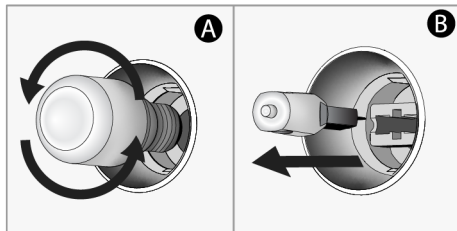

5. Vėl uždėkite stiklinį dangtį ir vielines lentynas.

8 Problemų sprendimas

Jei problema išlieka po to, kai vykdomė šiuose skyriuose pateiktas instrukcijas, susisieki su pardavėju arba įgaliotuoju aptarnavimo centru. Niekada nebandykite taisyti gaminio patys.

Orkaitėi veikiant sklinda garai.

- Normalu, kad veikimo metu matosi garai. >>> Tai nėra klaida.

Gaminant atsiranda vandens lašelių

- Virimo metu susidarę garai kondensuojasi, kai liečiasi su šaltais gaminio paviršiais ir gali susidaryti vandens lašelių. >>> Tai nėra klaida.

Gaminui šylant ir vėsstant girdimi metalo garsai.

- Metalinės dalys gali išsiplėsti ir kaitinant gali skleisti garsus. >>> Tai nėra klaida.

Produktas neveikia.

- Saugiklis gali būti sugedęs arba perdegęs. >>> Patikrinkite saugiklius saugiklių dėžutėje. Jei reikia, pakeiskite juos arba suaktyvinkite iš naujo.
- Prietaisas negali būti prijungtas prie (įžeminto) lizdo. >>> Patikrinkite, ar prietaisas įjungtas į elektros lizdą.
- (Jei jūsų prietaise yra laikmatis) Valdymo skydelio klavišai neveikia. >>> Jei jūsų gaminyje yra klavišų užraktas, klavišų užraktas gali būti įjungtas, išjunkite klavišų užraktą.

Orkaitės lemputė nedega.

- Gali būti sugedusi orkaitės lemputė. >>> Pakeiskite orkaitės lemputę.
- Nėra elektros. >>> Įsitikinkite, kad maitinimo tinklas veikia, ir patikrinkite saugiklius saugiklių dėžutėje. Jei reikia, pakeiskite saugiklius arba vėl juos įjunkite.

Orkaitė nešildo.

- Orkaitėje gali būti nenustatyta tam tikra kepimo funkcija ir (arba) temperatūra. >>> Orkaitėje nustatykite tam tikrą kepimo funkciją ir (arba) temperatūrą.

- Nėra elektros. >>> Įsitikinkite, kad maitinimo tinklas veikia, ir patikrinkite saugiklius saugiklių dėžutėje. Jei reikia, pakeiskite saugiklius arba vėl juos įjunkite.

Mirë se vini!

I dashur klient,

Faleminderit që keni zgjedhur produktin Beko. Ne dëshirojmë që produkti juaj, i prodhuar me një teknologji dhe cilësi të lartë, t'ju ofrojë efikasitetin më të mirë të mundshëm. Për këtë arsye, lexoni me kujdes këtë manual dhe çdo dokument tjetër të dhënë para përdorimit të produktit.

Kini parasysh të gjitha informacionet dhe paralajmërimet e përmendura në manualin e përdorimit. Në këtë mënyrë, ju do të mbronin veten dhe produktin tuaj nga rreziqet që mund të ndodhin.

Mbajeni manualin e përdorimit. Nëse ia jepni dikujt tjetër këtë produkt, jepini edhe manualin bashkë me të. Në këtë manual jepen kushtet e garancisë, metodat e përdorimit dhe të zgjidhjes së problemeve.

Simbolet dhe përshkrimet e tyre në manualin e përdorimit:



Rrezik që mund të shkaktojë vdekje ose lëndime.



Informacione të rëndësishme ose këshilla të dobishme për përdorimin.



Lexoni manualin e përdorimit.



Paralajmërim për sipërfaqen e nxehtë.

NJOFTIM Rrezik që mund të shkaktojë dëm material për produktin ose mjedisin e tij.

Arçelik A.Ş.

Karaağaç caddesi No:2-6
34445 Sütlüce/Istanbul/TURKEY

Made in TURKEY

Tabela e përmbajtjes

1 Udhëzimet e sigurisë.....	44
1.1 Përdorimi i planifikuar	44
1.2 Siguria e fëmijëve, personave të pambrojtur dhe kafshëve shtëpiake.....	45
1.3 Siguria elektrike	45
1.4 Siguria gjatë transportit	47
1.5 Siguria e instalimit.....	47
1.6 Siguria gjatë përdorimit.....	47
1.7 Paralajmërimet për temperaturën	48
1.8 Përdorimi i aksesoreve	49
1.9 Siguria gjatë gatimit	49
1.10 Siguria e mirëmbajtjes dhe pastrimit.....	50
1.11 Vetëpastrimi me temperaturë të lartë (piroliza).....	50
2 Udhëzimet për ambientin	51
2.1 Direktiva për mbetjet	51
2.1.1 Përputhja me direktivën WEEE dhe hedhja e produktit pas përdorimit	51
2.2 Informacionet për paketimin.....	51
2.3 Rekomandime për kursimin e energjisë.....	51
3 Produkti juaj	52
3.1 Prezantimi i produktit	52
3.2 Prezantimi dhe përdorimi i panelit të kontrollit të produktit ...	53
3.2.1 Paneli i kontrollit	53
3.2.2 Prezantimi i panelit të kontrollit të furrës.....	53
3.3 Funkcionet e përdorimit të furrës	54
3.4 Aksesoret e produktit	55
3.5 Përdorimi i aksesoreve të produktit.....	55
3.6 Specifikimet teknike	58
4 Përdorimi i parë	59
4.1 Cilësimi i kohëmatësit të parë.....	59
4.2 Pastrimi fillestar	59
5 Përdorimi i furrës.....	60
5.1 Informacione të përgjithshme për përdorimin e furrës	60
5.2 Funkcionimi i njësisë së kontrollit të furrës	60

5.3 Cilësimet	63
6 Informacione të përgjithshme rreth pjekjes	65
6.1 Paralajmërimet të përgjithshme rreth pjekjes në furrë	65
6.1.1 Ëmbëlsira dhe ushqime në furrë	65
6.1.2 Mishi, peshku dhe shpendët.....	69
6.1.3 Skarë.....	70
6.1.4 Ushqime të testuara	71
7 Mirëmbajtja dhe pastrimi	73
7.1 Informacione të përgjithshme për pastrimin.....	73
7.2 Aksesoret e pastrimit	74
7.3 Pastrimi i panelit të kontrollit	74
7.4 Pastrimi i pjesës së brendshme të furrës (zona e gatimit).....	75
7.5 Pastrim i lehtë me avull.....	75
7.6 Vetëpastrimi me temperaturë të lartë	76
7.7 Pastrimi i derës së furrës	78
7.8 Heqja e xhamit të brendshëm të derës së furrës	79
7.9 Pastrimi i llambës së furrës	80
8 Zgjidhja e problemeve	81

1 Udhëzimet e sigurisë

- Kjo pjesë përfshin udhëzimet e sigurisë që janë të nevojshme për parandalimin e rrezeve për lëndime personale ose dëme materiale.
- Nëse produkti i jepet dikujt tjetër për përdorim personal ose për përdorim si produkt i përdorur, duhet të jepen po ashtu manuali i përdorimit, etiketat e produktit dhe dokumentet dhe pjesët e tjera përkatëse.
- Kompania jonë nuk do të mbajë përgjegjësi për dëmet që mund të ndodhin nëse nuk respektohen këtë udhëzime.
- Mosrespektimi i këtyre udhëzimeve do ta bëjë të pavlefshme garancinë.
- Sigurohuni që punimet për instalimin dhe riparimin të kryhen gjithmonë nga prodhuesi, servisi i autorizuar ose personi që ka caktuar kompania e importimit.
- Përdorni vetëm pjesë ndërrimi dhe aksesori origjinalë.
- Mos riparoni apo ndërroni asnjë përbërës të produktit nëse nuk është specifikuar qartë në manualin e përdorimit.
- Mos kryeni modifikime teknike në produkt.



1.1 Përdorimi i planifikuar

- Ky produkt është projektuar për t'u përdorur në shtëpi. Ai nuk është i përshtatshëm për përdorim komercial.
- Mos e përdorni produktin në kopshte, ballkone ose në ambiente të tjera të jashtme. Ky produkt është planifikuar të përdoret në shtëpi dhe në kuzhinat e personelit të dyqaneve, zyrave dhe ambienteve të tjera të punës.
- **PARALAJMËRIM:** Ky produkt duhet të përdoret vetëm për qëllime gatimi. Ai nuk duhet të përdoret për qëllime të tjera, si p.sh. ngrohja e dhomës.
- Furra mund të përdoret për të shkrire, pjekur, pjekur në skarë dhe skuqur ushqime.
- Ky produkt nuk duhet të përdoret për ngrohje, ngrohje pjatash, tharje duke varur peshqirë ose rroba në dorezë.

1.2 Siguria e fëmijëve, personave të pambrojtur dhe kafshëve shtëpiake



- Ky produkt mund të përdoret nga fëmijët e moshës 8 vjeç dhe më shumë, si dhe nga personat me aftësi fizike, sensore ose mendore jo plotësisht të zhvilluara ose personat që kanë mungesë eksperience dhe njohurish, për sa kohë që janë nën mbikëqyrje ose janë trajnuar për përdorimin e sigurt dhe rreziqet e produktit.
- Fëmijët nuk duhet të luajnë me produktin. Pastrimi dhe mirëmbajtja nga përdoruesi nuk duhet të kryhen nga fëmijët nëse nuk ka dikë që i mbikëqyr.
- Ky produkt nuk duhet të përdoret nga personat me aftësi të kufizuara fizike, ndjesore ose mendore (duke përfshirë fëmijët), përveçse nëse mbahen nën mbikëqyrje ose marrin udhëzimet e nevojshme.
- Fëmijët duhet të mbikëqyren për t'u siguruar që të mos luajnë me produktin.
- Produktet elektrike janë të rrezikshme për fëmijët dhe kafshët shtëpiake. Fëmijët dhe

kafshët shtëpiake nuk duhet të luajnë, të ngjiten ose të futen në produkt.

- Mos vendosni objekte që fëmijët mund t'i arrijnë mbi produkt.
- **PARALAJMËRIM:**Gjatë përdorimit, sipërfaqet e aksesueshme të produktit janë të nxehta. Mbajini fëmijët larg produktit.
- Mbani materialet e paketimit larg fëmijëve. Ekziston rreziku i lëndimit dhe mbytjes.
- Kur dera është e hapur, mos vendosni objekte të rënda mbi të dhe mos lejoni fëmijët të ulen mbi të. Kjo mund të bëjë që furra të përmbysset ose të dëmtohen menteshat e derës.
- Për sigurinë e fëmijëve, priteni spinën elektrike dhe bëjeni produktin të papërdorshëm përpara se ta hidhni produktin.



1.3 Siguria elektrike

- Vendoseni produktin në një prizë të tokëzuar të mbrojtur nga një siguresë që përputhet me vlerat nominale aktuale të treguara në etiketën e modelit. Sigurohuni që instalimi i tokëzimit të kryhet nga një elektrikist i kualifikuar. Mos e përdorni produktin pa tokëzim në përputhje me rregulloret lokale/kombëtare.

- Spina ose lidhja elektrike e produktit duhet të jetë në një vend lehtësisht të aksesueshëm (ku nuk do të ndikohet nga flaka e pllakës së gatimit). Nëse kjo nuk është e mundur, duhet të ketë një mekanizëm (siguresë, çelës, automat etj.) në instalimin elektrik me të cilin është lidhur produkti, në përputhje me rregulloret elektrike dhe duke i ndarë të gjitha polet nga rrjeti.
 - Produkti nuk duhet të vendoset në prizë gjatë instalimit, riparimit dhe transportit.
 - Vendoseni produktin në një prizë që përmbush vlerat e tensionit dhe frekuencës të specifikuar në etiketën e modelit.
 - Nëse produkti juaj nuk ka një kablo elektrike, përdorni vetëm kabllon elektrike të përshkruar në pjesën "Specifikimet teknike".
 - Mos e bllokoni kabllon elektrike nën dhe prapa produktit. Mos vendosni një objekt të rëndë mbi kabllon elektrike. Kablloja elektrike nuk duhet të përkulet, shtypet dhe të bjerë në kontakt me asnjë burim nxehtësie.
 - Sipërfaqja e pasme e furrës nxehtet kur është në përdorim. Kabllot elektrike nuk duhet të prekin sipërfaqen e pasme, pasi lidhjet mund të dëmtohen.
 - Mos i bllokoni kabllot elektrike në derën e furrës dhe mos i kaloni mbi sipërfaqet e nxehta. Në rast të kundërt, izolimi i kabllave mund të shkaktojë zjarr si rezultat i qarkut të shkurtër.
 - Përdorni vetëm kabllot origjinale. Mos përdorni kabllot të prera ose të dëmtuara ose kabllot të ndërmjetme.
 - Nëse kabllot elektrike janë dëmtuar, ato duhet të zëvendësohen nga prodhuesi, një servis i autorizuar ose një person që duhet të specifikohet nga kompania importuese për të parandaluar rrezikun e mundshme.
 - **PARALAJMËRIM:** Përpara se të ndërroni llambën e furrës, sigurohuni që ta shkëputni produktin nga rrjeti elektrik për të shmangur rrezikun e goditjes elektrike. Hiqeni produktin nga priza ose fikni siguresën nga automati i siguresave.
- Nëse produkti juaj ka një kablo dhe prizë elektrike:

- Mos e vendosni spinën e produktit në një prizë që është e lirshme, ka dalë nga priza, është e thyer, e papastër, me yndyrë, me rrezik kontakti me ujin (p.sh. uji që mund të rrjedhë nga banaku).
- Asnjëherë mos e prekni spinën me duar të lagura! Mos e hiqni asnjëherë nga priza duke tërhequr kabllon, gjithmonë tërhiqeni duke mbajtur spinën.
- Sigurohuni që spina e produktit të jetë futur mirë në prizë për të shmangur krijimin e harkut elektrik.

1.4 Siguria gjatë transportit

- Shkëputeni produktin nga rrjeti elektrik para transportit të produktit.
- Produkti është i rëndë, mbajeni produktin me të paktën dy persona.
- Mos përdorni derën dhe/ose dorezën për të transportuar ose lëvizur produktin.
- Mos vendosni artikuj të tjerë mbi produkt dhe transportojeni produktin në pozicionin vertikal.
- Kur duhet ta transportoni produktin, mbështilleni atë me materiale paketimi me flluska ose karton të trashë dhe ngjiteni mirë. Sigurojeni mirë

produktin me ngjitës për të parandaluar dëmtimin e pjesëve të lëvizshme ose të heqshme të produktit ose të vetë produktit.

- Kontrolloni pamjen e përgjithshme të produktit për ndonjë dëmtim që mund të ketë ndodhur gjatë transportit.

1.5 Siguria e instalimit

- Përpara se produkti të instalohet, kontrolloni produktin për ndonjë dëmtim. Nëse produkti është i dëmtuar, mos e instaloni.
- Mos e instaloni produktin pranë burimeve të nxehtësisë (radiatorë, soba etj.).
- Mbani të lira hapësirat rreth të gjitha kanaleve të ventilimit të produktit.
- Për të parandaluar mbinxehjen, produkti nuk duhet të instalohet pas dyerve dekorative.

1.6 Siguria gjatë përdorimit

- Sigurohuni që produkti të jetë i fikur pas çdo përdorimi.
- Nëse nuk do ta përdorni produktin për një kohë të gjatë, hiqeni nga priza ose fikni siguresën nga automati i siguresave.

- Mos e përdorni produktin me defekt ose të dëmtuar. Nëse ka defekte ose dëmtime, shkëputni lidhjet e energjisë elektrike/gazit të produktit dhe telefononi shërbimin e autorizuar.
- Mos e përdorni produktin nëse xhami i derës së përparme është hequr ose është plasaritur.
- Mos u ngjitni mbi produkt për të arritur ndonjë gjë ose për ndonjë arsye tjetër.
- Asnjëherë mos e përdorni produktin kur gjykimi ose koordinimi juaj është i dëmtuar nga përdorimi i alkoolit dhe/ose drogave.
- Objektet e ndezshme të mbajtura në zonën e gatimit mund të marrin zjarr. Asnjëherë mos ruani objekte të ndezshme në zonën e gatimit.
- Doreza e furrës nuk është tharëse peshqiri. Kur përdorni produktin, mos varni peshqirë, doreza ose tekstile të ngjashme në dorezë.
- Menteshat e derës së produktit lëvizin kur hapet dhe mbyllet dera dhe mund të bllokohen. Kur hapni/mbyllni derën, mos e kapni nga pjesa me mentesha.



1.7 Paralajmërimet për temperaturën

- **PARALAJMËRIM:** Pjesët e aksesueshme të produktit do të nxehen gjatë përdorimit. Duhet pasur kujdes për të shmangur prekjen e produktit dhe elementeve të ngrohjes. Fëmijët nën moshën 8 vjeç nuk duhet të afrohen pranë produktit pa një të rritur.
- Mos vendosni materiale të ndezshme/shpërthyesë pranë produktit, pasi skajet do të jenë të nxehta gjatë përdorimit.
- Duke qenë se mund të dalë avull, qëndroni larg kur hapni derën e furrës. Avulli mund t'ju djegë dorën, fytyrën dhe/ose sytë.
- Gjatë funksionimit, produkti mund të nxehet. Duhet pasur kujdes për të shmangur prekjen e pjesëve të nxehta brenda furrës dhe elementeve të ngrohjes.
- Përdorni gjithmonë doreza furre rezistente ndaj nxehtësisë gjatë vendosjes së ushqimeve në furrën e nxehtë ose kur hiqni ushqimet nga furra e nxehtë etj.

1.8 Përdorimi i aksesorëve

- Është e rëndësishme që grila me tela dhe tava të vendosen siç duhet në raftet e telit. Për informacione të detajuara, referojuni seksionit "**Përdorimi i aksesorëve**".
- Aksesorët mund të dëmtojnë xhamin e derës kur mbyllni derën e produktit. Shtyjini gjithmonë aksesorët deri në fund të zonës së gatimit.

1.9 Siguria gjatë gatimit

- Kini kujdes kur përdorni pije alkoolike në gatimet tuaja. Alkooli avullon në temperatura të larta dhe mund të shkaktojë zjarr pasi mund të ndizet kur bie në kontakt me sipërfaqe të nxehta.
- Mbetjet e ushqimeve, vaji etj. në zonën e gatimit mund të marrin zjarr. Para gatimit, hiqni papastërtitë e tilla të ashpra.
- Rreziku i helmimit nga ushqimi: Mos i lini ushqimet të qëndrojnë në furrë për më shumë se 1 orë para ose pas gatimit. Në rast të kundërt, mund të shkaktohet helmim nga ushqimi ose sëmundje.
- Mos i ngrohni kavanozat e qelqit dhe kanaçet të mbylura në furrë. Presioni që do të krijohej në kanaçe/kavanoz mund të shkaktojë plasjen e tij.
- Vendoseni letrën kundër yndyrës në një enë gatimi ose mbi aksesorin e furrës (tavë, grilë teli etj.) me ushqimet dhe vendoseni atë në furrën e nxehur paraprakisht. Hiqni çdo pjesë të tepërt të letrës kundër yndyrës që varet nga aksesori ose ena për të shmangur rrezikun e prekjës së elementeve të ngrohësit të furrës. Asnjëherë mos përdorni letër kundër yndyrës në një temperaturë furre më të lartë se temperatura maksimale e përdorimit të specifikuar për letrën kundër yndyrës që po përdorni. Asnjëherë mos e vendosni letrën kundër yndyrës mbi bazën e furrës.
- Mos vendosni tava pjekjeje, enët ose letër alumini direkt në fund të furrës. Nxehtësia e grumbulluar mund të dëmtojë pjesën e poshtme të furrës.
- Mbyllni derën e furrës gjatë pjekjes në skarë. Sipërfaqet e nxehta mund të shkaktojnë djegie!

- Ushqimet e papërshtatshme për pjekje në skarë përbëjnë rrezik zjarri. Piqni në skarë vetëm ushqime që janë të përshtatshme për zjarr të fortë në skarë. Gjithashtu, mos i vendosni ushqimet shumë thellë në pjesën e pasme të skarës. Kjo është zona më e nxehtë dhe ushqimet me nyndyrë mund të marrin zjarr.

1.10 Siguria e mirëmbajtjes dhe pastrimit

- Prisni që produkti të ftohet përpara se ta pastroni produktin. Sipërfaqet e nxehta mund të shkaktojnë djegie!
- Mos e lani asnjëherë produktin duke spërkatur ose derdhur ujë mbi të! Ekziston rreziku i goditjes elektrike!
- Mos përdorni pastrues me avull për të pastruar produktin pasi kjo mund të shkaktojë goditje elektrike.
- Mos përdorni pastrues të ashpër gërryes, kruajtëse metalike, lesh teli ose materiale zbardhuese për të pastruar xhamin e derës së përparme të furrës / (nëse ka) xhamin e derës së sipërme të furrës. Këto materiale mund të

shkaktojnë gërvishtje dhe thyerje të sipërfaqeve të xhamit.

- Mbajeni gjithmonë të pastër dhe të thatë panelin e kontrollit. Një sipërfaqe e lagur dhe e papastër mund të shkaktojë probleme me përdorimin e funksioneve.

1.11 Vetëpastrimi me temperaturë të lartë (piroliza)

- Gjatë vetëpastrimit, sipërfaqet bëhen më të nxehta se gjatë përdorimit standard. Mbajini fëmijët larg.
- Sipërfaqet e nxehta shkaktojnë djegie! Mos e prekni produktin gjatë vetëpastrimit dhe mbajini fëmijët larg produktit. Prisni të paktën 30 minuta përpara se të hiqni mbetjet.
- Gjatë vetëpastrimit, do të lëshohet tym për shkak të djegies së mbetjeve ushqimore. Ajrosni mirë kuzhinën tuaj gjatë procesit të pastrimit.
- Përpara se të filloni pastrimin, pastroni sipërfaqet e jashtme të furrës dhe mbetjet e ushqimit brenda furrës me një pecetë me sapun. Hiqni të gjithë aksesorët dhe enët e

gatimit nga furra. Nëse produkti juaj ka një aksesor rezistent nga pirolizës (rezistent ndaj vetëpastrimit

në temperaturë të lartë), nuk keni nevojë t'i hiqni këta aksesorë nga furra.

- Nëse ka një pianurë mbi furrën tuaj, mos e vini në punë pianurën gjatë pirolizës.

2 Udhëzimet për ambientin

2.1 Direktiva për mbetjet

2.1.1 Përputhja me direktivën WEEE dhe hedhja e produktit pas përdorimit

Ky produkt është në përputhje me direktivën WEEE të BE-së (2012/19/EU). Ky produkt ka një simbol klasifikimi për pajisjet elektrike dhe elektronike si mbetje (WEEE).



Ky produkt është prodhuar me pjesë dhe materiale me cilësi të lartë që mund të ripërdoren dhe janë të përshtatshme për riciklim. Për këtë arsye, mos e hidhni produktin pas

përdorimit bashkë me mbetjet e zakonshme familjare dhe të tjera në përfundim të jetëgjatësisë së tij të shërbimit. Dërgojeni atë në një pikë grumbullimi për riciklimin e pajisjeve elektrike dhe elektronike. Mund të pyesni pranë administratës vendore për këto pika grumbullimi. Hedhja e pajisjes së përdorur në mënyrën e duhur ndihmon për të parandaluar pasoja negative për mjedisin dhe shëndetin e njeriut.

Përputhja me direktivën RoHS:

Produkti që keni blerë është në përputhje me direktivën RoHS të BE-së (2011/65/EU). Ai nuk përmban materiale të dëmshme dhe të ndaluara të specifikuara në direktivë.

2.2 Informacionet për paketimin

Materialet e paketimit të produktit janë prodhuar nga materiale të riciklueshme në përputhje me Rregulloret kombëtare për mjedisin. Mos i hidhni mbetjet e paketimit bashkë me mbetjet e shtëpisë ose të tjera, por dërgojni ato te pikat e grumbullimit të materialeve të paketimit të përcaktuara nga autoritetet lokale.

2.3 Rekomandime për kursimin e energjisë

Sipas BE 66/2014, informacionet për efikasitetin e energjisë mund të gjenden në faturën e produktit të përfshirë me produktin.

Sugjerimet e mëposhtme do t'ju ndihmojnë ta përdorni produktin tuaj në një mënyrë ekologjike dhe me efikasitet për sa i përket energjisë:

- Shkrini ushqimet e ngrira para pjekjes.
- Në furrë përdorni enë të errëta ose të emaluara që e transmetojnë më mirë nxehtësinë.
- Nëse specifikohet në recetën ose manualin e përdorimit, ngrohni gjithmonë paraprakisht furrën. Mos e hapni shpesh derën e furrës gjatë pjekjes.
- Fikeni produktin 5 deri në 10 minuta para përfundimit të kohës së pjekjes në pjekje të zgjatura. Mund të kurseni deri në 20% energji elektrike duke përdorur nxehtësinë e mbetur.
- Përpikuni të gatuarit më shumë se një gatim në të njëjtën kohë në furrë. Mund të gatuarit në të njëjtën kohë duke vendosur dy enë në raftin e telit. Përveç

kësaj, nëse i gatvani ushqimet tuaja njëra pas tjetrës, do të kurseni energji sepse furra nuk do të humbasë nxehtësinë e saj.

- Mos e hapni derën e furrës gjatë pjekjes në funksionin e përdorimit "Ngrohje me ventilator eko ". Nëse dera nuk hapet,

temperatura e brendshme optimizohet për të kursyer energji në funksionin e përdorimit "Ngrohje me ventilator eko " dhe kjo temperaturë mund të ndryshojë nga ajo që shfaqet në ekran.

3 Produkti juaj

3.1 Prezantimi i produktit

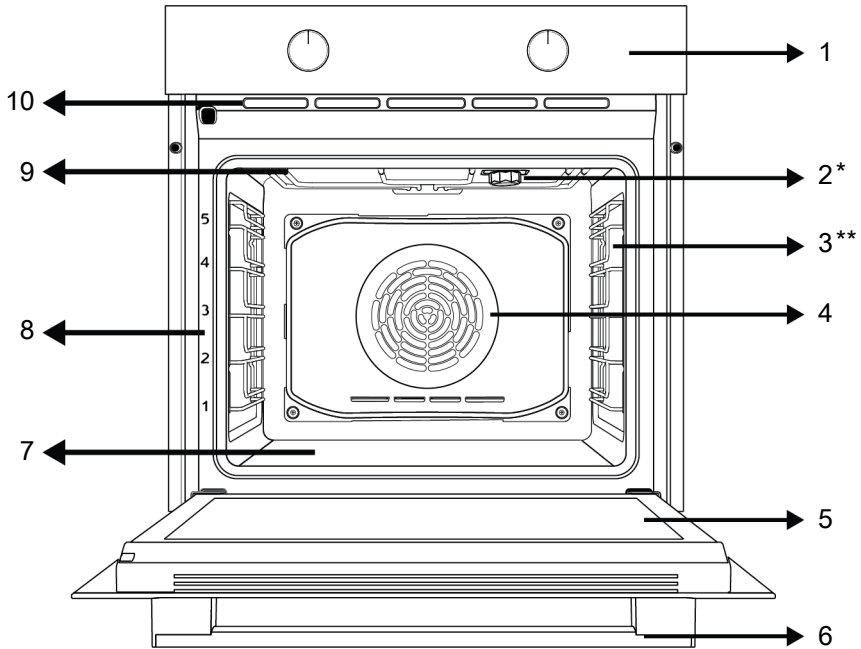

1 Paneli i kontrollit

3 Raftet e teli

5 Dera

7 Ngrohësi i poshtëm (nën pllakën e çelikut)

9 Ngrohësi i sipërm

2 Llamba

4 Motori i ventilatorit (prapa pllakës së çelikut)

6 Doreza

8 Pozicionet e rafteve

10 Vrimat e ventilimit

* Ndryshon në varësi të modelit. Produkti juaj mund të mos jetë i pajisur me llambë ose lloji dhe vendndodhja e llambës mund të ndryshojnë nga ilustrimi.

** Ndryshon në varësi të modelit. Produkti juaj mund të mos jetë i pajisur me një raft teli. Në imazh, një produkt me raft teli tregohet si shembull.

3.2 Prezantimi dhe përdorimi i panelit të kontrollit të produktit

Në këtë seksion, mund të gjeni përmbledhjen dhe përdorimet bazë të panelit të kontrollit të produktit. Mund të ketë dallime në imazhe dhe disa veçori në varësi të llojit të produktit.

SQ

3.2.1 Paneli i kontrollit

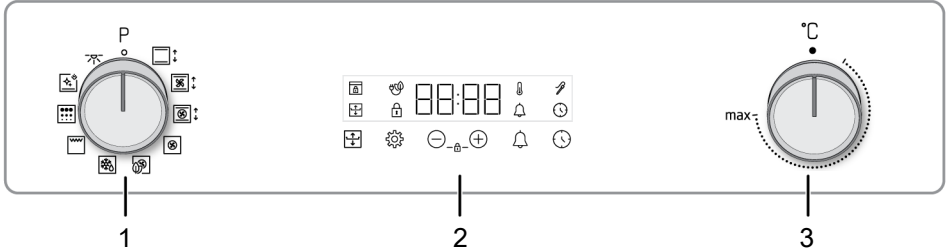

- 1 Çelësi i zgjedhjes së funksionit
- 3 Çelësi i zgjedhjes së temperaturës

- 2 Kohëmatësi

Nëse ka butona që kontrollojnë produktin tuaj, në disa modele këta butona mund të jenë të tilla që të dalin jashtë kur shtypen (butona të futur). Që të bëhen cilësimet me këta butona, fillimisht shtypni butonin përkatës dhe tërhiqeni çelësin. Pasi të bëni rregullimin, shtypeni përsëri dhe ndërroni çelësin.

3.2.2 Prezantimi i panelit të kontrollit të furrës

Doreza e zgjedhjes së funksionit

Mund të zgjidhni funksionet e funksionimit të furrës me çelësin e zgjedhjes së funksionit. Ktheni majtas / djathtas nga pozicioni i mbyllur (lart) për të zgjedhur.

Doreza e temperaturës

Mund të zgjidhni temperaturën që dëshironi të gatuar me çelësin e temperaturës. Kthejeni në drejtim të akrepave të orës nga pozicioni i mbyllur (lart) për të zgjedhur.

Treguesi i temperaturës së brendshme të furrës

Mund të shihni temperaturën e brendshme të furrës në ekranin e kohëmatësit. Furra nxehet derisa të arrijë temperaturën e caktuar dhe e ruan këtë temperaturë dhe animacioni i ngrohjes me 3 rreshta pulson

djathtas. Kur temperatura e furrës arrijë vlerën e caktuar, ky animacion ndalon dhe simboli "C" shfaqet vazhdimisht pranë vlerës së caktuar të temperaturës.

Kohëmatësi

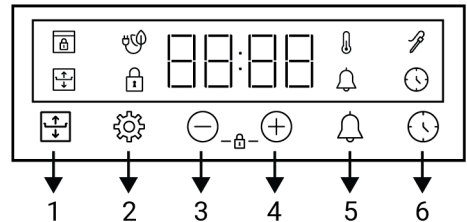

- 1 Çelës fleksibël gatimi
- 2 Butoni i cilësimeve
- 3 Butoni i zvogëlimit
- 4 Butoni i rritjes
- 5 Butoni i alarmit
- 6 Butoni i cilësimit të kohës

Simbolet e ekranit

- : Simboli i kohës së pjekjes
- : Simboli fleksibël i gatimit
- : Simboli i alarmit
- : Simboli i sondës së mishit *
- : Simboli i bllokimit të butonave
- : Simboli i temperaturës
- : Simboli i pjekjes me ventilator ekonomik











 : Simboli i bllokimit të derës *

* Ndryshon në varësi të modelit të produktit. Mund të mos jetë i disponueshëm në produktin tuaj.

3.3 FunkSIONET E PëRDORIMIT TË FURRËS

Në tabelën e funksioneve, shfaqen funksionet e përdorimit që mund të përdorni në furrën tuaj dhe temperaturat

më të larta dhe më të ulëta që mund të vendosen për këto funksione. Rendi i modaliteteve të funksionimit të paraqitura këtu mund të ndryshojë nga organizimi në produktin tuaj.

Simboli i funksionit	Përshkrimi i funksionit	Gama e temperaturës (°C)	Përshkrimi dhe përdorimi
	Llambë furre	-	Asnjë ngrohës nuk funksionon në furrë. Vetëm llamba e furrës ndizet.
	Funksionimi me ventilator	-	Furra nuk ngrohet. Funksionon vetëm ventilatori (në murin e pasmë). Ushqimi i ngrirë me granula shkrihet ngadalë në temperaturën e dhomës, ushqimi i gatuar ftohet. Koha e nevojshme për të shkrië një pjesë të tërë mishi është më e gjatë se sa për ushqimet me drithëra.
	Ngrohja e sipërme dhe e poshtme	40-280	Ushqimi ngrohet nga lart dhe poshtë në të njëjtën kohë. I përshtatshëm për ëmbëlsira, pasta ose ëmbëlsira dhe zierje në forma pjekjeje. Gatimi bëhet me një tavë të vetme.
	Ngrohja e poshtme	40-220	Aktivizohet vetëm ngrohja më e ulët. Është i përshtatshëm për ushqimet që kanë nevojë për skuqje në fund. Ky funksion duhet të përdoret gjithashtu për pastrim të lehtë me avull.
	Ngrohje e poshtme/lart me ndihmën e ventilatorit	40-280	Ajri i nxehtë i ngrohur nga ngrohësit e sipërm dhe të poshtëm shpërndahet në mënyrë të barabartë dhe të shpejtë në të gjithë furrën me ventilator. Gatimi bëhet me një tavë të vetme.
	Ngrohje me ventilator	40-280	Ajri i nxehtë i ngrohur nga ngrohësi me ventilator shpërndahet në mënyrë të barabartë dhe të shpejtë në të gjithë furrën me ventilator. Është i përshtatshëm për gatim me shumë tava në nivele të ndryshme raftesh.
	Ngrohje me ventilator eko	160-220	Për të kursyer energji, mund ta përdorni këtë funksion në vend që të përdorni "Ngrohje me ventilator" në intervalin 160-220°C. Por; koha e gatimit do të jetë pak më e gjatë.
	Funksioni "3D"	40-280	Funksionet e ngrohjes së sipërme, ngrohjes së poshtme dhe ngrohjes së ventilatorit. Çdo anë e produktit që do të gatuhet gatuhet në mënyrë të barabartë dhe shpejt. Gatimi bëhet me një tavë të vetme.
	Grill i plotë	40-280	Grila e madhe në tavanin e furrës funksionon. Është i përshtatshëm për pjekje në sasi të mëdha.
	Piroliza	-	Përdoret për vetëpastrim të furrës në temperaturë të lartë. Shikoni specifikimet në seksionin e mirëmbajtjes dhe pastrimit për këtë funksion.

3.4 Aksesorët e produktit

Ka aksesorë të ndryshëm në produktin tuaj. Në këtë seksion, përshkrimi i aksesoreve dhe përshkrimet e përdorimit të duhur janë të disponueshëm. Në varësi të modelit të produktit, aksesorët e përfshirë janë të ndryshëm. Jo të gjithë aksesorët e përshkruar në manualin e përdorimit mund të jenë të disponueshëm për produktin tuaj.



Tabaka brenda pajisjes suaj mund të deformohet si pasojë e nxehtësisë. Kjo nuk ka asnjë efekt në funksionalitetin. Deformimi zhduket kur tabaka ftohet.

Tavë standarde

Përdoret për pasta, ushqime të ngrira dhe skuqje të copave të mëdha.

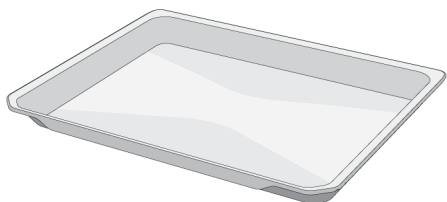

Tavë e thellë

Përdoret për pasta, skuqje të copave të mëdha, ushqime të lëngshme ose për grumbullimin e vajrave të rrjedhshëm gjatë pjekjes në skarë.

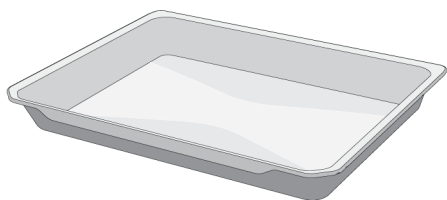

Grila e telit

Përdoret për skuqjen ose vendosjen e ushqimit që do të piqet, skuqet dhe zihet në raftin e dëshiruar.

Në modelet me rafte teli :

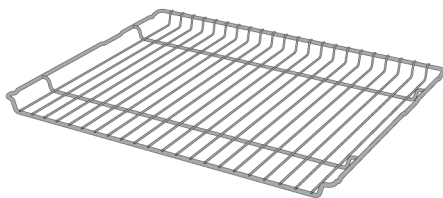

Në modelet pa rafte teli :

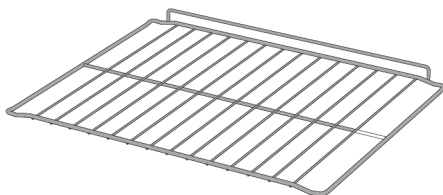

3.5 Përdorimi i aksesoreve të produktit

Raftet e gatimit

Ka 5 nivele të pozicionit të raftit në zonën e gatimit. Renditjen e rafteve mund ta shihni edhe në numrat në kornizën e përparme të furrës.

Në modelet me rafte teli :

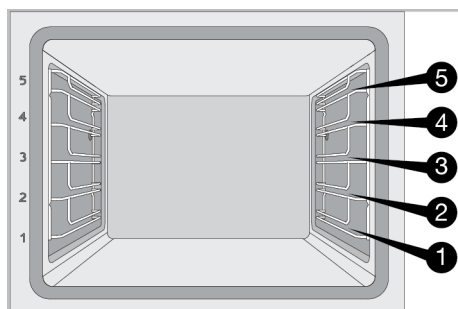

Në modelet pa raftet teli :

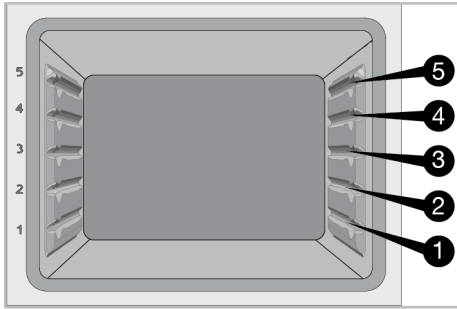

Vendosja e skarës me tela në raftet e gatimit

Në modelet me raftet teli :

Është thelbësore që grila me tela të vendoset siç duhet në raftet anësore të telit. Kur vendosni skarën me tela në raftin e dëshiruar, pjesa e hapur duhet të jetë në pjesën e përparme. Për gatim më të mirë, grila me tela duhet të fiksohet në pikën e ndalimit të raftit të telit. Nuk duhet të kalojë mbi pikën e ndalimit për të kontaktuar me murin e pasmë të furrës.

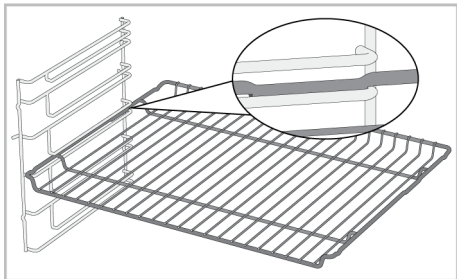

Në modelet pa raftet teli :

Është thelbësore që grila me tela të vendoset siç duhet në raftet anësore. Grila me tela ka një drejtim kur e vendosni në raft. Kur vendosni skarën me tela në raftin e dëshiruar, pjesa e hapur duhet të jetë në pjesën e përparme.

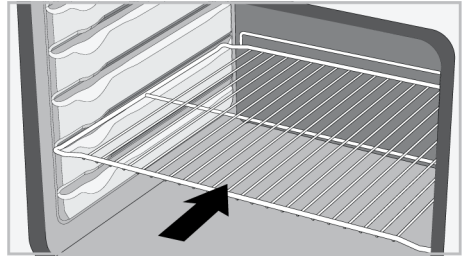

Vendosja e tavës në raftet e gatimit

Në modelet me raftet teli :

Është gjithashtu e rëndësishme që tavat të vendosen siç duhet në raftet anësore të telit. Gjatë vendosjes së tavës në raftin e dëshiruar, ana e saj e projektuar për mbajtje duhet të jetë në pjesën e përparme. Për gatim më të mirë, tava duhet të fiksohet në kapësen e ndalimit në raftin e telit. Nuk duhet të kalojë mbi kapësen e ndalimit për të kontaktuar me murin e pasmë të furrës.

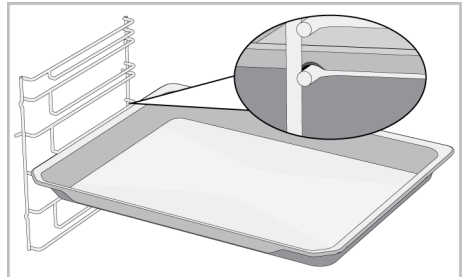

Në modelet pa raftet teli :

Është gjithashtu e rëndësishme që tabakatë të vendosen siç duhet në raftet anësore. Tava ka një drejtim kur e vendosni në raft. Gjatë vendosjes së tavës në raftin e dëshiruar, ana e saj e projektuar për mbajtje duhet të jetë në pjesën e përparme.

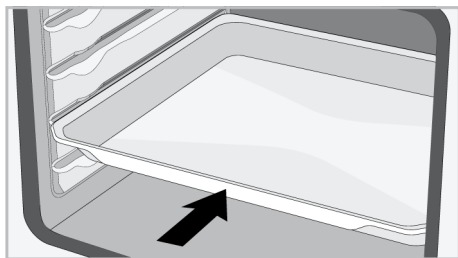

Funksioni i ndalimit të skarës me tela

Ekziston një funksion ndalimi për të parandaluar që grila me tela të dalë nga rafti i telit. Me këtë funksion, ju mund të hiqni ushqimin tuaj lehtësisht dhe në mënyrë të sigurt. Ndërsa hiqni skarën me tela, mund ta tërhiqni përpara derisa të arrijë në pikën e ndalimit. Duhet ta kaloni këtë pikë për ta hequr plotësisht.

Në modelet me rafte teli :

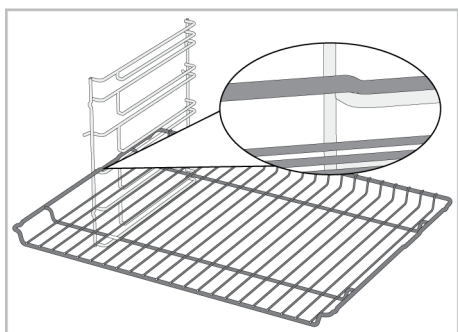

Në modelet pa rafte teli :

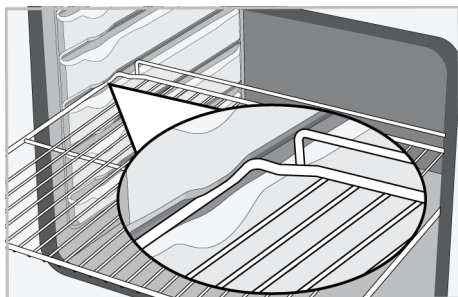

Funksioni i ndalimit të tavës -Në modelet me rafte teli

Ekziston gjithashtu një funksion ndalimi për të parandaluar që tava të dalë nga rafti i telit. Ndërsa hiqni tavën, lëshojeni nga kapësja e pasme e ndalimit dhe tërhiqeni

drejt vetes derisa të arrijë në anën e përparme. Duhet të kaloni mbi këtë prizë ndaluese për ta hequr plotësisht.

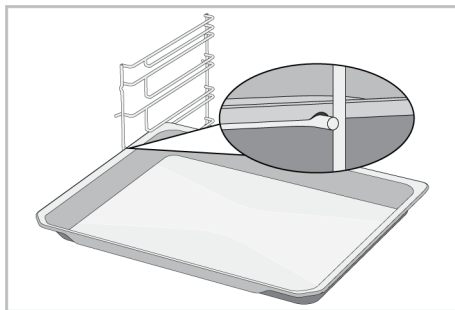

Vendosja e duhur e skarës me tela dhe tavës në shinat zgjatuese - Në modelet me rafte teli dhe modelet zgjatuese

Falë shinave teleskopike, tava ose grila me tela mund të instalohen dhe hiqen lehtësisht. Kur përdorni tava dhe grila me tela me shinën zgjatuese, duhet pasur kujdes që kunjat në pjesën e përparme dhe të pasme të shinave zgjatuese të qëndrojnë në skajet e skarës dhe tavës (treguar në figurë).

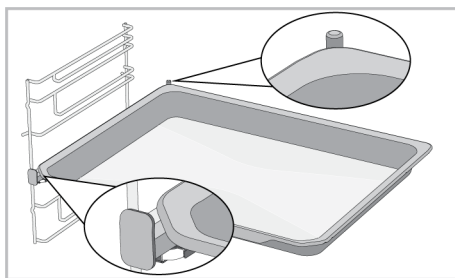
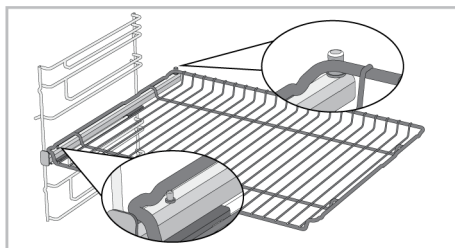

3.6 Specifikimet teknike

Specifikime të përgjithshme	
Përmasat e jashtme të produktit (lartësia/gjerësia/thellësia) (mm)	595 /594 /567
Dimensionet e instalimit të furrës (lartësia / gjerësia / thellësia) (mm)	590-600 /560 /min. 550
Voltazhi/frekuenca	220-240 V ~; 50 Hz
Lloji dhe seksioni i kabllos së përdorur/e përshtatshme për përdorim në produkt	min.H05VV-FG 3 x 1,5 mm ²
Konsumi total i energjisë (kW)	3,3
Tipi i furrës	Furrë me shumë funksione

Bazat: Informacioni në etiketën e energjisë të furrave elektrike të tipit shtëpiak jepet në përputhje me standardin EN 60350-1 / IEC 60350-1. Vlerat përcaktohen nëNgrohja e sipërme dhe e poshtme ose (nëse është i pranishëm)Ngrohje e poshtme/lart me ndihmën e ventilatorit funksionon me ngarkesën standarde.

Klasa e efikasitetit të energjisë përcaktohet në përputhje me prioritizimin e mëposhtëm në varësi të faktit nëse funksionet përkatëse ekzistojnë në produkt apo jo. 1-Ngrohje me ventilator eko , 2-Ngrohje me ventilator , 3-Grilë e ulët me ndihmën e ventilatorit , 4-Ngrohja e sipërme dhe e poshtme.



Specifikimet teknike mund të ndryshohen pa njoftim paraprak për përmirësimin e cilësisë së produktit.



Shifrat në këtë manual janë skematike dhe mund të mos përputhen me saktësi me produktin tuaj.







Vlerat e përcaktuara në etiketat e produktit ose në dokumentacionin shoqërues janë marrë në kushte laboratorike në përputhje me standardet përkatëse. Në varësi të kushteve të mjedisit dhe të përdorimit të produktit, këto vlera mund të ndryshojnë.

4 Përdorimi i parë

Përpara se të filloni të përdorni produktin tuaj, rekomandohet të bëni sa më poshtë, të përmendura përkatësisht në seksionet e mëposhtme.

4.1 Cilësimi i kohëmatësit të parë

 Vendosni gjithmonë orën përpara se të përdorni furrën tuaj. Nëse nuk e vendosni, nuk mund të gatvani në disa modele furre.

1. Kur furra fillon për herë të parë, në ekran do të pulsojë "12:00" dhe simboli .
2. Vendosni orën duke prekur butonat  / .



3. Prekni butonin  ose  për të aktivizuar fushën e minutave.

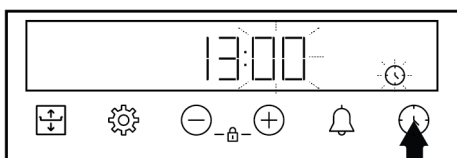



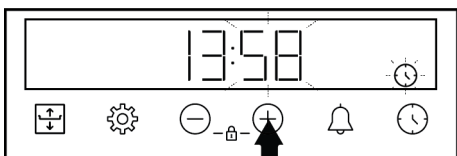

4. Prekni butonat  /  për të caktuar minutat.



5. Konfirmoni cilësimin duke prekur butonin .

⇒ Është caktuar ora dhe simboli  zhduket në ekran.

 Nëse kohëmatësi i parë nuk është vendosur, "12:00" dhe simboli  vazhdon të pulsojë dhe furra juaj nuk do të ndizet. Që furra juaj të funksionojë, duhet të konfirmoni orën duke caktuar orën ose duke prekur butonin  kur është në "12:00". Mund ta ndryshoni orën më vonë siç përshkruhet në seksionin "Cilësimet".

 Në rast të ndërprerjes së energjisë elektrike, cilësimet e orës anulohen. Ajo duhet të vendoset përsëri.

4.2 Pastrimi fillestar

1. Hiqni të gjitha materialet e paketimit.
2. Hiqni të gjithë aksesorët nga furra e përfshirë me produktin.
3. Përdorni produktin për 30 minuta dhe më pas fiken. Në këtë mënyrë, mbetjet dhe shtresat që mund të kenë mbetur në furrë gjatë prodhimit digjen dhe pastrohen.
4. Kur përdorni produktin, zgjidhni temperaturën më të lartë dhe funksionin e përdorimit që vë në punë të gjithë ngrohësit në produktin tuaj. Shikoni "Funksionet e përdorimit të furrës [► 54]". Mund të mësoni se si ta përdorni furrën në seksionin vijues.
5. Prisni që furra të ftohet.
6. Fshini sipërfaqet e produktit me një pecetë ose sfungjer të njomë dhe thajini me një pecetë.

Përpara përdorimit të aksesorëve:

Pastroni aksesorët që hiqni nga furra me ujë, detergjent dhe një sfungjer të butë pastrimi.

NJOFTIM: Disa detergjente ose agjentë pastrimi mund të shkaktojnë dëmtim të sipërfaqes. Mos përdorni detergjentë

gërres, substanca pastrimi pluhur, kremra pastrimi ose objekte të mprehta gjatë pastrimit.

NJOFTIM: Gjatë përdorimit të parë, për disa orë mund të shfaqen tym dhe aroma. Kjo është normale dhe ju duhet vetëm ventilim i mirë për t'i larguar. Shmangni thithjen e drejtpërdrejtë të tymit dhe aromave që krijohen.

5 Përdorimi i furrës

5.1 Informacione të përgjithshme për përdorimin e furrës

Ventilatori ftohës (Ndryshon në varësi të modelit të produktit. Mund të mos jetë i disponueshëm në produktin tuaj.)

Produkti juaj ka një ventilator ftohës. Ventilatori ftohës aktivizohet automatikisht kur është e nevojshme dhe ftoh pjesën e përparme të produktit dhe të mobilies. Ai çaktivizohet automatikisht kur përfundon procesi i ftohjes. Ajri i nxehtë del nga dera e furrës. Mos i mbuloni me asgjë këto vrima ventilimi. Në rast të kundërt, furra mund të mbinxehet. Ventilatori i ftohjes vazhdon të funksionojë gjatë përdorimit të furrës ose pasi furra është fikur (afërsisht 20-30 minuta). Nëse gatueri duke programuar kohëmatësin e furrës, në fund të kohës së pjekjes, ventilatori ftohës fiket me të gjitha funksionet. Koha e funksionimit të ventilatorit të ftohjes nuk mund të përcaktohet nga përdoruesi. Ndizet dhe fiket automatikisht. Ky nuk është një gabim.

Ndriçimi i furrës

Ndriçimi i furrës ndizet kur furra fillon të piqet. Në disa modele, ndriçimi ndizet gjatë pjekjes, ndërsa në disa modele fiket pas një kohe të caktuar.

Në disa funksione pjekjeje, llamba nuk ndizet kurrë për të kursyer energji.

Nëse dëshironi që llamba e furrës të jetë e ndezur vazhdimisht, zgjidhni statusin e përdorimit "Llambë furre" me çelësin e zgjedhjes së funksionit.

5.2 Funksionimi i njësisë së kontrollit të furrës

Paralajmërime të përgjithshme për njësinë e kontrollit të furrës





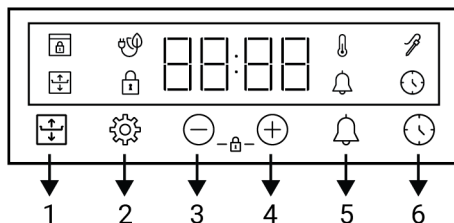



- Koha maksimale që mund të caktohet për procesin e pjekjes është 5 orë e 59 minuta. Në rast të ndërprerjes së energjisë, programi anulohet. Ju do të duhet të riprogramoni.
- Kur bëni ndonjë rregullim, simbolet përkatëse pulsojnë në ekran. Duhet pritur për një kohë e shkurtër që të ruhen cilësimet.
- Nëse është caktuar ndonjë cilësim gatimi, ora nuk mund të rregullohet.
- Nëse koha e gatimit është caktuar kur fillon gatimi, koha e mbetur shfaqet në ekran.
- Në rastet kur caktohet koha e gatimit ose koha e përfundimit të gatimit; mund ta anuloni automatikisht duke prekur butonin  për një kohë të gjatë.

Kohëmatësi



- 1 Çelës fleksibël gatimi
- 2 Butoni i cilësimeve
- 3 Butoni i zvogëlimit
- 4 Butoni i rritjes
- 5 Butoni i alarmit
- 6 Butoni i cilësimit të kohës

Simbolet e ekranit

-  : Simboli i kohës së pjekjes
 -  : Simboli fleksibël i gatimit
 -  : Simboli i alarmit
 -  : Simboli i sondës së mishit *
 -  : Simboli i bllokimit të butonave
 -  : Simboli i temperaturës
 -  : Simboli i pjekjes me ventilator ekonomik
 -  : Simboli i bllokimit të derës *
- * Ndryshon në varësi të modelit të produktit. Mund të mos jetë i disponueshëm në produktin tuaj.

Ndezja e furrës

Kur zgjidhni një funksion përdorimi që dëshironi për gatimin me çelësin e zgjedhjes së funksionit dhe vendosni një temperaturë të caktuar me çelësin e temperaturës, furra fillon të punojë.

Fikja e furrës

Mund ta fikni furrën duke e rrotulluar çelësin e zgjedhjes së funksionit dhe çelësin e temperaturës në pozicionin e fikjes (lart).

Gatimi manual për të zgjedhur temperaturën dhe funksionin e përdorimit të furrës

Mund të gatvani duke bërë një kontroll manual (me kontrollin tuaj) pa caktuar kohën e gatimit duke zgjedhur temperaturën dhe funksionin e përdorimit specifik për ushqimet tuaja.





1. Zgjidhni funksionin e përdorimit me të cilin dëshironi të gatvani me çelësin e zgjedhjes së funksionit.
2. Vendosni temperaturën që dëshironi për gatimin me çelësin e temperaturës.
 - ⇒ Furra juaj do të fillojë të funksionojë menjëherë në funksionin dhe temperaturën e zgjedhur dhe simboli  do të shfaqet në ekran. Kur



temperatura brenda furrës arrin temperaturën e caktuar, simboli  do të zhduket. Furra nuk fiket automatikisht pasi gatimi manual bëhet pa caktuar kohën e gatimit. Ju duhet ta kontrolloni gatimin dhe ta fikni vetë. Kur të ketë përfunduar gatimi, fiken furrën duke rrotulluar çelësin e zgjedhjes së funksionit dhe çelësin e temperaturës në pozicionin e fikjes (lart).

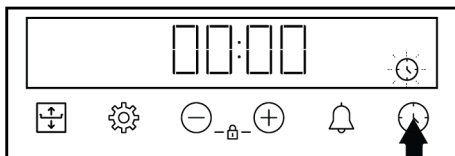

Gatimi duke caktuar kohën e gatimit:

Mund ta fikni furrën automatikisht në fund të kohës duke zgjedhur temperaturën dhe funksionin e përdorimit specifik për gatimin tuaj dhe duke caktuar kohën e gatimit në kohëmatës.

1. Zgjidhni funksionin e përdorimit për gatim.
2. Prekni butonin  deri sa në ekran të shfaqet simboli  për kohën e gatimit.



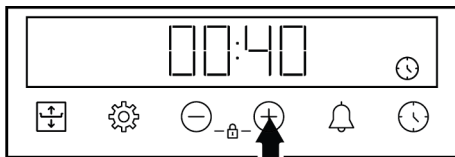

 Pas caktimit të funksionit të përdorimit dhe temperaturës, mund të caktoni kohën e gatimit për 30 minuta duke prekur butonin  direkt për përcaktimin e shpejtë të kohës së gatimit dhe ndryshoni kohën me butonat .

3. Caktoni kohën e gatimit me butonat  / .



 Koha e gatimit rritet me 1 minutë në 15 minutat e para, pas 15 minutash rritet me 5 minuta.

4. Futeni ushqimin në furrë dhe caktoni temperaturën me çelësin e temperaturës.
 - ⇒ Furra juaj do të fillojë të punojë menjëherë në funksionin dhe temperaturën e zgjedhur. Koha e caktuar e gatimit fillon të numërojë mbrapsht dhe simboli  shfaqet në ekran. Kur temperatura brenda furrës arrin temperaturën e caktuar, simboli  do të zhduket.
5. Pas përfundimit të kohës së caktuar të gatimit, në ekran shfaqet **"End"**, simboli  pulson dhe dëgjohet sinjali i kohëmatësit.
6. Paralajmërimi dëgjohet për dy minuta. Shtypni çdo buton për të ndaluar paralajmërimin zanor. Paralajmërimi ndalon dhe ora shfaqet në ekran.

Gatim fleksibël (Flexi Crisp)

Në rastet kur dëshironi që pjesa e sipërme ose e poshtme të skuqet më shumë gjatë gatimit tuaj në furrë, mund të arrini një gatim më të mirë duke përdorur veçorinë "Gatim fleksibël (Flexi Crisp)". Me këtë funksion, ai rregullohet për t'i dhënë më shumë nxehtësi sipërfaqes së sipërme ose të poshtme gjatë gatimit.

 Mund të përdorni veçorinë fleksible të gatimit në funksionet e përdorimit Ngrohja e sipërme dhe e poshtme, Funkzioni "3D" dhe Ngrohje e poshtme/lart me ndihmën e ventilatorit mes temperaturave 150°C-250°C.



 Nëse ndryshimet e temperaturës dhe funksionit bëhen ndërkohë që veçoria e gatimit fleksibël është aktive, veçoria e gatimit fleksibël do të anulohet automatikisht.

Tabela e kohëve të rekomanduara për gatimin fleksibël

Kohët e sugjeruara fleksible të gatimit sipas kohës së gatimit që do të vendosni për funksionin e gatimit fleksibël jepen në tabelën e mëposhtme.

 Nëse funksioni i gatimit fleksibël nuk përfundon, ai do të anulohet automatikisht pas 15 minutash.

Koha e gatimit (min.)	Koha e përdorimit të funksionit fleksibël të gatimit (min.)
0 - 15	5 të fundit
15 - 45	10 të fundit
45 - e lart	15 të fundit

Për të përdorur veçorinë fleksible të gatimit:

1. Filloni gatimin tuaj duke zgjedhur funksionin e përdorimit dhe temperaturën ku funksioni i gatimit fleksibël është aktiv.

 Ju mund të përdorni funksionin e gatimit fleksibël pa vendosur kohën e gatimit, duke e kontrolluar manualisht ose duke vendosur kohën e gatimit.

2. Për sipërfaqen që dëshironi të piqni, në fillim prekni një herë butonin .
 - ⇒ Në prekjen e parë, furra vazhdon të funksionojë normalisht dhe në ekran shfaqet një vijë e vetme në mes pranë 3 rreshtave.

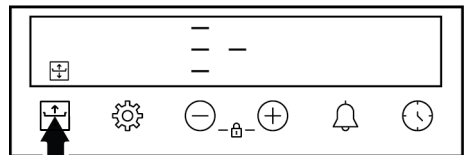

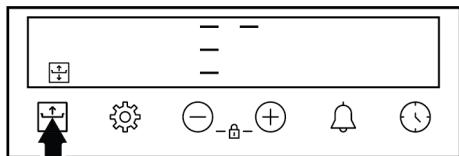

- ⇒ Nëse prekni përsëri butonin , kjo aktivizon nivelin e skuqjes së sipërfaqes së sipërme dhe një vijë e vetme e nivelit të sipërm shfaqet në ekran pranë 3 rreshtave.

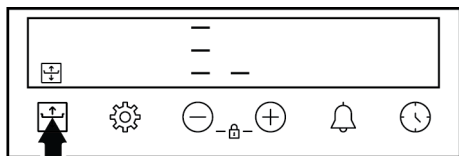

- ⇒ Nëse prekni përsëri butonin , kjo aktivizon nivelin e skuqjes së sipërfaqes së poshtme dhe një vijë e vetme shfaqet në nivelin e poshtëm pranë 3 rreshtave në ekran.



3. Simboli  qëndron i ndezur, me kohën e kaluar të gatimit ose kohën e mbetur të gatimit rreth 5 sekonda pas përcaktimit.

 Për të anuluar manualisht veçorinë e gatimit fleksibël, shtypni butonin  për ta sjellë vijën e nivelit pranë 3 rreshtave në ekran në nivelin e mesëm.

 Për sa i përket sigurisë së gatimit, funksioni i gatimit fleksibël është aktiv për maksimumi 15 minuta. Më pas ai kthehet automatikisht në nivelin normal të gatimit dhe simboli zhduket nga ekran.



5.3 Cilësimet

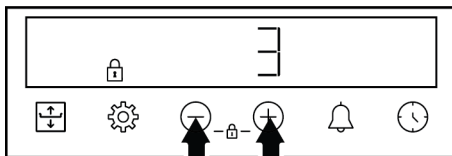

Aktivizimi i kyçit të butonave

Duke përdorur veçorinë e bllokimit të çelësave, mund ta mbron kohëmatësin nga ndërhyrjet.

1. Prekni butonat  /  në të njëjtën kohë derisa simboli  të shfaqet në ekran.





- ⇒ Simboli  shfaqet në ekran dhe fillon numërimi mbrapsht 3-2-1. Bllokimi i butonave aktivizohet kur mbaron numërimi mbrapsht. Kur preket ndonjë buton pasi të jetë vendosur bllokimi i butonave, kohëmatësi lëshon një sinjal zanor dhe simboli  pulson.

 Nëse i lëshoni butonat  /  përpara përfundimit të numërimit mbrapsht, bllokimi i butonave nuk do të aktivizohet.

 Butonat e kohëmatësit nuk mund të përdoren kur bllokimi i butonave është aktiv. Kyçi i butonave nuk do të anulohet në rast të ndërprerjes së energjisë.

Çaktivizimi i kyçit të butonave



1. Prekni butonat  /  në të njëjtën kohë derisa simboli  të zhdukt nga ekran.

⇒ Simboli  zhduket nga ekran dhe bllokimi i butonave do të çaktivizohet.

Vendosja e alarmit

Ju gjithashtu mund të përdorni kohëmatësin e produktit për çdo paralajmërim ose kujtesë, përveç pjekjes. Ora me zile nuk ndikon në funksionet e përdorimit të furrës. Ajo përdoret për qëllime paralajmëruese. Për shembull, mund të përdorni orën me zile kur dëshironi të ktheni ushqimin në furrë në një kohë të caktuar. Sapo koha që keni vendosur ka skaduar, kohëmatësi ju jep një paralajmërim zanor.

 Koha maksimale e alarmit mund të jetë 23 orë 59 minuta.

1. Prekni butonin  deri sa simboli  të shfaqet në ekran.

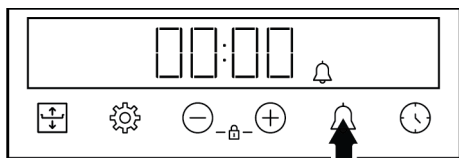

2. Vendosni kohën e alarmit me butonat \oplus / \ominus .

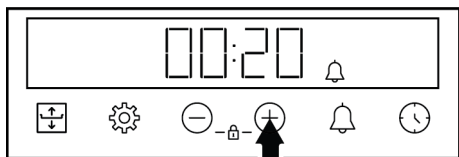

⇒ Pas caktimit të kohës së alarmit, simboli qëndron i ndezur dhe koha e alarmit fillon numërimin mbrapsht në ekran. Nëse koha e alarmit dhe koha e pjekjes janë caktuar në të njëjtën kohë, koha më e shkurtër shfaqet në ekran.

3. Pasi të përfundojë koha e alarmit, simboli fillon të pulsojë dhe ju jep një paralajmërim zanor.

Fikja e alarmit

1. Në fund të periudhës së alarmit, paralajmërimi bie për dy minuta. Prekni çdo çelës për të ndaluar paralajmërimin zanor.

⇒ Paralajmërimi ndalon dhe ora shfaqet në ekran.

Nëse dëshironi të anuloni alarmin;

1. Prekni butonin deri sa në ekran të shfaqet simboli për rivendosjen e alarmit. Prekni butonin \ominus derisa "00:00" të shfaqet në ekran.
2. Mund ta anuloni gjithashtu alarmin duke prekur butonin për një kohë të gjatë.

Rregullimi i volumit

1. Prekni butonin deri sa një nga vlerat **b-01 - b-02 - b-03** të shfaqen në ekran.

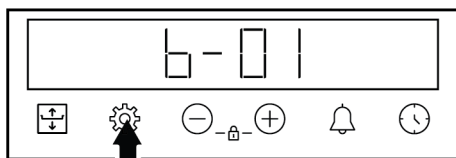

2. Vendosni nivelin e dëshiruar me butonat \oplus / \ominus . (**b-01-b-02-b-03**)

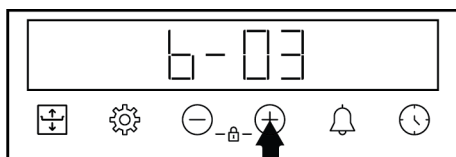

⇒ Prekni butonin për konfirmimin ose prisi pa prekur asnjë buton. Volumi i caktuar bëhet aktiv pas pak.

Vendosja e ndriçimit të ekranit

1. Prekni butonin deri sa një nga vlerat **d-01-d-02-d-03** të shfaqet në ekran.

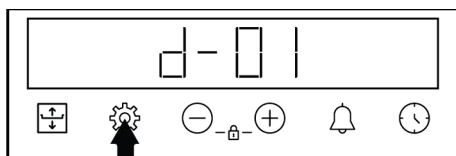

2. Vendosni ndriçimin e dëshiruar me butonat \oplus / \ominus . (**d-01-d-02-d-03**)

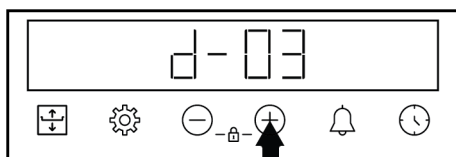



⇒ Prekni butonin për konfirmimin ose prisi pa prekur asnjë buton. Ndriçimi i caktuar bëhet aktiv pas pak.

Ndryshimi i orës

Në furrën tuaj, për të ndryshuar orën që keni caktuar më parë,

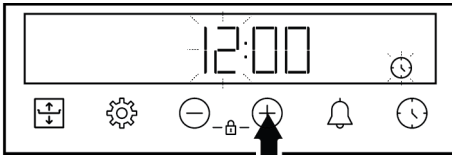
1. Prekni butonin deri sa në ekran të shfaqet simboli .
2. Vendosni orën duke prekur butonat \oplus / \ominus .



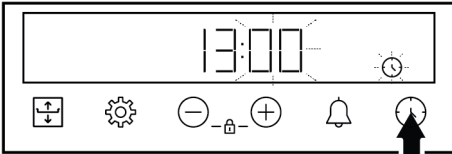

3. Prekni butonin  ose  për të aktivizuar fushën e minutave.

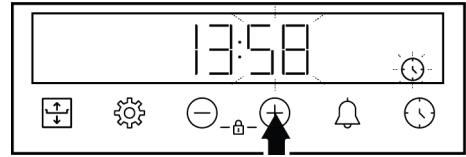

4. Prekni butonat \oplus / \ominus për të caktuar minutat.



5. Konfirmoni cilësimin duke prekur butonin .

⇒ Është caktuar ora dhe simboli  zhduket në ekran.

6 Informacione të përgjithshme rreth pjekjes

Ju mund të gjeni këshilla për përgatitjen dhe gatimin e ushqimit tuaj në këtë seksion.

Plus, ky seksion përshkruan disa nga ushqimet e testuara nga prodhuesit dhe cilësimet më të përshtatshme për këto ushqime. Tregohen gjithashtu cilësimet e përshtatshme të furrës dhe aksesorët për këto ushqime.

6.1 Paralajmërime të përgjithshme rreth pjekjes në furrë

- Gjatë hapjes së derës së furrës gjatë ose pas pjekjes, mund të dalë avull i nxehtë. Avulli mund t'ju djegë dorën, fytyrën dhe/ose sytë. Kur hapni derën e furrës, qëndroni larg.
- Avulli intensiv i krijuar gjatë pjekjes mund të formojë pika uji të kondensuar në pjesën e brendshme dhe të jashtme të furrës dhe në pjesët e sipërme të mobileve për shkak të ndryshimit të temperaturës. Kjo është një dukuri normale dhe fizike.
- Temperatura e gatimit dhe vlerat e kohës së dhënë për ushqimet mund të ndryshojnë në varësi të recetës dhe sasisë. Për këtë arsye, këto vlera janë dhënë si intervale.
- Hiqni gjithmonë aksesorët e papërdorur nga furra përpara se të filloni gatimin. Aksesorët që mbeten në furrë mund të pengojnë që ushqimi juaj të gatuhet në vlerat e duhura.

- Për ushqimet që do të gatvani sipas recetës tuaj, mund t'i referoheni ushqimeve të ngjashme të dhëna në tabelat e gatimit.
- Përdorimi i aksesorëve të dhënë ju siguron që të keni performancën më të mirë të gatimit. Vëzhgoni gjithmonë paralajmërimet dhe informacionin e dhënë nga prodhuesi për enët e jashtme të gatimit që do të përdorni.
- Priteni letrën e yndyrshme që do të përdorni në gatimin tuaj në përmasa të përshtatshme për enën ku do të gatvani. Letrat e yndyrshme që dalin nga ena mund të krijojnë rrezik djegieje dhe të ndikojnë në cilësinë e pjekjes. Përdorni letrën e yndyrshme që do të përdorni në intervalin e specifikuar të temperaturës.
- Për performancë të mirë pjekjeje, vendoseni ushqimin tuaj në raftin e duhur të rekomanduar. Mos e ndryshoni pozicionin e raftit gjatë pjekjes.

6.1.1 Ëmbëlsira dhe ushqime në furrë

Informacione të përgjithshme

- Ne rekomandojmë përdorimin e aksesorëve të produktit për një performancë të mirë gatimi. Nëse do të përdorni një enë gatimi të jashtme, preferoni enë të errëta, që nuk ngjiten dhe rezistente ndaj nxehtësisë.

- Nëse rekomandohet ngrohja paraprake në tabelën e gatimit, sigurohuni që ta vendosni ushqimin në furrë pas ngrohjes.
- Nëse do të gatuar duke përdorur enë gatimi në skarë me tela, vendoseni në mes të skarës me tela, jo pranë murit të pasmë.
- Të gjitha materialet e përdorura në përgatitjen e brumërave duhet të jenë të freskëta dhe në temperaturë dhome.
- Statusi i gatimit të ushqimeve mund të ndryshojë në varësi të sasisë së ushqimit dhe madhësisë së enëve të gatimit.
- Format metalike, qeramike dhe prej qelqi zgjasin kohën e gatimit dhe sipërfaqet e poshtme të ushqimeve të brumit nuk skuqen në mënyrë të barabartë.
- Nëse përdorni letër pjekjeje, mund të vërehet një skuqje e vogël në sipërfaqen e poshtme të ushqimit. Në këtë situatë, mund t'ju duhet të zgjasni periudhën e gatimit me rreth 10 minuta.
- Vlerat e përcaktuara në tabelat e gatimit përcaktohen si rezultat i testeve të kryera në laboratorët tanë. Vlerat e përshtatshme për ju mund të ndryshojnë nga këto vlera.
- Vendoseni ushqimin në raftin e duhur të rekomanduar në tryezën e gatimit. Referojuni raftit të poshtëm të furrës si rafti 1.

Këshilla për pjekjen e ëmbëlsirave

- Nëse keku është shumë i thatë, rrisni temperaturën me 10°C dhe shkurtoni kohën e pjekjes.

- Nëse keku është i lagësht, përdorni një sasi të vogël lëngu ose ulni temperaturën me 10°C.
- Nëse pjesa e sipërme e kekut është djegur, vendoseni në raftin e poshtëm, ulni temperaturën dhe rrisni kohën e pjekjes.
- Nëse pjesa e brendshme e kekut është gatuar mirë, por jashtë është ngjithëse, përdorni më pak lëngje, ulni temperaturën dhe rrisni kohën e gatimit.

Këshilla për brumërat

- Nëse brumi është shumë i thatë, rrisni temperaturën me 10°C dhe shkurtoni kohën e gatimit. Lagni fletët e brumit me një salcë me përzierje qumështi, vaji, vezësh dhe kosi.
- Nëse brumi po gatuhet ngadalë, sigurohuni që trashësia e brumit që keni përgatitur të mos e tejmbushë tavën.
- Nëse brumi është skuqur në sipërfaqe, por fundi nuk është gatuar, sigurohuni që sasia e salcës që do të përdorni për brumin të mos jetë shumë në fund të brumit. Për një skuqje të njëtrajtshme, përpiquni ta shpërndani salcën në mënyrë të barabartë midis fletëve të brumit.
- Piqeni brumin në pozicionin dhe temperaturën e përshtatshme sipas tabelës së gatimit. Nëse pjesa e poshtme ende nuk është skuqur mjaftueshëm, vendoseni në një raft të poshtëm për gatimin e ardhshëm.

Tabela e gatimit për brumëra dhe ushqime furre

Sugjerime për pjekje me një tavë

Ushqimi	Aksesor i për dorur	Funksioni i përdorimit	Pozicioni i raftit	Temperatura (°C)	Koha e pjekjes (min.) (përafërsisht)
Kek në tavë	Tavë standarde *	Ngrohja e sipërme dhe e poshtme	3	180	30 ... 40
Kek në formë	Formë keku në skarë teli **	Ngrohje me ventilator	2	180	30 ... 40
Torta të vogla	Tavë standarde *	Ngrohja e sipërme dhe e poshtme	3	160	25 ... 35
Torta të vogla	Tavë standarde *	Ngrohje me ventilator	Në modelet me rafte teli : 3 Në modelet pa rafte teli : 2	150	25 ... 35
Pandispanjë	Formë e rrumbullakët keku, me diametër 26 cm me kapëse në grilë teli **	Ngrohja e sipërme dhe e poshtme	2	150	30 ... 40
Pandispanjë	Formë e rrumbullakët keku, me diametër 26 cm me kapëse në grilë teli **	Ngrohje me ventilator	2	155	30 ... 40
Biskota	Tavë për brumëra *	Ngrohja e sipërme dhe e poshtme	3	170	25 ... 35
Biskota	Tavë për brumëra *	Ngrohje me ventilator	3	170	20 ... 30
Brumëra	Tavë standarde *	Ngrohje me ventilator	2	180	30 ... 40
Simite	Tavë standarde *	Ngrohja e sipërme dhe e poshtme	2	200	20 ... 30
Simite	Tavë standarde *	Ngrohje me ventilator	3	180	20 ... 30
Bukë e plotë	Tavë standarde *	Ngrohja e sipërme dhe e poshtme	3	200	30 ... 40
Bukë e plotë	Tavë standarde *	Ngrohje me ventilator	3	200	30 ... 40
Lazanja	Enë drejtkëndore metalike/qelqi në skarë teli **	Ngrohja e sipërme dhe e poshtme	2 ose 3	200	30 ... 40

Ushqimi	Aksesorë për t'u përdorur	Funksioni i përdorimit	Pozicioni i raftit	Temperatura (°C)	Koha e pjekjes (min.) (përafërsisht)
Kek me mollë	Formë e rrumbullakët metalike e zezë, me diametër 20 cm në grilë teli **	Ngrohja e sipërme dhe e poshtme	2	180	50 ... 65
Kek me mollë	Formë e rrumbullakët metalike e zezë, me diametër 20 cm në grilë teli **	Ngrohje me ventilator	3	170	50 ... 65
Pica	Tavë standarde *	Ngrohja e sipërme dhe e poshtme	2	200 ... 220	10 ... 20

Sugjerime për gatimin me dy tava

Ushqimi	Aksesorë për t'u përdorur	Funksioni i përdorimit	Pozicioni i raftit	Temperatura (°C)	Koha e pjekjes (min.) (përafërsisht)
Torta të vogla	2-Tavë standarde * 4-Tavë për brumëra *	Ngrohje me ventilator	2 - 4	Në modelet me raftet teli :150 Në modelet pa raftet teli :140	Në modelet me raftet teli : 25 ... 40 Në modelet pa raftet teli : 30 ... 45
Biskota	2-Tavë standarde * 4-Tavë për brumëra *	Ngrohje me ventilator	2 - 4	170	25 ... 35
Brumëra	1-Tavë standarde * 4-Tavë për brumëra *	Ngrohje me ventilator	1 - 4	180	35 ... 45
Simite	2-Tavë standarde * 4-Tavë për brumëra *	Ngrohje me ventilator	2 - 4	180	20 ... 30

Ngrohja paraprake rekomandohet për të gjitha ushqimet.

*Këta aksesorë mund të mos përfshihen me produktin tuaj.

**Këta aksesorë nuk përfshihen me produktin tuaj.. Ata janë aksesorë të disponueshëm në treg.

Tavolinë gatimi me funksion funksionimi "Ngrohje me ventilator eko"

- Mos e ndryshoni cilësimin e temperaturës pas fillimit të gatimit në funksionin e përdorimit "Ngrohje me ventilator eko".
- Mos e hapni derën e furrës gjatë gatimit në funksionin e përdorimit "Ngrohje me ventilator eko". Nëse dera nuk hapet,

temperatura e brendshme optimizohet për të kursyer energji dhe kjo temperaturë mund të ndryshojë nga ajo që shfaqet në ekran.

- Mos e ngrohni paraprakisht në funksionin e përdorimit "Ngrohje me ventilator eko".

Ushqimi	Aksesorë për t'u përdorur	Pozicioni i raftit	Temperatura (°C)	Koha e pjekjes (min.) (përafërsisht)
Torta të vogla	Tavë standarde *	3	160	25 ... 35
Biskota	Tavë standarde *	3	180	25 ... 35
Brumëra	Tavë standarde *	3	200	45 ... 55
Simite	Tavë standarde *	3	200	35 ... 45

* Këta aksesore mund të mos përfshihen me produktin tuaj.

6.1.2 Mishi, peshku dhe shpendët

Pikat kryesore të pjekjes në skarë

- Përdorimi i erëzave me lëng limoni dhe piper përpara se të gatuar plotë, gjelin e detit dhe copa të mëdha mishi do të rrisë performancën e gatimit.
- Duhet 15 deri në 30 minuta më shumë për të gatuar mishin me kocka sesa filetot duke skuqur.
- Duhet të llogarisni rreth 4 deri në 5 minuta kohë gatimi për çdo centimetër të trashësisë së mishit.

- Pasi të ketë mbaruar koha e gatimit, mbajeni mishin në furrë për rreth 10 minuta. Lëngu i mishit shpërndahet më mirë te mishi i skuqur dhe nuk del kur pritet mishi.
- Peshku duhet të vendoset në raftin e nivelit të mesëm ose të ulët në një pjatë rezistente ndaj nxehtësisë.
- Gatuarit e rekomanduara në tabelën e gatimit me një tavë të vetme.

Tabela e gatimit për mish, peshk dhe shpendë

Ushqimi	Aksesorë për t'u përdorur	Funksioni i përdorimit	Pozicioni i raftit	Temperatura (°C)	Koha e pjekjes (min.) (përafërsisht)
Bifteq (i plotë) / rosto (1 kg)	Tavë standarde *	Ngrohje e poshtme/lart me ndihmën e ventilatorit	3	15 min. 250/ maks, pas 180 ... 190	60 ... 80
Këmbë qengji (1,5-2 kg)	Tavë standarde *	Ngrohje e poshtme/lart me ndihmën e ventilatorit	3	15 min. 250/ maks, pas 170	110 ... 120
Pulë e skuqur (1,8-2 kg)	Grila e telit * Vendosni një tavë në një raft më të ulët.	Ngrohje e poshtme/lart me ndihmën e ventilatorit	2	15 min. 250/ maks, pas 190	60 ... 80
Pulë e skuqur (1,8-2 kg)	Grila e telit * Vendosni një tavë në një raft më të ulët.	Funksioni "3D"	2	15 min. 250/ maks, pas 190	60 ... 80
Mish gjeldeti (5,5 kg)	Tavë standarde *	Ngrohje e poshtme/lart me ndihmën e ventilatorit	1	25 min. 250/ maks, pas 180 ... 190	150 ... 210

Ushqimi	Aksesorë për t'u përdorur	Funksioni i përdorimit	Pozicioni i raftit	Temperatura (°C)	Koha e pjekjes (min.) (përafërsisht)
Mish gjeldeti (5,5 kg)	Tavë standarde *	Funksioni "3D"	1	25 min. 250/ maks, pas 180 ... 190	150 ... 210
Peshk	Grila e telit * Vendosni një tavë në një raft më të ulët.	Ngrohje e poshtme/lart me ndihmën e ventilatorit	3	200	20 ... 30
Peshk	Grila e telit * Vendosni një tavë në një raft më të ulët.	Funksioni "3D"	3	200	20 ... 30

Ngrohja paraprake rekomandohet për të gjitha ushqimet.

*Këta aksesorë mund të mos përfshihen me produktin tuaj.

**Këta aksesorë nuk përfshihen me produktin tuaj.. Ata janë aksesorë të disponueshëm në treg.

6.1.3 Skarë

Mishi i kuq, peshku dhe mishi i shpendëve merr shpejt ngjyrë kafe kur piqet në skarë, mban një kore të bukur dhe nuk thahet. Mishrat për fileto, mishi me hell, salsicet si dhe perimet me lëng (domate, qepë etj.) janë veçanërisht të përshtatshme për t'u pjekur në skarë.

Paralajmërime të përgjithshme

- Ushqimet e papërshtatshme për pjekje në skarë përbëjnë rrezik zjarri. Piqni në skarë vetëm ushqime që janë të përshtatshme për zjarr të fortë në skarë. Gjithashtu, mos i vendosni ushqimet shumë thellë në pjesën e pasme të skarës. Kjo është zona më e nxehtë dhe ushqimet me yndyrë mund të marrin zjarr.
- **Mbyllni derën e furrës gjatë pjekjes në skarë. Asnjëherë mos piqni në skarë me derën e furrës të hapur. Sipërfaqet e nxehta mund të shkaktojnë djegie!**

Tabela e skarës

Ushqimi	Aksesorë për t'u përdorur	Pozicioni i raftit	Temperatura (°C)	Koha e pjekjes (min.) (përafërsisht)
Peshk	Grila e telit	4 - 5	250/maks.	20 ... 25
Copa pule	Grila e telit	4 - 5	250/maks.	25 ... 35
Qofte (mish viçi) - 12 sasia	Grila e telit	4	250/maks.	20 ... 30

Ushqimi	Aksesor për t'u përdorur	Pozicioni i raftit	Temperatura (°C)	Koha e pjekjes (min.) (përafërsisht)
Bërxollë qengji	Grila e telit	4 - 5	250/maks.	20 ... 25
Biftek - (mish në kuba)	Grila e telit	4 - 5	250/maks.	25 ... 30
Bërxollë viçi	Grila e telit	4 - 5	250/maks.	25 ... 30
Gratin me perime	Grila e telit	4 - 5	220	20 ... 30
Bukë e thekur	Grila e telit	4	250/maks.	1 ... 3

Rekomandohet ngrohja paraprake për 5 minuta për të gjitha ushqimet e pjekura në skarë.
Kthejini copat e ushqimeve pas 1/2 së kohës totale të pjekjes.

6.1.4 Ushqime të testuara

- Ushqimet në këtë tabelë gatimi përgatiten sipas standardit EN 60350-1 për të lehtësuar testimin e produktit për institutet e kontrollit.

Tabela e gatimit për ushqimet provë

Sugjerime për pjekje me një tavë

Ushqimi	Aksesor për t'u përdorur	Funksioni i përdorimit	Pozicioni i raftit	Temperatura (°C)	Koha e pjekjes (min.) (përafërsisht)
Bukë pa maja (biskotë e ëmbël)	Tavë standarde *	Ngrohja e sipërme dhe e poshtme	3	140	20 ... 30
Bukë pa maja (biskotë e ëmbël)	Tavë standarde *	Ngrohje me ventilator	Në modelet me raftet teli :3 Në modelet pa raftet teli :2	140	15 .. 25
Torta të vogla	Tavë standarde *	Ngrohja e sipërme dhe e poshtme	3	160	25 ... 35
Torta të vogla	Tavë standarde *	Ngrohje me ventilator	Në modelet me raftet teli : 3 Në modelet pa raftet teli : 2	150	25 ... 35
Pandispanjë	Formë e rrumbullakët keku, me diametër 26 cm me kapëse në grilë teli **	Ngrohja e sipërme dhe e poshtme	2	150	30 ... 40

Ushqimi	Aksesorë për t'u përdorur	Funksioni i përdorimit	Pozicioni i raftit	Temperatura (°C)	Koha e pjekjes (min.) (përafërsisht)
Pandispanjë	Formë e rrumbullakët keku, me diametër 26 cm me kapëse në grilë teli **	Ngrohje me ventilator	2	155	30 ... 40
Kek me mollë	Formë e rrumbullakët metalike e zezë, me diametër 20 cm në grilë teli **	Ngrohja e sipërme dhe e poshtme	2	180	50 ... 65
Kek me mollë	Formë e rrumbullakët metalike e zezë, me diametër 20 cm në grilë teli **	Ngrohje me ventilator	3	170	50 ... 65

Sugjerime për gatimin me dy tava

Ushqimi	Aksesorë për t'u përdorur	Funksioni i përdorimit	Pozicioni i raftit	Temperatura (°C)	Koha e pjekjes (min.) (përafërsisht)
Torta të vogla	2-Tavë standarde * 4-Tavë për brumëra *	Ngrohje me ventilator	2 - 4	Në modelet me rafte teli :150 Në modelet pa rafte teli :140	Në modelet me rafte teli : 25 ... 40 Në modelet pa rafte teli : 30 ... 45
Bukë pa maja (biskotë e ëmbël)	2-Tavë standarde * 4-Tavë për brumëra *	Ngrohje me ventilator	2 - 4	140	15 ... 25

Ngrohja paraprake rekomandohet për të gjitha ushqimet.

*Këta aksesore mund të mos përfshihen me produktin tuaj.

**Këta aksesore nuk përfshihen me produktin tuaj.. Ata janë aksesore të disponueshëm në treg.

Skarë

Ushqimi	Aksesorë për t'u përdorur	Pozicioni i raftit	Temperatura (°C)	Koha e pjekjes (min.) (përafërsisht)
Qofte (mish viçi) - 12 sasia	Grila e telit	4	250/maks.	20 ... 30
Bukë e thekur	Grila e telit	4	250/maks.	1 ... 3

Rekomandohet ngrohja paraprake për 5 minuta për të gjitha ushqimet e pjekura në skarë.

Kthejini copat e ushqimeve pas 1/2 së kohës totale të pjekjes.

7 Mirëmbajtja dhe pastrimi

7.1 Informacione të përgjithshme për pastrimin

Paralajmërime të përgjithshme

- Prisni që produkti të ftohet përpara se ta pastroni produktin. Sipërfaqet e nxehta mund të shkaktojnë djegie!
- Mos i aplikoni detergjentët drejtpërdrejt në sipërfaqet e nxehta. Kjo mund të shkaktojë njolla të përhershme.
- Produkti duhet pastruar dhe tharë plotësisht pas çdo operacioni. Kështu, mbetjet e ushqimit do të pastrohen me lehtësi dhe do të parandalohet djegia e tyre kur produkti të përdoret përsëri më vonë. Në këtë mënyrë, jetëgjatësia e shërbimit të pajisjes zgjatet dhe problemet e hasura shpesh zvogëlohen.
- Mos përdorni produkte pastrimi me avull për pastrimin.
- Disa detergjentë ose agjentë pastrimi shkaktojnë dëme në sipërfaqe. Agjentët pastrues të papërshtatshëm janë: zbardhues, produkte pastrimi që përmbajnë amoniak, acid ose klorur, produkte pastrimi me avull, agjentë pastrues, heqës njollash dhe ndryshku, produkte gërryese pastrimi (pastrues kremoz, pluhur pastrimi, krem për pastrim, pastrues gërryese dhe gërvishtës, tela, sfungjerë, peceta pastrimi që kanë papastërti dhe mbetje detergjentësh).
- Nuk nevojitet asnjë material i veçantë pastrimi për pastrimin e bërë pas çdo përdorimi. Pastrojeni pajisjen duke përdorur detergjent për larjen e enëve, ujë të ngrohtë dhe një pecetë të butë ose sfungjer dhe thajeni me një pecetë të thatë.
- Sigurohuni që të fshini plotësisht çdo lëng të mbetur pas pastrimit dhe pastroni menjëherë çdo ushqim të spërkatur gjatë gatimit.
- Mos lani asnjë pjesë të pajisjes tuaj në një lavastovilje.

Sipërfaqet e inoksit - çelikut të pandryshkshëm

- Mos përdorni agjentë pastrimi që përmbajnë acid ose klor për të pastruar sipërfaqet dhe dorezat e inoksit.
- Sipërfaqja e inoksit dhe çelikut të pandryshkshëm mund të ndryshojë ngjyrën me kalimin e kohës. Kjo është normale. Pas çdo operacioni, pastroni me një detergjent të përshtatshëm për sipërfaqet e inoksit ose çelikut të pandryshkshëm.
- Pastroni me një pecetë të butë me sapun dhe detergjent të lëngshëm (jo gërvishtës) të përshtatshëm për sipërfaqet e inoksit, duke u kujdesur që ta fshini në një drejtim.
- Hiqni menjëherë njollat e skorjeve, vajit, niseshtesë, qumështit dhe proteinave në sipërfaqet e xhamit dhe inoksit. Njollat mund të shkaktojnë ndryshkje në periudha të gjata kohore.
- Pastruesit e spërkatur/zbatuar në sipërfaqe duhet të pastrohen menjëherë. Pastruesit gërryese të mbetur në sipërfaqe bëjnë që sipërfaqja të bëhet e bardhë.

Sipërfaqet e emaluara

- Pas çdo përdorimi, pastroni sipërfaqet e emaluara duke përdorur detergjent për larjen e enëve, ujë të ngrohtë dhe një pecetë të butë ose sfungjer dhe thajeni ato me një pecetë të thatë.
- Nëse produkti juaj ka një funksion të lehtë pastrimi me avull, mund të bëni pastrim të lehtë me avull për papastërtitë e lehta jo të përhershme. (Shikoni "Pastrimi i lehtë me avull [▶ 75]".)
- Për njollat e vështira, mund të përdoret një pastrues furre dhe skare i rekomanduar në faqen e internetit të markës së produktit tuaj dhe një tel pastrimi pa gërvishtje. Mos përdorni pastrues të jashtëm të furrës.

- Furra duhet të ftohet përpara se të pastroni zonën e gatimit. Pastrimi në sipërfaqe të nxehta do të krijojë rrezik zjarri dhe dëmton sipërfaqen e emaluar.

Sipërfaqet katalitike

- Muret anësore në zonën e gatimit mund të mbulohen vetëm me smalt ose mure katalitike. Ndryshon sipas modelit.
- Muret katalitike kanë një sipërfaqe të lehtë mat dhe poroze. Muret katalitike të furrës nuk duhet të pastrohen.
- Sipërfaqet katalitike thithin vajin falë strukturës poroze dhe fillojnë të shkëlqejnë kur sipërfaqja është e ngopur me vaj, në këtë rast rekomandohet zëvendësimi i pjesëve.

Sipërfaqet e xhamit

- Kur pastroni sipërfaqet e xhamit, mos përdorni kruajtëse të forta metalike dhe materiale gërryese pastrimi. Ato mund ta dëmtojnë sipërfaqen e xhamit.
- Pastroni pajisjen duke përdorur detergjent për larjen e enëve, ujë të ngrohtë dhe një pecetë me mikrofibra, specifike për sipërfaqe xhami, dhe thajeni me një pecetë të thatë me mikrofibra.
- Nëse pas pastrimit ka mbetur detergjent, fshijeni atë me ujë të ftohtë dhe thajeni me një pecetë të pastër dhe të thatë me mikrofibra. Detergjenti i mbetur mund të dëmtojë sipërfaqen e xhamit më pas.
- Në asnjë rrethanë nuk duhet të pastroni mbetjet e thara në sipërfaqen e xhamit me thika të dhëmbëzuara, lesh teli ose mjete të ngjashme gërvishëse.
- Mund t'i hiqni njollat e kalciumit (njollat e verdha) në sipërfaqen e xhamit me një substancë kundër kalcifikimit të disponueshëm në treg, me një substancë pastruese si uthulla ose lëngu i limonit.
- Nëse sipërfaqja është shumë e papastër, aplikoni agjentin pastrues mbi njollë me një sfungjer dhe prisni për një kohë të gjatë që ajo të funksionojë siç duhet. Më pas pastroni sipërfaqen e xhamit me një pecetë të lagur.

- Ndryshimet dhe njollat në sipërfaqen e xhamit janë normale dhe jo defekte.

Pjesët plastike dhe sipërfaqe të lyera

- Pastroni pjesët plastike dhe sipërfaqet e lyera duke përdorur detergjent për larjen e enëve, ujë të ngrohtë dhe një pecetë të butë ose sfungjer dhe thajini ato me një pecetë të thatë.
- Mos përdorni kruajtëse metalike të forta dhe pastrues gërryese. Ata mund të dëmtojnë sipërfaqet.
- Sigurohuni që pjesët bashkuese të komponentëve të produktit të mos mbeten të lagura dhe me detergjent. Përndryshe, mund të shfaqen gërryerje në këto pjesë bashkuese.

7.2 Aksesorët e pastrimit

Mos i vendosni aksesorët e produktit në një lavastovilje, përveç rasteve kur përcaktohet ndryshe në manualin e përdorimit.

7.3 Pastrimi i panelit të kontrollit

- Kur pastroni panelet me çelësa kontrolli, fshijeni panelin dhe çelësat me një pecetë të butë të lagur dhe thajini me një pecetë të thatë. Mos i hiqni çelësat dhe gominat nën ta për të pastruar panelin. Paneli i kontrollit dhe çelësat mund të dëmtohen.
- Gjatë pastrimit të paneleve të inoksit me çelësat kontrolli, mos përdorni agjentë pastrimi për inoks rreth çelësave. Treguesit rreth çelësave mund të fshihen.
- Pastrojini panelet e kontrollit me prekje me një pecetë të butë të lagur dhe thajini me një pecetë të thatë. Nëse produkti juaj ka një veçori të kyçit të butonave, vendosni kyçin e butonave përpara se të kryeni pastrimin e panelit të kontrollit. Përndryshe, mund të ndodhin gabime për sa i përket zbulimit në lidhje me çelësat.

7.4 Pastrimi i pjesës së brendshme të furrës (zona e gatimit)

Ndiqni hapat e pastrimit të përshkruar në seksionin "Informacione të përgjithshme për pastrimin" sipas llojeve të sipërfaqeve në furrën tuaj.

Pastrimi i mureve anësore të furrës

Muret anësore në zonën e gatimit mund të mbulohen vetëm me smalt ose mure katalitike. Ndryshon sipas modelit. Nëse ka një mur katalitik, referojuni seksionit "Sipërfaqet katalitike" për informacione.

Nëse produkti juaj është një model me raft teli, hiqni raftet e telit përpara se të pastroni muret anësore. Më pas përfundoni pastrimin siç përshkruhet në seksionin "Informacione të përgjithshme për pastrimin" sipas llojit të sipërfaqes së murit anësor.

Për të hequr raftet anësore të telit:

1. Hiqni pjesën e përparme të raftit të telit duke e tërhequr në murin anësor në drejtimin e kundërt.
2. Tërhiqeni raftin e telit drejt jush për ta hequr plotësisht.

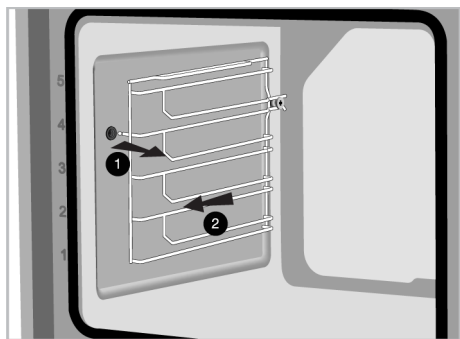

3. Për të rivendosur raftet, procedurat e aplikuar gjatë heqjes së tyre duhet të përsëriten përkatësisht në rend të kundërt.

7.5 Pastrim i lehtë me avull

Kjo lejon pastrimin e papastërtisë (që nuk mbetet për një kohë të gjatë) që zbutet nga avulli brenda furrës dhe nga pikat e ujit të kondensuar në sipërfaqet e brendshme të furrës lehtësisht.

1. Hiqni të gjithë aksesorët brenda furrës.
2. Shtoni 500 ml ujë në tavë dhe vendoseni në raftin e dytë të furrës.

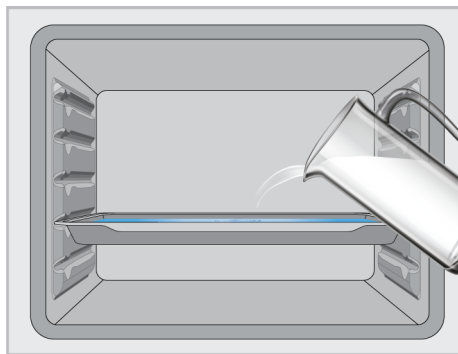

3. Vendoseni furrën në modalitetin e funksionimit të pastrimit të lehtë me avull dhe vendoseni në 100°C për 15 minuta.

Hapni menjëherë derën dhe fshini pjesën e brendshme të furrës me një sfungjer ose pecetë të lagur. Avulli do të lëshohet kur hapni derën. Kjo mund të përbëjë rrezik djegieje. Kini kujdes kur hapni derën.

Për papastërtitë e forta, pastrojini produktin duke përdorur detergjent për larjen e enëve, ujë të ngrohtë dhe një pecetë të butë ose sfungjer dhe thajeni me një pecetë të thatë.



Në funksionin e pastrimit të lehtë me avull, pritet që uji i shtuar të avullojë dhe të kondensohet në pjesën e brendshme të furrës dhe derës së furrës në mënyrë që të zbusë papastërtitë e lehta të formuara në furrën tuaj. Kondensimi i krijuar në derën e furrës mund të pikojë kur hapet dera e furrës. Sapo të hapni derën e furrës, fshijeni kondensimin.

(Ndryshon në varësi të modelit të produktit. Mund të mos jetë i disponueshëm në produktin tuaj.) Pas kondensimit brenda furrës, mund të ketë lagështi ose ujë të mbledhur në kanalën nën furrë. Fshijeni këtë kanal uji me një pecetë të lagur pas përdorimit dhe thajeni.



7.6 Vetëpastrimi me temperaturë të lartë

Furra është e pajisur me një veçori pirolize. Furra nxehet në një temperaturë afërsisht 420-480 °C dhe digjet derisa papastërtitë ekzistuese të kthehen në hi. Mund të krijohet një tym i fortë. Siguroni ajrim të mirë. Pastrimi në temperaturë të lartë duhet të kryhet pas përafërsisht çdo 10 përdorimesh të furrës.

Paralajmërimë të përgjithshme



Sipërfaqet e nxehta shkaktojnë djegie!

Mos e prekni produktin gjatë vetëpastrimit dhe mbajini fëmijët larg produktit. Prisni të paktën 30 minuta përpara se të hiqni mbetjet.

- Përpara se të përdorni funksionin e pirolizës, hiqni të gjithë aksesoret, raftin me zgjatim dhe raftet anësore (nëse ka). Nëse nuk hiqen, aksesoret dhe raftet anësore të telit do të dëmtohen.
- Nëse produkti juaj ka një aksesor rezistent nga pirolizës (rezistent ndaj vetëpastrimit në temperaturë të lartë), nuk keni nevojë t'i hiqni këta aksesore nga furra. Nëse aksesoret tuaj janë rezistentë ndaj pirolizës apo jo, kjo specifikohet në seksionin e aksesoreve. Nëse nuk specifikohet, aksesoret tuaj

nuk janë rezistent ndaj temperaturave të larta. Duhet të hiqen nga furra përpara pastrimit për të shmangur dëmtimet.

- Mos e pastroni gominën e derës. Gomina me fibra xhami është shumë delikate dhe dëmtohet lehtë. Nëse gomina e derës është e dëmtuar, zëvendësojeni me një të re nga një servis i autorizuar.

Për të filluar funksionin e pirolizës:

1. Hiqni të gjithë aksesoret brenda furrës. Në modelet me raftet e teli, mos harroni të hiqni raftin e telit.
2. Përpara se të filloni pastrimin, pastroni sipërfaqet e jashtme të furrës dhe mbetjet e ushqimit brenda furrës me një pecetë me sapun.
3. Zgjidhni funksionin e "pirolizës" (Piroliza).

⇒ "**P2:00**" pulson në ekran. Nëse pajisja juaj është e pajisur me funksionin e pirolizës ekonomike, mesazhi "**Pro**" shfaqet në ekran për 2 sekonda fillimisht dhe më pas mesazhi **P2:00** fillon të pulsojë.



Nëse mesazhet "**Pro**" dhe më pas "**ECO**" nuk shfaqen në ekran, pajisja juaj nuk është e pajisur me funksionin e pirolizës ekonomike.



4. Rrotulloni çelësin e temperaturës në temperaturën më të lartë "**max**" (maksimale).
5. Kur fillon funksioni i pirolizës, "**P2:00**" ndizet dhe fillon numërimin mbrapsht. Koha e pirolizës (2 orë) shfaqet në ekran. Kjo kohë është e pandryshueshme.
6. Kur furra arrin një temperaturë të caktuar pas fillimit të procesit të pirolizës, simboli  shfaqet në ekranin e kohëmatësit dhe dera e furrës nuk mund të hapet. Mos e lëvizni me forcë dorezën për të zhbllokuar derën derisa

- të përfundojë procesi i pastrimit dhe simboli i bllokimit të zhduket nga ekrani.
7. Kur procesi i pastrimit të përfundojë, në ekran shfaqet **"End"** (Fundi).
 8. Pasi të shfaqet **"End"** (Fundi) në ekran, rrotulloni butonat e funksionit dhe temperaturës në pozicionin 0 (joaktiv) për të përfunduar procesin.
 9. Kur simboli  zhduket nga ekrani, hiqni depozitat e mbetura me ujë uthull.
 10. Prekni çdo çelës për të ndaluar paralajmërimin zanor.



Pas përfundimit të funksionit të pirolizës, bllokimi i derës do të jetë aktiv derisa furra të ftohet në temperaturën e duhur. Nëse dëshironi të gatuarani në këtë moment, **"H"** do të shfaqet në ekran dhe gatimi nuk do të jetë i mundur.

Funksioni i vetëpastrimit me temperaturë të lartë – piroliza ekonomike (Ndryshon në varësi të modelit të produktit. Mund të mos jetë i disponueshëm në produktin tuaj.)

- ✓ Nëse furra juaj nuk është shumë e papastër, ju rekomandojmë të përdorni funksionin "Piroliza - mënyra e ekonomisë". Funksioni "Piroliza - mënyra e ekonomisë" merr më pak kohë se funksioni "Piroliza". Nëse furra është shumë e papastër, funksioni "Piroliza - mënyra e ekonomisë" mund të mos jetë i mjaftueshëm. Në këtë rast, pastrojeni atë me funksionin "Piroliza".
1. Hiqni të gjithë aksesoret brenda furrës. Në modelet me rafte teli, mos harroni të hiqni raftin e telit.
 2. Përpara se të filloni pastrimin, pastroni sipërfaqet e jashtme të furrës dhe mbetjet e ushqimit brenda furrës me një pecetë me sapun.
 3. Zgjidhni funksionin e "pirolizës" (Piroliza).
 - ⇒ Mesazhi **"P2:00"** dhe **"Pro"** shfaqet në ekran për rreth 2 sekonda dhe më pas mesazhi **P2:00** fillon të pulsojë.
 4. Prekni butonin \oplus ose \ominus .
 - ⇒ Mesazhi **"ECO"** shfaqet në ekran për rreth 2 sekonda dhe më pas mesazhi **P1:30** fillon të pulsojë.
 5. Rrotulloni çelësin e temperaturës në temperaturën më të lartë **"max"** (maksimale).
 6. Kur fillon funksioni i pirolizës, **P1:30** ndizet dhe fillon numërimin mbrapsht. Koha e pirolizës (1,5 orë) shfaqet në ekran. Kjo kohë është e pandryshueshme.
 7. Kur furra arrin një temperaturë të caktuar pas fillimit të procesit të pirolizës, simboli  shfaqet në ekranin e kohëmatësit dhe dera e furrës nuk mund të hapet. Mos e lëvizni me forcë dorezën për të zhblokuar derën derisa të përfundojë procesi i pastrimit dhe simboli i bllokimit të zhduket nga ekrani.
 8. Kur procesi i pastrimit të përfundojë, në ekran shfaqet **"End"** (Fundi).
 9. Pasi të shfaqet **"End"** (Fundi) në ekran, rrotulloni butonat e funksionit dhe temperaturës në pozicionin 0 (joaktiv) për të përfunduar procesin.
 10. Kur simboli  zhduket nga ekrani, hiqni depozitat e mbetura me ujë uthull.
 11. Prekni çdo çelës për të ndaluar paralajmërimin zanor.



Pas përfundimit të funksionit të pirolizës, bllokimi i derës do të jetë aktiv derisa furra të ftohet në temperaturën e duhur. Nëse dëshironi të gatuarini në këtë moment, "H" do të shfaqet në ekran dhe gatimi nuk do të jetë i mundur.

7.7 Pastrimi i derës së furrës

Mund t'i hiqni derën e furrës dhe xhamat e derës për t'i pastruar. Si të hiqni dyert dhe xhamat shpjegohet në seksionet "**Heqja e derës së furrës**" dhe "**Heqja e xhamave të brendshëm të derës**". Pasi të keni hequr xhamat e brendshëm të derës, pastroni me një detergjent për larjen e enëve, ujë të ngrohtë dhe një pecetë të butë ose sfungjer dhe thajini me një pecetë të thatë. Për mbetjet e kalcifikimit që mund të krijohen në xhamin e furrës, fshijeni xhamin me uthull dhe shpëljajeni.



Mos përdorni pastrues të ashpër gërryes, kruajtëse metalike, lesh teli ose materiale zbardhuese për të pastruar derën dhe xhamin e furrës.

Heqja e derës së furrës

1. Hapni derën e furrës.
2. Hapni kapëset në folenë e menteshës së derës së përparme djathtas dhe majtas duke i shtyrë poshtë siç tregohet në figurë.
3. Llojet e menteshave ndryshojnë si lloje (A), (B), (C) sipas modelit të produktit. Figurat e mëposhtme tregojnë se si të hapni çdo lloj menteshe.
4. Mentesa e tipit (A) është e disponueshme në llojet normale të dymve.

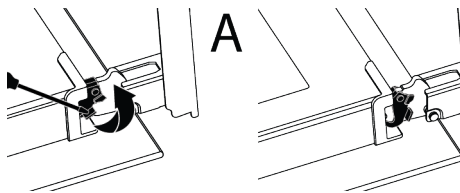

5. Mentesa e llojit (B) është e disponueshme në llojet e dymve me mbyllje të butë.

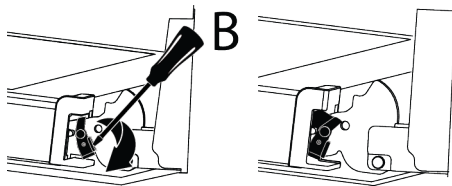

6. Mentesa e tipit (C) është e disponueshme në llojet e dymve me hapje/mbyllje të butë.

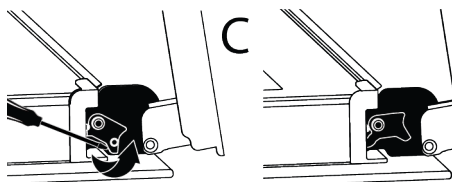

7. Vendoseni derën e furrës në pozicion gjysmë të hapur.

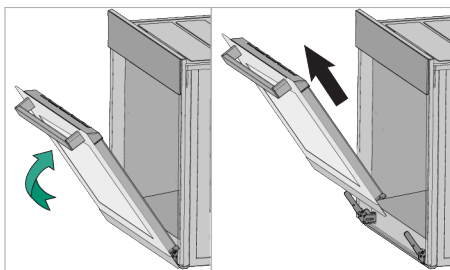

8. Tërhiqeni derën e hequr lart për ta liruar nga mentesa e djathtë dhe e majtë dhe hiqni atë.



Për të rivendosur derën, procedurat e aplikuar gjatë heqjes së saj duhet të përsëriten përkatësisht në rend të kundërt. Kur instaloni derën, sigurohuni që të mbyllni kapëset në folenë e menteshës.

7.8 Heqja e xhamit të brendshëm të derës së furrës

Xhami i brendshëm i derës së përparme të produktit mund të hiqet për ta pastruar.

1. Hapni derën e furrës.

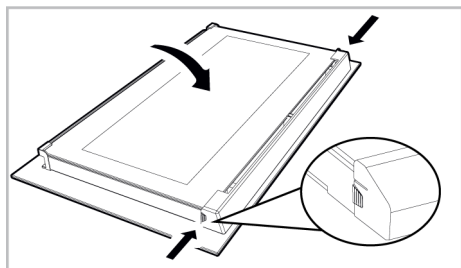

2. Tërhiqeni komponentin plastik, të ngjitur në pjesën e sipërme të derës së përparme, drejt vetes duke shtypur njëkohësisht pikat e presionit në të dy anët e komponentit dhe hiqeni atë.

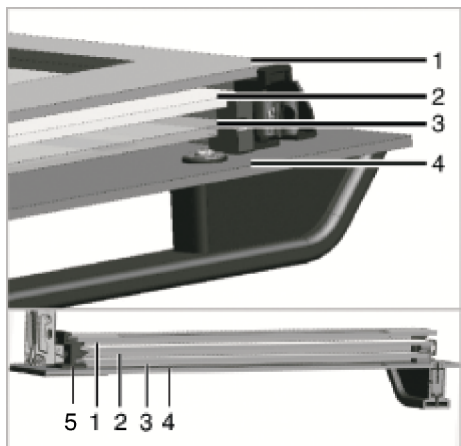

1 Xhami më i brendshëm

2 Xhami i dytë i brendshëm

3 Xhami i tretë i brendshëm

4 Xhami i jashtëm

5 Foleja plastike e xhamit - poshtë

3. Siç tregohet në figurë, ngrini me kujdes xhamin më të brendshëm drejt "A" dhe më pas hiqeni atë duke e tërhequr drejt "B".

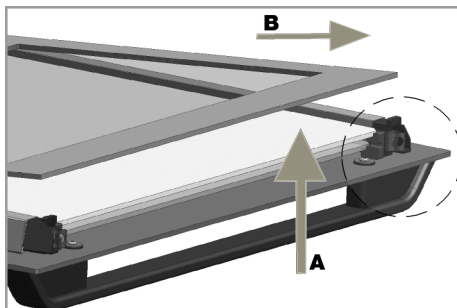

4. Përsëriteni të njëjtin proces për heqjen e xhamit të dytë dhe të tretë.



Hapi i parë i rigrupimit të derës është zëvendësimi i xhamit të dytë dhe të tretë (2, 3). Siç tregohet në figurë, vendosni skajin e prerë të xhamit që të përputhet me skajin e prerë të foletës plastike.

Rendi i vendosjes së xhamave të brendshëm të dytë dhe të tretë nuk është i rëndësishëm, pasi ato mund të ndërrohen. Kur vendosni xhamin më të brendshëm (1), kushtojini vëmendje vendosjes së anës së printuar të xhamit në xhamin e dytë të brendshëm. Është thelbësore të vendosni cepat e poshtëm të të gjithë xhamave të brendshëm që të përputhen me foletë e poshtme plastike (5). Shtyjeni komponentin plastik drejt kornizës derisa të dëgjohet një tingull "kërcitës".



Pas pastrimit, të gjithë xhamat duhet të rimontohen.

7.9 Pastrimi i llambës së furrës

Në rast se dera e xhamit e llambës së furrës në zonën e gatimit ndotet; pastrojeni duke përdorur detergjent për larjen e enëve, ujë të ngrohtë dhe një pecetë të butë ose sfungjer dhe thajeni me një pecetë të thatë. Në rast defekti të llambës së furrës, mund ta zëvendësoni llambën e furrës duke ndjekur seksionet në vijim.

Zëvendësimi i llambës së furrës

Paralajmërime të përgjithshme

- Për të shmangur rrezikun e goditjes elektrike përpara se të ndërroni llambën e furrës, shkëputeni produktin nga rrjeti elektrik dhe prisni që furra të ftohet. Sipërfaqet e nxehta mund të shkaktojnë djegie!
- Kjo furrë ka një llambë inkandeshente me më pak se 40 W, më pak se 60 mm në lartësi, më pak se 30 mm në diametër ose një llambë halogjene me fole G9 me fuqi më të vogël se 60 W. Llambat janë të përshtatshme për funksionim në temperatura mbi 300°C. Llambat e furrës ofrohen nga shërbimet e autorizuara ose nga teknikë të licencuar. Ky produkt përmban një llambë të klasës së energjisë G.
- Pozicioni i llambës mund të ndryshojë nga ai që tregohet në figurë.
- Llamba e përdorur në këtë produkt nuk është e përshtatshme për t'u përdorur për ndriçimin e dhomave të shtëpisë. Qëllimi i kësaj llambë është të ndihmojë përdoruesin të shikojë produktet ushqimore.
- Llambat e përdorura në këtë produkt duhet t'i rezistojnë kushteve fizike ekstreme si temperaturat mbi 50°C.

Nëse furra juaj ka një llambë të rumbullakët,

1. Shkëputeni produktin nga energjia elektrike.

2. Hiqeni kapakun e xhamit duke e rrotulluar në drejtim të kundërt të akrepave të orës.

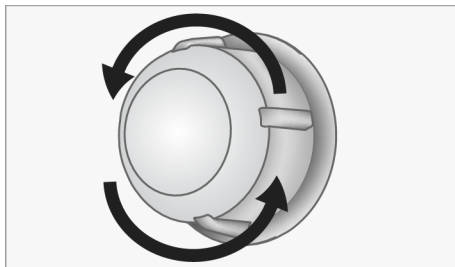

3. Nëse llamba juaj e furrës është e tipit (A) e treguar në figurën më poshtë, rrotullojeni llambën e furrës siç tregohet në figurë dhe zëvendësojeni me një të re. Nëse është model i tipit (B), tërhiqeni siç tregohet në figurë dhe zëvendësojeni me një të re.

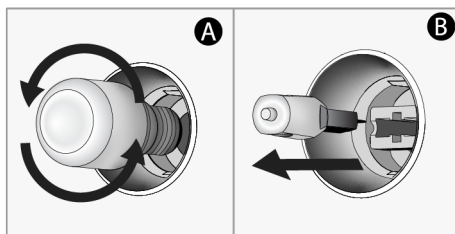

4. Rivendosni kapakun e xhamit.

Nëse furra juaj ka një llambë katrore,

1. Shkëputeni produktin nga energjia elektrike.
2. Hiqni raftet e telit sipas përshkrimit.

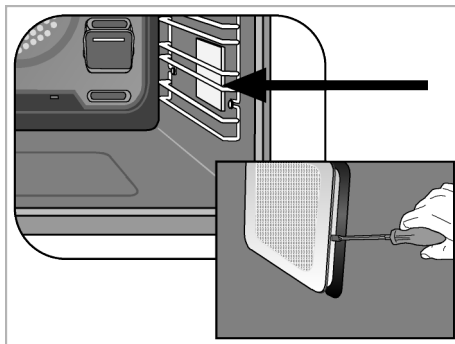

3. Ngrini kapakun mbrojtës të xhamit të llambës me një kaçavidë. Hiqni fillimisht vidën, nëse ka një vidë në llambën katrore në produktin tuaj.
4. Nëse llamba juaj e furrës është e tipit (A) e treguar në figurën më poshtë, rrotullojeni llambën e furrës siç tregohet në figurë dhe zëvendësojeni me një të re. Nëse është model i tipit (B), tërhiqeni siç tregohet në figurë dhe zëvendësojeni me një të re.

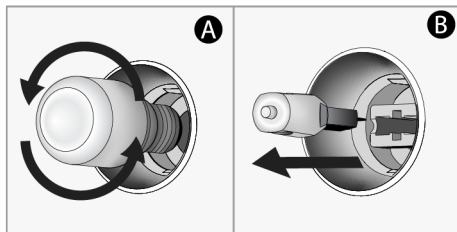

5. Rivendosni kapakun e xhamit dhe raftet me tela.

8 Zgjidhja e problemeve

Nëse problemi vazhdon pas ndjekjes së udhëzimeve në këtë pjesë, kontaktoni me shitësin ose një servis të autorizuar. Mos u përpiqni asnjëherë ta riparoni vetë produktin.

Avulli del gjatë kohës që furra është duke punuar.

- Është normale të shikoni avull gjatë funksionimit. >>> Ky nuk është një gabim.

Gjatë gatimit shfaqen pika uji

- Avulli i krijuar gjatë gatimit kondensohet kur bie në kontakt me sipërfaqet e ftohta jashtë produktit dhe mund të formojë pika uji. >>> Ky nuk është një gabim.

Dëgjohen tinguj metalikë kur produkti ngrohet dhe ftohet.

- Pjesët metalike mund të zgjerohen dhe të lëshojnë tinguj kur nxehen. >>> Ky nuk është një gabim.

Produkti nuk funksionon.

- Siguresa mund të jetë djegur ose mund të ketë defekt. >>> Kontrolloni siguresat në automatin e siguresave. Ndërroni ato nëse është e nevojshme dhe ngrijini.
- Pajisja mund të mos jetë futur në prizë (të tokëzuar). >>> Kontrolloni nëse pajisja është e futur në prizë.
- (Nëse ka kohëmatës në pajisjen tuaj) Butonat në panelin e kontrollit nuk funksionojnë. >>> Nëse produkti juaj ka një kyç butonash, kyçi i butonave mund të jetë i aktivizuar; çaktivizoni kyçin e butonave.

Drita e furrës nuk ndizet.

- Llamba e furrës mund të ketë defekt. >>> Ndërroni llambën e furrës.
- Nuk ka energji elektrike. >>> Sigurohuni që rrjeti elektrik është në punë dhe kontrolloni siguresat në automatin e siguresave. Ndërroni siguresat nëse është e nevojshme ose ngrijini ato përsëri.

Furra nuk ngrohet.

- Furra mund të mos vendoset në një funksion gatimi dhe/ose temperaturë specifike. >>> Caktoni furrën në një funksion gatimi dhe/ose temperaturë specifike.
- Nuk ka energji elektrike. >>> Sigurohuni që rrjeti elektrik është në punë dhe kontrolloni siguresat në automatin e siguresave. Ndërroni siguresat nëse është e nevojshme ose ngrijini ato përsëri.

