

beko

Ugradna pećnica

Korisnički priručnik

Рерна за вградување

Упатство за употреба



BBIM17300BMPSF

385443203_4/ BS/ MK/ R.AA/ 20/07/23 11:06
7724086759

Dobrodošli!

Poštovani korisnici,

Hvala na odabiru proizvoda Beko. Želimo da vam proizvod, proizveden uz visoki kvalitet i tehnologiju, pruži najbolju učinkovitost. Stoga, pažljivo pročitajte ovaj priručnik i svu drugu dokumentaciju koja je data prije uporabe proizvoda.

Obratite pažnju na sve informacije i upozorenja navedena u korisničkom priručniku. Na taj način ćete zaštititi sebe i svoj proizvod od opasnosti koje mogu nastati.

Sačuvajte uputstvo za upotrebu. Ako ovaj uređaj predate trećem licu, priložite i ovo uputstvo za upotrebu. Uslovi garancije, načini upotrebe i rješavanja problema za vaš proizvod navedeni su u ovom uputstvu.

Simboli i njihovi opisi u uputstvu za upotrebu:



Opasnost koja može za rezultat imati smrt ili ozljedu.



Važne informacije ili korisni savjeti za upotrebu.



Pročitajte uputstvo za upotrebu.



Upozorenje na vruću površinu.

NAPOMEN Opasnost koja može za rezultat imati materijalnu štetu na proizvodu ili okolini.

A

Arçelik A.Ş.

Karaağaç caddesi No:2-6
34445 Sütlüce/Istanbul/TURKEY

Made in TURKEY

Sadržaj

1 Sigurnosna uputstva	4	6.1.1 Peciva i hrana iz pećnice	25
1.1 Predviđena namjena	4	6.1.2 Meso, riba i meso od peradi	29
1.2 Sigurnost djece, ugroženih osoba i kućnih ljubimaca	4	6.1.3 Gril	29
1.3 Sigurnost od električnih instalacija	5	6.1.4 Testna jela	30
1.4 Sigurnost u transportu	7	7 Održavanje i čišćenje	32
1.5 Sigurnost pri ugradnji	7	7.1 Opće informacije o čišćenju	32
1.6 Sigurnost upotrebe	7	7.2 Pribor za čišćenje	33
1.7 Upozorenja o temperaturi	8	7.3 Čišćenje kontrolne table	34
1.8 Uporaba dodataka	8	7.4 Čišćenje unutrašnjosti rerne (površina za spremanje hrane)	34
1.9 Sigurnost kuhanja	8	7.5 Jednostavno paročišćenje	34
1.10 Sigurnost pri održavanju i čišćenju	9	7.6 Samočišćenje na visokoj temperaturi	35
1.11 Samočišćenje na visokoj temperaturi (piroliza)	10	7.7 Čišćenje vrata pećnice	37
2 Uputstva za zaštitu okoliša	10	7.8 Skidanje unutarnjeg stakla sa vrata pećnice	39
2.1 Direktiva o otpadu	10	7.9 Čišćenje sijalice u pećnici	39
2.1.1 Usaglašenost sa direktivom WEEE i Odlaganje otpadnog proizvoda	10	8 Rješavanje problema	40
2.2 Informacija o ambalaži	11		
2.3 Preporuke za štednju energije	11		
3 Vaš proizvod	12		
3.1 Predstavljanje proizvoda	12		
3.2 Predstavljanje i upotreba kontrolne table proizvoda	12		
3.2.1 Kontrolna tabla	13		
3.2.2 Uvod u kontrolnu tablu pećnice	13		
3.3 Radne funkcije pećnice	13		
3.4 Dodaci uređaja	14		
3.5 Korišćenje dodataka uređaja	15		
3.6 Tehničke specifikacije	18		
4 Prva upotreba	19		
4.1 Prvo postavljanje tajmera	19		
4.2 Početno čišćenje	19		
5 Korišćenje pećnice	20		
5.1 Opće informacije o korištenju pećnice	20		
5.2 Rad kontrolne jedinice pećnice	20		
5.3 Postavke	23		
6 Opće informacije o pečenju	25		
6.1 Opća upozorenja o pečenju hrane u pećnici	25		

1 Sigurnosna uputstva

- Ovo poglavlje sadrži sigurnosne upute potrebne da bi spriječili rizik od fizičke ozljede i materijalne štete.
- Ako se proizvod preda nekom drugom licu za ličnu upotrebu ili u svrheupotrebe rabljenog uređaja, potrebno je dati i uputstvo za upotrebu, etikete proizvoda i druge relevantne dokumente i dijelove.
- Naša kompanija ne snosi odgovornost za štetu koja može nastati ako se ove upute ne poštuju.
- Nepoštovanje ovih uputa poništava odobrenu garanciju.
- Ugradnju i popravke uvijek treba da obavlja proizvođač, ovlašteni servis ili lice koje je imenovao uvoznik.
- Koristite samo originalne rezervne djelove i pribor.
- Ne popravljajte i ne mijenjajte nijednu komponentu proizvoda ako to nije jasno naznačeno u uputstvu za upotrebu.
- Ne vršite nikakve tehničke modifikacije na proizvodu.

1.1 Predviđena namjena

- Ovaj proizvod je dizajniran za upotrebu kod kuće. On nije namijenjen za komercijalnu upotrebu.
- Ne koristite proizvod u baštama, na balkonima ili drugim okruženjima na otvorenom. Ovaj proizvod je namijenjen za upotrebu u domaćinstvima i kuhinjama za osoblje u prodavnicama, kancelarijama i drugim radnim okruženjima.
- **UPOZORENJE:** Ovaj proizvod treba koristiti samo za spremanje hrane. Ne treba ga koristiti u različite svrhe, poput zagrijavanja prostorije.
- Pećnica se može koristiti za odmrzavanje, pečenje, prženje i grilovanje hrane.
- Ovaj proizvod ne treba koristiti za grijanje, zagrijavanje tanjura, kačenje ručnika ili odjeće na ručki za potrebe sušenja.

1.2 Sigurnost djece, ugroženih osoba i kućnih ljubimaca

- Ovaj proizvod mogu koristiti djeca sa 8 i više godina starosti i osobe sa fizičkim,

- čulnim ili mentalnim nedostacima i osobe bez iskustva i znanja, isključivo ukoliko su pod nadzorom i kada im se objasni način sigurne upotrebe aparata i moguće opasnosti.
- Djeca se ne smiju igrati s uređajem. Djeca nikada ne smiju da čiste i održavaju uređaj, sem ako se nalaze pod nadzorom odrasle osobe.
- Ovaj proizvod ne smiju koristiti osobe sa fizičkim, čulnim ili mentalnim nedostacima (uključujući djecu), osim ako se drže pod nadzorom ili dobiju potrebna uputstva.
- Djecu treba nadzirati da bi se obezbijedilo da se ne igraju sa ovim uređajem.
- Električni proizvodi su opasni za djecu i kućne ljubimce. Djeca i kućni ljubimci ne smiju se igrati, penjati se ili ulaziti u proizvod.
- Ne stavljajte predmete na proizvod koje djeca mogu da dohvate.
- **UPOZORENJE:** Tokom upotrebe, dostupne površine proizvoda su vruće. Djecu držite dalje od proizvoda.
- Ambalažni materijal čuvajte izvan dohvata djece. Postoji rizik od ozljede i gušenja!
- Kada su vrata otvorena, ne stavljajte teške predmete na njih i ne dozvolite djeci da sjede na njima. Možete izazvati prevrtanje ili oštećenje šarki na vratima pećnice.
- Zbog sigurnosti djece, isključite utikač i onemogućite rad proizvoda prije nego što ga odložite.



1.3 Sigurnost od električnih instalacija

- Uređaj povežite na uzemljenu utičnicu zaštićenu osiguračem sa voltažom navedenom na tipskoj naljepnici. Uzemljenje mora uvesti kvalifikovani električar. Ne koristite proizvod bez uzemljenja u skladu sa lokalnim/ nacionalnim propisima.
- Utikač ili električni priključak proizvoda moraju biti na lako dostupnom mjestu (na koje neće uticati plamen plamenika). Ako to nije moguće, na električnoj instalaciji na koju je uređaj priključen mora postojati mehanizam (osigurač, prekidač, sklopka, itd.), u skladu s propisima koji uređuju napajanje elektrinom energijom i odvajanje svih polova od mreže.

- Proizvod se ne smije priključiti u utičnicu tokom ugradnje, popravke i transporta.
 - Uključite proizvod u uzemljenu utičnicu koja odgovara vrijednostima napona struje i frekvencije navedene na tipskoj naljepnici.
 - Ako vaš proizvod nema kabel, koristite samo spojni kabel opisan u odjeljku „Tehničke specifikacije”.
 - Ne gurajte kabl za napajanje ispod ili iza proizvoda. Ne stavljajte teške predmete na kabl za napajanje. Kabl za napajanje ne treba da se savija, prelama i ne smije da dođe u kontakt sa bilo kojim izvorom topline.
 - Stražnja površina pećnice postaje vruća kada se koristi. Kablovi za napajanje ne smijju dodirivati zadnju površinu, ukoliko je taj slučaj, priključci se mogu oštetiti.
 - Pazite da ne zaglavite električni kabl između vrata pećnice i okvira i ne postavljajte ga na vruće površine. U suprotnom, izolacija kabela može se rastopiti i izazvati požar kao rezultat kratkog spoja.
 - Koristite samo originalni kabl. Ne koristite odsječene ili oštećene kablove ili produžne kablove.
 - Ako je kabl za napajanje oštećen, mora ga zamijeniti proizvođač, ovlašćeni servis ili osoba koju je odredila kompanija uvoznik, kako bi se spriječile moguće opasnosti.
 - **UPOZORENJE:** Prije zamjene sijalice u pećnici, isključite proizvod sa napajanja da biste izbjegli opasnost od strujnih udara. Isključite proizvod ili isključite osigurač u kutiji s osiguračima.
- Ako vaš proizvod ima kabal za napajanje i utikač:
- Ne priključujte proizvod u utičnicu koja je labava, ispala iz svog ležišta, slomljena, prljava, masna, uz rizik od kontakta s vodom (na primjer, voda koja može procuriti iz šaltera).
 - Nikada ne dodirujte utikač vlažnim rukama! Nikada ne isključujte utikač povlačenjem za kabel, uvijek ga izvucite držeći utikač.
 - Provjerite da li je utikač proizvoda čvrsto priključen u utičnicu da se izbjegne stvaranje luka.

1.4 Sigurnost u transportu

- Prije transporta proizvoda isključite proizvod sa napajanja.
- Proizvod je težak, potrebno je da ga nose najmanje dvije osobe.
- Ne koristite vrata i/ili ručku za transport ili premještanje proizvoda.
- Ne stavljajte druge predmete na uređaj i nosite ga uspravno.
- Kada treba da transportujete proizvod, zamotajte ga u ambalažni materijal ili debeli karton i čvrsto ga zalijepite. Učvrstite proizvod trakom kako ne bi došlo do oštećenja uklonjivih ili pokretnih dijelova proizvoda ili samog proizvoda.
- Pogledajte cijeli proizvod da bi utvrdili da li ima oštećenja koja su mogla nastati tokom transporta.

1.5 Sigurnost pri ugradnji

- Prije ugradnje proizvoda, provjerite da li ima oštećenja. Ako je proizvod oštećen, nemojte ga ugrađivati.
- Ne postavljajte proizvod u blizini izvora toplote (radijatori, štednjak i sl.).

- Održavajte okolinu svih ventilacijskih kanala proizvoda otvorenim.
- Da biste spriječili pregrijavanje, proizvod ne treba postavljati iza ukrasnih vrata.

1.6 Sigurnost upotrebe

- Vodite računa da je uređaj isključen nakon svake upotrebe.
- Ako proizvod ne koristite duže vrijeme, isključite ga sa napajanja ili isključite osigurač u kutiji sa osiguračima.
- Ne koristite neispravan ili oštećen proizvod. Ako postoje, isključite električne/plinske priključke proizvoda i pozovite ovlašćeni servis.
- Ne koristite proizvod sa uklonjenim ili polomljenim staklima prednjih vrata.
- Ne penjite se na proizvod da biste dohvatili bilo šta ili iz bilo kojeg drugog razloga.
- Nikada nemojte koristiti proizvod ako vam je rasuđivanje ili koordinacija narušena upotrebom alkohola i/ili droga.

- Zapaljivi predmeti ostavljeni u području za pripremu hrane mogu se zapaliti. Nikada ne čuvajte zapaljive predmete u području za pripremu hrane.
- Ručka pećnice nije sušilica za ručnike. Kada koristite proizvod, ne kačite ručnike, rukavice ili sličan tekstil na ručici.
- Šarke vrata proizvoda se pomjeraju prilikom otvaranja i zatvaranja vrata i mogu se zaglaviti. Kada otvarate/zatvarate vrata, ne držite dio sa šarkama.
- Tokom rada, proizvod može postati vruć. Treba paziti da ne dodirnete vruće dijelove, unutrašnjost pećnice i grijaće elemente.
- Uvijek koristite rukavice otporne na toplinu dok stavljate hranu u vruću pećnicu ili vadite hranu iz vruće pećnice, itd.

1.7 Upozorenja o temperaturi

- **UPOZORENJE:** Pristupni dijelovi proizvoda će biti vrući tokom rada. Treba paziti da ne dodirnete proizvod i grijaće elemente. Djeca mlađa od 8 godina ne smiju se približavati proizvodu bez odrasle osobe.
- Ne stavljajte zapaljive/eksplozivne materijale u blizini proizvoda, jer će ivice biti vruće tokom rada.
- Budući da para može izaći iz pećnice, držite se na propisnoj udaljenosti dok otvarate vrata pećnice. Para može izazvati opekotine na rukama, licu i/ili očima.

1.8 Uporaba dodataka

- Važno je da metalna rešetka i pleh budu propisno postavljeni na njihova predviđena mjesta. Za detaljne informacije pogledajte odjeljak "Uporaba dodataka".
- Dodaci mogu oštetiti staklo na vratima prilikom zatvaranja vrata proizvoda. Dodatke uvijek gurnite do kraja prostora za pečenje.

1.9 Sigurnost kuhanja

- Budite oprezni kada koristite alkohol u hrani. Alkohol isparava na visokim temperaturama i može izazvati požar jer se može zapaliti kada dođe u kontakt sa vrućim površinama.

- Ostaci hrane, ulje itd. mogu se zapaliti u prostoru za spremanje hrane. Prije spremanja hrane uklonite krupnije nečistoće.
- Opasnost od trovanja hranom. Ne čuvajte hranu u pećnici duže od sat vremena prije i posle pripreme. U suprotnom možete izazvati trovanje hranom ili bolesti.
- Ne zagrijevajte zatvorene konzerve i staklene tegle u pećnici. Pritisak koji bi se stvorio u konzervi/tegli može izazvati njeno pucanje.
- Stavite papir za pečenje u posuđe ili pribor za pećnicu (pleh, žičani gril, itd.) s hranom i stavite ga u prethodno zagrijanu pećnicu. Uklonite suvišne komade papira za pečenje sa dodataka ili posude kako biste izbjegli dodir s grijaćim elementima pećnice. Nikada ne koristite papir za pečenje na temperaturi u pećnici većoj od maksimalne temperature korišćenja navedene na papiru za pečenje koji koristite. Nikada ne stavljajte papir za pečenje na dno pećnice.
- Pleh za pečenje, tanjure ili aluminijumsku foliju ne postavljajte direktno na dno pećnice. Akumulirana toplota može oštetiti osnovu pećnice.
- Za vrijeme grilovanja zatvorite vrata pećnice. Vruće površine mogu izazvati opekotine!
- Hrana koja nije adekvatna za grilovanje predstavlja opasnost od nastanka požara. Grilujte samo hranu koja se smije obrađivati na temperaturi za intenzivno grilovanje. Takođe, hranu ne stavljajte predaleko u zadnji dio grila. Ovo je najtoplije područje i masna hrana se može zapaliti.



1.10 Sigurnost pri održavanju i čišćenju

- Sačekajte da se uređaj ohladi prije čišćenja. Vruće površine mogu izazvati opekotine!
- Ne perite proizvod prskanjem ili sipanjem vode na njega! Postoji opasnost od električnog udara!
- Nemojte koristiti parne čistače za čišćenje proizvoda jer to može uzrokovati strujni udar.
- Za čišćenje stakla prednjih vrata pećnice/(ako postoje) gornjih stakala pećnice nemojte koristiti gruba abrazivna sredstva za

čišćenje, metalne strugače, žičanu vunu ili sredstva za izbjeljivanje. Ovi materijali mogu prouzrokovati ogrebotine i pucanje staklenih površina.

- Kontrolnu ploču uvijek održavajte čistom i suvom. Vlažna i prljava površina može prouzrokovati probleme u radu sa funkcijama.

1.11 Samočišćenje na visokoj temperaturi (piroliza)

- Tokom samočišćenja površine postaju toplije nego kod standardne uporabe. Držite djecu na propisnoj udaljenosti.
- Vruće površine izazivaju opekotine! Ne dodirujte proizvod tokom samočišćenja, a djeca neka borave na propisnoj udaljenosti od

proizvoda. Sačekajte najmanje 30 minuta prije uklanjanja ostataka.

- Tokom samočišćenja, oslobađa se dim usljed izgaranja ostataka hrane. Nadgledajte svoju kuhinju tijekom procesa čišćenja.
- Prije početka čišćenja, očistite spoljne površine rerne i ostatke hrane unutar rerne krpom natopljenom deteržentom. Izvadite sve dodatke i pribor za jelo iz pećnice. Ako vaš proizvod ima dodatke za pirolizu (otporne na visoke temperature samočišćenja), ne morate taj pribor uklanjati iz pećnice.
- Ako je ploča za kuhanje iznad vaše pećnice, nemojte uključivati ploču za kuhanje tokom pirolize.

2 Uputstva za zaštitu okoliša

2.1 Direktiva o otpadu

2.1.1 Usaglašenost sa direktivom WEEE i Odlaganje otpadnog proizvoda

Ovaj proizvod je usklađen s Direktivom EU WEEE (2012/19/EU). Ovaj proizvod nosi simbol klasifikacije za odlaganje električne i elektronske opreme (WEEE).



Ovaj proizvod je proizveden od visokokvalitetnih dijelova i materijala koji se mogu ponovno koristiti i pogodni su za recikliranje. Stoga, na kraju njegovog vijeka trajanja ne zbrinjavajte ovaj otpadni proizvod s ostalim redovnim otpadom iz domaćinstva. Odnosite ga u sabirni centar za recikliranje električne i elektroničke opreme. Informacije o navedenim sabirnim centrima možete dobiti od lokalne uprave.

Pravilno odlaganje otpadnih uređaja pomaže u sprječavanju negativnih uticaja na okoliš i zdravlje ljudi.

Usklađenost sa RoHS direktivom:

Proizvod koji ste kupili je usklađen s Direktivom EU RoHS (2011/65/EU). On ne sadrži štetne i zabranjene materijale navedene u Direktivi.

2.2 Informacija o ambalaži

Materijali za pakiranje proizvoda su proizvedeni od sekundarnih sirovina u skladu s našim nacionalnim propisima za zaštitu okoliša. Ambalažni otpad nemojte odlagati sa kućnim ili drugim otpadom, odnesite ga na mjesta za prikupljanje ambalažnog materijala određena od strane lokalnih organa.

2.3 Preporuke za štednju energije

Prema EU 66/2014, informacije o energetskej efikasnosti mogu se naći na računu proizvoda koji se isporučuje uz proizvod.

Sljedeći prijedlozi će vam pomoći da svoj proizvod upotrebljavate na ekološki i energetski učinkovit način:

- Zamrznutu hranu odmrzните prije pečenja.
- U pećnici koristite tamne ili emajlirane posude koje bolje prenose toplotu.
- Ako je navedeno u receptu ili uputstvu za upotrebu, uvijek izvršite prethodno zagrijavanje. Ne otvarajte vrata pećnice često tijekom pečenja.
- Isključite proizvod 5 do 10 minuta prije isteka vremena za produženo pečenje. Mžete uštedjeti do 20% električne energije upotrebom preostale topline.
- Pokušajte da istovremeno pečete više jela u pećnici. Možete istovremeno spremati hranu postavljanjem dvije posude na rešetku. Osim toga, ako spremate jela jedno za drugim, to će uštedjeti energiju jer pećnica neće izgubiti na svojoj toplini.
- Ne otvarajte vrata pećnice dok pečete u radnoj funkciji "Eko grijanje s ventilatorom". Ako ne otvarate vrata, unutarnja temperatura se optimizuje da bi se uštedjela energija u radnoj funkciji "Eko grijanje s ventilatorom", pri čemu se ta temperatura može razlikovati od one koja je prikazana na zaslonu.

3 Vaš proizvod

3.1 Predstavljajanje proizvoda

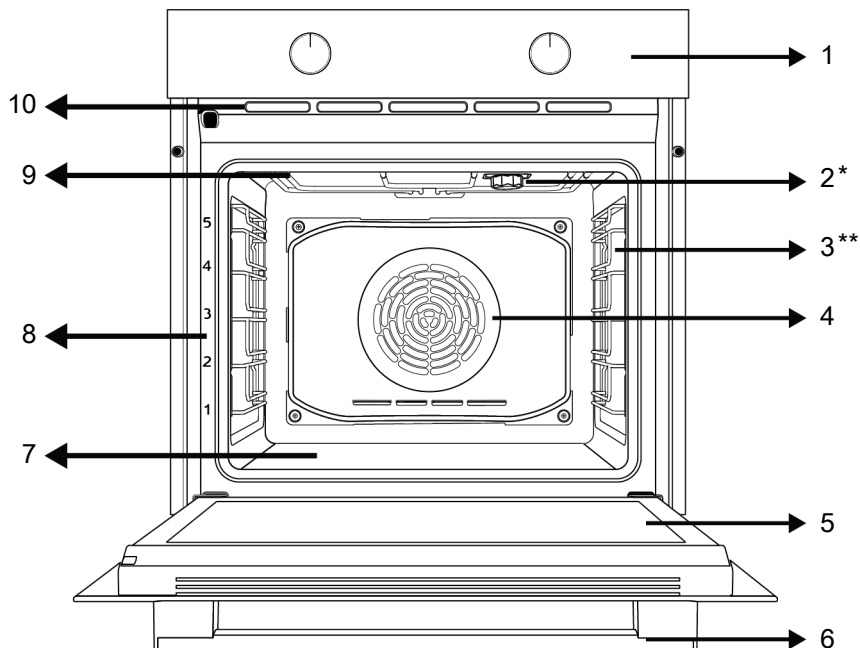

1 Kontrolna tabla

3 Žičane police

5 Vrata

7 Donji grijač (ispod čelične ploče)

9 Gornji grijač

2 Sijalica

4 Motor ventilatora (iza čelične ploče)

6 Ručka

8 Pozicije polica

10 Ventilacioni otvori

* Razlikuje se ovisno o modelu proizvoda. Vaš proizvod možda nema sijalicu ili se vrsta i lokacija sijalice mogu razlikovati od slike.

** Razlikuje se ovisno o modelu proizvoda. Vaš proizvod možda nije opremljen žicom. Na slici je kao primjer prikazan proizvod sa žicom.

3.2 Predstavljajanje i upotreba kontrolne table proizvoda

U ovom odjeljku možete pronaći pregled i osnovne namjene kontrolne table proizvoda. Moguće su razlike u slikama i nekim karakteristikama u zavisnosti od vrste proizvoda.

3.2.1 Kontrolna tabla

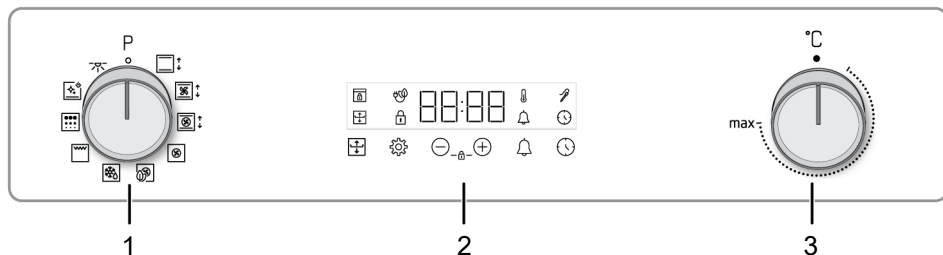

1 Dugme za izbor funkcije

2 Tajmer

3 Dugme za izbor temperature

Ako postoji dugme(dugmad) koje kontroliše(u) vaš proizvod, u nekim modelima to(ta) dugme(dugmad) izlazi(e) kada se pritisne(u) (umetnuta dugmad). Da biste izvršili postavke pomoću ovih dugmadi, prvo pritisnite odgovarajuće dugme i ono će se pojaviti van. Nakon postavke, pritisnite ga ponovo i vratite dugme u prvobitni položaj.

3.2.2 Uvod u kontrolnu tablu pećnice

Dugme za izbor funkcije

Funkcije rada pećnice možete odabrati pomoću gumba za odabir funkcije. Okrenite lijevo/desno iz zatvorenog (gornjeg) položaja za odabir.

Dugme za temperaturu

Možete odabrati temperaturu koju želite kuhati pomoću gumba za temperaturu. Okrenite u smjeru kazaljke na satu iz zatvorenog (gornjeg) položaja za odabir.

Indikator unutrašnje temperature pećnice

Unutrašnju temperaturu pećnice možete vidjeti na displeju tajmera. Pećnica se zagrijava dok ne dostigne podešenu temperaturu i održava je, a animacija grijanja u 3 reda treperi krajnje desno. Kada temperatura rerne dostigne zadatu vrednost, ova animacija se zaustavlja i simbol „C“ se stalno pojavljuje pored zadate vrednosti temperature.

Tajmer

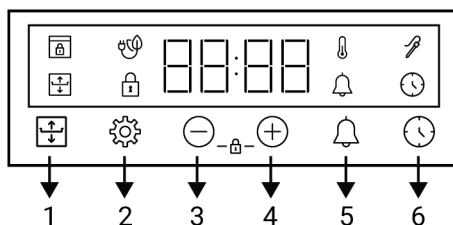

- 1 Fleksibilni ključ za kuhanje
- 2 Tipka za postavke
- 3 Tipka za smanjenje
- 4 Tipka za povećanje
- 5 Tipka za alarm
- 6 Tipka za podešavanje vremena

Simboli na zaslonu











- : Simbol za vrijeme pečenja
- : Flexible Cooking (Flexi Crisp)
- : Simbol alarma
- : Simbol sonde za meso *
- : Simbol zaključavanja tipki
- : Simbol temperature
- : Simbol pečenja sa eko ventilatorom
- : Simbol zaključavanja vrata *

* Razlikuje se u zavisnosti od modela proizvoda.
*Možda nije dostupno kod vašeg modela.

3.3 Radne funkcije pećnice

Na tabeli funkcija; prikazane su radne funkcije koje možete koristiti u vašoj pećnici i najviše i najniže temperature koje se mogu podesiti za ove funkcije.

Redosljed prikazanih režima rada može se razlikovati od rasporeda na vašem proizvodu.

Simbol funkcije	Opis funkcije	Temperaturni opseg (°C)	Opis i upotreba
	Sijalica u rerni	-	Ne radi grijač u pećnici. Svijetli samo sijalica u pećnici.
	Rad sa ventilatorom	-	Pećnica se ne zagrijeva. Radi samo ventilator (na zadnjoj strani). Odgovara za otapanje zamrznute hrane, sporo i na sobnoj temperaturi i za rashlađivanje pečene hrane. Vrijeme potrebno za odmrzavanje cijelog komada mesa je duže nego za hranu sa žitaricama.
	Gornji i donji grijač	40-280	Hranu zagrijevaju gornji i donji grijač istovremeno. Pogodno za torte, kolače ili peciva i variva u kalupima za pečenje. Pečenje u samo jednom plehu.
	Donji grijač	40-220	Uključen je samo donji grijač. Pogodan je za hranu za koju želite da na dnu malo potamni. Ovu funkciju treba koristiti i za jednostavno paročišćenje.
	Gornji i donji grijač + ventilator	40-280	Vrući vazduh zagrijan gornjim i donjim grijačima raspoređuje se ravnomjerno i brzo kroz pećnicu pomoću ventilatora. Pečenje u samo jednom plehu.
	Grijanje s ventilatorom	40-280	Vrući zrak koji grije grijač ventilatora se ravnomjerno i brzo raspoređuje po pećnici pomoću ventilatora. Pogodan je za kuvanje u više posuda na različitim nivoima polica.
	Eko grijanje s ventilatorom	160-220	Kako biste uštedjeli energiju, možete koristiti ovu funkciju umjesto korištenja "Grijanje s ventilatorom" u rasponu od 160-220°C. Ali; vreme kuvanja će biti nešto duže.
	Funkcija "3D"	40-280	Biće aktivirane funkcije gornjeg grijača, donjeg grijača i toplog ventilatora. Svi dijelovi proizvoda se ravnomjerno i brzo peku. Pečenje u samo jednom plehu.
	Puni gril	40-280	Veliki gril na gornjem dijelu pećnice radi. Pogodan je za grilovanje velikih količina.
	Piroliza	-	Koristi se za samočišćenje pećnice na visokoj temperaturi. Pogledajte specifikaciju za ovu funkciju u odjeljku za održavanje i čišćenje.

3.4 Dodaci uređaja

Uz vaš uređaj su isporučeni razni dodaci. U ovom odjeljku dostupni su opisi dodataka i opisi pravilnog korišćenja. Dodaci koji se dostavljaju uz uređaj se mogu razlikovati u

zavisnosti od modela uređaja. Svi dodaci opisani u uputstvu za upotrebu možda neće biti dostupni na vašem proizvodu.



Plehoivi unutar vašeg uređaja se mogu deformirati zbog uticaja temperature. Navedeno neće uticati na funkcionalnosti. Deformacija nestaje kada se pleh ohladi.

Standardni pleh

Koristi se za tijesta, smrznutu hranu i velike komade pečenja.

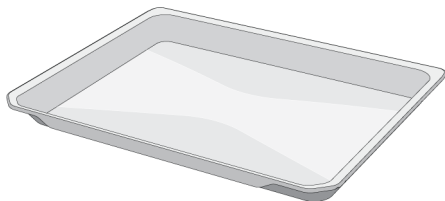

Duboki pleh

Koristi se za tijesto, velike komade pečenja, sočna jela ili za sakupljanje masnoće tijekom grilovanja.

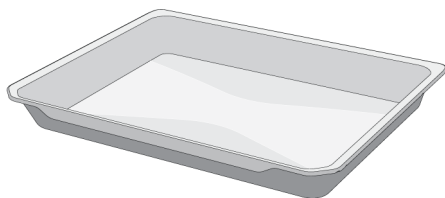

Žičani gril

Koristi se za pečenje ili stavljanje hrane koja će se peći, pržiti ili kuhati u kaserolama na željenu policu.

Na modelima sa žičanim policama :

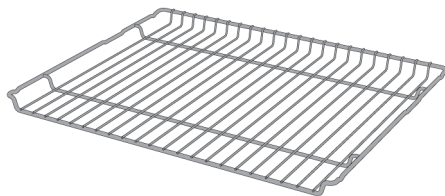

Na modelima bez žičanih policica :

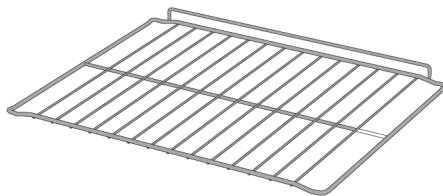

3.5 Korišćenje dodatka uređaja

Police za pripremu hrane

Postoji 5 nivoa položaja policica u prostoru za pripremu hrane. Redosljed policica je označen brojevima na prednjem okviru pećnice.

Na modelima sa žičanim policama :

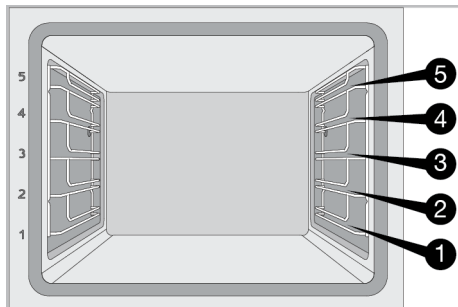

Na modelima bez žičanih policica :

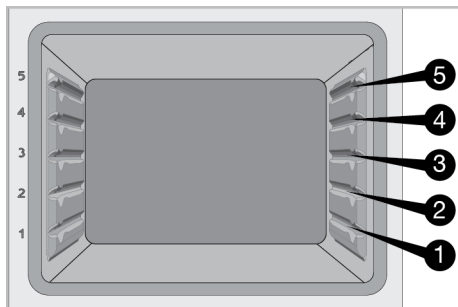

Postavljanje žice za gril na policama za pečenje

Na modelima sa žičanim policama :

Od presudnog je značaja pravilno postaviti žicu za gril na bočne žičane police. Dok postavljate žicu za gril na policu, otvoreni dio mora biti na prednjoj strani. Za bolje rezultate spremanja hrane, žica za gril

mora biti pričvršćena graničnikom na žičanoj polici. Ne smije mimoići taj graničnik i dodirivati stražnji zid pećnice.

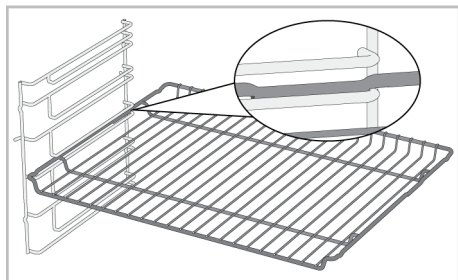

Na modelima bez žičanih policica :

Ključno je da žicu za gril propisno postavite na bočne police. Žica za gril se u samo jednom smjeru može postaviti na policu. Dok postavljate žicu za gril na policu, otvoreni dio mora biti na prednjoj strani.

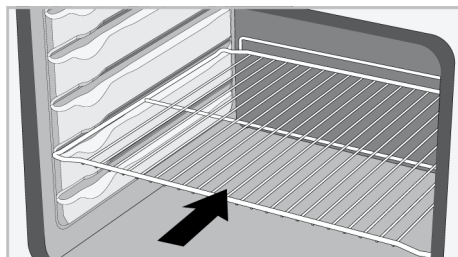

Postavljanje pleha na police za pečenje

Na modelima sa žičanim policama :

Takođe je od presudnog značaja pravilno postaviti plehove na žičane bočne police. Dok postavljate pleh na željenu policu, njegova strana dizajnirana za držanje mora biti okrenuta sa prednje strane. Za bolje rezultate pečenja, pleh mora biti pričvršćen graničnikom za žičanu policu. Ne smije mimoići taj graničnik i dodirivati stražnji zid pećnice.

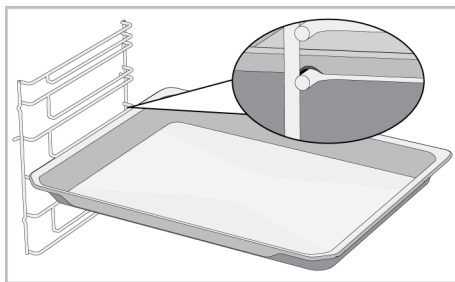

Na modelima bez žičanih policica :

Takođe je od presudnog značaja propisno postaviti plehove na bočne police. Pleh se u samo jednom smjeru može postaviti na policu. Dok postavljate pleh na željenu policu, njegova strana dizajnirana za držanje mora biti okrenuta sa prednje strane.

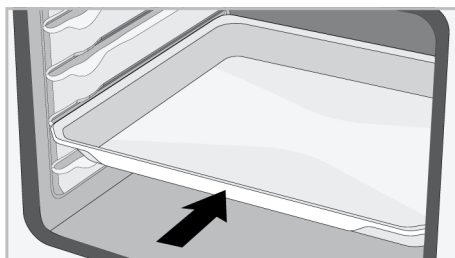

Funkcija zaustavljanja žice za gril

Uređaj ima funkciju graničnika koji sprječava prevrtanje žice za gril sa žičane police. Ovom funkcijom lako i bezbjedno možete izvaditi hranu. Dok uklanjate žicu za gril, možete je povući prema naprijed dok ne dosegne graničnik. Morate preći preko graničnika da biste ga potpuno izvukli.

Na modelima sa žičanim policama :

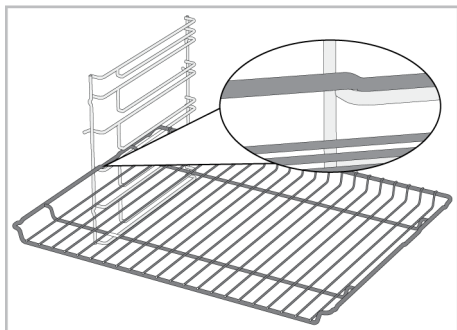

Na modelima bez žičanih policama :

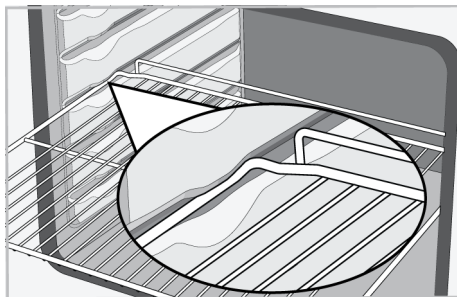

Funkcija graničnika pleha - Na modelima sa žičanim policama

Postoji i funkcija graničnika koji sprječava ispadanje pleha sa žičane police. Prilikom uklanjanja pleha, otpustite ga sa zapreke sa zadnje strane i povucite prema sebi dok se ne dosegne prednja strana. Morate preći preko graničnika da biste ga potpuno izvukli.

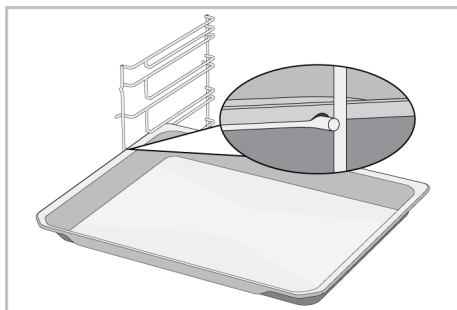

Pravilno postavljanje žičane police i pleha na teleskopske šine-Na modelima sa žičanim policama i teleskopskim modelima

Teleskopske šine vam omogućavaju da lako postavite i izvadite žičanu policu ili pleh. Kada postavljate pleh ili žičanu policu u teleskopske šine, provjerite da li su ispupčenja na prednjem i zadnjem dijelu šine pravilno postavljena na ivice žičane police ili pleha (prikazano na slici).

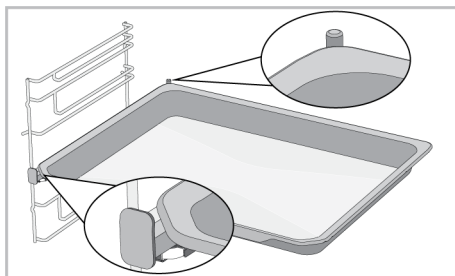
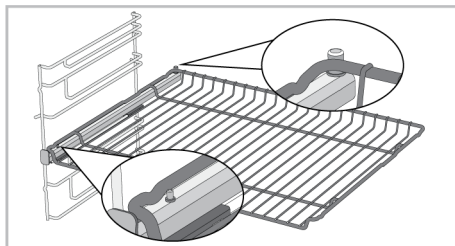

3.6 Tehničke specifikacije

Opšte specifikacije	
Vanjske dimenzije proizvoda (visina/širina/dubina) (mm)	595 /594 /567
Dimenzije za ugradnju pećnice (visina / širina / dubina) (mm)	590-600 /560 /min. 550
Napon/Frekvencija	220-240 V ~; 50 Hz
Tip i presjek kabla koji se koristi / adekvatan za upotrebu u proizvodnju	min. H05VV-FG 3 x 1,5 mm ²
Ukupna potrošnja električne energije (kW)	3,3
Vrsta pećnice	Multifunkcionalna pećnica

Osnove: Informacije o energetskej naljepnici kućnih električnih pećnica date su u skladu sa standardom EN 60350-1 / IEC 60350-1. Vrijednosti su određene u funkcijama Gornji i donji grijač ili (ako postoji) Gornji i donji grijač + ventilator sa standardnim opterećenjem.

Klasa energetske efikasnosti se određuje u skladu sa sljedećim prioritetima u zavisnosti od toga da li relevantne funkcije postoje na uređaju ili ne. 1-Eko grijanje s ventilatorom , 2-Grijanje s ventilatorom , 3-Niski gril + ventilator , 4-Gornji i donji grijač.



Tehničke specifikacije se mogu mijenjati bez prethodnog upozorenja u cilju poboljšanja kvaliteta uređaja.



Slike u ovom uputstvu su šematske i možda se neće u potpunosti poklapati sa vašim uređajem.



Vrijednosti navedene na naljepnici uređaja ili u dokumentaciji koju ste dobili uz uređaj su dobijene u laboratorijskim uslovima u skladu sa relevantnim standardima. U zavisnosti od radnih uslova u kojima se nalazi uređaj, stvarne vrijednosti se mogu razlikovati.

4 Prva upotreba

Prije nego što počnete da koristite svoj proizvod, preporučuje se da uradite kako je navedeno u odjeljcima u nastavku.

4.1 Prvo postavljanje tajmera

i Uvijek postavite tačno vrijeme prije upotrebe pećnice. Ako ga ne postavite, ne možete kuhati u nekim modelima pećnice.

1. Kada se pećnica uključi prvi put na polju sata prikazuje se "12:00", a na ekranu treperi simbol ⌚.
2. Podesite tačno vrijeme pomoću tipki ⊕/⊖.



3. Dodirnite tipku ⌚ ili ⚙️ da biste aktivirali polje za minute.

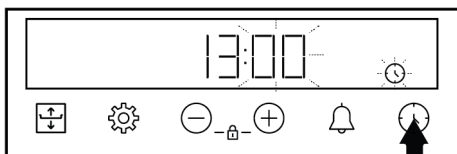

4. Dodirnite tipke ⊕/⊖ da biste podesili minute.

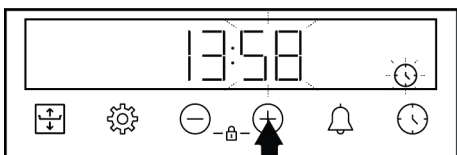

5. Potvrdite podešavanje dodirnom na dugme ⌚.
- ⇒ Tačno vrijeme je postavljeno i simbol ⌚ nestaje sa zaslona.

i Ako prvo vrijeme nije postavljeno, „12:00“ i simboli ⌚ nastavljaju da trepte i pećnica neće početi raditi. Da bi vaša pećnica radila, morate potvrditi doba dana postavljanjem vremena ili dodirivanjem ⌚ ključa kada je na "12:00". Postavku vremena možete kasnije promijeniti kako je opisano u odjeljku „Postavke“.

i U slučaju prekida napajanja, postavke tačnog vremena se poništavaju. Potrebno je ponovo izvršiti postavke.

4.2 Početno čišćenje

1. Skinite svu ambalažu.
2. Izvadite sve dodatke iz pećnice isporučene uz proizvod.
3. Uključite proizvod 30 minuta, a zatim ga isključite. Na ovaj način će sagoreti i očistiti se ostaci i slojevi koji su ostali u pećnici tokom proizvodnje.
4. Kada uključite proizvod, odaberite najvišu temperaturu i radnu funkciju na kojoj rade svi grijači u vašem proizvodu. Pogledajte "Radne funkcije pećnice [► 13]". U sljedećem odjeljku možete saznati kako koristiti pećnicu.
5. Sačekajte da se pećnica ohladi.
6. Obrišite površine proizvoda vlažnom krpom ili sunderom i osušite krpom.

Prije upotrebe dodataka;

Očistite dodatke koje izvadite iz pećnice vodom sa deterdžentom i mekanim sunderom za čišćenje.

BILJESKA: Neki deterdženti ili sredstva za čišćenje mogu izazvati oštećenja na površini. Ne koristite abrazivne deterdžente, praške za čišćenje, kreme za čišćenje ili oštre predmete tokom čišćenja.

BILJESKA: Prilikom prve upotrebe, dim i miris se mogu pojaviti i trajati nekoliko sati. Ovo je normalno i potrebna vam je

samo dobra ventilacija da biste to uklonili. Izbjegavajte direktno udisanje dima i mirisa koji se stvaraju.

5 Korištenje pećnice

5.1 Opće informacije o korištenju pećnice

Ventilator (Razlikuje se u zavisnosti od modela proizvoda. *Možda nije dostupno kod vašeg modela.)

Vaš proizvod ima ventilator za hlađenje. Ventilator za hlađenje se automatski aktivira kad je potrebno i hladi i prednju stranu proizvoda i namještaja. Automatski se deaktivira kada se proces hlađenja završi. Vrući vazduh izlazi preko vrata pećnice. Nemojte ničim pokrivati ove otvore za ventilaciju. U suprotnom, pećnica se može pregrijati. Ventilator za hlađenje kontinuirano radi tokom rada pećnice ili nakon isključivanja pećnice (otprilike 20-30 minuta). Ako spremate hranu koristeći programiranje tajmera pećnice, na kraju vremena pripreme ventilator za hlađenje isključuje se sa svim funkcijama. Korisnik ne može odrediti vrijeme rada ventilatora za hlađenje. Uključuje se i isključuje automatski. Ovo nije greška.

Svijetlo u pećnici

Svijetlo pećnice se uključuje kada pećnica počne da peče. U nekim je modelima svijetlo upaljeno tijekom pečenja, dok se u nekim modelima isključuje nakon određenog vremena.

U nekim funkcijama pečenja svijetlo se nikada ne uključuje radi uštede energije. Ako želite da sijalica pećnice bude konstantno uključena, odaberite operativni status Sijalica u rerni" pomoću okruglog dugmeta za izbor funkcije.

5.2 Rad kontrolne jedinice pećnice

Opšta upozorenja za kontrolnu jedinicu pećnice

- Maksimalno vrijeme koje se može postaviti za proces pečenja je 5 sati 59 minuta. U slučaju prekida napajanja, program se otkazuje. Morate ponovno podesiti program na uređaju.
- Prilikom bilo kakve postavke, odgovarajući simboli trepere na ekranu. Sačekajte kratko dok se postavke sačuvaju.
- Ako je izvršena neka postavka spremanja hrane, tačno vrijeme se ne može podesiti.
- Ako je vrijeme spremanja hrane postavljeno, kada započne spremanje hrane, preostalo vrijeme se prikazuje na ekranu.
- U slučajevima kada je postavljeno vrijeme spremanja hrane ili vrijeme završetka spremanja hrane; možete automatski otkazati dužim dodirnom na tipku 🕒.

Tajmer

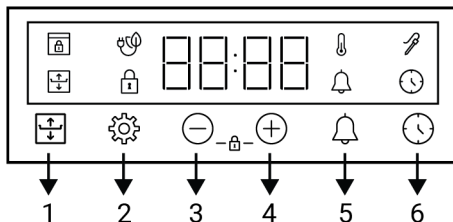

- 1 Fleksibilni ključ za kuhanje
- 2 Tipka za postavke
- 3 Tipka za smanjenje
- 4 Tipka za povećanje
- 5 Tipka za alarm
- 6 Tipka za podešavanje vremena

Simboli na zaslonu

🕒 : Simbol za vrijeme pečenja

 : Flexible Cooking (Flexi Crisp)

 : Simbol alarma

 : Simbol sonde za meso *

 : Simbol zaključavanja tipki

 : Simbol temperature

 : Simbol pečenja sa eko ventilatorom

 : Simbol zaključavanja vrata *

* Razlikuje se u zavisnosti od modela proizvođača.

*Možda nije dostupno kod vašeg modela.

Uključivanje pećnice

Kada izaberete radnu funkciju na kojoj želite da spremate hranu pomoću okruglog dugmeta za izbor funkcija i postavite određenu temperaturu pomoću okruglog dugmeta za temperaturu, rerna počinje da radi.

Isključivanje pećnice

Rernu možete isključiti okretanjem okruglog dugmeta za izbor funkcija i okruglog dugmeta za temperature u položaj „isključeno“ (gore).

Manuelno spremanje hrane za izbor temperature i funkcije rada rerne

Možete spremati hranu tako što ćete izvršiti manuelnu kontrolu (pod vašom kontrolom) bez postavljanja vremena spremanja hrane odabirom temperature i radne funkcije specifične za vašu hranu.





1. Izaberite radnu funkciju na kojoj želite da spremate hranu pomoću okruglog dugmeta za izbor funkcija.
2. Podesite temperaturu na kojoj želite da spremate hranu pomoću okruglog dugmeta za temperaturu.

⇒ Vaša pećnica će odmah početi da radi na izabranoj funkciji i temperaturi, a simbol  će se pojaviti na ekranu. Kada temperatura u pećnici dostigne





postavljenu temperaturu, simbol  nestaje. Rerna se ne isključuje automatski jer se ručno spremanje hrane obavlja bez postavke vremena za spremanje hrane. Morate sami kontrolisati pečenje i isključiti pećnicu. Kad je spremanje hrane završeno, isključite rernu okretanjem okruglog dugmeta za odabir funkcije i okruglog dugmeta za temperaturu u položaj „isključeno“ (gore).

Spremanje hrane postavkom vremena spremanja hrane;

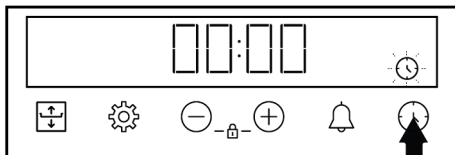
Rernu možete automatski isključiti po isteku vremena odabirom temperature i radne funkcije specifične za vašu hranu i postavke vremena spremanja hrane na tajmeru.

1. Izaberite funkciju rada za spremanje hrane.
2. Dodirnite  ključ dok se ne pojavi simbol  na ekranu za vrijeme kuhanja.



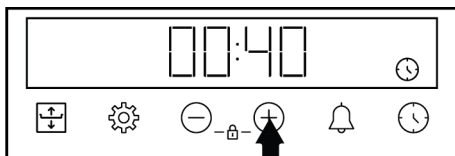

 Nakon što podesite funkciju rada i temperaturu, možete postaviti vrijeme spremanja hrane na 30 minuta tako što ćete direktno dodirnuti tipku  za brzu postavku vremena spremanja hrane i promijeniti vrijeme pomoću tipki / .

3. Podesite vrijeme spremanja hrane pomoću tipki / .



i vrijeme spremanja hrane povećava se za 1 minut u prvih 15 minuta, nakon 15 minuta povećava se za 5 minuta.

4. Stavite hranu u rernu i podesite temperaturu pomoću okruglog dugmeta za temperaturu.

⇒ Vaša rerna će odmah početi da radi na izabranoj funkciji i temperaturi. Postavljeno vrijeme spremanja hrane počinje odbrojavati i simbol  pojavljuje se na ekranu. Kada temperatura u pećnici dostigne postavljenu temperaturu, simbol  nestaje.

5. Nakon isteka postavljenog vremena kuhanja, na ekranu se pojavljuje "End", simbol  treperi i tajmer oglašava zvučni signal.

6. Upozorenje se oglašava dva minuta. Pritisnite bilo koju tipku da biste zaustavili upozorenje. Upozorenje se zaustavlja i prikazuje se tačno vreme.

Fleksibilno kuhanje (Flexi Crisp)

U slučajevima kada želite da se gornji ili donji dio jače zapeče tokom pečenja u pećnici, možete postići bolje pečenje korištenjem funkcije "Fleksibilno kuhanje (Flexi Crisp)". Ovom funkcijom podešava se davanje više toplote gornjoj ili donjoj površini tokom kuhanja.

i Možete koristiti fleksibilnu značajku kuhanja u radnim funkcijama Gornji i donji grijač, Funkcija "3D" i Gornji i donji grijač + ventilator, između temperatura 150°C i 250°C.

i Ako se promijeni temperatura i funkcija dok je fleksibilna funkcija kuhanja aktivna, fleksibilna funkcija kuhanja automatski će se otkazati.

Fleksibilni preporučeni plan kuhanja

Predložena fleksibilna vremena kuhanja prema vremenu kuhanja koje ćete postaviti za funkciju fleksibilnog kuhanja navedena su u donjoj tabeli.

i Ako se funkcija fleksibilnog kuhanja ne prekine, automatski će se poništiti nakon 15 minuta.

Vrijeme kuhanja (min.)	Vrijeme upotrebe fleksibilne funkcije kuhanja (min.)
0 - 15	posljednjih 5
15 - 45	posljednjih 10
45 - iznad	posljednjih 15

Za korištenje fleksibilne funkcije kuhanja:

1. Započnite kuhanje odabirom radne funkcije i temperature na kojoj je aktivna fleksibilna funkcija kuhanja.

i Fleksibilnu funkciju kuhanja možete koristiti bez postavljanja vremena kuhanja, ručnom kontrolom ili postavljanjem vremena kuhanja.

2. Za površinu koju želite posmediti, prvo dodirnite dugme .

⇒ Na prvi dodir, pećnica nastavlja raditi normalno i na ekranu se pored 3 crte pojavljuje jedna središnja linija.

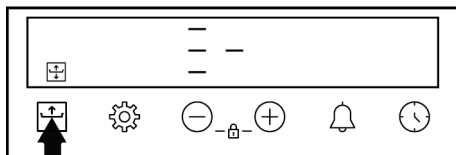

⇒ Dodirivanje dugmeta  ponovo aktivira gornji nivo prženja i jedna linija gornjeg nivoa pojavljuje se na ekranu pored 3 crte.

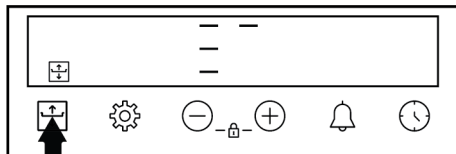

- ⇒ Dodirivanje dugmeta  ponovo aktivira nivo prženja donje površine i jedna linija se pojavljuje na donjem nivou pored 3 crte na ekranu.

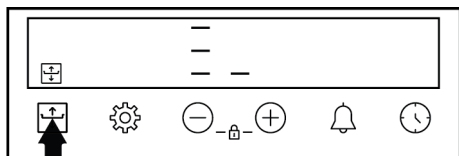

3. Simbol  ostaje svijetli, s proteklim vremenom kuhanja ili preostalim vremenom kuhanja, otprilike 5 sekundi nakon postavljanja.

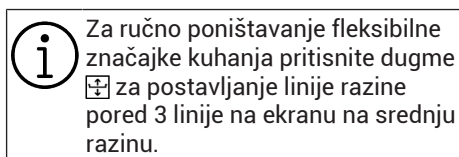

Za ručno poništavanje fleksibilne značajke kuhanja pritisnite dugme  za postavljanje linije razine pored 3 linije na ekranu na srednju razinu.

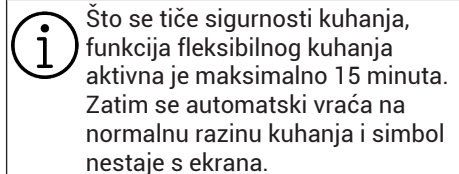



Što se tiče sigurnosti kuhanja, funkcija fleksibilnog kuhanja aktivna je maksimalno 15 minuta. Zatim se automatski vraća na normalnu razinu kuhanja i simbol nestaje s ekrana.

5.3 Postavke

Aktiviranje zaključavanja tipki

Korišćenjem funkcije zaključavanja tipki možete zaštititi tajmer od smetnji.

1. Dodirnite dugmad  istovremeno dok se simbol  ne pojavi na ekranu.

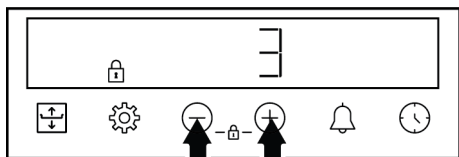

- ⇒ Simbol  prikazan je na ekranu i počinje odbrojavanje 3-2-1. Zaključavanje dugmeta aktivira se kada odbrojavanje završi. Kada se dodirne bilo koje dugme dok je

postavka zaključavanje dugmadi, tajmer daje zvučni signal i simbol  treperi.

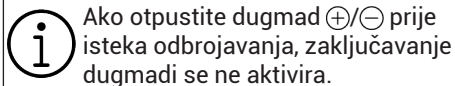

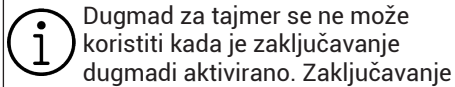

Ako otpustite dugmad  prije isteka odbrojavanja, zaključavanje dugmadi se ne aktivira.



Dugmad za tajmer se ne može koristiti kada je zaključavanje dugmadi aktivirano. Zaključavanje dugmadi neće se otkazati u slučaju nestanka struje.

Deaktiviranje zaključavanja tipki

1. Dodirnite dugmad  istovremeno dok simbol  ne nestane s ekrana.



- ⇒ Na ekranu se prikazuje simbol  što znači da je zaključavanje dugmadi aktivirano.

Postavke alarma

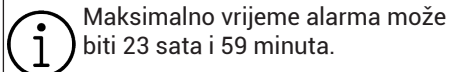
Tajmer uređaja takođe možete da koristite za bilo kakvo upozorenje ili podsjetnik koji se ne odnosi samo na spremanje hrane. Sat sa alarmom nema uticaja na funkcije pećnice. Koristi se za svrhe upozorenja. Na primjer, alarm možete da koristite kada želite da okrenete hranu u pećnici u određeno vrijeme. Čim istekne vrijeme koje ste postavili, tajmer vam daje zvučno upozorenje.



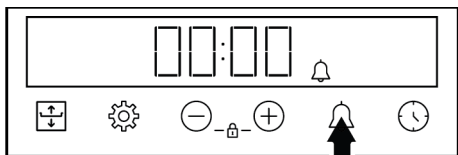

Maksimalno vrijeme alarma može biti 23 sata i 59 minuta.

1. Dodirnite  dok se simbol  ne pojavi na ekranu.

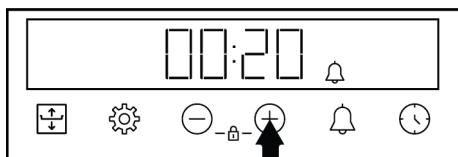

2. Podesite alarm pomoću  tipki.



⇒ Nakon postavljanja vremena alarma , simbol se stalno prikazuje, a vrijeme alarma počinje odbrojavati na ekranu. Ako su vrijeme alarma i vrijeme kuhanja postavljeno u isto vrijeme, na ekranu će biti prikazano kraće vrijeme.





3. Nakon završetka vremena alarma, simbol  počinje treptati i daje vam zvučno upozorenje.

Isključivanje alarma

1. Na kraju perioda alarma, upozorenje se oglašava dva minuta. Dodirnite bilo koje dugme da biste zaustavili zvučno upozorenje.

⇒ Upozorenje se zaustavlja i prikazuje se tačno vreme.

Ako želite da otkazete alarm;

1. Dodirnite dugme  dok se na ekranu ne pojavi simbol  da biste ponovo podesili vrijeme alarma. Dodirnite dugme  dok se na ekranu ne pojavi simbol "00:00".
2. Alarm možete otkazati i dodirivanjem tipke  duže vrijeme.

Podešavanje glasnoće

1. Dodirnite dugme  dok se jedna od vrijednosti **b-01-b-02-b-03** ne pojavi na ekranu.

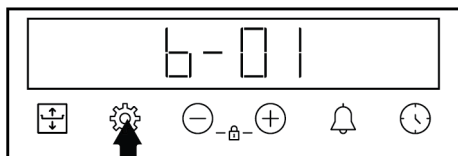

2. Podesite željeni nivo pomoću tipki  (**b-01-b-02-b-03**)

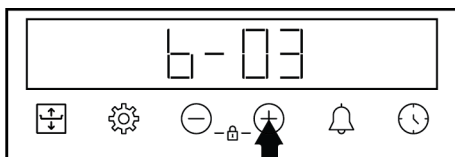

⇒ Dodirnite dugme  za potvrdu ili pričekajte bez dodirivanja bilo kojeg dugmeta. Postavka glasnoće postaje aktivna nakon nekog vremena.

Postavka osvjetljenosti ekrana

1. Dodirnite dugme  dok se jedna od vrijednosti **d-01-d-02-d-03** ne pojavi na ekranu.

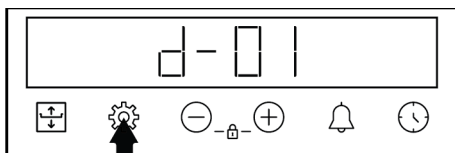



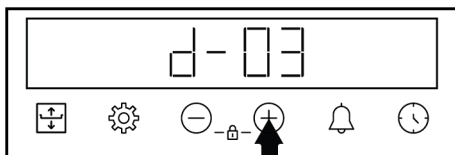

2. Podesite željeni nivo osvjetljenosti pomoću tipki  (**d-01-d-02-d-03**)





⇒ Dodirnite dugme  za potvrdu ili pričekajte bez dodirivanja bilo kojeg dugmeta. Postavka svjetline postaje aktivna nakon nekog vremena.

Promjena tačnog vremena

Na vašoj rerni; da promijenite doba dana koje ste prethodno podesili,

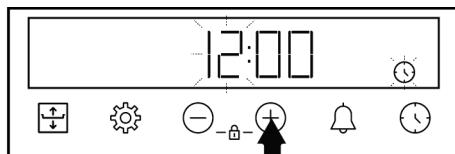
1. Dodirnite dugme  dok se na ekranu ne pojavi simbol .
2. Podesite tačno vrijeme pomoću tipki  (.



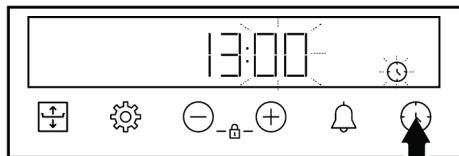

3. Dodirnite tipku  ili  da biste aktivirali polje za minute.

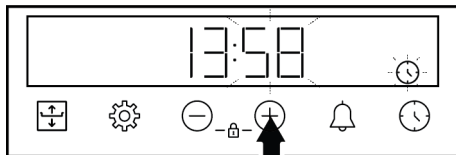

4. Dodirnite tipke \oplus/\ominus da biste podešili minute.



5. Potvrdite podešavanje dodirom na dugme .

- ⇒ Tačno vrijeme je postavljeno i simbol  nestaje sa ekrana.

6 Opće informacije o pečenju

U ovom odjeljku možete pronaći savjete za pripremu i kuhanje hrane.

Pored toga, u ovom odjeljku su opisana neka od jela koje su testirali proizvođači i najprikladnija podešavanja za ta jela. Takođe su navedena odgovarajuće postavke pećnice za ta jela.

6.1 Opća upozorenja o pečenju hrane u pećnici

- Dok otvarate vrata pećnice za vrijeme ili nakon pečenja, može se pojaviti vruća para. Para može izazvati opekotine na rukama, licu i/ili očima. Kada otvarate vrata pećnice, stanite na propisnu udaljenost
- Intenzivna para koja se stvara tokom pečenja može stvoriti kondenzovane kapljice vode na unutrašnjosti i spoljašnjosti pećnice i na gornjim djelovima namještaja zbog temperaturne razlike. To je normalna i fizička pojava.
- Temperatura i vrijeme spremanja hrane predviđeni za izvjesno jelo mogu varirati u zavisnosti od recepta i količine. Iz tog razloga, ove vrijednosti su date okvirno.
- Uvijek izvadite neupotrijebljene dodatke iz pećnice prije nego što započnete sa spremanjem hrane. Dodaci koji ostanu u pećnici mogu osujetiti pripremu vašeg jela korišćenjem predviđenih vrijednosti.
- Za jela koja pripremate prema sopstvenom receptu, možete kao referencu koristiti slična jela data u tabelama za pripremu.

- Upotreba isporučениh dodataka osigurava najbolje učinke u pripremi. Uvijek se pridržavajte upozorenja i informacija koje je proizvođač dao za ostalo posuđe koje koristite.
- Izrežite papir za pečenje koji ćete koristiti u pripremi na veličinu koja je odgovarajuća za posudu u kojoj planirate da spremate jelo. Papir za pečenje koji prelazi preko posude može stvoriti opasnost od požara i uticati na kvalitet vaše pečene hrane. Koristite papir za pečenje koji ćete koristiti u navedenom temperaturnom opsegu.
- Za dobar učinak pečenja stavite hranu na preporučenu ispravnu policu. Ne mijenjajte položaj police tokom pečenja.

6.1.1 Peciva i hrana iz pećnice

Opće informacije

- Da biste postigli dobre performanse pečenja preporučujemo uporabu dodataka proizvođača. Ako koristite spoljni pribor za spremanje jela, preferirajte tamno posuđe koje se ne lijepi i koje je otporno na toplinu.
- Ako je u tabeli za pečenje preporučeno prethodno zagrijavanje, obavezno stavite hranu u pećnicu nakon prethodnog zagrijavanja
- Ako ćete kuhati koristeći posuđe na žičanom roštilju, postavite ga na sredinu žičane rešetke, a ne blizu stražnjeg zida.
- Svi materijali koji se koriste u pravljenju peciva treba da budu svježi i na sobnoj temperaturi.

- Status kuhanja hrane može varirati ovisno o količini hrane i veličini posuđa.
- Metalni, keramički i stakleni kalupi produžavaju vrijeme kuhanja, a donje površine peciva ne porumene ravnomjerno.
- Ako koristite papir za pečenje, na donjoj površini namirnice može se primijetiti malo porumenjelosti. U ovoj situaciji, možda ćete morati produžiti period kuhanja za otprilike 10 minuta.
- Vrijednosti navedene u tabelama za spremanje određene su nakon rezultata testiranja izvršenih u našim laboratorijama. Vrijednosti koje budu vama odgovarale mogu se razlikovati od tih vrijednosti.
- Stavite hranu na odgovarajuću policu koja se preporučuje u tabeli za spremanje hrane. Polica br. 1. je donja polica pećnice.

Savjeti za pečenje kolača

- Ako je kolač previše suv, povećajte temperaturu za 10 °C i skratite vrijeme pečenja.
- Ako je kolač nepečen, koristite malu količinu tečnosti ili smanjite temperaturu za 10 °C.

- Ako je vrh kolača izgoreo, stavite ga na donju policu, smanjite temperaturu i produžite vrijeme pečenja.
- Ako je unutarnjost torte dobro pečena, a spolja je ljepljiva, koristite manje tečnosti, smanjite temperaturu i produžite vrijeme kuhanja.

Savjeti za pecivo

- Ako je pecivo previše suvo, povećajte temperaturu za 10 °C i skratite vrijeme pečenja. Navlažite slojeve testa prelivom od mlijeka, ulja, jaja i jogurta.
- Ako se pecivo predugo peče, vodite računa da debljina tijesta ne bude veća od dubine pleha.
- Ako površina peciva potamni, ali donji dio nije pečen, vodite računa da ne koristite veliku količinu preliva na dnu peciva. Probajte da ravnomjerno rasporedite preliv između slojeva tijesta i preko površine peciva da biste postigli ravnomjerno tamnu boju peciva.
- Pecite tijesto u položaju i na temperaturi prema vrijednostima datim u tabeli. Ako dno i dalje nije dovoljno tamno, stavite ga na donju policu prilikom narednog pečenja.

Tablica za spremanje peciva i hrane za pečenje

Prijedlozi za pečenje u samo jednom plehu

Hrana	Dodaci koje možete koristiti	Radna funkcija	Pozicija polica	Temperatura (°C)	Vrijeme pečenja (minimalno) (okvirno)
Torta na poslužavniku	Standardni pleh *	Gornji i donji grijač	3	180	30 ... 40
Kolač u kalupu	Kalup za kolače na žičanom grilu **	Grijanje s ventilatorom	2	180	30 ... 40
Sitni kolači	Standardni pleh *	Gornji i donji grijač	3	160	25 ... 35
Sitni kolači	Standardni pleh *	Grijanje s ventilatorom	Na modelima sa žičanim policama : 3 Na modelima bez žičanih polica : 2	150	25 ... 35

Hrana	Dodaci koje možete koristiti	Radna funkcija	Pozicija polica	Temperatura (°C)	Vrijeme pečenja (minimalno) (okvirno)
Biskvit torta	Okrugli kalup za kolače, prečnika 26 cm sa stezaljkom na žičanom grilu **	Gornji i donji grijač	2	150	30 ... 40
Biskvit torta	Okrugli kalup za kolače, prečnika 26 cm sa stezaljkom na žičanom grilu **	Grijanje s ventilatorom	2	155	30 ... 40
Keksići	Pleh za tijesta *	Gornji i donji grijač	3	170	25 ... 35
Keksići	Pleh za tijesta *	Grijanje s ventilatorom	3	170	20 ... 30
Peciva	Standardni pleh *	Grijanje s ventilatorom	2	180	30 ... 40
Lepinja	Standardni pleh *	Gornji i donji grijač	2	200	20 ... 30
Lepinja	Standardni pleh *	Grijanje s ventilatorom	3	180	20 ... 30
Cijeli hleb	Standardni pleh *	Gornji i donji grijač	3	200	30 ... 40
Cijeli hleb	Standardni pleh *	Grijanje s ventilatorom	3	200	30 ... 40
Lazanje	Staklena/metalna pravougaona posuda na žičanom grilu **	Gornji i donji grijač	2 ili 3	200	30 ... 40
Pita od jabuka	Okrugli crni metalni kalup, prečnika 20 cm na žičanom grilu **	Gornji i donji grijač	2	180	50 ... 65
Pita od jabuka	Okrugli crni metalni kalup, prečnika 20 cm na žičanom grilu **	Grijanje s ventilatorom	3	170	50 ... 65
Pizza	Standardni pleh *	Gornji i donji grijač	2	200 ... 220	10 ... 20

Predlozi za kuhanje sa dvije posude

Hrana	Dodaci koje možete koristiti	Radna funkcija	Pozicija polica	Temperatura (°C)	Vrijeme pečenja (minimalno) (okvirno)
Sitni kolači	2-Standardni pleh * 4-Pleh za tijesta *	Grijanje s ventilatorom	2 - 4	Na modelima sa žičanim policama :150 Na modelima bez žičanih polica :140	Na modelima sa žičanim policama : 25 ... 40 Na modelima bez žičanih polica : 30 ... 45
Keksići	2-Standardni pleh * 4-Pleh za tijesta *	Grijanje s ventilatorom	2 - 4	170	25 ... 35
Peciva	1-Standardni pleh * 4-Pleh za tijesta *	Grijanje s ventilatorom	1 - 4	180	35 ... 45
Lepinja	2-Standardni pleh * 4-Pleh za tijesta *	Grijanje s ventilatorom	2 - 4	180	20 ... 30

Prethodno zagrijavanje se preporučuje za svu hranu.

*Ovi dodaci možda nisu uključeni u vaš proizvod.

**Ovi dodaci nisu uključeni u vaš proizvod. Oni su komercijalno dostupni dodaci.

Tabela načina spremanja hrane za radnu funkciju "Eko grijanje s ventilatorom"

- Ne mijenjajte temperaturu nakon početka spremanja hrane u radnoj funkciji "Eko grijanje s ventilatorom".
- Ne otvarajte vrata pećnice dok spremate hranu u radnoj funkciji "Eko grijanje s ventilatorom". Ako ne otvarate vrata,

unutarnja temperatura se optimizuje da bi se uštedjela energija, pri čemu se ta temperatura može razlikovati od one koja je prikazana na zaslону.

- Nemojte prethodno zagrijavati u funkciji rada "Eko grijanje s ventilatorom".

Hrana	Dodaci koje možete koristiti	Pozicija polica	Temperatura (°C)	Vrijeme pečenja (minimalno) (okvirno)
Sitni kolači	Standardni pleh *	3	160	25 ... 35
Keksići	Standardni pleh *	3	180	25 ... 35
Peciva	Standardni pleh *	3	200	45 ... 55
Lepinja	Standardni pleh *	3	200	35 ... 45

* Ovi dodaci možda nisu uključeni u vaš proizvod.

6.1.2 Meso, riba i meso od peradi

Ključne tačke o grilovanju

- Pečenje cijelog pileta, ćurke i velikih komada mesa sa dresingom poput limunovog soka i crnog bibera koji se stavlja prije pečenja, poboljšaće performanse pečenja
- Potrebno je 15 do 30 minuta duže za pečenje mesa sa kostima u odnosu na pečenje iste količine mesa bez kostiju.
- Za svaki centimetar debljine mesa je potrebno približno 4 do 5 minuta pečenja.
- Nakon isteka vremena pečenja, ostavite meso u pećnici oko 10 minuta. Sokovi se bolje raspoređuju kroz meso i ne cure kada se meso siječe.
- Ribu postavite u sredinu žičane police na dnu u vatrostalnoj posudi.
- Kuhajte preporučena jela prema tablici za spremanje hrane sa jednim plehom.

Stol za spremanje mesa, ribe i peradi

Hrana	Dodaci koje možete koristiti	Radna funkcija	Pozicija police	Temperatura (°C)	Vrijeme pečenja (minimalno) (okvirno)
Stek (cijeli) / Prženi (1 kg)	Standardni pleh *	Gornji i donji grijač + ventilator	3	15 min. 250/ maks, nakon 180 ... 190	60 ... 80
Janjeća plečka (1,5-2 kg)	Standardni pleh *	Gornji i donji grijač + ventilator	3	15 min. 250/ maks, nakon 170	110 ... 120
Pečena piletina (1,8-2 kg)	Žičani gril * Stavite jednu posudu na donju policu.	Gornji i donji grijač + ventilator	2	15 min. 250/ maks, nakon 190	60 ... 80
Pečena piletina (1,8-2 kg)	Žičani gril * Stavite jednu posudu na donju policu.	Funkcija "3D"	2	15 min. 250/ maks, nakon 190	60 ... 80
Ćurka (5,5 kg)	Standardni pleh *	Gornji i donji grijač + ventilator	1	25 min. 250/ maks, nakon 180 ... 190	150 ... 210
Ćurka (5,5 kg)	Standardni pleh *	Funkcija "3D"	1	25 min. 250/ maks, nakon 180 ... 190	150 ... 210
Riba	Žičani gril * Stavite jednu posudu na donju policu.	Gornji i donji grijač + ventilator	3	200	20 ... 30
Riba	Žičani gril * Stavite jednu posudu na donju policu.	Funkcija "3D"	3	200	20 ... 30

Prethodno zagrijavanje se preporučuje za svu hranu.

*Ovi dodaci možda nisu uključeni u vaš proizvod.

**Ovi dodaci nisu uključeni u vaš proizvod. Oni su komercijalno dostupni dodaci.

6.1.3 Gril

Kada grilujete crveno meso, ribu ili perad, ona brzo potamni, ima lijepu koru i ne isušuje se. Fileti mesa, komadići mesa i

kobasice su naročito pogodni za grilovanje, kao i povrće sa visokim sadržajem vode poput paradajza i crnog luka.

Opšta upozorenja

- Hrana koja nije adekvatna za grilovanje predstavlja opasnost od nastanka požara. Grilujte samo hranu koja se smije obrađivati na temperaturi za intenzivno grilovanje. Takođe, hranu ne stavljajte predaleko u zadnji dio grila. Ovo je najtoplije područje i masna hrana se može zapaliti.
- **Za vrijeme grilovanja zatvorite vrata pećnice. Nikada ne grilujte sa otvorenim vratima pećnice. Vruće površine mogu izazvati opekotine!**

Ključne tačke grila

- Pripremite hranu slične debljine i težine što je više moguće za grilovanje.

- Rasporedite komade koji će se grilovati na žičanu policu ili u pleh za pečenje sa žičanom policom tako da površina hrane nije veća od površine grijača.
- U zavisnosti od debljine komada za gril, vremena pripreme data u tabeli mogu varirati.
- Ubacite žičanu policu ili pleh za grilovanje na željeni nivo u pećnici. Ako grilujete na žičanoj polici, ubacite pleh na nižu visinu kako bi prikupljao masnoću. Pleh koji ćete ubaciti trebalo bi da bude veličine tako da pokriva cjelokupnu površinu grila. Takav pleh možda nije priložen uz proizvod. Dodajte malo vode u pleh zbog lakšeg čišćenja.

Tabela za gril

Hrana	Dodaci koje možete koristiti	Pozicija police	Temperatura (°C)	Vrijeme pečenja (minimalno) (okvirno)
Riba	Žičani gril	4 - 5	250/maks	20 ... 25
Piletina u komadima	Žičani gril	4 - 5	250/maks	25 ... 35
Čufte (teletina) - 12 količina	Žičani gril	4	250/maks	20 ... 30
Janjeći kotleti	Žičani gril	4 - 5	250/maks	20 ... 25
Odrezak - (meso sjeckano na kockice)	Žičani gril	4 - 5	250/maks	25 ... 30
Teleći kotleti	Žičani gril	4 - 5	250/maks	25 ... 30
Gratinirano povrće	Žičani gril	4 - 5	220	20 ... 30
Tostirani hleb	Žičani gril	4	250/maks	1 ... 3

Preporučuje se prethodno zagrijavanje 5 minuta za svu hranu koja se griluje.

Komade hrane okrenite nakon 1/2 ukupnog vremena spremanja hrane.

6.1.4 Testna jela

- Jela u ovoj tabeli pripremljena su u skladu sa standardom EN 60350-1 kako bi se olakšalo testiranje proizvoda za kontrolne ustanove.

Tabela načina kuhanja testnih obroka

Prijedlozi za pečenje u samo jednom plehu

Hrana	Dodaci koje možete koristiti	Radna funkcija	Polozicija polica	Temperatura (°C)	Vrijeme pečenja (minimalno) (okvirno)
Pecivo (slatki kolačić)	Standardni pleh *	Gornji i donji grijač	3	140	20 ... 30
Pecivo (slatki kolačić)	Standardni pleh *	Grijanje s ventilatorom	Na modelima sa žičanim policama :3 Na modelima bez žičanih polica :2	140	15 .. 25
Sitni kolači	Standardni pleh *	Gornji i donji grijač	3	160	25 ... 35
Sitni kolači	Standardni pleh *	Grijanje s ventilatorom	Na modelima sa žičanim policama : 3 Na modelima bez žičanih polica : 2	150	25 ... 35
Biskvit torta	Okrugli kalup za kolače, prečnika 26 cm sa stezaljkom na žičanom grilu **	Gornji i donji grijač	2	150	30 ... 40
Biskvit torta	Okrugli kalup za kolače, prečnika 26 cm sa stezaljkom na žičanom grilu **	Grijanje s ventilatorom	2	155	30 ... 40
Pita od jabuka	Okrugli crni metalni kalup, prečnika 20 cm na žičanom grilu **	Gornji i donji grijač	2	180	50 ... 65
Pita od jabuka	Okrugli crni metalni kalup, prečnika 20 cm na žičanom grilu **	Grijanje s ventilatorom	3	170	50 ... 65

Predlozi za kuhanje sa dvije posude

Hrana	Dodaci koje možete koristiti	Radna funkcija	Polozicija polica	Temperatura (°C)	Vrijeme pečenja (minimalno) (okvirno)
Sitni kolači	2-Standardni pleh * 4-Pleh za tijesta *	Grijanje s ventilatorom	2 - 4	Na modelima sa žičanim policama :150 Na modelima bez žičanih polica :140	Na modelima sa žičanim policama : 25 ... 40 Na modelima bez žičanih polica : 30 ... 45
Pecivo (slatki kolačić)	2-Standardni pleh * 4-Pleh za tijesta *	Grijanje s ventilatorom	2 - 4	140	15 ... 25

Prethodno zagrijavanje se preporučuje za svu hranu.

*Ovi dodaci možda nisu uključeni u vaš proizvod.

**Ovi dodaci nisu uključeni u vaš proizvod. Oni su komercijalno dostupni dodaci.

Gril

Hrana	Dodaci koje možete koristiti	Pozicija polica	Temperatura (°C)	Vrijeme pečenja (minimalno) (okvirno)
Ćufte (teletina) - 12 količina	Žičani gril	4	250/maks	20 ... 30
Tostirani hleb	Žičani gril	4	250/maks	1 ... 3

Preporučuje se prethodno zagrijavanje 5 minuta za svu hranu koja se griluje.

Komade hrane okrenite nakon 1/2 ukupnog vremena spremanja hrane.

7 Održavanje i čišćenje

7.1 Opće informacije o čišćenju

Opšta upozorenja

- Sačekajte da se uređaj ohladi prije čišćenja. Vruće površine mogu izazvati opekotine!
- Nemojte nanositi deterdžente direktno na vruće površine. Ovo može izazvati trajne mrlje.
- Detaljno očistite i osušite uređaj nakon svake upotrebe. Na taj način ćete lakše ukloniti ostatke hrane, čime izbjegavate da ti ostaci izgore tokom sljedeće upotrebe uređaja. Time se produžava vijek trajanja uređaja i smanjuju problemi sa kojima se često suočavaju korisnici.
- Ne koristite sredstva za paročišćenje za čišćenje uređaja.
- Neki deterdženti ili sredstva za čišćenje mogu izazvati oštećenja površine. Neprikladna sredstva za čišćenje su: izbjeljivač, proizvodi za čišćenje koji sadrže amonijak, kiselinu ili hlorid, proizvodi za čišćenje parom, sredstva za uklanjanje kamenca, sredstva za uklanjanje mrlja i rđe, abrazivna sredstva za čišćenje (kreme za čišćenje, prašak za ribanje, krema za ribanje, abrazivno sredstvo i pribor za struganje, žica, spužve, krpe za čišćenje koje upijaju prljavštinu i ostatke deterdženta).

- Za čišćenje nakon svake upotrebe nije potreban poseban materijal za čišćenje. Uređaj očistite deterdžentom za pranje posuđa, toplom vodom i mekom krpom ili sunderom i osušite suvom krpom.
- Obavezno nakon čišćenja potpuno obrišite preostalu tečnost i odmah očistite hranu isprskanu oko tijekom pečenja.
- Ne perite nijednu komponentu uređaja u mašini za pranje posuđa.

Površine od inoksa i nehrđajuće površine

- Ne koristite sredstva za čišćenje koja sadrže kiselinu ili hlor za čišćenje površina od nehrđajućeg čelika ili inoksa i ručica.
- Površina od nehrđajućeg inoksa može vremenom promijeniti boju. Ovo je normalno. Nakon svakog rada, očistite deterdžentom pogodnim za nehrđajuću površinu ili površinu od inoksa.
- Koristite meku krpu sa tečnim deterdžentom (neabrazivnim) pogodnim za čišćenje površina od inoksa, pri čemu treba da obratite pažnju da brišete samo u jednom pravcu.
- Odstranite mrlje od kamenca, ulja, škroba i proteina na staklenim površinama i površinama od inoksa bez odlaganja. Mrlje mogu zarđati nakon duže vremena.

- Sredstva za čišćenje poprskana/nanešena na površinu treba odmah očistiti. Abrazivna sredstva za čišćenje ostavljena na površini uzrokuju pojavu bijelih mrlja na površini.

Emajlirane površine

- Nakon upotrebe, površine od emajla očistite deterdžentom za pranje posuđa, toplom vodom i mekom krpom ili sunđerom i osušite suvom krpom.
- Ako vaš proizvod ima funkciju lakog čišćenja parom, možete izvršiti lako čišćenje parom za netvrdokornu trenutnu nečistoću. (Pogledajte "Jednostavno paročišćenje [► 34]").
- Za tvrdokorne mrlje može se koristiti sredstvo za čišćenje pećnice i grila koje se preporučuje na internet stranici vašeg proizvođača i sunđer za čišćenje koje ne ostavlja ogrebotine. Ne koristite neko drugo sredstvo za čišćenje rerne u tom slučaju.
- Da biste očistili prostor predviđen za spremanje hrane, pećnica se mora ohladiti. Čišćenje vrućih površina izazvaće i opasnost od požara i oštećenja emajlirane površine.

Katalitičke površine

- Bočne strane u prostoru za spremanje hrane mogu biti prekrivene samo emajliranim ili katalitičkim zidovima. Navedeno zavisi od modela.
- Katalitički zidovi imaju laganu mat i poroznu površinu. Katalitički zidovi rerne se ne smiju čistiti.
- Katalitičke površine apsorbiraju ulje zahvaljujući svojoj poroznoj strukturi i počinju sjajiti kada je površina zasićena uljem, u tom slučaju preporučuje se zamjena djelova.

Staklene površine

- Pri čišćenju staklenih površina ne koristite strugače od tvrdog metala i abrazivne materijale za čišćenje. Isti mogu oštetiti staklenu površinu.

- Proizvod očistite deterdžentom za pranje posuđa, toplom vodom i mekom krpom od sitnih vlakana koja je predviđena za čišćenje staklenih površina i osušite suvom krpom od sitnih vlakana.
- Ako posle čišćenja ima ostatka deterdženta, obrišite hladnom vodom i osušite čistom i suvom krpom od sitnih vlakana. Sljedeći put preostali deterdžent može oštetiti staklenu površinu.
- Ni pod kojim uslovima ostatke osušene na staklenoj površini ne treba ljuštiti nazubljenim noževima, žičanom vunom ili sličnim alatima za grebanje.
- Mrlje od kalcijuma (žute mrlje) možete ukloniti sa staklene površine komercijalno dostupnim sredstvom za uklanjanje kamenca, sredstvom za uklanjanje kamenca poput sirćeta ili limunovog soka.
- Ako je površina jako zaprljana, nanesite sredstvo za čišćenje na mrlju sunđerom i sačekajte duže vremena da isto adekvatno odreaguje. Zatim očistite staklenu površinu vlažnom krpom.
- Promjene boje i mrlje na staklenoj površini normalna su pojava i ne predstavljaju grešku.

Plastični djelovi i obojene površine

- Očistite plastične djelove i obojene površine deterdžentom za pranje posuđa, toplom vodom i mekom krpom ili sunđerom i osušite suvom krpom.
- Ne koristite strugače od tvrdog metala i abrazivna sredstva za čišćenje. Oni mogu oštetiti površine.
- Uvjerite se da spojevi komponenti proizvođača ne budu ostavljeni vlažni i sa deterdžentom. U suprotnom može doći do korozije na ovim spojevima.

7.2 Pribor za čišćenje

Ne stavljajte dodatke proizvođača u mašinu za pranje sudova osim ako nije drugačije navedeno u korisničkom priručniku.

7.3 Čišćenje kontrolne table

- Prilikom čišćenja ploča s kontrolnim okruglim dugmadima, obrišite tablu i dugmad vlažnom mekom krpom i osušite suvom krpom. Ne uklanjajte tipke i zaptivke ispod da biste očistili kontrolnu tablu. Na taj način možete oštetiti kontrolnu tablu i dugmad.
- Prilikom čišćenja inoks panela s kontrolnim dugmadima, nemojte koristiti sredstva za čišćenje površina od inoksa oko dugmadi. Indikatori oko dugmeta se mogu izbrisati.
- Očistite kontrolnu tablu osjetljivu na dodir vlažnom mekom krpom i osušite suvom krpom. Ako vaš proizvod ima funkciju zaključavanja tipki, postavite zaključavanje tipki prije čišćenja kontrolne table. Ako postupite drugačije, tipke možete nepropisno odabrati.

7.4 Čišćenje unutrašnjosti rerne (površina za spremanje hrane)

Slijedite korake čišćenja opisane u odjeljku „Opšte informacije o čišćenju“ prema tipovima površine u vašoj pećnici.

Čišćenje stranica rerne

Bočne strane u prostoru za spremanje hrane mogu biti prekrivene samo emajliranim ili katalitičkim zidovima. Navedeno zavisi od modela. Ako model ima katalitičku stranicu, pogledajte informacije u odjeljku „Katalitički zidovi“.

Ako je vaš proizvod model sa žičanim policama, uklonite žičane police prije čišćenja bočnih zidova. Zatim završite čišćenje kako je opisano u odjeljku „Opšte informacije o čišćenju“ prema vrsti bočnog zida.

Da biste uklonili bočne žičane police:

1. Uklonite prednji dio žičane police povlačenjem na bočni zid u suprotnom smjeru.
2. Povucite žičanu policu prema sebi da biste je potpuno skinuli.

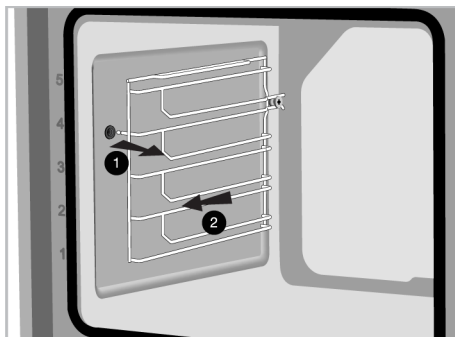

3. Da biste ponovo postavili police, obavite iste korake kao tokom skidanja, ali obrnutim redoslijedom.

7.5 Jednostavno paročišćenje

Ovo omogućava čišćenje prljavštine (koja nije tvrdokorna) koja je omekšana parom u pećnici i kapljicama vode koje se lako kondenzuju na unutarnjim površinama pećnice.

1. Izvadite sve dodatke iz pećnice.
2. Sipajte 500 ml vode u pleh i stavite pleh na 2. nivo police u pećnici.

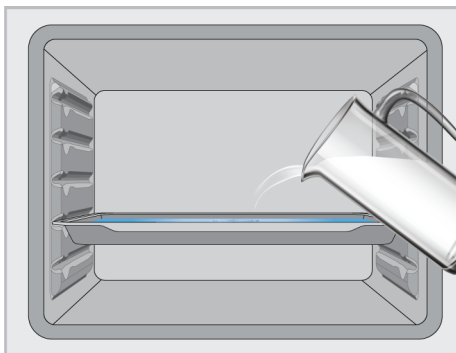

3. Podesite pećnicu na radni režim jednostavnog paročišćenja i uključite je na 100°C tokom 15 minuta.

Odmah otvorite vrata i obrišite unutrašnjost pećnice mokrim sunderom ili krpom. Para će se osloboditi prilikom otvaranja vrata. Ovo može stvoriti rizik od opekotina. Budite oprezni prilikom otvaranja vrata.

U slučaju tvorkornih mrlja, proizvod očistite deterdžentom za pranje posuđa, toplom vodom i mekom krpom ili sunderom i osušite suvom krpom.



U funkciji lakog paročišćenja, očekuje se da dodana voda ispari i kondenzira se na unutarnjoj strani pećnice i na vratima pećnice kako bi se omekšala lagana prljavština nastala u vašoj pećnici. Kondenzat koji se stvori na vratima pećnice može prrsnuti okolo kada se vrata pećnice otvore. Čim otvorite vrata pećnice, obrišite kondenzaciju.

(Razlikuje se u zavisnosti od modela proizvoda. *Možda nije dostupno kod vašeg modela.) Nakon kondenzacije unutar pećnice, može se pojaviti lokvica ili vlaga u žlebu spremnika na dnu pećnice. Nakon upotrebe, očistite ovaj žleb vlažnom krpom a zatim posušite.



7.6 Samočišćenje na visokoj temperaturi

Pećnica je opremljena opcijom pirolitičkog čišćenja. Pećnica se zagrijava na temperaturu od približno 420-480 °C i gori dok se postojeća prljavština ne pretvori u pepeo. Može nastati jak dim. Obezbijedite dobru ventilaciju. Čišćenje na visokoj temperaturi treba obaviti nakon otprilike svakih 10 upotreba pećnice.

Opšta upozorenja



Vruće površine izazivaju opekotine!

Ne dodirujte proizvod tokom samočišćenja, a djeca neka borave na propisnoj udaljenosti od proizvoda. Sačekajte najmanje 30 minuta prije uklanjanja ostataka.



- Prije upotrebe funkcije pirolize, uklonite sav pribor, teleskopsku policu i bočne police (ako ih ima). Ako se ne uklone, pribor i bočne žičane police će se oštetiti.
- Ako vaš proizvod ima dodatke za pirolizu (otporne na visoke temperature samočišćenja), ne morate taj pribor uklanjati iz pećnice. Da li je vaš pribor pirootporan ili ne, navedeno je u odjeljku za pribor. Ako nije navedeno, vaši dodaci nisu otporni na visoke temperature. Prije samočišćenja mora se izvaditi iz pećnice kako bi se izbjegla oštećenja.
- Ne čistite zaptivku vrata. Zaptivka od staklenih vlakana je veoma osjetljiva i lako se ošteti. Ako je zaptivka vrata oštećena, zamijenite je novom koju ćete pribaviti iz ovlašćenog servisa.

Za pokretanje funkcije pirolize:

1. Izvadite sve dodatke iz pećnice. U modelima sa žičanim policama, ne zaboravite da uklonite žičanu policu.
2. Prije početka čišćenja, očistite spoljne površine rerne i ostatke hrane unutar rerne krpom natopljenom deterdžentom.
3. Izaberite funkciju „piroliza“ (Piroliza).
 - ⇒ Na ekranu će treperiti „**P2:00**“. Ako je vaš uređaj opremljen funkcijom Eco pirolize, na ekranu se prve 2 sekunde prikazuje poruka „**Pro**“, a zatim počinje da treperi poruka **P2:00**.



Ako se na zaslonu ne prikažu poruke „**Pro**“, a zatim i „**ECO**“, vaš uređaj nije opremljen funkcijom Eco pirolize.

4. Podesite dugme za regulaciju temperature na najvišu „**max**“ (**maksimalnu**) temperaturu.
5. Kada se pokrene funkcija pirolize, **P2:00** svijetli stalno i počinje odbrojavati. Vrijeme pirolize (2 sata) se pojavljuje na zaslonu. Ovo vrijeme je nepromjenljivo.
6. Kada pećnice dostigne određenu temperaturu nakon što započne postupak pirolize, simbol  se pojavljuje na zaslonu koji prikazuje tajmer i vrata pećnice ne mogu se otvoriti. Nemojte silom djelovati na kvaku da biste otključali vrata sve dok se postupak čišćenja ne završi i simbol zaključavanja nestane sa zaslona.
7. Nakon završetka procesa čišćenja, na zasonu će se pojaviti „**Završetak**“
8. Nakon što se na zaslonu pojavi tekst „**Kraj**“, okrenite dugmad za funkciju i temperaturu u položaj 0 (isključeno) da biste završili proces.
9. Nakon što simbol  nestane sa zaslona, uklonite naslage prljavštine sirčetnom vodom.
10. Dodirnite bilo koju tipku da biste zaustavili zvučno upozorenje.



Kada se funkcija pirolize završi, brava vrata će biti aktivna sve dok se pećnica ne ohladi do odgovarajuće temperature. Ako želite da spremate neku hranu tokom ovog vremena, na zaslonu će se prikazati „**H**“ i spremanje hrane neće biti moguće.

Funkcija samočišćenja na visokim temperaturama – Eco piroliza (Razlikuje se u zavisnosti od modela proizvoda.

***Možda nije dostupno kod vašeg modela.)**

- ✓ Ako vaša pećnica nije mnogo zaprljana, preporučujemo upotrebu funkcije "Piroliza - ekonomični režim". "Piroliza - ekonomični režim" traje

kraće od funkcije Piroliza". Ako je pećnica vrlo zaprljana, možda funkcija "Piroliza - ekonomični režim" neće biti dovoljna. U tom slučaju odaberite funkciju "Piroliza".

1. Izvadite sve dodatke iz pećnice. U modelima sa žičanim policama, ne zaboravite da uklonite žičanu policu.
2. Prije početka čišćenja, očistite spoljne površine rerne i ostatke hrane unutar rerne krpom natopljenom deteržentom.
3. Izaberite funkciju „piroliza“ (Piroliza).
 - ⇒ Poruke „**P2:00**“ i „**Pro**“ prikazuju se na zaslonu otprilike. 2 sekunde, a zatim poruka **P2:00** počinje da treperi.
4. Dodirnite tipku \oplus ili \ominus .
 - ⇒ Poruka „**ECO**“ se prikazuje na zaslonu otprilike. 2 sekunde, a zatim poruka **P1:30** počinje da treperi.
5. Podesite dugme za regulaciju temperature na najvišu „**max**“ (**maksimalnu**) temperaturu.
6. Kada se pokrene funkcija pirolize, **P1:30** svetli stalno i počinje odbrojavati. Vrijeme pirolize (1,5 sata) se pojavljuje na zaslonu. Ovo vrijeme je nepromjenljivo.
7. Kada pećnice dostigne određenu temperaturu nakon što započne postupak pirolize, simbol  se pojavljuje na zaslonu koji prikazuje tajmer i vrata pećnice ne mogu se otvoriti. Nemojte silom djelovati na kvaku da biste otključali vrata sve dok se postupak čišćenja ne završi i simbol zaključavanja nestane sa zaslona.
8. Nakon završetka procesa čišćenja, na zasonu će se pojaviti „**Završetak**“
9. Nakon što se na zaslonu pojavi tekst „**Kraj**“, okrenite dugmad za funkciju i temperaturu u položaj 0 (isključeno) da biste završili proces.

10. Nakon što simbol  nestane sa zaslona, uklonite naslage prljavštine sirčetnom vodom.

11. Dodirnite bilo koju tipku da biste zaustavili zvučno upozorenje.



Kada se funkcija pirolize završi, brava vrata će biti aktivna sve dok se pećnica ne ohladi do odgovarajuće temperature. Ako želite da spremate neku hranu tokom ovog vremena, na zaslону će se prikazati „H“ i spremanje hrane neće biti moguće.

7.7 Čišćenje vrata pećnice

Možete da skinete vrata i staklo rerne da biste ih očistili. Kako ukloniti vrata i staklo objašnjeno je u odjeljcima „**Skidanje vrata pećnice**“ i „**Skidanje unutarnjeg stakla na vratima pećnice**“. Nakon što skinete unutrašnje staklo na vratima, očistite ga sredstvom za pranje posuđa, toplom vodom i mekom krpom ili sunđerom i osušite suvom krpom. Da biste uklonili ostatke kamenca koji se mogu formirati na staklu pećnice, obrišite staklo sirčetom i isperite.



Da biste očistili vrata i stakla rerne nemojte koristiti gruba abrazivna sredstva za čišćenje, metalne strugače, žičanu vunu ili sredstva za bijeljenje.

Skidanje vrata rerne

1. Otvorite vrata pećnice.
2. Otvorite klipse na šarkama sa desne i lijeve strane na vratima tako što ćete ih gurnuti nadolje kao što je prikazano na slici.
3. Tipovi šarki su (A), (B), (C) u zavisnosti od modela proizvoda. Sljedeće slike pokazuju kako otvoriti svaku vrstu šarke.
4. (A) tip šarke je dostupan u normalnim tipovima vrata.

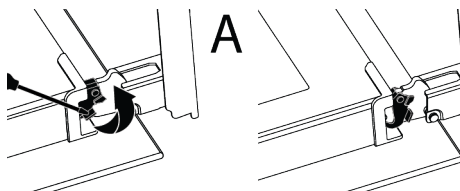

5. B) tip šarke je dostupan u tipovima vrata sa mekim zatvaranjem.

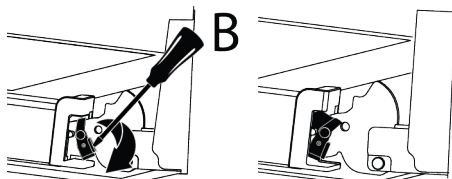

6. Šarke tipa (C) su dostupne u tipovima vrata sa mekim otvaranjem/zatvaranjem.

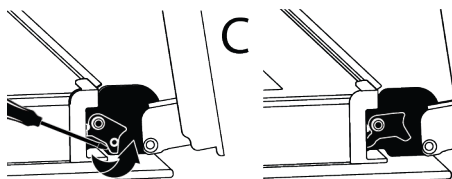

7. Postavite vrata rerne u poluzatvoren položaj.

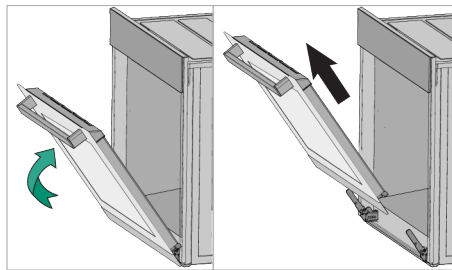

8. Skinite vrata tako što ćete ih izvući naviše da biste ih oslobodili iz lijeve i desne šarke.



Kada vraćate vrata, obavite iste korake kao tokom skidanja, ali obrnutim redoslijedom. Ne zaboravite da zatvorite klipse na šarkama kada vratite vrata.

7.8 Skidanje unutarnjeg stakla sa vrata pećnice

Unutarnje staklo na vratima uređaja može se skinuti za potrebe čišćenja.

1. Otvorite vrata pećnice.

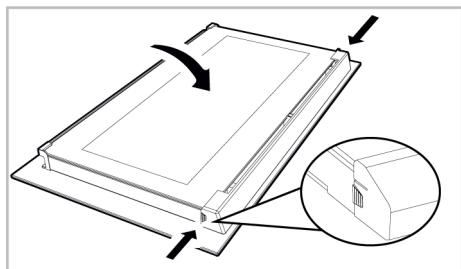

2. Povucite plastični dio pričvršćen na gornjem dijelu ulaznih vrata prema sebi istovremeno pritiskom na tačke pritiska sa obje strane dijela i izvadite ga.

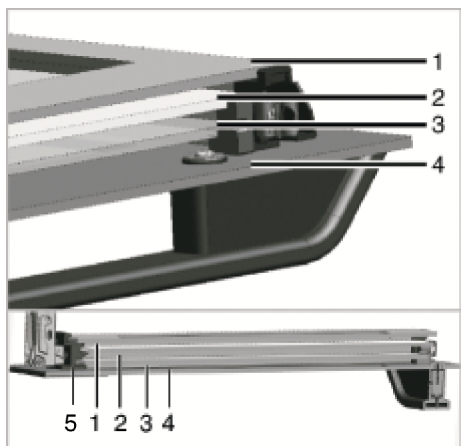

1 Staklena ploča sa unutarnje strane

3 Treće unutarnje staklo

5 Plastični prorez za staklo-Donji

2 Drugo unutarnje staklo

4 Spoljašnje staklo

3. Kao što je prikazano na slici, malo podignite staklenu ploču s unutarnje strane prema „A“ a zatim je izvadite povlačenjem prema „B“.

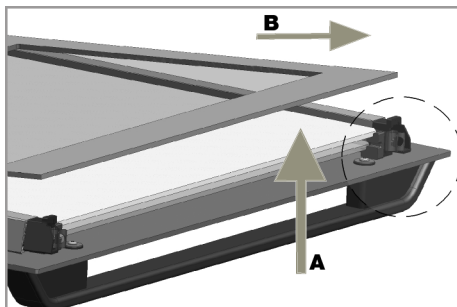

4. Ponovite isti postupak za skidanje drugog i trećeg stakla.



Prvi korak za vraćanje vrata u probitno stanje je vraćanje drugog i trećeg stakla (2, 3). Kao što je prikazano na slici, postavite zakošeni ugao staklene ploče tako da nalegne u zakošeni ugao na plastičnom prerezu.

Redosled pričvršćivanja drugog i trećeg unutarnjeg stakla nije važan, jer su zamjenljivi.

Kada vraćate staklenu ploču s unutrašnje strane (1), provjerite da li štampana strana ploče leži licem prema unutrašnjoj staklenoj ploči. Od ključnog je značaja da donji ugao unutarnje staklene ploče nalegne u donji plastični prorez (5). Gurnite plastični dio prema okviru dok ne čujete zvuk „klik“.

i Nakon čišćenja, sva stakla moraju se ponovo sastaviti.

7.9 Čišćenje sijalice u pećnici

U slučaju da se staklena površina sijalice u rerni postane zaprlja; očistite je deterdžentom za pranje posuđa, toplom vodom i mekom krpom ili sunđerom i osušite suvom krpom. U slučaju kvara sijalice u rerni, možete zamijeniti sijalicu prema postupku opisanom u sljedećem odjeljku.

Zamjena sijalice u rerni

Opšta upozorenja

- Prije mijenjanja sijalice provjerite da li je uređaj isključen sa napajanja električnom energijom i da li se ohladio, kako biste izbjegli rizik od strujnog udara. Vruće površine mogu izazvati opekotine!
- Ovu pećnicu napaja sijalica sa žarnom niti snage manje od 40 W, manje od 60 mm visine, manje od 30 mm u prečniku ili halogena lampa sa utičnicom G9 snage manje od 60 W. Sijalice su pogodne za rad na temperaturama iznad 300 °C. Sijalice za pećnice su dostupne kod ovlašćenih servisa ili licenciranih tehničara. Ovaj proizvod sadrži sijalicu energetske klase G.
- Položaj sijalice može se razlikovati od položaja prikazanog na slici.
- Sijalica koja se koristi u ovom proizvodu nije adekvatna za upotrebu u domaćinstvu za osvjtljavanje prostorija. Svrha ove sijalice je da pomogne korisniku da vidi prehrambene proizvode.
- Sijalice koje se koriste u ovom proizvodu podnose ekstremne fizičke uslove kao što su temperature iznad 50 °C.

Ako vaša rerna ima okruglu sijalicu:

1. isključite uređaj iz struje.
2. Uklonite zaštitno staklo okrećući ga u smjeru suprotnom od kazaljke na satu.

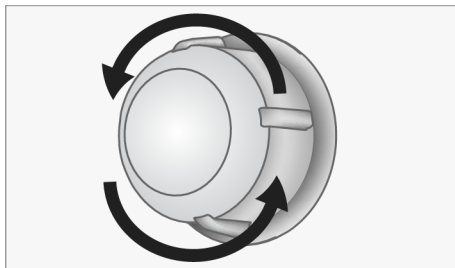

3. Ako je sijalica vaše rerne tipa (A) prikazana na donjoj slici, okrenite sijalicu rerne kao što je prikazano na slici i zamijenite je novom. Ako je model tipa (B), izvucite je kao što je prikazano na slici i zamijenite je novom.

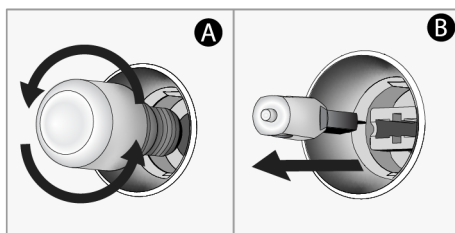

4. Vratite zaštitno staklo.

Ako vaša rerna ima kockastu sijalicu,

1. isključite uređaj iz struje.
2. Uklonite žičane police kao što je opisano.

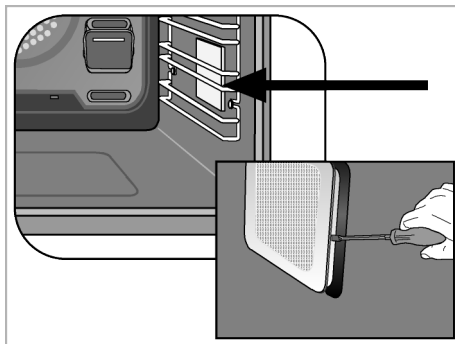

3. Šrafciherom podignite zaštitno staklo sijalice. Prvo uklonite vijak, ako postoji vijak na kvadratnoj lampi u vašem proizvodu.

4. Ako je sijalica vaše rerne tipa (A) prikazana na donjoj slici, okrenite sijalicu rerne kao što je prikazano na slici i zamijenite je novom. Ako je model tipa (B), izvucite je kao što je prikazano na slici i zamijenite je novom.

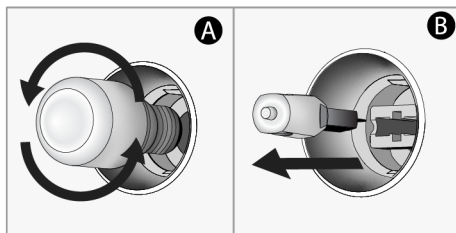

5. Vratite zaštitno staklo, a zatim vratite žičane police.

8 Rješavanje problema

Ako problem postoji i nakon što postupite u skladu s uputstvima u ovom odjeljku, obratite se svom dobavljaču ili ovlaštenom servisu. Nikada ne pokušavajte sami da popravite svoj uređaj.

Para se emituje dok pećnica radi.

- Normalno je da se stvara para tokom rada. >>> Ovo nije greška.

Tokom kuhanja pojavljuju se kapljice vode

- Para nastala tokom kuhanja kondenzuje se kada dođe u kontakt sa hladnim površinama izvan proizvoda i može formirati kapljice vode. >>> Ovo nije greška.

Zvuci metala se čuju dok se proizvod zagrijeva i hladi.

- Metalni delovi se mogu širiti i proizvoditi zvukove kada se zagriju. >>> Ovo nije greška.

Proizvod ne radi.

- Osigurač je možda neispravan ili pregorio. >>> Provjerite osigurače u razvodnoj kutiji. Promijenite ih ako je potrebno ili ih ponovo uključite.
- Uređaj ne smije biti utaknut u utičnicu (s uzemljenjem). >>> Provjerite je li uređaj uključen u utičnicu.
- (Ako na vašem uređaju postoji tajmer) Tipke na kontrolnoj tabli ne rade. >>> Ako vaš proizvod ima zaključavanje tipki, zaključavanje tipki je možda omogućeno, onemogućite zaključavanje tipki.

Svjetlo na pećnici nije uključeno.

- Sijalica u pećnici je možda neispravna. >>> Zamijenite sijalicu u pećnici.
- Nema struje. >>> Provjerite da li ima napajanja električnom energijom sa mreže i provjerite osigurače u razvodnoj kutiji. Zamijenite osigurače po potrebi ili ih ponovo uključite.

Pećnica ne grije.

- Pećnica možda nije podešena na određenu funkciju za spremanje hrane i/ili temperaturu. >>> Podesite pećnicu na određenu funkciju za spremanje hrane i/ili temperaturu.
- Nema struje. >>> Provjerite da li ima napajanja električnom energijom sa mreže i provjerite osigurače u razvodnoj kutiji. Zamijenite osigurače po potrebi ili ih ponovo uključite.

Добре дојдовте!

Почитуван кориснику,

Ви благодариме што го избравте производот Веко . Сакаме производот, произведен со висок квалитет и технологија, да Ви понуди најдобра ефикасност. Затоа внимателно прочитајте го ова упатство и другата дадена документација пред да го користите производот.

Имајте ги на ум сите информации и предупредувања наведени во упатството за употреба. На овој начин ќе се заштитите себеси и производот од опасностите што може да се појават.

Чувајте го упатството за употреба. Ако го дадете производот на друго лице, дајте му го и упатството. Условите за гаранција, употребата и методите за решавање проблеми за производот се дадени во ова упатство.

Симболите и нивниот опис во упатството за употреба:



Опасност што може да резултира со смрт или повреда.



Важни информации или корисни совети за употреба.



Прочитајте го упатството за употреба.



Предупредување за жешка површина.

ЗАБЕЛЕШКА Опасност што може да резултира со материјална штета на производот или неговата околина.

Arçelik A.Ş.
Karaağaç caddesi No:2-6
34445 Sütlüce/Istanbul/TURKEY
Made in TURKEY

Содржина

1 Упатства за безбедноста	44
1.1 Наменета употреба	44
1.2 Безбедност на деца, ранливи лица и домашни миленици	45
1.3 Електрична безбедност.....	45
1.4 Безбедност при транспорт.....	47
1.5 Безбедност при инсталација	47
1.6 Безбедност при употреба	48
1.7 Предупредувања за температура.....	48
1.8 Употреба на додатоци.....	49
1.9 Безбедност при готвење	49
1.10 Безбедност при одржување и чистење	50
1.11 Самочистење на висока температура (пиролиза).....	51
2 Упатства за заштита на животната средина	51
2.1 Директива за отпадот	51
2.1.1 Во согласност со Директивата за отпадна електрична и електронска опрема (ОЕЕО) и фрлање на дотраениот производ.....	51
2.2 Информации за пакувањето.....	52
2.3 Препораки за заштеда на енергија	52
3 Вашиот производ.....	53
3.1 Вовед во производот.....	53
3.2 Вовед и употреба на контролната табла на производот	53
3.2.1 Контролна табла	54
3.2.2 Вовед за контролната табла на шпоретот	54
3.3 Функции за работа на рерната .	55
3.4 Додатоци на производот	56
3.5 Употреба на додатоците на производот	56
3.6 Технички спецификации.....	60
4 Прва употреба	61
4.1 Прво поставување тајмер	61
4.2 Прво чистење.....	61
5 Користење на рерната	62
5.1 Општи информации за користење на рерната	62
5.2 Работење на контролната единица на рерната	62
5.3 Поставки.....	65
6 Општи информации за печењето	67
6.1 Општи предупредувања за печење во рерната.....	67
6.1.1 Печива и храна за во рерна...	68
6.1.2 Месо, риба и живина	72
6.1.3 Скара	73
6.1.4 Тестирање на храна	73
7 Одржување и чистење.....	75
7.1 Општи информации за чистење	75
7.2 Додатоци за чистење	77
7.3 Чистење на контролната табла	77
7.4 Чистење на внатрешноста на рерната (област за готвење).....	77
7.5 Лесно чистење со пареа.....	78
7.6 Самочистење на висока температура.....	78
7.7 Чистење на вратата на рерната	81
7.8 Вадење на внатрешното стакло на вратата на рерната	81
7.9 Чистење на сијалицата на рерната	83
8 Решавање проблеми.....	84



1 Упатства за безбедноста

- Овој дел ги вклучува безбедносните упатства неопходни за да се спречи ризикот од лична повреда или материјална штета.
- Доколку производот е даден на некој друг за лична употреба или за половна употреба, треба да се дадат и упатството за употреба, етикетите на производите и другите важни документи и делови.
- Нашата компанија не е одговорна за штетите што може да настанат доколку овие упатства не се почитуваат.
- Ако не ги следите овие упатства, гаранцијата нема да важи.
- Инсталацијата и поправките секогаш нека бидат направени од производителот, овластен сервис или лице кое ќе го назначи компанијата увозник.
- Користете само оригинални резервни делови и додатоци.
- Не поправајте или заменувајте кој било составен дел на производот освен ако тоа не е јасно наведено во упатството за употреба.
- Не правете технички измени на производот.



1.1 Наменета употреба

- Овој производ е направен за да се користи во домот. Не е погоден за комерцијална употреба.
- Не користете го производот во градини, балкони или други области на отворено. Овој производ е наменет за употреба во домаќинствата и во кујните за персоналот во продавници, канцеларии и други работни средини.
- **ПРЕДУПРЕДУВАЊЕ:** Овој производ треба да се користи само за готвење. Не треба да се користи за други намени, како што е загревање на просторијата.
- Рерната може да се користи за одмрзнување, печење, пржење и печење храна на скара.
- Овој производ не треба да се користи за загревање, загревање на чинии, сушење со закачување крпи или облека на рачката.

1.2 Безбедност на деца, ранливи лица и домашни миленици



- Овој производ може да го користат деца на возраст од 8 години и постари, и луѓе кои се недоволно развиени во физички, сетилни или ментални вештини или кои немаат искуство и знаење, сè додека се под надзор или се обучени за безбедна употреба и опасностите на производот.
- Деца не треба да си играат со производот. Чистењето и одржувањето од страна на корисникот не треба да го вршат деца освен ако има некој што ги надгледува.
- Овој производ не треба да го користат лица со ограничен физички, сетилен или ментален капацитет (вклучувајќи деца), освен ако не се под надзор или не ги добијат потребните упатства.
- Децата треба да бидат под надзор за да се осигурате дека не си играат со производот.
- Електричните производи се опасни за децата и домашните миленици. Децата и домашните миленици не смеат да си играат, да се качуваат или да влегуваат во производот.
- Не ставајте предмети што децата можат да ги допрат на производот.
- **ПРЕДУПРЕДУВАЊЕ:** При употреба, достапните површини на производот се жешки. Држете ги децата подалеку од производот.
- Чувајте ги материјалите од пакувањето подалеку од дофат на деца. Постои опасност од повреда и задушнување.
- Кога вратата е отворена, не ставајте тешки предмети врз неа и не дозволувајте децата да седат на неа. Може да предизвикате рерната да се преврти или да се оштетат шарките на вратата.
- За безбедност на децата, отсечете го приклучокот за струја и направете го производот нефункционален пред да го фрлите.



1.3 Електрична безбедност

- Приклучете го производот во заземјен штекер заштитен со осигурувач што одговара на проценките за струја наведени на етикетата за тип. Инсталацијата за заземјување нека ја направи квалификуван електричар.

Не користете го производот без заземјување во согласност со локалните/ државните регулативи.

- Приклучокот или електричното поврзување на производот треба да биде на лесно достапно место (каде што нема да биде зафатен од пламенот на плочата за готвење). Доколку тоа не е можно, треба да има механизам (осигурувач, прекинувач, прекинувач со клучеви и сл.) на електричната инсталација на која е приклучен производот, во согласност со електричните регулативи и да ги одвојува сите столбови од мрежата.
- Производот не смее да се приклучува во штекер за време на инсталација, поправка и транспорт.
- Приклучете го производот во штекер што ги исполнува вредностите на напон и фреквенција наведени на етикетата за тип.
- Доколку производот нема кабел за напојување, користете го само кабелот за напојување опишан во делот „Технички спецификации“.
- Не заглавувајте го кабелот за напојување под и зад производот. Не ставајте

тежок предмет врз кабелот за напојување. Кабелот за напојување не треба да се витка, гмечи и да доаѓа во контакт со кој било извор на топлина.

- Задната површина на рерната се загрева при употреба. Каблите за напојување не смеат да ја допираат задната површина, приклучоците може да се оштетат.
- Не заглавувајте ги електричните кабли во вратата на рерната и нека не поминуваат преку жешки површини. Во спротивно, изолацијата на кабелот би можела да се растопи и да предизвика пожар како резултат на краток спој.
- Користете го само оригиналниот кабел. Не користете исечени или оштетени кабли или средишни кабли.
- Доколку кабелот за напојување е оштетен, тој мора да се замени од производителот, овластен сервис или лице кое треба да го наведе компанијата увозник за да се спречат можните опасности.
- **ПРЕДУПРЕДУВАЊЕ:** Пред да ја замените светилката на рерната, погрижете се да го

исклучите производот од електричната мрежа за да избегнете ризик од електричен удар. Исклучете го производот или исклучете го осигурувачот од кутијата со осигурувачи.

Доколку Вашиот производ има кабел за напојување и штекер:

- Не приклучувајте го производот во приклучок што е лабав, излезен од штекерот, скршен, валкан, мрсен, со ризик од контакт со вода (на пример, вода што може да истече од шанкот).
- Не допирајте го приклучокот со влажни раце! Не исклучувајте го со влечење на кабелот, секогаш извлекувајте го држејќи го приклучокот.
- Проверете дали штекерот на производот е безбедно вклучен во одводот за да се избегне создавање електричен лак.

1.4 Безбедност при транспорт

- Исклучете го производот од електричната мрежа пред да го транспортирате.
- Производот е тежок, треба да го носат најмалку двајца луѓе.

- Не користете ја вратата и/или рачката за транспорт или преместување на производот.
- Не ставајте други предмети на производот и носете го исправено.
- Кога треба да го транспортирате производот, завиткајте го со материјал за пакување со меурчиња или дебел картон и цврсто залепете го. Прицврстете го производот цврсто со лента за да спречите оштетување на отстранливите или подвижните делови на производот и производот.
- Проверете го целокупниот изглед на производот за каква било штета што може да се случила за време на транспортот.

1.5 Безбедност при инсталација

- Пред да го инсталирате, проверете дали производот е оштетен. Доколку производот е оштетен, не го инсталирајте.
- Не инсталирајте го производот во близина на извори на топлина (радијатори, шпорети, итн.).
- Опкружувањето на сите вентилациски канали на производот нека биде на отворено.

- За да се спречи прегревање, производот не треба да се инсталира зад украсни врати.

1.6 Безбедност при употреба

- Проверете дали производот е исклучени по секоја употреба.
- Доколку нема да го користите производот подолго време, исклучете го или исклучете го осигурувачот од кутијата со осигурувачи.
- Не ракувајте со неисправен или оштетен производ. Доколку ги има, исклучете ги приклучоците за струја / гас на производот и повикајте го овластениот сервис.
- Не користете го производот ако стаклото на предната врата е извадено или напукнато.
- Не се качувајте на производот за да дофатите нешто или поради која било друга причина.
- Не користете го производот кога Вашето расудување или координација е нарушено со употреба на алкохол и/или дрога.

- Запаливите предмети што се чуваат во областа кајшто се готви може да се запалат. Не чувајте запаливи предмети во областа кајшто се готви.
- Рачката на рерната не е сушалница за крпи. Кога го користите производот, не закачувајте крпи, ракавици или сличен текстил на рачката.
- Шарките на вратата на производот се поместуваат при отворање и затворање на вратата и може да се заглават. При отворање/затворање на вратата, не држете го делот со шарки.

1.7 Предупредувања за температура

- **ПРЕДУПРЕДУВАЊЕ:** Достапните делови на производот ќе бидат жешки за време на употребата. Треба да се внимава да се избегне допирање на производот и грејните елементи. Деца под 8-годишна возраст не треба да се приближуваат до производот без возрасен.
- Не ставајте запаливи/експлозивни материјали во близина на производот, бидејќи рабовите се жешки додека работи.

- Држете се настрана додека ја отворате вратата на рерната, бидејќи може да се испушти пареа. Пареата може да Ви ја изгори раката, лицето и/или очите.
- За време на работата, производот може да стане жежок. Треба да се внимава да се избегне допирање на жешките делови, внатре во рерната и грејните елементи.
- Секогаш користете ракавици за рерна отпорни на топлина додека ја ставате храната во жешка рерна или ја вадите храната од жешката рерна итн.

1.8 **Употреба на додатоци**

- Важно е жичената скара и послужавникот да бидат правилно поставени на жичените полици. За подетални информации, погледнете во делот „Употреба на додатоци“.
- Додатоците може да го оштетат стаклото на вратата при затворање на вратата на производот. Секогаш туркајте ги додатоците до крајот на местото кајшто се готви.



1.9 **Безбедност при готвење**

- Бидете внимателни кога користите алкохолни пијалоци во Вашите јадења. Алкохолот испарува на високи температури и може да предизвика пожар бидејќи може да се запали кога ќе дојде во контакт со жешки површини.
- Отпадоци од храна, масло, итн. во областа кајшто се готви може да се запалат. Пред да готвите, отстранете ја таквата груба нечистотија.
- Опасност од труење со храна: Не дозволувајте храната да стои во рерната повеќе од 1 час пред или по готвењето. Во спротивно може да предизвика труење со храна или болести.
- Не загревајте затворени конзерви и стаклени тегли во рерната. Притисокот што би се насобрал во конзервата/теглата може да предизвика да пукне.
- Ставете ја мрсната хартија во сад за готвење или на додатокот на рерната (послужавник, жичена скара и сл.) со храна и ставете го во загреаната рерна. Отстранете ги прекумерните парчиња мрсна хартија што висат од додатокот или

садот за да избегнете ризик од допирање на грејните елементи на рерната. Не користете мрсна хартија на температура на рерната повисока од максималната температура за употреба наведена на мрсната хартија што ја користите. Не ставајте мрсна хартија на основата на рерната.

- Не ставајте тапи за печење, садови или алуминиумска фолија директно на дното на рерната. Насобраната топлина може да го оштети дното на рерната.
- Затворете ја вратата на рерната за време на печењето на скара. Топлите површини може да предизвикаат изгореници!
- Храната што не е погодна за печење создава опасност од пожар. Печете на скара само храна што е погодна за силен оган на скара. Исто така, не поставувајте ја храната премногу далеку во задниот дел на скарата. Ова е најжешкото место и мрсната храна може да се запали.



1.10 Безбедност при одржување и чистење

- Почекајте производот да се олади пред да го чистите. Топлите површини може да предизвикаат изгореници!
- Никогаш не чистете го производот со шприцање или истурање вода на него! Постои ризик од струен удар!
- Не користете средства за чистење на пареа за чистење на производот бидејќи тоа може да предизвика електричен удар.
- Не користете груби абразивни средства за чистење, метални стругалки, жична волна или варикина за чистење на надворешното стакло од вратата на рерната / (доколку има) стаклото од горната врата на рерната. Овие материјали можат да предизвикаат гребење и кршење на стаклените површини.
- Секогаш одржувајте ја контролната табла чиста и сува. Мокра и валкана површина може да предизвика проблеми во работата на функциите.



1.11 Самочистење на висока температура (пиролиза)

- При самочистењето, површините стануваат потопли отколку при стандардна употреба. Држете ги децата подалеку.
- Жешките површини предизвикуваат изгореници! Не допирајте го производот за време на самочистењето и држете ги децата подалеку од производот. Почекајте најмалку 30 минути пред да ги отстраните остатоците.
- При самочистењето ќе се испушта чад поради согурување на остатоци од храна. Добро проветрувајте ја кујната за време на процесот на чистење.
- Пред да започнете со чистењето, исчистете ги надворешните површини на рерната и остатоците од храна внатре во рерната со крпа со сапуница. Извадете ги сите додатоци и прибор за готвење од рерната. Доколку Вашиот производ има огноотпорен додаток (отпорен на самочистење на високи температури), не треба да ги отстранувате овие додатоци од рерната.
- Ако има рингла над Вашата рерна, не работете со ринглата за време на пиролизата.

2 Упатства за заштита на животната средина

2.1 Директива за отпадот

2.1.1 Во согласност со Директивата за отпадна електрична и електронска опрема (ОЕЕО) и фрлање на дотраениот производ

Овој производ се придржува кон директивата за отпадна електрична и електронска опрема на Европската Унија (2012/19/EU). Овој производ има симбол за класификација за отпадна електрична и електронска опрема (ОЕЕО).



Овој производ е произведен со висококвалитетни делови и материјали кои можат повторно да се користат и се погодни за рециклирање.

Затоа не фрлајте го отпадниот производ заедно со нормалниот домашен и друг отпад на крајот на неговиот животен век. Однесете го до собирно место за рециклирање на електрична и електронска опрема. Можете да прашате во локалната администрација за овие места за собирање. Соодветното отстранување на апаратот помага во спречување на негативните последици по животната средина и здравјето на луѓето.

Во согласност со Директивата за ограничување на опасните супстанции (RoHS):

Овој производ се придржува кон Директивата за ограничување на опасните супстанции (RoHS) на Европската Унија (2011/65/EU). Не содржи штетни и забранети материјали наведени во Директивата.

2.2 Информации за пакувањето

Материјалите од пакувањето на производот се произведени од материјали за рециклирање во согласност со нашите државни регулативи за животната средина. Не фрлајте го отпадот од пакувањето со отпадот од домаќинството или друг отпад, однесете го на местата за собирање материјали од пакувања определени од локалните власти.

2.3 Препораки за заштеда на енергија

Според ЕУ 66/2014, информациите за енергетската ефикасност може да се најдат на потврдата за производот испорачана со производот.

Следниве предлози ќе Ви помогнат да го користите Вашиот производ на еколошки и енергетски ефикасен начин:

- Одмрзнете ја замрзнатата храна пред да ја печете.

- Во рерната користете темни или емајлирани садови кои подобро ја пренесуваат топлината.
- Ако е наведено во рецептот или упатството за корисникот, секогаш загревајте ја претходно. Не отворајте ја вратата на рерната често за време на печењето.
- Исклучете го производот 5 до 10 минути пред крајот на времето на печење при долготрајни печења. Можете да заштедите до 20% електрична енергија со користење на преостанатата топлина.
- Обидете се да готвите повеќе од едно јадење истовремено во рерната. Можете истовремено да готвите со ставање две тенџериња на решетката. Освен тоа, ако ги готвите оброците еден по друг, ќе заштедите енергија бидејќи рерната нема да ја изгуби топлината.
- Не ја отворајте вратата за време на печењето со функцијата за работа „Еко загревање со вентилатор“. Ако вратата не се отвора, внатрешната температура ќе се оптимизира за заштеда на енергија во функцијата за работа „Еко загревање со вентилатор“ и оваа температура може да се разликува од она што е прикажано на екранот.

3 Вашиот производ

3.1 Вовед во производот

МК

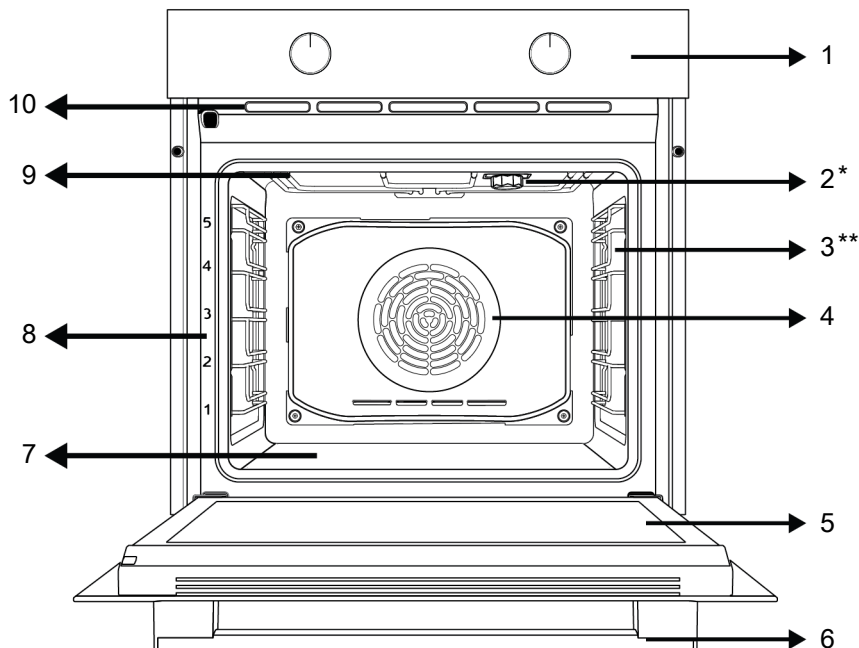

1 Контролна табла

3 Жичени полици

5 Врата

7 Долен греач (под челичната плоча)

9 Горен грејач

2 Сијаличка

4 Мотор на вентилаторот (зад челичната плоча)

6 Рачка

8 Положби на полиците

10 Дупчиња за вентилација

* Се разликува во зависност од моделот. Можеби вашиот производ не е опремен со сијаличка, или типот и местоположбата на сијаличката се разликуваат од она што е прикажано на илустрацијата.

** Се разликува во зависност од моделот. Вашиот производ можеби не е опремен со жичана решетка. На сликата е прикажан производ со жичана решетка како пример.

3.2 Вовед и употреба на контролната табла на производот

Во овој дел, можете да го најдете прегледот и основните употреби на контролната табла на производот. Може да има разлики во сликите и некои карактеристики во зависност од типот на производ.

3.2.1 Контролна табла

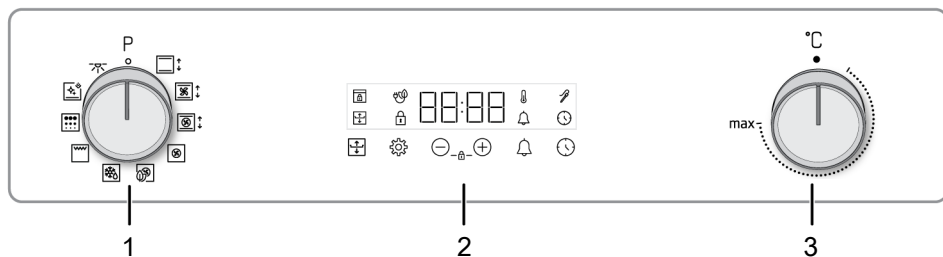

1 Тркалце за избирање на функција

2 Тајмер

3 Тркалце за избирање на температура

Ако има копчиња за управување со производот, во некои модели може да бидат такви што отскокнуваат кога ќе се притиснат (внатрешни копчиња). За да се направат поставки со овие копчиња, прво притиснете го соодветното копче навнатре а потоа извлечете го. Откако ќе го направите прилагодувањето, повторно притиснете го навнатре и заменете го копчето.

3.2.2 Вовед за контролната табла на шпоретот

Копче за избор на функција

Можете да ги изберете функциите за работа на рерната со копчето за избор на функции. Свртете лево / десно од затворената (горната) позиција за да изберете.

Копче за температура

Можете да ја изберете температурата што сакате да се готви со копчето за температура. Свртете во насока на стрелките на часовникот од затворената (горната) позиција за да изберете.

Индикатор за внатрешна температура на рерната

Можете да ја видите внатрешната температура на рерната на екранот на тајмерот. Рерната се загрева додека не ја достигне поставената температура и ја одржува оваа температура, а 3-линиската анимација за греење трепка

надесно. Кога температурата на рерната ќе ја достигне поставената вредност, оваа анимација престанува и симболот „C“ постојано се појавува покрај поставената вредност на температурата.

Тајмер

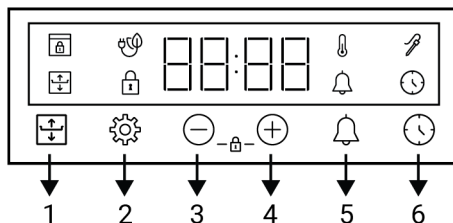

- 1 Копче за флексибилно готвење
- 2 Копче за поставки
- 3 Копче за намалување
- 4 Копче за покачување
- 5 Копче за аларм
- 6 Копче за поставки на алармот

Симболи на дисплејот

- : Симбол за време на печење
- : Симбол за флексибилно готвење
- : Симбол за аларм
- : Симбол за сонда за месо *
- : Симбол за заклучување со клуч
- : Симбол за температура
- : Симбол за печење со еко вентилатор
- : Симбол за заклучена врата *









* Се разликува во зависност од моделот на производот. Може да не е достапен во вашиот модел.

3.3 Функции за работа на рерната

На табелата со функции се прикажани функциите за работа што можете да ги користите во Вашата рерна и

највисоките и најниските температури што може да се постават за овие функции. Редоследот на режимите на работа прикажан овде може да се разликува од распоредот на Вашиот производ.

МК

Симбол за функција	Опис на функција	Опсег на температура (°C)	Опис и употреба
	Сијаличка на рерната	-	Не работи грејачот во рерната. Само светилката на рерната свети.
	Работа со вентилатор	-	Рерната не е загреана. Работи само вентилаторот (на задниот ѕид). Замрзнатата храна со гранули полека се одмрзнува на собна температура, зготвената храна се лади. Времето потребно за одмрзнување на цело парче месо е подолго отколку за храна со житарки.
	Загревање на дното и на плафонот	40-280	Храната се загрева истовремено од горе и од долу. Погоден за колачи, печива или колачи и чорби во калапи за печење. Се готви со еден плех.
	Загревање одоздола	40-220	Вклучено е само пониското греење. Погоден е за храна на која треба да се зарумени на дното. Оваа функција треба да се користи и за лесно чистење со пара.
	Загревање на дното/ плафонот со помош на вентилатор	40-280	Топлиот воздух што се загрева со горните и долните грејачи се дистрибуира подеднакво и брзо низ рерната со вентилаторот. Се готви со еден плех.
	Загревање со вентилатор	40-280	Топлиот воздух што се загрева со грејачот на вентилаторот се распоредува еднакво и брзо низ целата рерна со помош на вентилаторот. Погодно е за готвење на храната во повеќе тавчиња на различни нивоа на решетката.
	Еко загревање со вентилатор	160-220	За да заштедите енергија, можете да ја користите оваа функција наместо да користите „Загревање со вентилатор“ во опсег од 160-220°C. Но; времето за готвење ќе биде малку подолго.
	"3D" функција	40-280	Работат функциите за горно греење, долно греење и греење со вентилатор. Секоја страна од производот што треба да се зготви, се готви подеднакво и брзо. Се готви со еден плех.
	Цела скара	40-280	Работи големата решетка за скара на таванот на рерната. Соодветна е за печење големи количини на скара.
	Пиролиза	-	Се користи за самочистење на рерната на висока температура. Погледнете ги спецификациите во делот за одржување и чистење за оваа функција.

3.4 Додатоци на производот

Постојат различни додатоци во Вашиот производ. Во овој дел достапни се опис на додатоците и описи за правилна употреба. Во зависност од моделот на производот, испорачаниот додаток варира. Сите додатоци опишани во упатството за употреба можеби не се достапни за Вашиот производ.



Садовите во внатрешноста на апаратот може да се деформираат како резултат на топлината. Ова не влијае на функционалноста. Деформацијата исчезнува кога садот ќе се излади.

Стандарден сад

Се користи за печива, замрзната храна и за пржење големи парчиња.

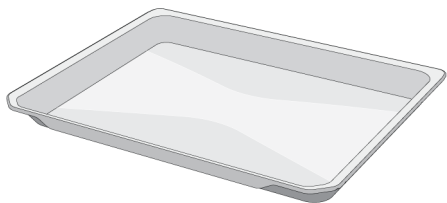

Длабок сад

Се користи за печива, пржење големи парчиња, сочна храна или за собирање на истечни масла при печење на скара.

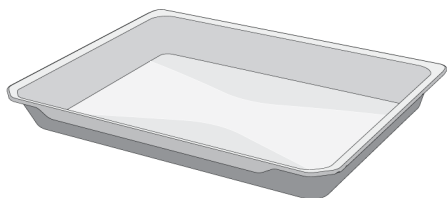

Жичена скара

Се користи за пржење или ставање на храната што треба да се пече, пржи и динста на посакуваната полица.

На модели со жичени полици :

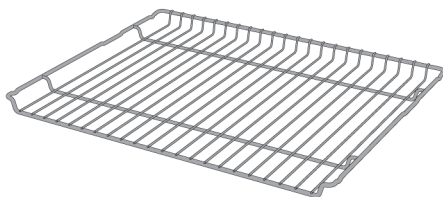

На модели без жичени полици :

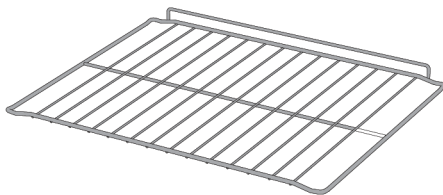

3.5 Употреба на додатоците на производот

Полици за готвење

Има 5 нивоа на позиции на полицата во делот за готвење. Редоследот на полиците можете да го видите и во бројките на предната рамка на рерната.

На модели со жичени полици :

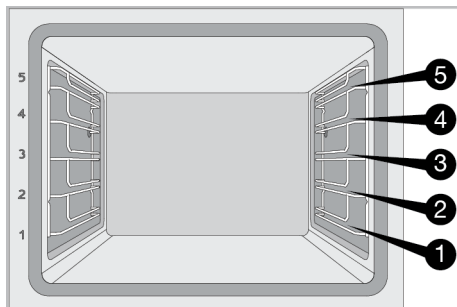

На модели без жичени полици :

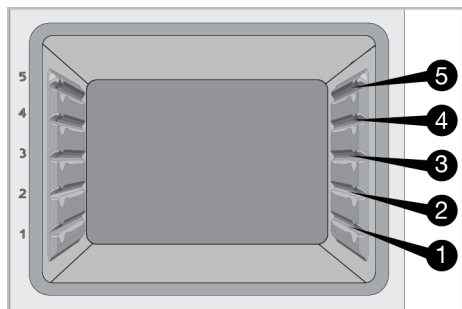

Поставување на метален ражен на полиците за готвење

На модели со жичени полици :

Важно е правилно да ја поставите жичената решетка на жичените странични полици. Додека ја поставувате жичената решетка на посакуваната полица, отворениот дел мора да биде напред. За подобро готвење, жичената решетка мора да биде прицврстена на точката за запирање на жичената полица. Не смее да помине преку точката за запирање за да дојде до допир со задниот сид на рерната.

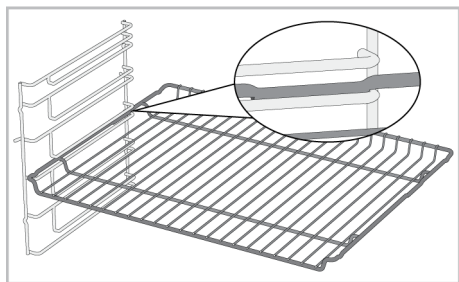

На модели без жичени полици :

Важно е правилно да го поставите металниот ражен на страничните полици. Металниот ражен има една насока кога се поставува на полицата. Додека го поставувате металниот ражен на саканата полица, отворениот дел мора да биде напред.

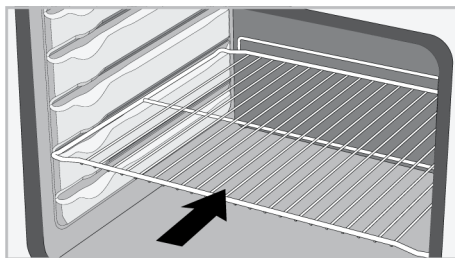

Поставување на плехот на полиците за готвење

На модели со жичени полици :

Исто така, важно е правилно да ги поставите плеховите на жичените странични полици. Додека го поставувате плехот на посакуваната полица, неговата страна наменета за држење мора да биде напред. За подобро готвење, плехот мора да се прицврсти на вдлабнатината за запирање на жичената полица. Не смее да помине преку вдлабнатината за запирање за да дојде до допир со задниот сид на рерната.

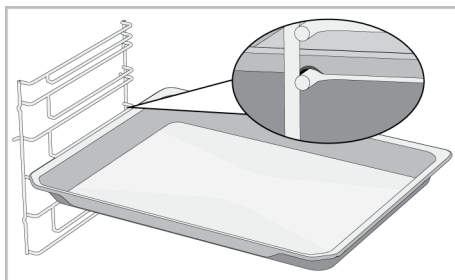

На модели без жичени полици :

Исто така, важно е правилно да ги поставите плеховите на страничните полици. Плехот има една насока кога се поставува на полицата. Додека го поставувате плехот на посакуваната полица, неговата страна наменета за држење мора да биде напред.

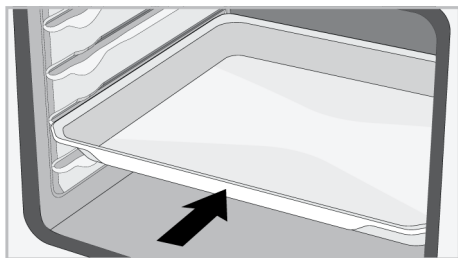

Функција за запирање на металниот ражен

Има функција за запирање за да се спречи металниот ражен да излезе од жичената полица. Со оваа функција можете лесно и безбедно да ја извадите храната. Додека ја отстранувате жичената скара, можете да ја повлечете напред додека не стигне до точката на запирање. Мора да ја поминете оваа точка за целосно да ја отстраните.

На модели со жичени полица :

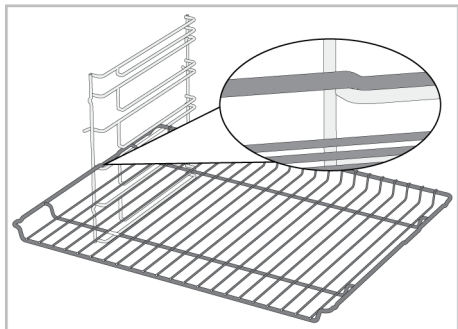

На модели без жичени полица :

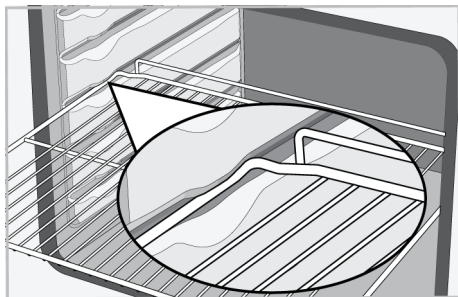

Функција за запирање на пле - На модели со жичени полица

Има и функција за запирање за да се спречи плехот да излезе од жичената полица. Додека го отстранувате плехот, ослободете го од задната вдлабнатината за запирање и повлечете го кон себе додека не стигне до предната страна. Мора да ја поминете оваа вдлабнатина за запирање за целосно да го отстраните.

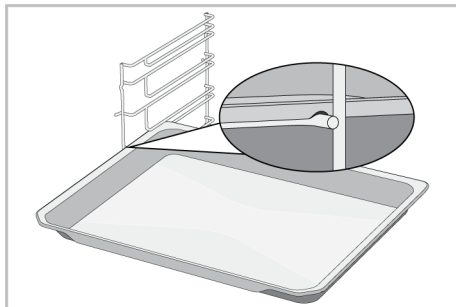

Исправно поставување на металниот ражен и тавчето на телескопските шини-На модели со жичени полица и телескопска шина

Благодарение на телескопските шини, плеховите или металниот ражен може лесно да се постават и извадат. Кога користите плехови и метални ражни со телескопската шина, треба да се внимава игличките на предната и задната страна на телескопските шини да се потпираат на рабовите на раженот и плехот (прикажани на сликата).

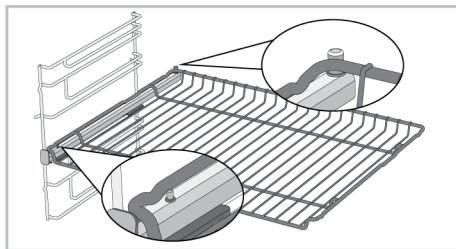

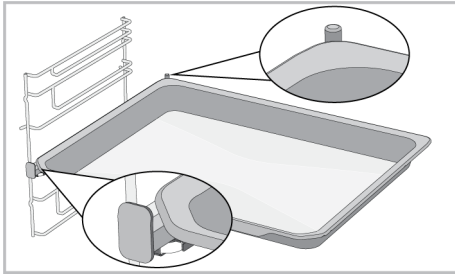

3.6 Технички спецификации

Општи спецификации	
Надворешни димензии на производот (висина/ширина/длабочина) (мм)	595 /594 /567
Димензии за инсталирање на рерната (висина/ширина/длабочина) (мм)	590-600 /560 /min. 550
Напон/Фреквенција	220-240 V ~; 50 Hz
Вид и пресек на кабел што се користи/погоден за употреба во производот	мин. H05VV-FG 3 x 1,5 mm ²
Вкупна потрошувачка на енергија (kW)	3,3
Тип на рерна	Мултифункционална рерна

Основи Информациите за енергетската ознака на домашните електрични рерни се дадени во согласност со стандардот EN 60350-1 / IEC 60350-1. Вредностите се одредуваат во функциите Загревање на дното и на плафонот или (ако е присутно) Загревање на дното/плафонот со помош на вентилатор со стандардно полнење.

Класата на енергетска ефикасност се одредува во согласност со следната приоритизација во зависност од тоа дали релевантните функции постојат во производот или не постојат. 1-Еко загревање со вентилатор , 2-Загревање со вентилатор , 3-Долна скара со помош на вентилатор , 4-Загревање на дното и на плафонот.



Техничките спецификации може да се изменат без претходно известување за да се подобри квалитетот на производот.



Сликите во ова упатство се шематски и можеби не се совпаѓаат целосно со Вашиот производ.



Вредностите наведени на етикетите на производите или во документацијата што го придружува се добиени во лабораториски услови во согласност со релевантните стандарди. Во зависност од условите на работа и на околината на производот, овие вредности може да се разликуваат.

4 Прва употреба

Пред да започнете со користење на Вашиот производ, се препорачува да го направите наведеното во следните делови соодветно.

4.1 Прво поставување тајмер

i Секогаш поставете го времето пред да ја користите рерната. Ако не го поставите, нема да може да готвите во некои модели на рерни.

1. Кога рерната ќе се вклучи за првпат, на екранот ќе трепкаат „12:00“ и симболот ⌚.
2. Поставете го времето со допирање на тастерите \oplus/\ominus .



3. Допрете го тастерот ⌚ или ⚙️ за да го активирате полето за минути.

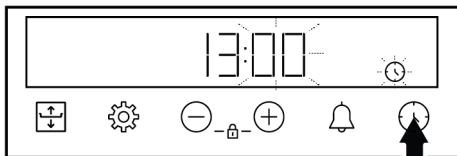

4. Допрете ги тастерите \oplus/\ominus за да ја поставите минутата.

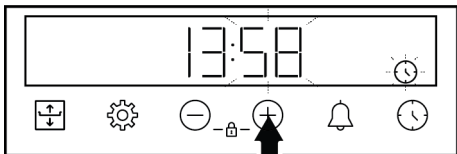

5. Активирајте ја поставката за осветленост со повторно допирање на тастерот ⌚.

⇒ Времето е поставено, а на екранот ќе исчезне симболот ⌚.

i Доколку првиот тајмер не е поставен, „12:00“ и симболот ⌚ продолжуваат да трепкаат и рерната нема да се вклучи. За рерната да работи, мора да го потврдите времето со поставување на времето или допирање на тастерот ⌚ кога е поставено „12:00“ Можете да ја измените поставката за времето подоцна како што е опишано во делот „Поставки“.

i Во случај на прекин на електричната енергија, поставките за време се откажуваат. Треба повторно да се постави.

4.2 Прво чистење

1. Отстранете ги сите материјали од пакувањето.
2. Извадете ги сите додатоци од рерната обезбедени со производот.
3. Производот нека работи 30 минути и потоа исклучете го. На овој начин, остатоците и слоевите кои можеби останале во рерната за време на производството се согоруваат и чистат.
4. Кога ракувате со производот, изберете ја највисоката температура и функцијата за работа со која работат сите грејачи во Вашиот производ. Видете во „Функции за работа на рерната [► 55]“. Можете да научите како да ракувате со рерната во следниот дел.
5. Почекајте рерната да се олади.
6. Избришете ги површините на производот со влажна крпа или сунѓер и исушете ги со крпа.

Пред да ги користите додатоците:

Исчистете ги додатоците што ги отстранивте од рерната со вода со детергент и мек сунѓер за чистење.

ЗАБЕЛЕШКА: Некои детергенти или средства за чистење може да предизвикаат оштетување на површината. Не користете абразивни детергенти, прашоци за чистење, креми за чистење или остри предмети за време на чистењето.

5 Користење на рерната

5.1 Општи информации за користење на рерната

Вентилатор за ладење (Се разликува во зависност од моделот на производот. Може да не е достапен во вашиот модел.)

Вашиот производ има вентилатор за ладење. Вентилаторот за ладење автоматски се активира кога е потребно и ги лади и предниот дел на производот и мебелот. Автоматски се деактивира кога процесот на ладење ќе заврши. Ќе излегува топол воздух над вратата на рерната. Не покривајте ги овие отвори за вентилација со ништо. Во спротивно, рерната може да се прегрее. Вентилаторот за ладење ќе продолжи да работи за време на работата на рерната или по исклучувањето на рерната (приближно 20-30 минути). Доколку готвите со програмирање на тајмерот на рерната, на крајот од времето за печење, вентилаторот за ладење се исклучува со сите функции. Корисникот не може да го одреди времето на работа на вентилаторот за ладење. Се вклучува и исклучува автоматски. Ова не е грешка.

Осветлување на рерната

Осветлувањето на рерната се вклучува кога рерната ќе почне да пече. Кај некои модели осветлувањето е вклучено за време на печењето, додека кај некои модели се исклучува по одредено време.

Во некои функции за печење светилката никогаш не се вклучува за да заштеди енергија.

ЗАБЕЛЕШКА: За време на првата употреба може да се појават чад и миризба неколку часа. Ова е нормално и само треба добра вентилација за да ги отстраните. Избегнувајте директно вдишување на чадот и миризбите што се формираат.

Ако сакате светилката на рерната постојано да свети, изберете го статусот на работа „Сијаличка на рерната“ со тркалцето за избирање на функција.

5.2 Работење на контролната единица на рерната

Општи предупредувања за единицата за контрола на рерната

- Максималното време што може да се постави за печење е 5 часа 59 минути. Во случај на прекин на струја, програмата ќе се откаже. Ќе треба повторно да ја програмираете.
- Додека правите какви било прилагодувања, соодветните симболи трепкаат на екранот. Треба да се почека кратко време за поставките да се зачуваат.
- Доколку е направена некаква поставка за готвење, часовникот не може да се приспособи.
- Ако времето за готвење е поставено кога готвењето ќе започне, преостанатото време се прикажува на екранот.
- Во случаи каде што времето на готвење или времето на завршување на готвењето е поставено, можете автоматски да го откажете со допирање на копчето ⏸ подолго време.

Тајмер

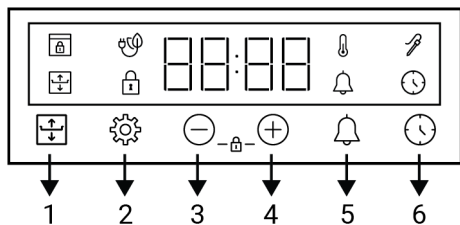

- 1 Копче за флексибилно готвење
- 2 Копче за поставки
- 3 Копче за намалување
- 4 Копче за покачување
- 5 Копче за аларм
- 6 Копче за поставки на алармот

Симболи на дисплејот

- : Симбол за време на печење
- : Симбол за флексибилно готвење
- : Симбол за аларм
- : Симбол за сонда за месо *
- : Симбол за заклучување со клуч
- : Симбол за температура
- : Симбол за печење со еко вентилатор
- : Симбол за заклучена врата *

* Се разликува во зависност од моделот на производот. Може да не е достапен во вашиот модел.

Вклучување на рерната

Рерната ќе започне да работи кога ќе изберете функција за работа со која сакате да готвите со тркалцето за избор на функција и ќе поставите одредена температура со тркалцето за температура.

Исклучување на рерната

Може да ја исклучите рерната на тој начин што ќе ги свртите тркалцата за избор на функција и температура на положба off (исклучено, нагоре).

Рачно готвење со избор на температурата и функцијата за работење.

Можете да готвите со тоа што ќе направите рачна контрола (на ваша сопствена контрола) без да го поставите

времето за готвење со избирање на температурата и функцијата на работење соодветна за храната.



1. Изберете ја функцијата за работа на којашто сакате да готвите со тркалцето за избирање на функција.
2. Поставете ја температурата со којашто сакате да готвите со тркалцето за температура.
 - ⇒ Рерната ќе почне веднаш да работи со избраната функција и температура и на екранот ќе се појави симболот . Кога температурата во рерната ќе ја достигне поставената температура, симболот ќе исчезне. Рерната нема автоматски да се исклучи бидејќи мануелното готвење се извршува без поставување на време за готвење. Мора да управувате со готвењето и сами да ја исклучите рерната. Кога ќе завршите со готвење, исклучете ја рерната на тој начин што ќе ги свртите тркалцата за избор на функција и температура на положба за исклучено (нагоре).

Готвење со поставување на времето за готвење:

Може да направите рерната автоматски да се исклучува на крајот од времето со избирање на температурата и функцијата за работење соодветна за храната и со поставување на времето за готвење на тајмерот.

1. Изберете готвење кај функцијата за работа.
2. Допрете го копчето додека не се појави симболот на дисплејот за времето на готвење.

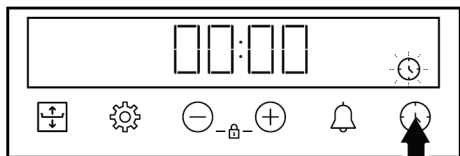

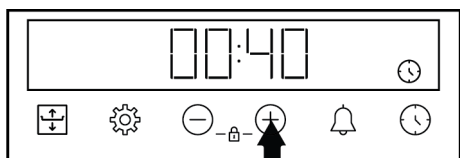

i Откако ќе ја поставите функцијата за работа и температурата, може да го поставите времето на готвење на 30 минути со допирање на копчето ⊕ директно за брзо поставување на времето за готвење и да го измените времето на копчињата ⊕/⊖.

3. Поставете го времето на готвење со тастерите ⊕/⊖.



i Времето за готвење се зголемува за 1 минута во првите 15 минути, а по 15 минути се зголемува за 5 минути.

4. Ставете ја храната во рерната и поставете ја температурата со тркалцето за температура.

⇒ Рерната ќе почне веднаш да работи на избраната функција и температура. Поставеното време за готвење ќе почне да одбројува и на дисплејот ќе се појави симболот . Кога температурата во рерната ќе ја достигне поставената температура, симболот  ќе исчезне.

5. Откако ќе заврши поставеното време за готвење, на дисплејот ќе се појави „End“, а симболот  ќе светка и тајмерот ќе свири.

6. Предупредувањето звони две минути. Притиснете на кое било копче за да го прекинете звучното предупредување. Звучното предупредување ќе престане, а на дисплејот ќе се покаже часовникот.

Флексибилно готвење (Flexi Crisp)

Во случаи кога сакате горната или долната страна повеќе да зарумени при готвењето во рерната, можете да постигнете подобро готвење со користење на функцијата „Флексибилно готвење (Flexi Crisp)“. Со оваа функција, рерната се приспособува да оддава повеќе топлина на горната или долната површина за време на готвењето.

i Може да ја користите функцијата за флексибилно готвење во функциите за работа Загревање на дното и на плафонот, "3D" функција и Загревање на дното/ плафонот со помош на вентилатор измеѓу температура од 150°C-250°C.

i Ако температурата и функцијата се изменат додека е активна функцијата за флексибилно готвење, функцијата за флексибилно готвење автоматски ќе се откаже.

Препорачана временска табела за флексибилно готвење

Предложените флексибилни времиња на готвење според времето за готвење што ќе го поставите за функцијата за флексибилно готвење се дадени во табелата подолу.

i Ако не ја прекинете функцијата за флексибилно готвење, таа автоматски ќе се откаже по 15 минути.

Време на готвење (мин.)	Време на користење на флексибилната функција за готвење (мин.)
0 - 15	последни 5

За да ја користите функцијата за флексибилно готвење:

1. Започнете го готвењето со избирање на работната функција и температурата каде што е активна функцијата за флексибилно готвење.

 Можете да ја користите функцијата за флексибилно готвење без да го поставите времето за готвење, со тоа што рачно ќе управувате со неа или со поставување на времето за готвење.

2. За површината што сакате да ја зарумените, прво допрете го копчето  еднаш.

⇒ На првиот допир, рерната продолжува да работи нормално, а на дисплејот се појавува една средна линија до 3 линии.

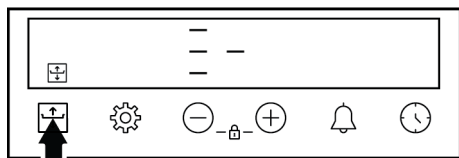

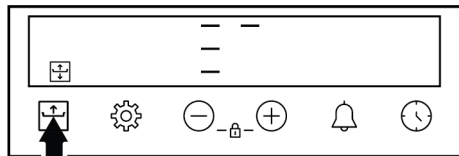

⇒ Со повторно допирање на копчето  се активира нивото на пржење на горната површина, а на дисплејот се појавува една линија на горното ниво до 3 линии.

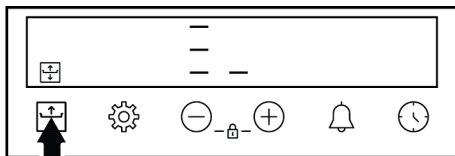

⇒ Со повторно допирање на копчето  се активира нивото на пржење на долната површина, а на дисплејот се појавува една линија на горното ниво до 3 линии.



3. Символот  ќе остане осветлен, со поминатото време за готвење или преостанатото време за готвење приближно 5 секунди по поставувањето.



 За рачно да ја откажете функцијата за флексибилно готвење, притиснете го копчето  за да ја доведете линијата за ниво до 3-те линии на дисплејот на средно ниво.

 Во однос на безбедноста при готвење, функцијата за флексибилно готвење е активна најмногу 15 минути. Потоа автоматски се враќа на нормалното ниво на готвење, а символот ќе исчезне на дисплејот.

5.3 Поставки

Активирање на заклучувањето

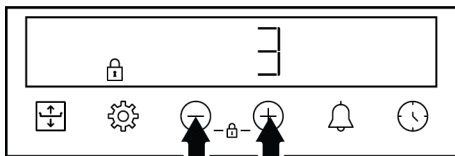

Кога ја користите одликата за заклучување на тастерите, можете да го заштитите тајмерот од воснемирување.

1. Во исто време допрете ги копчињата / додека не се појави символот  на екранот.





⇒ Символот  ќе се прикаже на екранот, а одбројувањето од 3-2-1 ќе започне. Заклучувањето на копчиња се активира кога ќе заврши одбројувањето. Кога ќе допрете кое било копче откако ќе се постави

заклучувањето на копчиња, тајмерот ќе испушти звучен сигнал, а симболот  ќе трепка.

 Доколку ги отпуштите копчињата / пред да заврши одбројувањето, заклучувањето на копчиња нема да се активира.

 Копчињата за тајмер не може да се користат кога е вклучено заклучувањето на копчиња. Заклучувањето на копчиња нема да биде откажано во случај да има прекин на струја.

Деактивирање на заклучувањето



1. Во исто време допрете ги копчињата / додека не исчезне симболот  на екранот.

⇒ Симболот  ќе исчезне од екранот, а заклучувањето се оневозможува.

Поставување на алармот

Можете исто така да го користите тајмерот на овој производ за какво било предупредување или потсетување, што не е поврзано со печење. Алармот нема влијание врз работните функции на рерната. Се користи за предупредување. На пример, можете да го користите алармот кога сакате да ја свртите храната во рерната во одредено време. Штом ќе помине времето што сте го поставиле, тајмерот ќе Ви даде аудио предупредување.

 Максималното време на алармот може да биде 23 часа 59 минути.

1. Допрете го  додека не се појави симболот  на екранот.

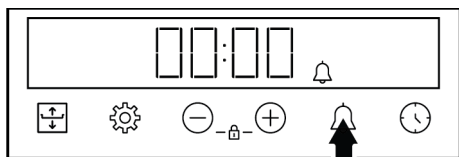

2. Поставете го времето на алармот со копчињата /.

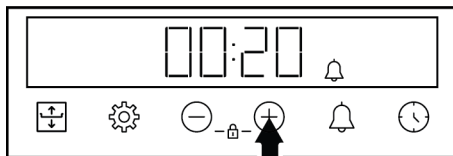

⇒ Откако ќе го поставите времето на алармот, симболот  ќе остане осветлен, а времето на алармот ќе започне да одбројува на екранот. Доколку времето на алармот и времето за печење се поставени на исто време, покусото време се прикажува на екранот.





3. Откако ќе заврши алармот, почнува да трепка симболот  и ви дава звучно предупредување.

Исклучување на алармот

1. На крај на времето на алармот, предупредувањето се слуша две минути. Допрете кој било тастер за да го прекинете аудио предупредувањето.

⇒ Звучното предупредување ќе престане, а на дисплејот ќе се покаже часовникот.

Ако сакате да го откажете алармот;

1. Допрете го копчето  додека не се појави симболот  на дисплејот за да го ресетира времето на алармот. Допрете го копчето  додека не се појави „00:00“ на екранот.
2. Исто така, можете да го откажете алармот со допирање на тастерот  долго време.

Приспособување на јачината на звукот

1. Допрете го копчето  додека една од вредностите **b-01-b-02-b-03** не се појави на екранот.

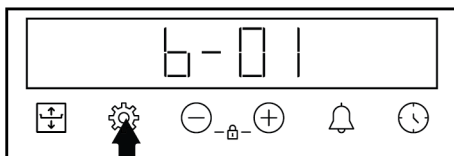

2. Поставете го посакуваното ниво со копчињата ⊕/⊖ . **(b-01-b-02-b-03)**

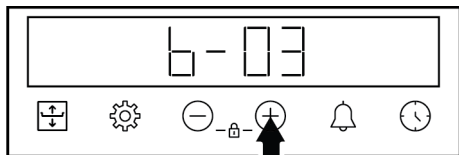

⇒ Допрете го копчето ⚙️ за потврда или почекајте без да допрете ниту едно копче. Поставената јачина на звукот ќе стане активна по некое време.

Поставување на осветленоста на екранот

1. Допрете го копчето ⚙️ додека една од вредностите **d-01-d-02-d-03** не се појави на екранот.

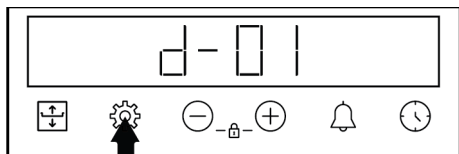

2. Поставете ја посакуваната осветленост со копчињата ⊕/⊖ . **(d-01-d-02-d-03)**

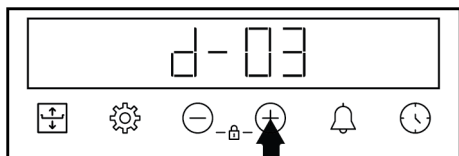

⇒ Допрете го копчето ⚙️ за потврда или почекајте без да допрете ниту едно копче. Поставената осветленост ќе стане активна по некое време.

6 Општи информации за печењето

Во овој дел можете да најдете совети за подготовка и готвење на храната. Плус, овој дел ја опишува храната тестирана како производител и најсоодветните поставки за оваа храна. Посочени се и соодветните поставки на рерната и додатоците за оваа храна.

Менување на часот

За да го смените часот што претходно сте го поставиле на рерната:

1. Допрете го копчето ⚙️ додека не се појави симболот ⌚ на екранот.
2. Поставете го времето со допирање на тастерите ⊕/⊖ .

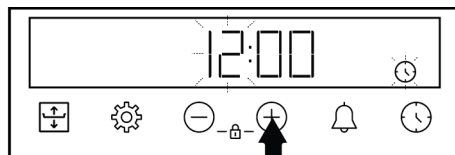

3. Допрете го тастерот ⌚ или ⚙️ за да го активирате полето за минути.

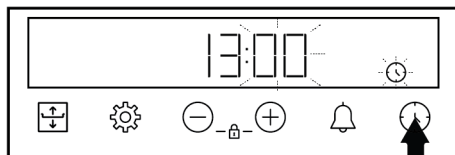

4. Допрете ги тастерите ⊕/⊖ за да ја поставите минутата.

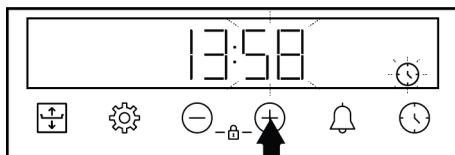

5. Активирајте ја поставката за осветленост со повторно допирање на тастерот ⌚.

⇒ Времето е поставено, а на екранот ќе исчезне симболот ⌚ .

6.1 Општи предупредувања за печење во рерната

- Додека ја отворите вратата на рерната за време на или по печењето, може да се појави врела параа. Параата може да Ви ја изгори раката, лицето и/или очите. Држете се настрана додека ја отворите вратата на рерната.

- Интензивната пареа што се создава за време на печењето може да формира кондензирани капки вода на внатрешноста и надворешноста на рерната и на горните делови на мебелот поради температурната разлика. Ова е нормална и физичка појава.
- Температурата и временските вредности за готвење дадени за храната може да се разликуваат во зависност од рецептот и количината. Поради оваа причина, овие вредности се дадени како опсеzi.
- Секогаш отстранувајте ги неискористените додатоци од рерната пред да започнете со готвење. Додатоците што ќе останат во рерната може да спречат храната да се готви со правилните вредности.
- За храна што ќе ја готвите според Ваш сопствен рецепт, можете да се повикате на слична храна дадена во табелите за готвење.
- Користењето на добиените додатоци гарантира дека ќе добиете најдобри перформанси на готвење. Секогаш внимавајте на предупредувањата и информациите дадени од производителот за надворешните садови за готвење што ќе ги користите.
- Мрсната хартија што ќе ја користите при готвењето исечете ја во соодветна големина за садот во кој ќе готвите. Мрсната хартија што излегува од садот може да создаде ризик од изгореници и да влијае на квалитетот на печењето. Користете ја мрсната хартија што ќе ја користите во наведениот температурен опсег.
- За добри перформанси на печењето, ставете ја храната на препорачаната правилна полица. Не изменувајте ја положбата на полицата за време на печењето.

6.1.1 Печива и храна за во рерна

Општи информации

- Препорачуваме користење на додатоците на производот за добри перформанси на готвењето. Ако користите надворешен сад за готвење, претпочитајте садови што се темни, нелепливи и отпорни на топлина.
- Ако се препорачува претходно загревање во табелата за готвење, не заборавајте да ја ставите храната во рерната по загревањето.
- Ако готвите со сад за готвење на жичената решетка, ставете го во средината на жичената решетка, а не во близина на задниот ѕид.
- Сите материјали што се користат за правење печива треба да бидат свежи и на собна температура.
- Статусот на готвење на храната може да варира во зависност од количината на храна и големината на садовите за готвење.
- Металните, керамичките и стаклените калапи го продолжуваат времето на готвење, а долните површини на печивата не затемнуваат рамномерно.
- Ако користите хартија за печење, може да се забележи мало затемнување на долната површина на храната. Во оваа ситуација, можеби ќе треба да го продолжите готвењето приближно 10 минути.
- Вредностите наведени во табелите за готвење се одредуваат како резултат на тестовите извршени во нашите лаборатории. Вредностите што се погодни за Вас може да се разликуваат од овие вредности.
- Ставете ја храната на соодветната полица препорачана во табелата за готвење. Полица 1 се однесува на долната полица на рерната.

Совети за печење колачи

- Ако колачот е премногу сув, зголемете ја температурата за 10°C и скратете го времето на печење.

- Ако колачот е влажен, користете мала количина течност или намалете ја температурата за 10°C.
 - Ако горниот дел од колачот е изгорен, ставете го на долната полица, намалете ја температурата и зголемете го времето на печење.
 - Ако внатрешноста на колачот е добро зготвена, но однадвор е леплива, користете помалку течност, намалете ја температурата и зголемете го времето на готвење.
- Совети за печива**
- Ако печивото е премногу суво, зголемете ја температурата за 10°C и скратете го времето на готвење. Намачкајте ги корите со сос кој се состои од мешавина од млеко, масло, јајца и јогурт.
 - Ако печивото полека се готви, внимавајте дебелината на печивото што сте го подготвиле да не излезе од плехот.
 - Ако печивото се затемни на површината, но дното не е зготвено, внимавајте количината на сос што ја користите за печивото да не биде премногу на дното на печивото. За рамномерно затемнување, обидете се рамномерно да го распоредите сосот меѓу корите и печивото.
 - Печете го печивото во положба и температура соодветна на табелата за готвење. Ако дното сè уште не е доволно затемнето, ставете го на долната полица за следното готвење.

Табела за готвење на печива и храна во рерна

Предлози за печење со еден плех

Храна	Додатоци што треба да се користат	Функција за работа	Позиција на полицата	Температура (°C)	Време на печење (минути) (прибл.)
Торта во садот	Стандарден сад *	Загревање на дното и на плафонот	3	180	30 ... 40
Торта во калап	Калап за колач на жичена скара **	Загревање со вентилатор	2	180	30 ... 40
Ситни колачи	Стандарден сад *	Загревање на дното и на плафонот	3	160	25 ... 35
Ситни колачи	Стандарден сад *	Загревање со вентилатор	На модели со жичени полици : 3 На модели без жичени полици : 2	150	25 ... 35
Пандишпан	Кружен калап за колач со дијаметар од 26 см со затворач за жичена скара **	Загревање на дното и на плафонот	2	150	30 ... 40
Пандишпан	Кружен калап за колач со дијаметар од 26 см со затворач за жичена скара **	Загревање со вентилатор	2	155	30 ... 40
Бисквити	Сад за печива *	Загревање на дното и на плафонот	3	170	25 ... 35

Храна	Додатоци што треба да се користат	Функција за работа	Позиција на полицата	Температура (°C)	Време на печење (минути) (прибл.)
Бисквити	Сад за печива *	Загревање со вентилатор	3	170	20 ... 30
Печива	Стандарден сад *	Загревање со вентилатор	2	180	30 ... 40
Земичка	Стандарден сад *	Загревање на дното и на плафонот	2	200	20 ... 30
Земичка	Стандарден сад *	Загревање со вентилатор	3	180	20 ... 30
Интегрален леб	Стандарден сад *	Загревање на дното и на плафонот	3	200	30 ... 40
Интегрален леб	Стандарден сад *	Загревање со вентилатор	3	200	30 ... 40
Лазањи	Стаклен / метален правоаголен сад на жичена скара **	Загревање на дното и на плафонот	2 или 3	200	30 ... 40
Пита од јаболко	Кружен црн метален капап за со дијаметар од 20 см на жичена скара **	Загревање на дното и на плафонот	2	180	50 ... 65
Пита од јаболко	Кружен црн метален капап за со дијаметар од 20 см на жичена скара **	Загревање со вентилатор	3	170	50 ... 65
Пица	Стандарден сад *	Загревање на дното и на плафонот	2	200 ... 220	10 ... 20

Предлози за готвење со два плеха

Храна	Додатоци што треба да се користат	Функција за работа	Позиција на полицата	Температура (°C)	Време на печење (минути) (прибл.)
Ситни колачи	2-Стандарден сад * 4-Сад за печива *	Загревање со вентилатор	2 - 4	На модели со жичени полици :150 На модели без жичени полици :140	На модели со жичени полици : 25 ... 40 На модели без жичени полици : 30 ... 45
Бисквити	2-Стандарден сад * 4-Сад за печива *	Загревање со вентилатор	2 - 4	170	25 ... 35
Печива	1-Стандарден сад * 4-Сад за печива *	Загревање со вентилатор	1 - 4	180	35 ... 45
Земичка	2-Стандарден сад * 4-Сад за печива *	Загревање со вентилатор	2 - 4	180	20 ... 30

Се препорачува претходно загревање на секоја намирница.

*Овие додатоци можеби не се вклучени во вашиот модел.

**Овие додатоци не се вклучени во вашиот модел. Овие додатоци можат да се купат во продавниците.

Табела за готвење со функцијата за работа „Еко загревање со вентилатор“

- Не менувајте ја поставката за температура по започнувањето на готвењето во функцијата за работа „Еко загревање со вентилатор“.
- Не ја отворајте вратата на рерната за време на готвењето со функцијата за работа „Еко загревање со вентилатор“.

Ако вратата не се отвора, внатрешната температура ќе се оптимизира за заштеда на енергија, а оваа температура може да се разликува од она што е прикажано на екранот.

- Не загревајте во функцијата за работа „Еко загревање со вентилатор“.

Храна	Додатоци што треба да се користат	Позиција на полицата	Температура (°C)	Време на печење (минути) (прибл.)
Ситни колачи	Стандарден сад *	3	160	25 ... 35
Бисквити	Стандарден сад *	3	180	25 ... 35
Печива	Стандарден сад *	3	200	45 ... 55
Земичка	Стандарден сад *	3	200	35 ... 45

* Овие додатоци можеби не се вклучени во вашиот модел.

6.1.2 Месо, риба и живина

Клучни точки за печење на скара

- Зачинувањето со сок од лимон и бибер пред да се готви целото пилешко, мисирка и големите парчиња месо ќе ги зголеми перформансите на готвењето.
- За месо со коски се потребни 15 до 30 минути повеќе за да се зготви отколку филето со пржење.
- Треба да пресметате околу 4 до 5 минути време за готвење по сантиметар од дебелината на месото.
- Откако ќе истече времето на готвење, чувајте го месото во рерната околу 10 минути. Сокот од месото подобро се распоредува на прженото месо и не излегува кога се сече месото.
- Рибите треба да се стават на полица на средно или ниско ниво во чинија отпорна на топлина.
- Гответе ги препорачаните оброци во табелата за готвење со еден плех.

Табела за готвење месо, риба и пилешко

Храна	Додатоци што треба да се користат	Функција за работа	Позиција на полицата	Температура (°C)	Време на печење (минути) (прибл.)
Кременадла (цела) / Бифтек (1 kg)	Стандарден сад *	Загревање на дното/плафонот со помош на вентилатор	3	15 минути 250/ макс, после 180 ... 190	60 ... 80
Јагнешки бут (1,5-2 kg)	Стандарден сад *	Загревање на дното/плафонот со помош на вентилатор	3	15 минути 250/ макс, после 170	110 ... 120
Пржено пилешко (1,8-2 kg)	Жичена скара * Ставете еден сад на пониска полица.	Загревање на дното/плафонот со помош на вентилатор	2	15 минути 250/ макс, после 190	60 ... 80
Пржено пилешко (1,8-2 kg)	Жичена скара * Ставете еден сад на пониска полица.	"3D" функција	2	15 минути 250/ макс, после 190	60 ... 80
Мисирка (5.5 kg)	Стандарден сад *	Загревање на дното/плафонот со помош на вентилатор	1	25 минути 250/ макс, после 180 ... 190	150 ... 210
Мисирка (5.5 kg)	Стандарден сад *	"3D" функција	1	25 минути 250/ макс, после 180 ... 190	150 ... 210
Риба	Жичена скара * Ставете еден сад на пониска полица.	Загревање на дното/плафонот со помош на вентилатор	3	200	20 ... 30
Риба	Жичена скара * Ставете еден сад на пониска полица.	"3D" функција	3	200	20 ... 30

Се препорачува претходно загревање на секоја намирница.

*Овие додатоци можеби не се вклучени во вашиот модел.

**Овие додатоци не се вклучени во вашиот модел. Овие додатоци можат да се купат во продавниците.

6.1.3 Скара

Црвеното месо, рибата и месото од живина брзо затемнува кога се пече на скара, држи убава кора и не се суши. Месото од филети, месото од ражен, колбасите, како и сочниот зеленчук (домати, кромид, итн.) се особено погодни за печење на скара.

Општи предупредувања

- Храната што не е погодна за печење создава опасност од пожар. Печете на скара само храна што е погодна за силен оган на скара. Исто така, не поставувајте ја храната премногу далеку во задниот дел на скарата. Ова е најжешкото место и мрсната храна може да се запали.
- **Затворете ја вратата на рерната за време на печењето на скара. Не печете на скара со отворена врата. Топлите површини може да предизвикаат изгореници!**

Клучни точки за скарата

- Подгответе ја храната со слична дебелина и тежина колку што е можно повеќе за скарата.
- Ставете ги парчињата што треба да се печат на скара на жичената решетка или жичениот плех за скара така што ќе ги распределите без да ги надминувате димензиите на грејачот.
- Во зависност од дебелината на парчињата што треба да се печат на скара, времето за готвење дадено во табелата може да варира.
- Лизнете ја жичената решетка или жичениот плех за скара до посакуваното ниво во рерната. Ако готвите на жичената решетка, лизгајте го плехот на рерната до долната полица за да се соберат маслата. Големината на плехот од рерната што ќе го лизгате треба да биде таква што ќе го покрие целиот простор на скарата. Овој плех можеби не е испорачан со производот. Ставете малку вода во плехот од рерната за лесно чистење.

Табела за готвење на скара

Храна	Додатоци што треба да се користат	Позиција на полицата	Температура (°C)	Време на печење (минути) (прибл.)
Риба	Жичена скара	4 - 5	250/макс	20 ... 25
Парчиња пилешко	Жичена скара	4 - 5	250/макс	25 ... 35
Кофте (телешко) - 12 количина	Жичена скара	4	250/макс	20 ... 30
Јагнешка кременадла	Жичена скара	4 - 5	250/макс	20 ... 25
Кременадла - (парчиња месо)	Жичена скара	4 - 5	250/макс	25 ... 30
Телешка кременадла	Жичена скара	4 - 5	250/макс	25 ... 30
Зеленчук гратин	Жичена скара	4 - 5	220	20 ... 30
Тост	Жичена скара	4	250/макс	1 ... 3

Се препорачува претходно загревање 5 минути за секоја храна што се готви на скара.

Превртете ги парчињата храна по 1/2 од вкупното време на готвење на скара.

6.1.4 Тестирање на храна

- Храната во оваа табела за готвење се подготвува според стандардот EN 60350-1 за да се олесни тестирањето на производот за институтиите за контрола.

Табела за готвење за тестирање оброци

Предлози за печење со еден плех

Храна	Додатоци што треба да се користат	Функција за работа	Позиција на полицата	Температура (°C)	Време на печење (минути) (прибл.)
Колачи	Стандарден сад *	Загревање на дното и на плафонот	3	140	20 ... 30
Колачи	Стандарден сад *	Загревање со вентилатор	На модели со жичени полици :3 На модели без жичени полици :2	140	15 .. 25
Ситни колачи	Стандарден сад *	Загревање на дното и на плафонот	3	160	25 ... 35
Ситни колачи	Стандарден сад *	Загревање со вентилатор	На модели со жичени полици : 3 На модели без жичени полици : 2	150	25 ... 35
Пандишпан	Кружен калап за колач со дијаметар од 26 см со затворац за жичена скара **	Загревање на дното и на плафонот	2	150	30 ... 40
Пандишпан	Кружен калап за колач со дијаметар од 26 см со затворац за жичена скара **	Загревање со вентилатор	2	155	30 ... 40
Пита од јаболко	Кружен црн метален калап за со дијаметар од 20 см на жичена скара **	Загревање на дното и на плафонот	2	180	50 ... 65
Пита од јаболко	Кружен црн метален калап за со дијаметар од 20 см на жичена скара **	Загревање со вентилатор	3	170	50 ... 65

Предлози за готвење со два плека

Храна	Додатоци што треба да се користат	Функција за работа	Позиција на полицата	Температура (°C)	Време на печење (минути) (прибл.)
Ситни колачи	2-Стандарден сад* 4-Сад за печива*	Загревање со вентилатор	2 - 4	На модели со жичени полици :150 На модели без жичени полици :140	На модели со жичени полици : 25 ... 40 На модели без жичени полици : 30 ... 45
Колачи	2-Стандарден сад* 4-Сад за печива*	Загревање со вентилатор	2 - 4	140	15 ... 25

Се препорачува претходно загревање на секоја намирница.

*Овие додатоци можеби не се вклучени во вашиот модел.

**Овие додатоци не се вклучени во вашиот модел. Овие додатоци можат да се купат во продавниците.

Скара

Храна	Додатоци што треба да се користат	Позиција на полицата	Температура (°C)	Време на печење (минути) (прибл.)
Ќофте (телешко) - 12 количина	Жичена скара	4	250/макс	20 ... 30
Тост	Жичена скара	4	250/макс	1 ... 3

Се препорачува претходно загревање 5 минути за секоја храна што се готви на скара.

Превртете ги парчињата храна по 1/2 од вкупното време на готвење на скара.

7 Одржување и чистење

7.1 Општи информации за чистење

Општи предупредувања

- Почекајте производот да се олади пред да го чистите. Топлите површини може да предизвикаат изгореници!
- Не ги применувајте детергентите директно на жешки површини. Тоа може да предизвика трајни дамки.
- Производот треба темелно да се исчисти и исуши по секое работење. Така, остатоците од храна лесно ќе се исчистат и ќе се спречи нивното горење кога производот подоцна повторно ќе се користи. Така, работниот век на апаратот се продолжува и проблемите што често се сретнуваат ќе се намалат.
- Не користете средства за чистење со параа.

- Некои детергенти или средства за чистење може да предизвикаат оштетување на површината. Несоодветни средства за чистење се: белило, производи за чистење кои содржат амонијак, киселина или хлорид, производи за чистење со параа, средства за отстранување бигор, отстранувачи на дамки и 'рѓа, абразивни производи за чистење (крема за чистење, прашок за чистење, абразивна четка и четка што гребе, жица, сунѓери, крпи за чистење што содржат нечистотија и остатоци од детергент).
- Не е потребен посебен материјал за чистење за чистењето по секоја употреба. Исчистете го апаратот со детергент за миене садови, топла вода и мека крпа или сунѓер и исушете го со сува крпа.

- Внимавајте целосно да ја избришете преостанатата течност по чистењето и веднаш исчистете ја храната што прска наоколу за време на готвењето.
- Не мијте ниту еден составен дел на апаратот во машина за миење садови.

Инокс - не'рѓосувачки површини

- Не користете средства за чистење кои содржат киселина или хлор за чистење на не'рѓосувачки - инокс површини и рачки.
- Не'рѓосувачката - инокс површина може да ја промени бојата со тек на време. Ова е нормално. По секое работење, исчистете со детергент погоден за не'рѓосувачка или инокс површина.
- Чистете со мека крпа со сапуница и течен детергент (кој не гребе), погоден за инокс површини, внимавајте да бришете во една насока.
- Отстранете ги дамките од лимон, масло, скроб, млеко и протеини на стаклените и инокс површините веднаш без да чекате. Дамките може да 'рѓосаат по долг временски период.
- Средствата за чистење испрскани/нанесени на површината треба веднаш да се исчистат. Абразивните средства за чистење што се оставени на површината предизвикуваат површината да побеле.

Емајлирани површини

- По секоја употреба, исчистете ги емајлираните површини со детергент за миење садови, топла вода и мека крпа или сунѓер и исушете ги со сува крпа.
- Ако Вашиот производ има функција за лесно чистење со пареа, можете да направите лесно чистење со пареа за лесна непостојана нечистотија. (Видете во “Лесно чистење со пареа [► 78]”.)
- За тешки дамки може да го користите средството за чистење рерни и скари што го препорачува веб-страницата на Вашиот производ и сунѓерче за

- чистење што не гребе. Немојте да користите средство за чистење на надворешните површини на рерната.
- Рерната мора да се излади пред да ја исчистите областа за готвење. Чистењето на жешки површини ќе создаде и опасност од пожар и оштетување на емајлираната површина.

Каталитички површини

- Страничните сидови во областа за готвење можат да бидат покриени само со емајлирани или каталитички сидови. Варира во зависност од моделот.
- Каталитичките сидови имаат лесна мат и порозна површина. Каталитичките сидови на рерната не треба да се чистат.
- Каталитичките површини апсорбираат масло благодарение на неговата порозна структура и почнуваат да светат кога површината е заситена со масло, во овој случај се препорачува да се заменат деловите.

Стаклени површини

- Кога чистите стаклени површини, не користете тврди метални стругалки и абразивни материјали за чистење. Можат да ја оштетат стаклената површина.
- Исчистете го апаратот со детергент за миење садови, топла вода и микрофибер крпа специфична за стаклени површини и исушете го со сува микрофибер крпа.
- Ако има остаток од детергентот по чистењето, избришете го со ладна вода и исушете го со чиста и сува микрофибер крпа. Преостанатиот детергент може да ја оштети стаклената површина следниот пат.
- Во никој случај не треба да се чисти исушениот остаток на стаклената површина со назабени ножеви, жичена волна или слични алатки за гребење.
- Можете да ги отстраните дамките од калциум (жолти дамки) на стаклената површина со комерцијално достапното

средство за отстранување бигор, со средство за отстранување бигор како оцет или сок од лимон.

- Ако површината е многу извалкана, нанесете го средството за чистење на дамката со сунѓер и почекајте подолго време правилно да проработи. Потоа исчистете ја стаклената површина со влажна крпа.
- Промената на бојата и дамките на стаклената површина се нормални и не се дефекти.

Пластични делови и обоени површини

- Чистете ги пластичните делови и обоените површини со детергент за миеење садови, топла вода и мека крпа или сунѓер и исушете ги со сува крпа.
- Не користете тврди метални стругалки и абразивни средства за чистење. Може да ги оштетат површините.
- Погрижете се спојките на составните делови на производот да не бидат оставени влажни и со детергент. Во спротивно, може да настане корозија на спојките.

7.2 Додатоци за чистење

Не ставајте ги додатоците на производот во машина за миеење садови, освен ако не е поинаку наведено во упатството за употреба.

7.3 Чистење на контролната табла

- Кога ги чистите контролните табли со тркалца, избришете ги таблите и тркалцата со влажна мека крпа и исушете ги со сува крпа. Не ги отстранувајте тркалцата и дихтунзите под нив за да ја исчистите таблата. Контролната табла и тркалцата може да се оштетат.
- Додека ги чистите инокс контролните табли со тркалца, не користете средства за чистење на инокс околу тркалцето. Показателите околу тркалцето може да се избришат.
- Чистете ги контролните табли на допир со влажна мека крпа и исушете ги со сува крпа. Ако Вашиот производ

има функција за заклучување на копчиња, поставете го заклучувањето пред да ја чистите контролната табла. Во спротивно, на тастерите може да се случи неправилно откривање.

7.4 Чистење на внатрешноста на рерната (област за готвење)

Следете ги чекорите за чистење опишани во делот „Општи информации за чистење“ според типовите на површини во Вашата рерна.

Чистење на страничните сидови на рерната

Страничните сидови во областа за готвење можат да бидат покриени само со емајлирани или каталитички сидови. Варира во зависност од моделот. Доколку има каталитички сид, видете во делот „Каталитички површини“ за информации.

Ако Вашиот производ е модел со жичена полица, отстранете ги жичените полица пред да ги чистите страничните сидови. Потоа завршете го чистењето како што е опишано во делот „Општи информации за чистење“ според типот на површина на страничниот сид.

За да се отстранат страничните жичени полица:

1. Отстранете ја предната страна на жичената полица со повлекување на страничниот сид во спротивна насока.
2. Повлечете ја жичената полица кон себе за да ја отстраните целосно.

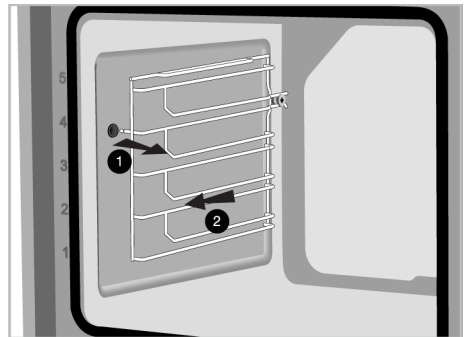

3. За повторно да се прицврстат полиците, постапките што се применуваат при нивното отстранување мора да се повторат од крајот до почетокот, соодветно.

7.5 Лесно чистење со пареа

Ова овозможува лесно чистење на нечистотијата (што нема да остане долго) која е омекната од пареата во рерната и од капките вода кондензирани во внатрешните површини на рерната.

1. Извадете ги сите додатоци од рерната.
2. Додајте 500 мл вода во плехот и ставете го на втората полица од рерната.

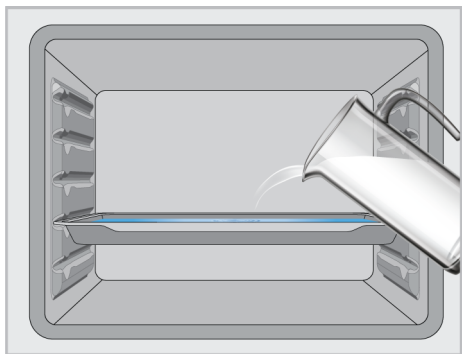

3. Поставете ја рерната на режимот на работа за лесно чистење со пареа и нека работи 15 минути на 100°C.

Веднаш отворете ја вратата и избришете ја внатрешноста на рерната со влажен сунѓер или крпа. Кога ќе ја отворите вратата ќе се испушти пареа. Ова може да претставува ризик од изгореници. Бидете претпазливи кога ја отворате вратата.

За тврдоглава нечистотија, исчистете го производот со детергент за миење садови, топла вода и мека крпа или сунѓер и исушете го со сува крпа.



Во функцијата за лесно чистење со пареа, се очекува додадената вода да испари и кондензира на внатрешната страна на рерната и вратата на рерната за да ја омекнат лесната нечистотија формирана во рерната. Кондензацијата создадена на вратата на рерната може да капе наоколу кога ќе се отвори вратата на рерната. Избришете ја кондензацијата веднаш по отворањето на вратата на рерната.

(Се разликува во зависност од моделот на производот. Може да не е достапен во вашиот модел.) По кондензацијата во рерната, може да се појави вирче или влага во каналот на базенот под рерната. Избришете го овој канал на базенот со влажна крпа и потоа исушете го.



7.6 Самочистење на висока температура

Рерната е опремена со функција за пиролиза. Рерната ќе се загрее на температура од приближно 420-480 °C и ќе гори додека постоечката нечистотија не стане пепел. Може да се создаде силен чад. Погрижете се просторијата да има добра вентилација. Чистењето на висока температура треба да се врши приближно по секои 10 употреби на рерната.

Општи предупредувања



Жешките површини предизвикуваат изгореници!

Не допирајте го производот за време на самочистењето и држете ги децата подалеку од производот. Почекајте најмалку 30 минути пред да ги отстраните остатоците.

- Пред да ја користите функцијата за пиролиза, отстранете ги сите додатоци, телескопската полица и страничните полица (ако ги има). Ако не се отстранат, додатоците и страничните жичени полица ќе се оштетат.
- Доколку Вашиот производ има огноотпорен додаток (отпорен на самочистење на високи температури), не треба да ги отстранувате овие додатоци од рерната. Дали додатоците се огноотпорни или не, е наведено во делот за додатоци. Ако не е наведено, додатоците не се отпорни на високи температури. Мора да се извадат од рерната пред чистењето за да се избегне оштетување.
- Не ја чистете заптивката на вратата. Заптивката со стаклени влакна е многу нежна и лесно се оштетува. Ако заптивката на вратата е оштетена, заменете ја со нова од овластен сервис.



За да ја започнете функцијата за пиролиза:

1. Извадете ги сите додатоци од рерната. Во моделите со жичени полица, не заборавајте да ја отстраните жичената полица.
2. Пред да започнете со чистењето, исчистете ги надворешните површини на рерната и остатоците од храна внатре во рерната со крпа со сапуница.
3. Изберете ја функцијата „пиролиза“ (Пиролиза).

⇒ На екранот ќе трепка „**P2:00**“. Доколку Вашиот апарат ја има функцијата Еко-пиролиза, на екранот ќе се прикаже прво пораката „**Pro**“ 2 секунди, а потоа пораката **P2:00** ќе почне да трепка.



Доколку на екранот не се прикажат пораката „**Pro**“, а потоа „**ECO**“, Вашиот апарат ја нема функцијата Еко-пиролиза.



4. Тркалцето за температура завртелте го на највисоката „**max**“ (максимум) температура.
5. Кога ќе се вклучи функцијата за пиролиза, „**P2:00**“ ќе светне и ќе започне да одбројува. На екранот ќе се прикаже времето за пиролиза (2 часа). Ова време не може да се измени.
6. Кога рерната ќе постигне одредена температура откако почнал процесот на пиролитичко чистење, на екранот со тајмер ќе се покаже симболот , а вратата на рерната нема да може да се отвори. Не притискајте на рачката насилно за да ја отклучите вратата додека не заврши процесот на чистење и не исчезне симболот за заклучување од екранот.
7. Кога чистењето ќе заврши, на дисплејот ќе се покаже "**End**" (Крај).
8. Откако на екранот ќе се прикаже „**End**“, свртете ги тркалцата за функција и температура на позицијата 0 (исклучено) за да го завршите процесот.
9. Кога ќе исчезне симболот  од екранот ќе исчезне, отстранете ја останатата нечистотија со разреден алкохолен оцет.
10. Допрете кој било тастер за да го прекинете аудио предупредувањето.



Откако ќе заврши функцијата за пиролиза, заклучувањето на вратата ќе биде активно сè додека рерната не се излади до соодветната температура. Доколку сакате да готвите додека трае овој процес, на екранот ќе се покаже „H“ и нема да може да готвите.

Функција за самочистење на висока температура – Еко пиролиза (Се разликува во зависност од моделот на производот. Може да не е достапен во вашиот модел.)

- ✓ Ако рерната не е многу валкана, препорачуваме да ја користите функцијата „Пиролиза - економичен режим“. Функцијата „Пиролиза - економичен режим“ одзема помалку време отколку функцијата „Пиролиза“. Ако рерната е многу валкана, функцијата „Пиролиза - економичен режим“ можеби нема да биде доволна. Во тој случај, исчистете ја со функцијата „Пиролиза“.
1. Извадете ги сите додатоци од рерната. Во моделите со жичени полици, не заборавајте да ја отстраните жичената полица.
 2. Пред да започнете со чистењето, исчистете ги надворешните површини на рерната и остатоците од храна внатре во рерната со крпа со сапуница.
 3. Изберете ја функцијата „пиролиза“ (Пиролиза).
 - ⇒ На екранот се прикажува пораката „P2:00“ и „Pro“ околу 2 секунди, а потоа пораката P2:00 ќе започне да трепка.
 4. Допрете го тастерот ⊕ или ⊖.
 - ⇒ На екранот се прикажува пораката „ECO“ околу 2 секунди, а потоа пораката P1:30 ќе започне да трепка.

5. Тркалцето за температура заврзете го на највисоката „max“ (максимум) температура.
6. Кога ќе се вклучи функцијата за пиролиза, P1:30 ќе светне и ќе започне да одбројува. На екранот ќе се прикаже времето за пиролиза (1,5 часа). Ова време не може да се измени.
7. Кога рерната ќе постигне одредена температура откако почнал процесот на пиролитичко чистење, на екранот со тајмер ќе се покаже симболот , а вратата на рерната нема да може да се отвори. Не притискајте на рачката насилно за да ја отклучите вратата додека не заврши процесот на чистење и не исчезне симболот за заклучување од екранот.
8. Кога чистењето ќе заврши, на дисплејот ќе се покаже "End" (Крај).
9. Откако на екранот ќе се прикаже „End“, свртете ги тркалцата за функција и температура на позицијата 0 (исклучено) за да го завршите процесот.
10. Кога ќе исчезне симболот  од екранот ќе исчезне, отстранете ја останатата нечистотија со разреден алкохолен оцет.
11. Допрете кој било тастер за да го прекинете аудио предупредувањето.



Откако ќе заврши функцијата за пиролиза, заклучувањето на вратата ќе биде активно сè додека рерната не се излади до соодветната температура. Доколку сакате да готвите додека трае овој процес, на екранот ќе се покаже „H“ и нема да може да готвите.

7.7 Чистење на вратата на рерната

Можете да ги извадите вратата на рерната и нејзините стакла за да ги исчистите. Како да се извадат вратите и прозорците е објаснето во деловите „**Вадење на вратата на рерната**“ и „**Вадење на внатрешните стакла на вратата**“. Откако ќе ги извадите внатрешните стакла на вратата, исчистете ги со детергент за миене садови, топла вода и мека крпа или сунѓер и исушете ги со сува крпа. За остатоци од вар што може да се формираат на стаклото од рерната, избришете го стаклото со оцет и исплакнете.



Не користете груби абразивни средства за чистење, метални стругалки, жичена волна или варикина за чистење на вратата на рерната и стаклото.

Вадење на вратата на рерната

1. Отворете ја вратата на рерната.
2. Отворете ги spojките во приклучокот за шарки на предната врата десно и лево со туркање надолу како што е прикажано на сликата.
3. Видовите на шарки се разликуваат како (A), (B), (C) типови според моделот на производот. Следните слики покажуваат како да се отвори секој тип на шарки.
4. Шарката од тип (A) е достапна во нормални типови на врати.

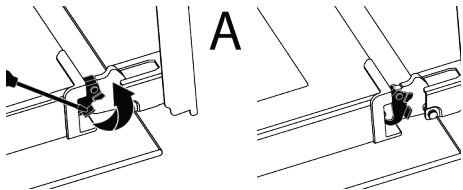

5. Шарката од тип (B) е достапна во типови на врати со меко затворање.

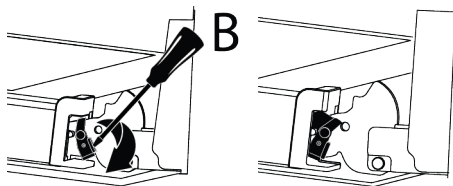

6. Шарката од тип (C) е достапна во типови на врати со меко отворање/затворање.

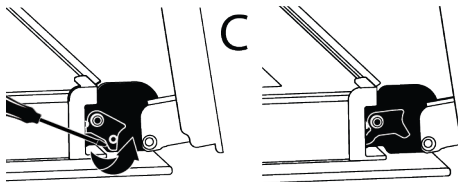

7. Доведете ја вратата на рерната до полуотворена положба.

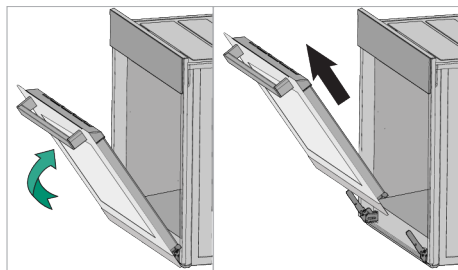

8. Повлечете ја извадената врата нагоре за да ја ослободите од десната и левата шарка и извадете ја.



За повторно да се прицврсти вратата, постапките што се применуваат при нејзиното отстранување мора да се повторат од крајот до почетокот, соодветно. Кога ја монтирате вратата, внимавајте да ги затворите spojките на приклучокот на шарката.

7.8 Вадење на внатрешното стакло на вратата на рерната

Внатрешното стакло од предната врата на производот може да се извади за чистење.

1. Отворете ја вратата на рерната.

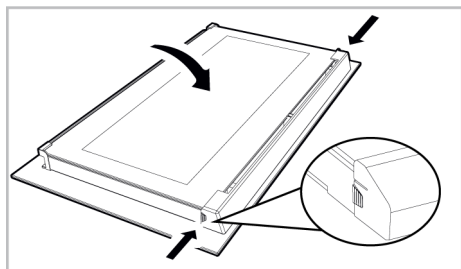

2. Повлечете го пластичниот составен дел, прикачен на горниот дел од предната врата, кон себе со истовремено притискање на точките на притисок од двете страни на составниот дел и извадете ја.

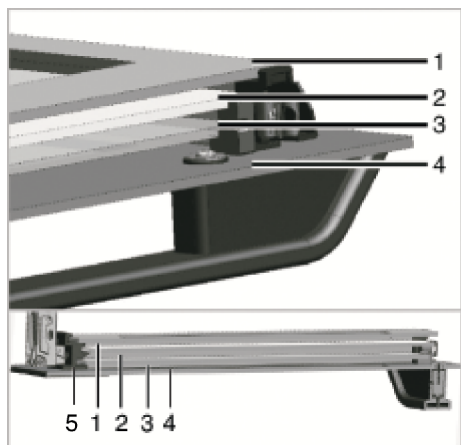

- | | |
|----------------------------------|--------------------------|
| 1 Највнатрешно стакло | 2 Второ внатрешно стакло |
| 3 Трето внатрешно стакло | 4 Надворешно стакло |
| 5 Отвор за пластично стакло-Долу | |

3. Како што е прикажано на сликата, нежно подигнете го највнатрешното стакло кон „А“ и потоа извадете го со повлекување кон „В“.

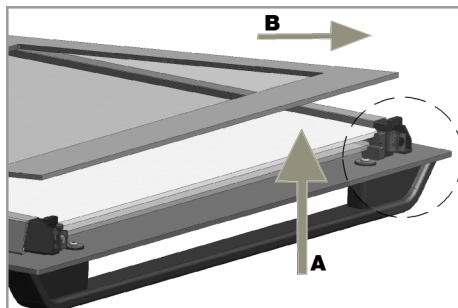

4. Повторете ја истата постапка за вадење на второто и третото стакло.



Првиот чекор на прегрупирање на вратата е да ги замените второто и третото стакло (2, 3). Како што е прикажано на сликата, поставете го закосениот раб на стаклото да се сретне со закосениот раб на пластичниот отвор. Редоследот на прицврстување на второто и третото внатрешно стакло не е важен, бидејќи се заменливи. Додека го прикачувате највнатрешното стакло (1), обрнете внимание да ја поставите испечатената страна на стаклото на второто внатрешно стакло. Од клучно значење е да ги поставите долните агли на сите внатрешни стакла за да ги исполнуваат долните пластични отвори (5). Притиснете ја пластичниот составен дел кон рамката додека не се слушне „клик“ звук.

 По чистењето, сите стакла мора повторно да се склопат.

7.9 Чистење на сијалицата на рерната

Во случај да се извалка стаклената врата на светилката на рерната во областа за готвење; исчистете со детергент за миење садови, топла вода и мека крпа или сунѓер и исушете со сува крпа. Во случај на дефект на светилката на рерната, можете да ја замените светилката на рерната следејќи ги деловите што следат.

Заменување на светилката на рерната

Општи предупредувања

- За да избегнете ризик од електричен удар пред да ја замените светилката на рерната, исклучете го производот и почекајте рерната да се олади. Топлите површини може да предизвикаат изгореници!
- Оваа рерна се напојува со електрична светилка со вжарено влакно со помалку од 40 W, помалку од 60 мм во висина, помалку од 30 мм во дијаметар или халогена светилка со G9 приклучоци со моќност помала од 60 W. Светилките се погодни за работа на температури над 300 °C. Светилките за рерната се достапни кај овластени сервиси или лиценцирани техничари. Овој производ содржи светилка од енергетска класа G.
- Положбата на светилката може да се разликува од онаа прикажана на сликата.
- Светилката што се користи во овој производ не е погодна за употреба при осветлување на домашни простории. Целта на оваа светилка е да му помогне на корисникот да ги види прехранбените производи.
- Светилките што се користат во овој производ мора да издржат екстремни физички услови како што се температури над 50 °C.

Доколку Вашата рерна има округла светилка,

1. Исклучете го производот од струја.
2. Отстранете го стаклениот капак вртејќи го спротивно од стрелките на часовникот.

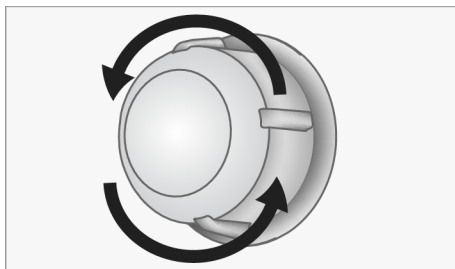

3. Ако светилката во рерната е од типот (А) прикажана на сликата подолу, завртете ја светилката на рерната како што е прикажано на сликата и заменете ја со нова. Ако е модел од типот (Б), извадете ја како што е прикажано на сликата и заменете ја со нова.

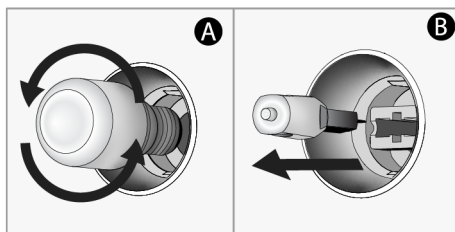

4. Повторно наместете го стаклениот капак.

Доколку Вашата рерна има квадратна светилка,

1. Исклучете го производот од струја.
2. Отстранете ги жичените полици според описот.

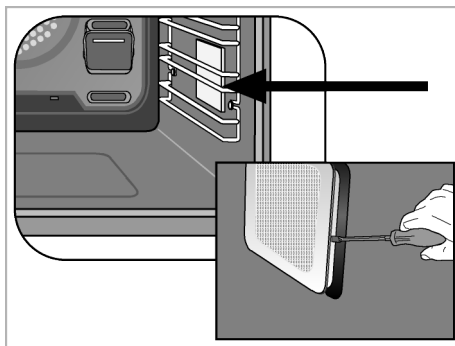

3. Подигнете го заштитниот стаклен капак на светилката со шрафцигер. Прво отстранете ја завртката, ако има завртка на квадратната светилка во вашиот производ.
4. Ако светилката во рерната е од типот (А) прикажана на сликата подолу, завртете ја светилката на рерната како што е прикажано на сликата и заменете ја со нова. Ако е модел од типот (Б), извадете ја како што е прикажано на сликата и заменете ја со нова.

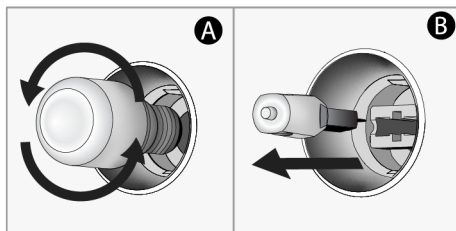

5. Повторно наместете го стаклениот капак и жичените полици.

8 Решавање проблеми

Ако проблемот продолжи по следење на упатствата во овој дел, контактирајте го Вашиот продавач или овластен сервис. Не обидувајте се сами да го поправите производот.

Пареа ќе излегува додека работи рерната.

- Нормално е да се види пареа за време на работењето. >>> Ова не е грешка.

Се појавуваат капки вода за време на готвењето

- Пареата што се создава за време на готвењето се кондензира кога ќе дојде во контакт со ладни површини надвор од производот и може да формира капки вода. >>> Ова не е грешка.

Се слушаат метални звуци додека производот се загрева и лади.

- Металните делови може да се прошират и да испуштаат звуци кога се загреваат. >>> Ова не е грешка.

Производот не работи.

- Осигурувачот може да е неисправен или изгорен. >>> Проверете ги осигурувачите во кутијата со осигурувачи. Променете ги доколку е потребно или вклучете ги повторно.
- Апаратот може да не е приклучен во (заземјен) штекер. >>> Проверете дали апаратот е приклучен во штекер.
- (Ако има тајмер на Вашиот апарат) Копчињата на контролната табла не работат. >>> Ако Вашиот производ

има заклучување на копчиња, може да е овозможено заклучувањето, оневозможете го заклучувањето.

Светлото на рерната не е вклучено.

- Светилката на рерната може да е неисправна. >>> Заменете ја светилката на рерната.
- Нема струја. >>> Проверете дали електричната мрежа работи и проверете ги осигурувачите во кутијата со осигурувачи. Променете ги осигурувачите доколку е потребно или вклучете ги повторно.

Рерната не загрева.

- Рерната може да не е поставена на одредена функција за готвење и/или температура. >>> Поставете ја рерната на одредена функција за готвење и/или температура.
- Нема струја. >>> Проверете дали електричната мрежа работи и проверете ги осигурувачите во кутијата со осигурувачи. Променете ги осигурувачите доколку е потребно или вклучете ги повторно.

