

beko

Built-in Hob / User Manual

Gropë e integruar / Manuali i Përdoruesit

Ugradna ploča za kuvanje / Korisnički priručnik



HIC 64403 X

185910177_1/ EN/ SQ/ BS/ R.AK/ 02.04.26 10:44
7756788333



Welcome!

Dear Customer,

Thank you for choosing the Beko product. We want your product, manufactured with high quality and technology, to offer you the best efficiency. Therefore, carefully read this manual and any other documentation provided before using the product.

Keep in mind all the information and warnings stated in the user's manual. This way, you will protect yourself and your product against the dangers that may occur.

Keep the user's manual. If you give the product to someone else, give the manual with it. The warranty conditions, usage and troubleshooting methods for your product are provided in this manual.

The symbols and their descriptions in the user's manual:



Hazard that may result in death or injury.



Important information or useful usage tips.



Read the user's manual.



Hot surface warning.

NOTICE Hazard that may result in material damage to the product or its environment.

Arçelik A.Ş.
Karaağaç caddesi No:2-6
34445 Sütlüce/İstanbul/TURKEY
Made in TURKEY

Table of Contents

1	Safety Instructions	4
1.1	Intended Use.....	4
1.2	Child, Vulnerable Person and Pet Safety	4
1.3	Electrical Safety.....	5
1.4	Transportation Safety	6
1.5	Installation Safety.....	7
1.6	Safety of Use	7
1.7	Temperature Warnings	8
1.8	Cooking Safety	8
1.9	Maintenance and Cleaning Safety	8
2	Environmental Instructions	9
2.1	Waste Directive.....	9
2.1.1	Compliance with the WEEE Directive and Disposing of the Waste Product	9
2.2	Package Information.....	9
2.3	Recommendations for Energy Saving.....	9
3	Your product	10
3.1	Product introduction	10
3.2	Technical Specifications.....	11
4	First Use	12
4.1	Initial Cleaning	12
5	Installation	12
5.1	Right place for installation.....	12
5.2	Electrical connection.....	13
5.3	Installing the product	14
6	How to use the hob	16
6.1	General information on hob usage.....	16
6.2	Hob control unit.....	17
7	General Information About Cooking	20
7.1	General information about cooking on the hob	21
8	Maintenance and Cleaning	21
8.1	General Cleaning Information.....	21
8.2	Cleaning the hob.....	22
8.3	Cleaning the Control Panel	22
9	Troubleshooting	22

1 Safety Instructions

- This section includes the safety instructions necessary to prevent the risk of personal injury or material damage.
- If the product is handed over to someone else for personal use or second-hand use purposes, the user's manual, product labels and other relevant documents and parts should also be given.
- Our company shall not be held responsible for damages that may occur if these instructions are not observed.
- Failure to follow these instructions shall void any warranty.
- Always have the installation and repair works made by the manufacturer, the authorised service or a person that the importer company shall designate.
- Use original spare parts and accessories only.
- Do not repair or replace any component of the product unless it is clearly specified in the user's manual.
- Do not make technical modifications on the product.

1.1 Intended Use

- This product is designed to be used at home. It is not suitable for commercial use.
- Do not use the product in gardens, balconies or other outdoors. This product is intended to be used in households and in the staff kitchens of shops, offices and other working environments.
- **CAUTION:** This product should be used for cooking purposes only. It should not be used for different purposes, such as heating the room.

1.2 Child, Vulnerable Person and Pet Safety

- This product can be used by children 8 years of age and older, and people who are underdeveloped in physical, sensory or mental skills, or who have lack of experience and knowledge, as long as they are supervised or trained about the safe use and hazards of the product.
- Children should not play with the product. Cleaning and user maintenance should not be performed by children unless there is someone overseeing them.

- This product should not be used by people with limited physical, sensory or mental capacity (including children), unless they are kept under supervision or receive the necessary instructions.
 - Children should be supervised to ensure that they do not play with the product.
 - Electrical products are dangerous for children and pets. Children and pets must not play with, climb on, or enter the product.
 - Do not put objects that children may reach on the product.
 - Turn the handle of the pots and pans to the side of the counter so that children cannot grab and burn.
 - **CAUTION:** During use, the accessible surfaces of the product are hot. Keep children away from the product.
 - Keep the packaging materials out of the reach of children. There is a hazard of injury and suffocation.
 - Before discarding worn out and useless products:
 1. Unplug the power plug and remove it from the socket.
 2. Cut off the power cable and disconnect it with the plug from the product.
 - 3. Take precautions to prevent children from entering the product.
 - 4. Do not allow children to play with product when it is in idle mode.
-  **1.3 Electrical Safety**
- Plug the product into a grounded outlet protected by a fuse that matches the current ratings indicated on the type label. Have the grounding installation made by a qualified electrician. Do not use the product without grounding in accordance with local / national regulations.
 - The plug or the electrical connection of the appliance shall be in an easily accessible place. If this is not possible, there should be a mechanism (fuse, switch, key switch, etc.) on the electrical installation to which the product is connected, in compliance with the electrical regulations and separating all poles from the network.
 - Unplug the product or switch off the fuse before repair, maintenance and cleaning.
 - Plug the product into an outlet that meets the voltage and frequency values specified on the type label.

- (If your product does not have a mains cable) only use the connecting cable described in the "Technical specifications" section.
 - Do not jam the power cable under and behind the product. Do not put a heavy object on the power cable. The power cable should not be bent, crushed, and come into contact with any heat source.
 - Make sure that the power cable is not jammed while putting the product to its place after assembly or cleaning.
 - Use original cable only. Do not use cut or damaged cables.
 - Do not use an extension cord or multi-plug to operate your product.
 - Contact the authorized service centre or importer to use the approved adapter in cases where the use of a converter adapter (for plug type) is necessary.
 - Contact the importer or the authorized service centre if the length of the power line is inadequate.
 - Portable power sources or multiple plugs may overheat and catch fire. Keep multiple plugs and portable power sources away from the product.
 - If the power cable is damaged, it must be replaced by the manufacturer, an authorized service or a person to be specified by the importer company in order to prevent possible dangers.
- If your product has a power cable and plug:
- Never put the product plug into a broken, loose, or out-of-socket plug. Make sure the plug is fully inserted into the socket. Otherwise the connections may overheat and cause a fire.
 - Avoid inserting the device into plugs that are greasy, unclean, or potentially exposed to water (such as those near a worktop where water may escape). Otherwise there is a risk of short circuit and electrocution.
 - Never touch the plug with wet hands!
 - Pull the plug out of the socket using the plug's body rather than the cord itself.



1.4 Transportation Safety

- Disconnect the product from the mains before transporting the product.
- When you need to transport the product, wrap it with bubble wrap packaging mater-

ial or thick cardboard and tape it tightly. Secure the moving parts of the product firmly to prevent damage.

- Before the product is installed, check the product for any damage after transport. Contact the importer or the authorized service centre if damaged.

1.5 Installation Safety

- Before beginning the installation, de-energize the power line to which the product will be connected by turning off the fuse.
- Always wear protective gloves during transport and installation. Otherwise there is a risk of injury from sharp edges!
- Before the product is installed, check the product for any damage. Do not have it installed if the product is damaged.
- Avoid using any heat-insulating materials to cover the interior of the furniture that will be installed.
- Direct sunlight and heat sources, such as electric or gas heaters, must not be present in the area where the product is installed.
- Keep the surroundings of all ventilation ducts of the product open.

- Do not install the product near a window. When you open the window, hot cookware may tip over.
- If there is a socket behind the place where the product will be installed, it must be ensured that the product does not come into contact with the socket nor with the plug plugged into the socket.
- There should be no gas hose, plastic water pipe and socket on the back or side wall of the place where the product will be installed. Otherwise, they may be deformed by the heat effect when the hob is operated and may create a safety risk.

1.6 Safety of Use

- Ensure that the appliance is switched off after every use.
- If you will not use the product for a long time, unplug it or turn off the power from the fuse box.
- Don't use the product if it breaks down or gets damaged while being used. Disconnect the product from the electricity. Contact the importer or the authorized service centre.
- **CAUTION:** If the hob surface is cracked, disconnect the product from the mains to avoid the risk of electric shock.

- **CAUTION:** If the hob glass surface is broken:

Switch off all gas and (if applicable) electric hotplates. Disconnect the product from the electricity.

- Do not touch the appliance surface.

- Do not use the appliance.

- Do not step on the appliance for any reason.
- Never use the product when your judgement or coordination is impaired by the use of alcohol and/or drugs.
- Flammable objects must not be kept in and around the cooking area. Otherwise, these may lead to fire.
- This product is not suitable for use with a remote control or an external clock.

1.7 Temperature Warnings

- **CAUTION:** When the product is in use, the product and its accessible parts will be hot. Care should be taken to avoid touching the product and heating elements. Children under 8 years of age should be kept away from the product unless constantly supervised.

- Do not place flammable / explosive materials near the product, as the surfaces will be hot while it is operating.
- **CAUTION:** Danger of fire: Do not store items on the cooking surfaces.

1.8 Cooking Safety

- **CAUTION:** The cooking process must be observed. Short-term cooking processes must be constantly observed.
- **CAUTION:** In solid or liquid oil cooking, it is dangerous to leave the hob unattended, which may cause a fire. NEVER try to extinguish the fire with water; disconnect the product from the mains, and then cover the flames with a cover or fire cloth (etc.).
- Be careful when using alcoholic drinks in your dishes. Alcohol evaporates at high temperatures and may cause fire since it can ignite when it comes into contact with hot surfaces.

1.9 Maintenance and Cleaning Safety

- Wait for the product to cool before cleaning the product. Hot surfaces may cause burns!

- Never wash the product by spraying or pouring water on it! There is the risk of electric shock!

- Do not use steam cleaners to clean the product as this may cause an electric shock.

2 Environmental Instructions

2.1 Waste Directive

2.1.1 Compliance with the WEEE Directive and Disposing of the Waste Product

This product complies with EU WEEE Directive (2012/19/EU). This product bears a classification symbol for waste electrical and electronic equipment (WEEE).



This product has been manufactured with high quality parts and materials which can be re-used and are suitable for recycling. Therefore, do not dispose

of the waste product with normal domestic and other wastes at the end of its service life. Take it to a collection point for the recycling of electrical and electronic equipment. You can ask your local administration about these collection points. Disposing of the appliance properly helps prevent negative consequences for the environment and human health.

Compliance with RoHS Directive:

The product you have purchased complies with EU RoHS Directive (2011/65/EU). It does not contain harmful and prohibited materials specified in the Directive.

2.2 Package Information

Packaging materials of the product are manufactured from recyclable materials in accordance with our National Environment Regulations. Do not dispose of the packaging waste with the household or other wastes, take it to the packaging material collection points designated by the local authorities.

2.3 Recommendations for Energy Saving

According to EU 66/2014, information on energy efficiency can be found on the product receipt supplied with the product. The following suggestions will help you use your product in an ecological and energy-efficient way:

- Defrost frozen food before baking.
- Use pots / pans with a size and lid suitable for the hob zone. Always choose the right size pot for your meals. More than necessary energy is needed for containers of the wrong size.
- Keep hob baking areas and pot bases clean. Dirt reduces the heat transfer between the baking area and the pot base.

3 Your product

EN

3.1 Product introduction

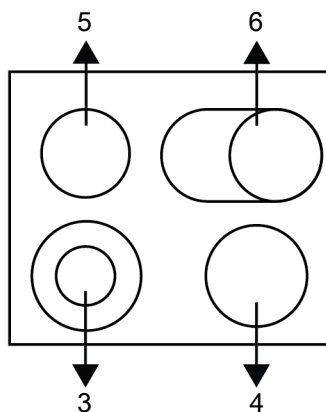
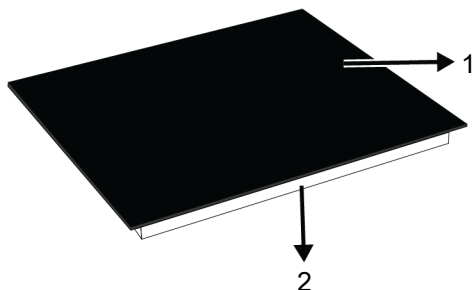

- 1 Glass cooking surface
- 3 Multiple cooking zone
- 5 Single cooking zone

- 2 Lower housing
- 4 Single cooking zone
- 6 Multiple cooking zone

3.2 Technical Specifications

General Specifications of Hob	
Product external dimensions (height/width/depth) (mm)	55* / 580 / 510
Hob installation dimensions (width / depth) (mm)	560(+2) / 490 (+2)
Voltage/Frequency	1N~220-240 V / 2N~380-415 V; 50 Hz
Cable type and section used/suitable for use in the product	min. H05V2V2-FG 3 x 2,5 mm ² (1N) / H05V2V2-FG 5 x 1,5 mm ² (2N)
Total power consumption (W)	6900

Front left	Multiple cooking zone
Dimension	120/210 mm
Power	750/2200 W
Rear left	Single cooking zone
Dimension	140 mm
Power	1200 W
Front right	Single cooking zone
Dimension	160 mm
Power	1500 W
Rear right	Multiple cooking zone
Dimension	140/250 mm
Power	1100/2000 W

* The height of the hob specified in the technical table is the base cover height of the product.



Technical specifications may be changed without prior notice to improve the quality of the product.



Figures in this manual are schematic and may not exactly match your product.



Values stated on the product labels or in the documentation accompanying it are obtained in laboratory conditions in accordance with relevant standards. Depending on operational and environmental conditions of the product, these values may vary.

4 First Use

Before you start using your product, it is recommended to do the following stated in the following sections respectively.

4.1 Initial Cleaning

1. Remove all packaging materials.
2. Wipe the surfaces of the product with a wet cloth or sponge and dry with a cloth.

NOTICE: Some detergents or cleaning agents may cause damage to the surface. Do not use abrasive detergents, cleaning powders, cleaning creams or sharp objects during cleaning.

NOTICE: During the first use, smoke and odour may come up for several hours. This is normal and you just need good ventilation to remove it. Avoid directly inhaling the smoke and odours that form.

5 Installation

General warnings

- Refer to the nearest Authorised Service Agent for installation of the product. Make sure that the electric and gas installations are in place before calling the Authorised Service Agent to have the product ready for operation. If not, call a qualified electrician and fitter to have the required arrangements made. The manufacturer shall not be held responsible for damages arising from procedures carried out by unauthorized persons which may also void the warranty.
- It is customer's responsibility to prepare the location the product shall be placed on and also have power and/or gas utility prepared.
- The rules specified in local standards about electrical and/or gas installations (legal rules on installation) shall be followed during product installation.
- Check for any damage on the appliance before the installation.

5.1 Right place for installation

- The hob is designed for installation into commercially available work tops. A safety distance must be left between the appliance and the kitchen walls and furniture. See figure (values in mm).
- The worktop must be aligned and fixed horizontally.
- Cut aperture for the hob in worktop as per installation dimensions.
- This product is a class 3 device according to EN 30-1-1 standard.
- Allow a minimum distance of 750 mm above the hob surface.
- If a cooker hood is to be installed above the cooker, refer to cooker hood manufacturer instructions regarding installation height. If not defined any size in the hood manual, this height should be at least 650 mm.
- Any kitchen furniture next to the appliance must be heat-resistant (100 °C min.).

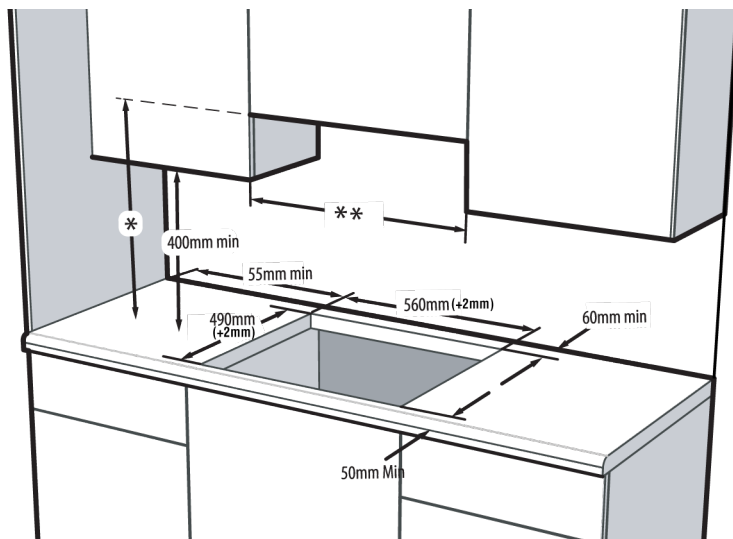

* Minimum height to extractor as recommend in hood instruction manual. If not recommended in the hood instruction manual, this height should be at least 650 mm.

** Minimum distance between cabinetry must be equal to width of hob

5.2 Electrical connection

General warnings

- Disconnect the product from the power supply before beginning any work on the electrical installation. There is a risk of electric shock.
- Connect the product to a grounded socket/line protected by a miniature circuit breaker (fuse) of appropriate capacity as specified in the "Technical Specifications" table. Have the grounding performed by a qualified electrician before using the product with or without a transformer. Our company does not accept responsibility for damages resulting from failure to comply with the requirement for the product to be used with a grounded installation in accordance with local regulations.
- The product can only be connected to the mains power supply by an authorized and qualified person, and the product warranty only begins after correct installation. The manufacturer cannot be held responsible for damages resulting from work performed by unauthorized persons.
- The power cord must not be crushed, folded, compressed, or come into contact with hot parts of the product. If the power cord is damaged, it must be replaced by a qualified electrician.
- The mains supply data must correspond to the data specified on the type label of the product. Type label is at the rear housing of the product. Power cable of your product must comply with the values in "Technical specifications" table.
- Power cable plug must be within easy reach after installation (do not route it above the hob). Do not use extension or multi sockets in power connection.
- When installing the wiring, you must comply with national/local electrical regulations and use the appropriate plug and outlet for the product. If the power limits of the product exceed the current carrying capacity of the plug and outlet/outlet, you must connect the product directly to the fixed electrical installation without using a plug and outlet/outlet.
- **If the product will be connected directly to the supply power:** If it is not possible to disconnect all poles in the supply power, a disconnection unit with at least

3 mm contact clearance (fuses, line safety switches, contactors) must be connected and all the poles of this disconnection unit must be adjacent to (not above) the product in accordance with IEE directives. Failure to obey this instruction may cause operational problems and invalidate the product warranty.

- Additional protection by a residual current circuit breaker is recommended.

If your product has no power cable:

- An electrical cable of the type and cross-section specified in the technical data-sheet must be connected to the product by following the instructions below. For safety reasons, the cable should not be longer than 2 meters.
- Use a screwdriver to open the terminal block cover.
- Thread the power cable through the cable clamp located beneath the terminal and secure it to the main body using the integrated screw on the cable clamping element.
- Connect the cables to the product according to the provided diagram.

Make the terminal block connection of your product according to the connection/phase information on the product type label.

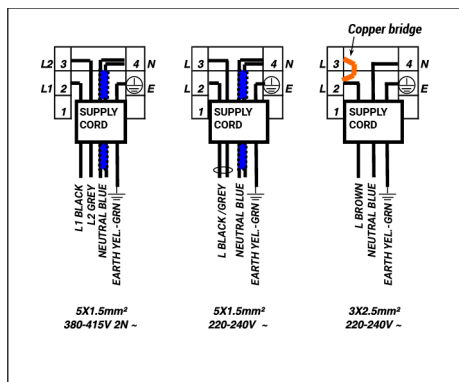

If your supply cord type is 3-conductor type, for 1-phase connection:

- Brown = L (Phase)
- Blue = N (Neutral)
- Green/Yellow wire = (E) (Earthing)

If your supply cord type is 5-conductor type, for 1-phase connection:

- Black/Grey = L (Phase)
- Blue = N (Neutral)
- Green/Yellow wire = (E) (Earthing)

If your supply cord type is 5-conductor type, for 2-phase connection:

- Black = L1 (Phase)
- Grey = L2 (Phase)
- Blue = N (Neutral)
- Green/Yellow wire = (E) (Earthing)
- Once the cable connections are complete, close the terminal block cover.
- Connect the power cord to the mains by routing it so that it does not touch the product or get trapped between the product and the wall.

5.3 Installing the product

1. Remove burners, burner caps and grills on the hob from the product.
2. Turning the hob upside down, place it on a flat surface.
3. When installing the hob, apply the sealing gasket, which was provided in the packaging, around the hob as shown in the following picture, ensuring that it remains 1 to 2 mm inside from the outer edge of the glass.

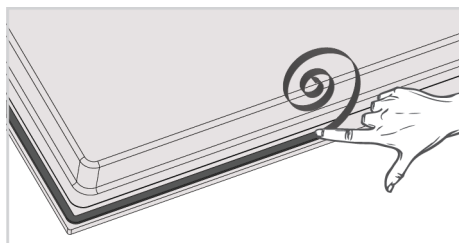

4. Place the hob on the counter and align it.
5. Using the installation clamps secure the hob by fitting through the holes on the lower casing.

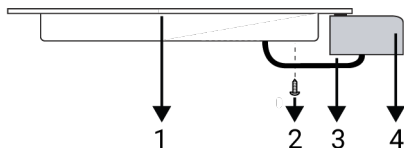

- 1 Hob
- 2 Screw
- 3 Installation clamp
- 4 Counter

Rear view (connection holes)

Location of the connection holes shown in the below figure are schematic, may vary depending on the product model. Fix them according to connection holes on your product.

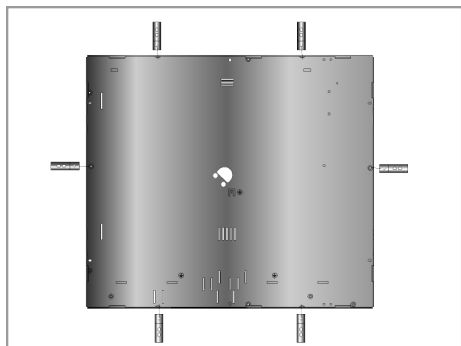

i Making connections to different holes is not a good practice in terms of safety since it can damage the gas and electrical system.

i There are gas and electrical components contained within this hob, therefore when fitting the mounting springs/clamps only attach the supplied fixings to the connection holes shown in this manual. Failure to observe this advice may lead to life and property safety.

If there is a built-in oven under the hob;

When installing the hob on a built-in oven, a distance should be left between the upper wall of the oven and the lower housing of the hob, as shown in the figure.

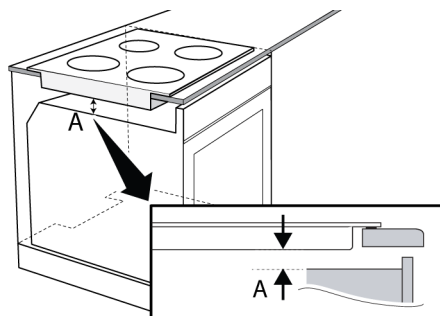

A min. 15 mm

If there is a drawer/cabinet under the hob;

When installing the hob on a cabinet, it is recommended to install a shelf to separate the cabinet from the hob, as shown in the figure. This is not required when installing onto a built-under oven.

For example, if it is possible to touch the bottom of the product since it is installed onto a drawer, this section must be covered with a wooden plate.

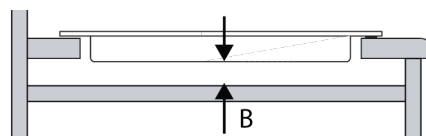

B min. 15 mm

Final check

1. Reconnect the product to the mains.
2. Check electrical functions.

6 How to use the hob

6.1 General information on hob usage

General warnings

- Do not let any objects to fall on the hob. Even small objects such as saltshakers may damage the hob. Do not use cracked hobs. Water may seep through these cracks and cause a short circuit. If the surface is damaged in any way (e.g. visible cracks), turn off the fuse first, then call the authorized service to unplug the product to reduce the risk of electric shock.
- Do not use unbalanced and easily tilting pots/pans on the hob.
- Do not heat the pots/pans and pots empty. The pots and the appliance may be damaged.
- Always turn off the hob's burners after each use.
- You shall damage the appliance if you operate the hobs without any pot or pots/pans. Always turn off the hobs after each operation.
- After each use the cooking surface will be hot, so do not put the plastic pots/pans on the cooking surface. Clean such material on the surface immediately.
- Sudden temperature changes on the glass cooking surface may cause damage, be careful not to spill cold liquids during cooking.
- Put a sufficient amount of food in pots and pans. Thus, you can prevent food from pouring forth out of the pots/pans and will not need to clean unnecessarily.
- Do not place the covers of pots and pans on burners/zones.

- Place the pots by centering them on the burners/zones. If you wish to place a pot on a different burner/zone, do not slide it towards the desired burner; rather, lift it first and then put it on the other burner.

Tips for hobs with vitro-ceramic surfaces

- Vitro-ceramic surface is heat resistant and it is not affected by high temperature differences.
- Do not use vitro-ceramic surface as a surface where you can place something on it or as a cutting surface.
- Use pots and pans with processed bases only. Sharp edges may cause scratches on the surface.
- Do not use aluminium pots/pans and pots. Aluminium deteriorates the hob surface.
- Splashes may damage the hob surface and may cause fire.

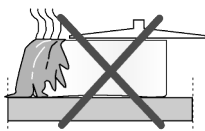

- Do not use pots/pans with convex or concave bases.

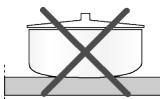

- Use pots and pans with flat bases only. These provide easier heat transfer.

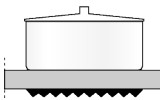

- Energy is wasted if the pot diameter is too small.









Recommended cooking pots/pans sizes

Cooking zone diameter - mm	Pot diameter - cm
120	12 – 14
140	14 – 16
160	16 – 18
180	18 - 20
210	21 - 23
170x265	17 – 19 / 26 - 28





6.2 Hob control unit



Keys :

-  On/off key
-  Increase key
-  Decrease key
-  Timer key *
-  Key lock key *
-  Warming zone key *

Cooking zone selection keys :

-  Rear left cooking zone selection key
-  Front left cooking zone selection key
-  Front right cooking zone selection key *
-  Rear right cooking zone selection key



* It varies depending on the product model. It may not be available on your product.

General warnings for the control panel

- The graphics and figures are for illustrative purposes only. Actual images or functions may differ depending on your hob model.
- This product is controlled by a touch control panel. Every operation you make on the touch control panel is confirmed by an audible signal.

- Always keep the control panel clean and dry. If the surface is damp and dirty, it may cause problems in operating the functions.

Turning on the hob

1. Turn on the hob by touching the  key.
 - ⇒ The "" symbol appears on all cooking zone displays.

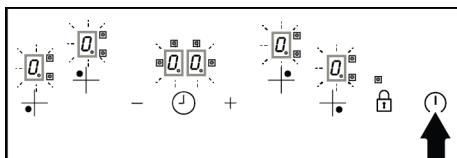

-  If no operation is performed within 10 seconds, the hob automatically returns to Standby mode.

Turning off the hob

1. Touch the  key for more than 2 seconds.
 - ⇒ The hob turns off and returns to Standby mode.

Turning on the cooking zones (Cooking Section)

1. Turn on the hob by touching the  key.

2. Touch the selection key of the cooking zone you want to turn on.

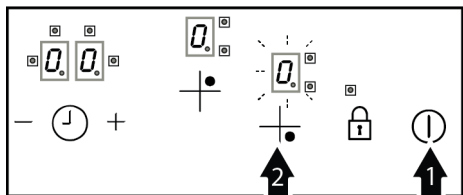

⇒ On cooking zone display “0” symbol appears and the display of the relevant zone lights up brighter.

3. Touch the \pm key to activate the temperature level setting. Touch the \pm / \mp keys to adjust between 1 and 9.

i If you directly touch the — key for temperature level setting, the high power setting will be activated. The high power setting is described in the next section.

i If no operation is performed within 10 seconds, the hob automatically returns to Standby mode.

Turning off the cooking zones:

A selected cooking zone can be turned off in 3 different ways:

1. By reducing the temperature to “0” level: You can turn off the zone by reducing the temperature setting to “0” level.
2. By touching the \pm and — keys simultaneously: Select the zone you want to turn off. To turn the zone off, touch the \pm and — keys simultaneously.
3. Using the timer off function for the desired zone: When the time is up, the timer turns off the zone connected to it. The relevant displays show “0” or “00”. When the time is up, the audible alarm sounds. To silence the audible alarm, touch any key on the control panel.

Residual heat indicator

If the “H_i” symbol is on the hob display, it means the hob is still hot and is used to keep a small amount of food warm. After a certain period of time, the symbol changes to the “0” symbol, meaning less hot.

i If the “H_i” or “0” symbol lights up on the cooking zone display when the hob is turned off, it means the cooking zone is still hot. Do not touch the hotplate.

i When there is a power outage, the residual heat indicator does not light up and does not warn the user about hot cooking zones.

When your hob overheats;

- If the active cooking zones are set to a level higher than level 7, the hob lowers the level of the active cooking zones to level 7 and the cooking zones cannot be set higher than this level.
- If overheating continues; if the zone is set to a level higher than level 5, the zone will decrease to level 5 and the zone will not be allowed to operate at a level higher than this level. If your zone overheats, it will turn itself off for protection and the zones will not work.

High power setting (Quick heating - Booster)

You can use the high power setting to heat quickly. If fast heating is enabled, the cooking will operate at maximum power for a certain period of time. The fast heating time depends on the selected heat level. However, it is not recommended to cook for a long time in this position. The high power setting may not be available on every zone.

Turning on the high power setting:

1. Turn on the hob by touching the ⏻ key.
2. Select the desired zone by touching the cooking selection key.
3. Set it to level “9” by touching the — key.

- ⇒ The display will show "9" and "A" alternately. At temperature level "9" the high power setting is activated.

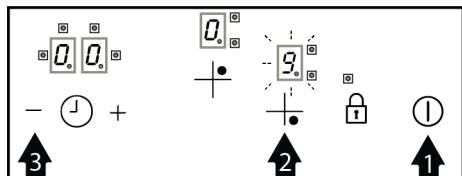

4. If you want to set a high power setting at a different temperature level, you can change it by touching the +/- keys. The set temperature level and "A" appear on the display respectively. For ex-

ample, when the temperature level is reduced to 6, "6" and "A" appear respectively.

i If your hob overheats, the high power setting may not be adjustable.

Turning off the high power setting:

When the high power setting time is completed, the cooking zone continues to operate at the set temperature and only the temperature level appears on the display. If you want to turn off the cooking zone beforehand, touch the — key or set the temperature level to "0".

Temperature level	Turn off time - seconds
1	60
2	180
3	288
4	390
5	510
6	150
7	210
8	270
9	10

Table 1: Table-1: High power setting turn-off times

Turning on multiple (double and triple) cooking zone

Opening the dual cooking zone:

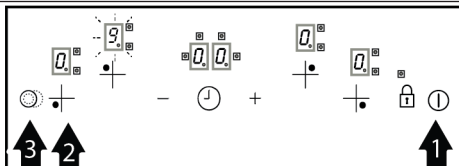

1. Turn on the hob by touching the ① key.
2. Select the dual cooking zone by touching the cooking zone selection keys.
3. Touch the + key to activate the temperature level setting. Touch the +/- keys to adjust between 1 and 9.
4. Touch the ☉ key to activate the second outer section of the dual zone. When you touch the ☉ key again, the outer section will turn off. The inner section will continue to operate.



i The outer sections of multiple cooking zones are only activated if a temperature level between 1 and 9 is set for the zone.

Opening the triple cooking zone:

1. Turn on the hob by touching the ① key.
2. Select the triple hotplate by touching the hotplate selection keys.
3. Activate the temperature level setting by touching the + key. Adjust between 1 and 9 by touching the +/- keys.
4. Touch the ☉ key to activate the second outer section of the cooking zone.





5. Touching the  key again will activate the third section.
6. When working effectively in three sections, each time the  key is touched, one of the outer rings closes.

Child Lock

You can protect the hob against being operated unintentionally in order to prevent children from turning on the cooking zone.







Child Lock function contains a few complex steps to lock the touch control unit. Child Lock can only be activated and deactivated in Standby mode.

Locking the module:

1. Touch main key " " to turn on the hob.
2. Touch " " and " " keys simultaneously for at least 2 seconds.
3. Then, touch " " key once again.
 - ⇒ Child Lock function is activated and " " appears on all cooking zone displays.

Disabling the Child Lock:

You can disable the child lock as you have activated it.

1. Touch main key " " to turn on the hob.
2. Touch " " and " " keys simultaneously for at least 2 seconds.
3. Then, touch " " key once again.
 - ⇒ " " appears on all cooking zone displays as long as the Child lock is activated " " will disappear when the lock is deactivated successfully.

Automatic turnoff (working time limitations)

The control unit has an automatic turn-off feature. If one or more of the cooking zones are left on, the cooking zone will automatically shut down after a certain period of time. (See Table-2)

If there is a timer assigned to the cooking zone, then the timer display will also turn off. The automatic turn-off time depends on the selected temperature level. The cooking zone can be turned on again by the user after it has been automatically turned off as described above.



If errors such as AF10, AF20, AF30 appear on the control panel, consult the service.

Temperature level	Automatic turn-off time - hours
1	6
2	6
3	5
4	5
5	4
6	1.5
7	1.5
8	1.5
9	1.5

Table 2: Table-2: Automatic turn-off times

7 General Information About Cooking

You can find tips on preparing and cooking your food in this section.

7.1 General information about cooking on the hob

General information about cooking with hob

- Never fill the pan with oil more than one third of it. Do not leave the hob unattended when heating oil. Overheated oils bring risk of fire. Never attempt to extinguish a possible fire with water! When oil

catches fire, cover it with a fire blanket or damp cloth. Turn off the hob if it is safe to do so and call the fire department.

- Before frying foods, always remove their excess water and put them inside the heated oil slowly. Make sure that frozen foods are defrosted before frying.
- When heating oil, make sure that the pot you use is dry and keep its lid open.
- For recommendations on cooking with power saving, refer to the “Environmental Instructions” section.

8 Maintenance and Cleaning

8.1 General Cleaning Information

General warnings

- Wait for the product to cool before cleaning the product. Hot surfaces may cause burns!
- Do not apply the detergents directly on the hot surfaces. This may cause permanent stains.
- The product should be thoroughly cleaned and dried after each operation. Thus, food residues shall be easily cleaned and these residues shall be prevented from burning when the product is used again later. Thus, the service life of the appliance extends and frequently faced problems are decreased.
- Do not use steam cleaning products for cleaning.
- Some detergents or cleaning agents cause damage to the surface. Unsuitable cleaning agents are: bleach, cleaning products containing ammonia, acid or chloride, steam cleaning products, descaling agents, stain and rust removers, abrasive cleaning products (cream cleaners, scouring powder, scouring cream, abrasive and scratching scrubber, wire, sponges, cleaning cloths containing dirt and detergent residues).
- No special cleaning material is needed in the cleaning made after each use. Clean the appliance using dishwashing detergent, warm water and a soft cloth or sponge and dry it with a dry cloth.

- Be sure to completely wipe off any remaining liquid after cleaning and immediately clean any food splashing around during cooking.
- Do not wash any component of your appliance in a dishwasher unless otherwise stated in the user’s manual.
- You should store the appliance according to handling marks indication on the carton box.

For the hobs:

- Acidic dirt such as milk, tomato paste and oil may cause permanent stains on the hobs and components of the hob zones, clean any overflowed fluids immediately after cooling down the hob by turning it off.

Inox - stainless surfaces

- Do not use acid or chlorine-containing cleaning agents to clean stainless-inox surfaces and handles.
- Stainless-inox surface may change colour in time. This is normal. After each operation, clean with a detergent suitable for the stainless or inox surface.
- Clean with a soft soapy cloth and liquid (non-scratching) detergent suitable for inox surfaces, taking care to wipe in one direction.
- Remove lime, oil, starch, milk and protein stains on the glass and inox surfaces immediately without waiting. Stains may rust under long periods of time.

- Cleaners sprayed/applied to the surface should be cleaned immediately. Abrasive cleaners left on the surface cause the surface to turn white.

Glass surfaces

- When cleaning glass surfaces, do not use hard metal scrapers and abrasive cleaning materials. They can damage the glass surface.
- Clean the appliance using dishwashing detergent, warm water and a microfiber cloth specific for glass surfaces and dry it with a dry microfiber cloth.
- If there is residual detergent after cleaning, wipe it with cold water and dry with a clean and dry microfiber cloth. Residual detergent may damage the glass surface next time.
- Under no circumstances should the dried-up residue on the glass surface be cleaned off with serrated knives, wire wool or similar scratching tools.
- You can remove the calcium stains (yellow stains) on the glass surface with the commercially available descaling agent, with a descaling agent such as vinegar or lemon juice.
- If the surface is heavily soiled, apply the cleaning agent on the stain with a sponge and wait a long time for it to work properly. Then clean the glass surface with a wet cloth.
- Discolorations and stains on the glass surface are normal and not defects.

Plastic parts and painted surfaces

- Clean plastic parts and painted surfaces using dishwashing detergent, warm water and a soft cloth or sponge and dry them with a dry cloth.
- Do not use hard metal scrapers and abrasive cleaners. They may damage the surfaces.

9 Troubleshooting

If the problem persists after following the instructions in this section, contact your vendor or an Authorized Service. Never try to repair your product yourself.

- Ensure that the joints of the components of the product are not left damp and with detergent. Otherwise, corrosion may occur on these joints.

8.2 Cleaning the hob

Glass cooking surface

Follow the cleaning steps described for the glass surfaces in the “General cleaning information” section for the cleaning of glass cooking surface. You may complete your cleaning as per the information below for special cases.

- Sugar-based foods such as dark cream, starch and syrup should be cleaned immediately, without waiting for the surface to cool. Otherwise, the glass cooking surface may be permanently damaged.
- Do not use cleaning agents for cleaning operations you perform while the hob is hot, otherwise permanent stains may occur.

8.3 Cleaning the Control Panel

- When cleaning the panels with knob-control, wipe the panel and knobs with a damp soft cloth and dry with a dry cloth. Do not remove the knobs and gaskets underneath to clean the panel. The control panel and knobs may be damaged.
- While cleaning the inox panels with knob control, do not use inox cleaning agents around the knob. The indicators around the knob can be erased.
- Clean the touch control panels with a damp soft cloth and dry with a dry cloth. If your product has a key lock feature, set the key lock before performing control panel cleaning. Otherwise, incorrect detection may occur on the keys.

The product does not work.

- Fuse may be faulty or blown. >>> Check the fuses in the fuse box. Change them if necessary or reactivate them.

- The appliance may not be plugged to the (grounded) outlet. >>> Check if the appliance is plugged in to the outlet.
- (If there is timer on your appliance) Keys on the control panel do not work. >>> If your product has a key lock, the key lock may be enabled, disable the key lock.
- If the hob does not turn on when the on/off key is pushed >>> Unplug it and wait at least 20 seconds before plugging it in.

Additional Information for User Manual:	Technical information on the operating Low Power Modes pursuant to EU Regulation 2023/826	
Mode	POWER CONSUMPTION(WATT)	PERIOD(MINUTES)*
Off	0,5	-
Standby	-	-
Standby Mode with information or status display	-	-
Networked Standby	-	-

*:The period after which the equipment reaches automatically standby mode, off mode or networked standby in minutes and rounded to the nearest minute.

Mirë se vini!

I dashur klient,

Faleminderit që keni zgjedhur produktin Beko . Ne dëshirojmë që produkti juaj, i prodhuar me një teknologji dhe cilësi të lartë, t'ju ofrojë efikasitetin më të mirë të mundshëm. Për këtë arsye, lexoni me kujdes këtë manual dhe çdo dokument tjetër të dhënë para përdorimit të produktit.

Kini parasysh të gjitha informacionet dhe paralajmërimet e përmendura në manualin e përdorimit. Në këtë mënyrë, ju do të mbronin veten dhe produktin tuaj nga rreziqet që mund të ndodhin.

Mbajeni manualin e përdorimit. Nëse ia jepni dikujt tjetër këtë produkt, jepini edhe manualin bashkë me të. Në këtë manual jepen kushtet e garancisë, metodat e përdorimit dhe të zgjidhjes së problemeve.

Simbolet dhe përshkrimet e tyre në manualin e përdorimit:



Rrezik që mund të shkaktojë vdekje ose lëndime.



Informacione të rëndësishme ose këshilla të dobishme për përdorimin.



Lexoni manualin e përdorimit.



Paralajmërim për sipërfaqen e nxehtë.

NJOFTIM

Rrezik që mund të shkaktojë dëm material për produktin ose mjedisin e tij.

Arçelik A.Ş.
Karaağaç caddesi No:2-6
34445 Sütlüce/Istanbul/TURKEY
Made in TURKEY

Tabela e përmbajtjes

1 Udhëzimet e sigurisë	26
1.1 Përdorimi i planifikuar	26
1.2 Siguria e fëmijëve, personave të cenueshëm dhe kafshëve shtëpiake.....	26
1.3 Siguria elektrike	27
1.4 Siguria gjatë transportit	29
1.5 Siguria e instalimit.....	29
1.6 Siguria gjatë përdorimit.....	30
1.7 Paralajmërimet për temperaturën	30
1.8 Siguria gjatë gatimit	31
1.9 Siguria e mirëmbajtjes dhe pastrimit.....	31
2 Udhëzimet për ambientin	31
2.1 Direktiva për mbetjet	31
2.1.1 Përputhja me direktivën WEEE dhe hedhja e produktit pas përdorimit.....	31
2.2 Informacionet për paketimin	32
2.3 Rekomandime për kursimin e energjisë.....	32
3 Produkti juaj	32
3.1 Prezantimi i produktit.....	32
3.2 Specifikimet teknike.....	33
4 Përdorimi i parë	34
4.1 Pastrimi fillestar	34
5 Instalimi.....	34
5.1 Vendi i duhur për instalim	34
5.2 Lidhje elektrike.....	35
5.3 Instalimi i produktit	36
6 Si të përdorni pianurën.....	38
6.1 Informacion i përgjithshëm mbi përdorimin e pllakës së gatimit....	38
6.2 Njësia e kontrollit të pianurës.....	39
7 Informacione të përgjithshme rreth gatimit	43
7.1 Informacione të përgjithshme rreth gatimit në sobë.....	43
8 Mirëmbajtja dhe pastrimi	43
8.1 Informacione të përgjithshme për pastrimin	43
8.2 Pastrimi i pianurës	45

8.3 Pastrimi i panelit të kontrollit..... 45

9 Zgjidhja e problemeve..... 45

SQ



1 Udhëzimet e sigurisë

- Ky seksion përfshin udhëzimet e sigurisë të nevojshme për të parandaluar rrezikun e lëndimeve personale ose dëmtimeve materiale.
- Nëse produkti i jepet dikujt tjetër për përdorim personal ose për përdorim të dorës së dytë, duhet të jepet edhe manuali i përdoruesit, etiketat e produktit dhe dokumente e pjesë të tjera përkatëse.
- Kompania jonë nuk do të mbahet përgjegjëse për dëmet që mund të ndodhin nëse këto udhëzime nuk respektohen.
- Mosndjekja e këtyre udhëzimeve do të anulojë çdo garanci.
- Sigurohuni që punimet për instalimin dhe riparimin të kryhen gjithmonë nga prodhuesi, servisi i autorizuar ose personi që ka caktuar kompania e importimit.
- Përdorni vetëm pjesë këmbimi dhe aksesore origjinale.
- Mos riparoni ose zëvendësoni asnjë përbërës të produktit, përveç nëse specifikohet qartë në manualin e përdoruesit.
- Mos bëni modifikime teknike në produkt.



1.1 Përdorimi i planifikuar

- Ky produkt është projektuar për t'u përdorur në shtëpi. Ai nuk është i përshtatshëm për përdorim komercial.
- Mos e përdorni produktin në kopshte, ballkone ose në ambiente të tjera të jashtme. Ky produkt është planifikuar të përdoret në shtëpi dhe në kuzhinat e personelit të dyqaneve, zyrave dhe ambienteve të tjera të punës.
- **PARALAJMËRIM:** Ky produkt duhet të përdoret vetëm për qëllime gatimi. Ai nuk duhet të përdoret për qëllime të tjera, si p.sh. ngrohja e dhomës.

1.2 Siguria e fëmijëve, personave të cenusëshëm dhe kafshëve shtëpiake



- Ky produkt mund të përdoret nga fëmijët 8 vjeç e lart, dhe njerëzit që janë të pazhvilluar në aftësitë fizike, shqisore ose mendore, ose që kanë mungesë përvojë dhe njohurish, për sa kohë që ata mbikëqyren ose trajnohen për përdorimin e sigurt dhe rreziqet e produktit.

- Fëmijët nuk duhet të luajnë me produktin. Pastrimi dhe mirëmbajtja e përdoruesit nuk duhet të kryhen nga fëmijët, përveç nëse dikush i mbikëqyr ata.
- Ky produkt nuk duhet të përdoret nga njerëz me aftësi të kufizuara fizike, shqisore ose mendore (përfshirë fëmijët), përveç nëse ata mbahen nën mbikëqyrje ose marrin udhëzimet e nevojshme.
- Fëmijët duhet të mbikëqyren për t' u siguruar që nuk luajnë me produktin.
- Produktet elektrike janë të rrezikshme për fëmijët dhe kafshët shtëpiake. Fëmijët dhe kafshët shtëpiake nuk duhet të luajnë, të ngjiten ose të hyjnë në produkt.
- Mos vendosni objekte që fëmijët mund të arrijnë në produkt.
- Kthejeni dorezën e tenxhereve dhe tiganëve në anën e banakut në mënyrë që fëmijët të mos mund të kapen dhe të digjen.
- **PARALAJMËRIM:** Gjatë përdorimit, sipërfaqet e arritshme të produktit janë të nxehta. Mbajini fëmijët larg produktit.
- Mbajini materialet e paketimit larg fëmijëve. Ekziston rreziku i lëndimit dhe mbytjes.
- Para se të hidhni produktet e konsumuara dhe të padobishme:
 1. Shkëputeni spinën nga priza dhe hiqeni nga priza.
 2. Prisni kabllon e rrymës dhe shkëputeni atë me spinën nga produkti.
 3. Merrni masa paraprake për të parandaluar hyrjen e fëmijëve në produkt.
 4. Mos i lejoni fëmijët të luajnë me produktin kur është në modalitetin "boshe".



1.3 Siguria elektrike

- Vendoseni produktin në një prizë të tokëzuar të mbrojtur nga një siguresë që përputhet me vlerat nominale aktuale të treguara në etiketën e modelit. Sigurohuni që instalimi i tokëzimit të kryhet nga një elektrikist i kualifikuar. Mos e përdorni produktin pa tokëzim në përputhje me rregulloret lokale/kombëtare.
- Spina ose lidhja elektrike e pajisjes duhet të jetë në një vend lehtësisht të aksesueshëm. Nëse kjo nuk është e mundur, duhet të ketë një mekanizëm (siguresë, çelës, automat etj.) në

- instalimin elektrik me të cilin është lidhur produkti, në përputhje me rregulloret elektrike dhe duke i ndarë të gjitha polet nga rrjeti.
- Hiqeni produktin nga priza ose fikni siguresën përpara riparimit, mirëmbajtjes dhe pastrimit.
 - Vendoseni produktin në një prizë që përmbush vlerat e tensionit dhe frekuencës të specifikuara në etiketën e modelit.
 - Nëse produkti juaj nuk ka një kablo, përdorni vetëm kabllon e lidhjes të përshkruar në pjesën "Specifikimet teknike".
 - Mos e bllokoni kabllon elektrike nën dhe prapa produktit. Mos vendosni një objekt të rëndë mbi kabllon elektrike. Kablloja elektrike nuk duhet të përkulet, shtypet dhe të bjerë në kontakt me asnjë burim nxehtësie.
 - Sigurohuni që kablloja e rrymës të mos bllokohet gjatë vendosjes së produktit në vendin e tij pas montimit ose pastrimit.
 - Përdorni vetëm kabllon origjinale. Mos përdorni kabllon të prera ose të dëmtuara.
 - Mos përdorni kordon zgjatues ose shumë prizë për të përdorur produktin tuaj.
 - Kontaktoni qendrën e autorizuar të shërbimit ose importuesin për të përdorur përshtatësin e miratuar në rastet kur përdorimi i një përshtatësi konverteri (për llojin e prizës) është i nevojshëm.
 - Kontaktoni importuesin ose qendrën e autorizuar të shërbimit nëse gjatësia e linjës elektrike është e pamjaftueshme.
 - Burimet portative të energjisë ose prizat e shumta mund të mbinxehen dhe të marrin zjarr. Mbani priza të shumta dhe burime portative të energjisë larg produktit.
 - Nëse kablloja elektrike është e dëmtuar, ajo duhet të zëvendësohet nga prodhuesi, një servis i autorizuar ose një person që duhet të specifikohet nga kompania importuese për të parandaluar rreziqet e mundshme.
- Nëse produkti juaj ka një kablo dhe prizë elektrike:
- Asnjëherë mos e vendosni spinën e produktit në një prizë të thyer, të lirshme ose jashtë prizës. Sigurohuni që spina të jetë futur plotësisht në prizë. Përndryshe, lidhjet mund të mbinxehen dhe të shkaktojnë zjarr.

- Shmangni futjen e pajisjes në priza që janë të yndyrshme, të papastërta ose potencialisht të ekspozuara ndaj ujit (të tilla si ato pranë një tavoline pune ku uji mund të dalë). Përndryshe ekziston rreziku i qarkut të shkurtër dhe goditjes elektrike.
- Asnjëherë mos e prekni spinën me duar të lagura!
- Nxirreni spinën nga priza duke përdorur trupin e spinës dhe jo vetë kordonin.

1.4 Siguria gjatë transportit

- Shkëputeni produktin nga rrjeti elektrik para transportit të produktit.
- Kur duhet ta transportoni produktin, mbështilleni atë me materiale paketimi me filluska ose karton të trashë dhe ngjiteni mirë. Siguroni fort pjesët lëvizëse të produktit për të parandaluar dëmtimin.
- Përpara se produkti të instalohet, kontrolloni produktin për ndonjë dëmtim pas transportit. Kontaktoni importuesin ose qendrën e autorizuar të shërbimit nëse dëmtohet.

1.5 Siguria e instalimit

- Para fillimit të instalimit, çaktivizoni linjën e energjisë me të cilën do të lidhet produkti duke fikur siguresën.
- Mbani gjithmonë doreza mbrojtëse gjatë transportit dhe instalimit. Përndryshe ekziston rreziku i lëndimit nga skajet e mprehta!
- Përpara se produkti të instalohet, kontrolloni produktin për ndonjë dëmtim. Mos e instaloni nëse produkti është i dëmtuar.
- Shmangni përdorimin e materialeve izoluese të nxehtësisë për të mbuluar pjesën e brendshme të mobiljeve që do të instalohen.
- Rrezet e drejtpërdrejta të diellit dhe burimet e nxehtësisë, si ngrohësit elektrikë ose me gaz, nuk duhet të jenë të pranishme në zonën ku është instaluar produkti.
- Mbani të lira hapësirat rreth të gjitha kanaleve të ventilimit të produktit.
- Mos e instaloni produktin pranë një dritareje. Kur hapni dritaren, enë gatimi të nxehtë mund të përmbysset.
- Nëse ka një prizë pas vendit ku do të instalohet produkti, duhet të sigurohet që produkti të

mos bie në kontakt me prizën dhe as me spinën e futur në prizë.

- Nuk duhet të ketë zorrë gazi, tub plastik uji dhe prizë në pjesën e pasme ose në murin anësor të vendit ku do të instalohet produkti. Përndryshe, ato mund të deformohen nga efekti i nxehtësisë kur pianura është në punë dhe mund të krijojë një rrezik sigurie.

1.6 Siguria gjatë përdorimit

- Sigurohuni që produkti të jetë i fikur pas çdo përdorimi.
- Nëse nuk do ta përdorni produktin për një kohë të gjatë, hiqeni nga priza ose fikeni energjinë nga kutia e siguresave.
- Mos e përdorni produktin nëse prishet ose dëmtohet gjatë përdorimit. Shkëputeni produktin nga energjia elektrike. Kontaktoni importuesin ose qendrën e autorizuar të shërbimit.
- **PARALAJMËRIM:** Nëse sipërfaqja e pllakës është plasaritur, shkëputeni produktin nga rrjeti elektrik për të shmangur rrezikun e goditjes elektrike.

- **PARALAJMËRIM:** Nëse sipërfaqja e xhamit të pianurës është thyer:

Fikni të gjitha vatrat e gazit dhe (nëse ka) elektrike. Shkëputeni produktin nga energjia elektrike.

- Mos e prekni sipërfaqen e pajisjes.
- Mos e përdorni pajisjen.
- Mos e shkelni pajisjen për asnjë arsye.
- Asnjëherë mos e përdorni produktin kur gjykimi ose koordinimi juaj është i dëmtuar nga përdorimi i alkoolit dhe/ose drogave.
- Objektet e ndezshme nuk duhet të mbahen brenda dhe rreth zonës së gatimit. Përndryshe, këto mund të çojnë në zjarr.
- Ky produkt nuk është i përshtatshëm për përdorim me telekomandë ose orë të jashtme.

1.7 Paralajmërimet për temperaturën

- **PARALAJMËRIM:** Kur produkti është në përdorim, produkti dhe pjesët e tij të aksesueshme do të jenë të nxehtë. Duhet pasur kujdes për të shmangur prekjen e produktit dhe elementeve të ngrohjes. Fëmijët nën 8 vjeç

duhet të mbahen larg produktit, përveç rasteve kur mbikëqyren vazhdimisht.

- Mos vendosni materiale të ndezshme / shpërthyesë pranë produktit, pasi sipërfaqet do të jenë të nxehta gjatë punës.
- **PARALAJMËRIM:** Rreziku nga zjarri: Mos ruani artikuj në sipërfaqet e gatimit.

1.8 Siguria gjatë gatimit

- **PARALAJMËRIM:** Procesi i gatimit duhet të respektohet. Proceset e gatimit afatshkurtër duhet të respektohen vazhdimisht.
- **PARALAJMËRIM:** Në gatimin me vaj të ngurtë ose të lëngshëm, është e rrezikshme të lini pianurën pa mbikëqyrje, gjë që mund të shkaktojë zjarr. KURRË mos u përpiqni ta shuani zjarrin me ujë; shkëputeni produktin nga rrjeti

elektrik dhe më pas mbuloni flakët me një mbulesë ose leckë zjarri (etj.).

- Kini kujdes kur përdorni pije alkoolike në gatimet tuaja. Alkooli avullon në temperatura të larta dhe mund të shkaktojë zjarr pasi mund të ndizet kur bie në kontakt me sipërfaqe të nxehta.

1.9 Siguria e mirëmbajtjes dhe pastrimit

- Prisni që produkti të ftohet përpara se ta pastroni produktin. Sipërfaqet e nxehta mund të shkaktojnë djegie!
- Mos e lani asnjëherë produktin duke spërkatur ose derdhur ujë mbi të! Ekziston rreziku i goditjes elektrike!
- Mos përdorni pastrues me avull për të pastruar produktin pasi kjo mund të shkaktojë goditje elektrike.

2 Udhëzimet për ambientin

2.1 Direktiva për mbetjet

2.1.1 Përputhja me direktivën WEEE dhe hedhja e produktit pas përdorimit

Ky produkt është në përputhje me direktivën WEEE të BE-së (2012/19/EU). Ky produkt ka një simbol klasifikimi për pajisjet elektrike dhe elektronike si mbetje (WEEE).



Ky produkt është prodhuar me pjesë dhe materiale me cilësi të lartë që mund të ripërdoren dhe janë të përshtatshme për riciklim. Për këtë arsye, mos e hidhni produktin pas përdorimit bashkë me mbetjet e zakonshme familjare dhe të tjera në përfundim të jetëgjatësisë së tij të shërbimit. Dërgojeni atë në një pikë grumbullimi për riciklimin e pajisjeve elektrike dhe elektronike. Mund të pyesni pranë administratës vendore për këto pika

grumbullimi. Hedhja e pajisjes së përdorur në mënyrën e duhur ndihmon për të parandaluar pasoja negative për mjedisin dhe shëndetin e njeriut.

Përputhja me direktivën RoHS:

Produkti që keni blerë është në përputhje me direktivën RoHS të BE-së (2011/65/EU). Ai nuk përmban materiale të dëmshme dhe të ndaluara të specifikuara në direktivë.

2.2 Informacionet për paketimin

Materialet e paketimit të produktit janë prodhuar nga materiale të riciklueshme në përputhje me Rregulloret kombëtare për mjedisin. Mos i hidhni mbetjet e paketimit bashkë me mbetjet e shtëpisë ose të tjera, por dërgojini ato te pikat e grumbullimit të materialeve të paketimit të përcaktuara nga autoritetet lokale.

3 Produkti juaj

3.1 Prezantimi i produktit

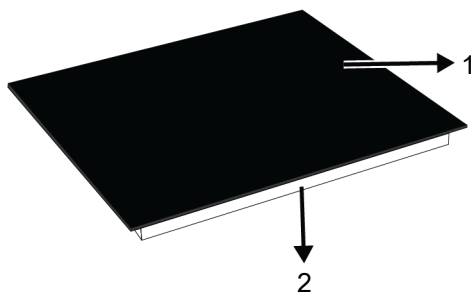

- 1 Sipërfaqja e gatimit prej xhami
- 3 Zona e shumëfishtë e gatimit
- 5 Zona unike e gatimit

2.3 Rekomandime për kursimin e energjisë

Sipas BE 66/2014, informacionet për efikasitetin e energjisë mund të gjenden në faturën e produktit të përfshirë me produktin.

Sugjerimet e mëposhtme do t'ju ndihmojnë ta përdorni produktin tuaj në një mënyrë ekologjike dhe me efikasitet për sa i përket energjisë:

- Shkrini ushqimet e ngrira para pjekjes.
- Përdorni tiganë/tenxhere me madhësi dhe kapak të përshtatshëm për zonën e sobës. Zgjidhni gjithmonë madhësinë e duhur për vaktet tuaja. Për enët me madhësi të gabuar do të nevojitet më shumë energji se ç'duhet.
- Mbajini të pastra zonat e pjekjes së sobës dhe bazat e tenxhereve. Papastërtitë zvogëlojnë transferimin e nxehtësisë mes zonës së pjekjes dhe bazës së tenxheres.

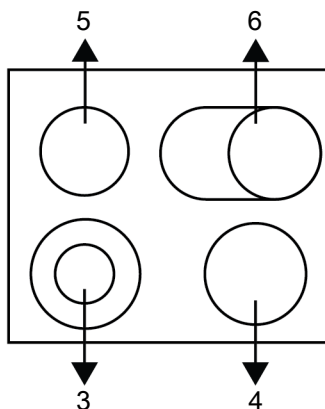

- 2 Strehimi i ulët
- 4 Zona unike e gatimit
- 6 Zona e shumëfishtë e gatimit

3.2 Specifikimet teknike

Specifikimet e përgjithshme të pianurës	
Përmasat e jashtme të produktit (lartësia/gjerësia/thellësia) (mm)	55* / 580 / 510
Dimensionet e instalimit të pllakës (gjerësia / thellësia) (mm)	560(+2) / 490 (+2)
Voltazhi/frekuenca	1N~220-240 V / 2N~380-415 V; 50 Hz
Lloji dhe seksioni i kabllos së përdorur/e përshtatshme për përdorim në produkt	min. H05V2V2-FG 3 x 2,5 mm ² (1N) / H05V2V2-FG 5 x 1,5 mm ² (2N)
Konsumi total i energjisë (NË)	6900

Përpara majtas	Zona e shumëfishtë e gatimit
Dimensioi	120/210 mm
Fuqia	750/2200 NË
Mbrapa majtas	Zona unike e gatimit
Dimensioi	140 mm
Fuqia	1200 NË
Përpara djathtas	Zona unike e gatimit
Dimensioi	160 mm
Fuqia	1500 NË
Pas djathtas	Zona e shumëfishtë e gatimit
Dimensioi	140/250 mm
Fuqia	1100/2000 NË

* Lartësia e pianurës së specifikuar në tabelën teknike është lartësia e shtresës së poshtme të produktit.



Specifikimet teknike mund të ndryshohen pa njoftim paraprak për përmirësimin e cilësisë së produktit.



Shifrat në këtë manual janë skematike dhe mund të mos përputhen me saktësi me produktin tuaj.



Vlerat e përcaktuara në etiketat e produktit ose në dokumentacionin shoqëruar janë marrë në kushte laboratorike në përputhje me standardet përkatëse. Në varësi të kushteve të mjedisit dhe të përdorimit të produktit, këto vlera mund të ndryshojnë.

4 Përdorimi i parë

Përpara se të filloni të përdorni produktin tuaj, rekomandohet të bëni sa më poshtë, të përmendura përkatësisht në seksionet e mëposhtme.

4.1 Pastrimi fillestar

1. Hiqni të gjitha materialet e paketimit.
2. Fshini sipërfaqet e produktit me një pecetë ose sfungjer të njomë dhe thajini me një pecetë.

5 Instalimi

Paralajmërimet të përgjithshme

- Referojuni agjentit më të afërt të autorizuar të shërbimit për instalimin e produktit. Sigurohuni që instalimet elektrike dhe gazi të jenë në vend përpara se të telefononi agjentin e autorizuar të shërbimit për ta bërë produktin gati për përdorim. Nëse jo, telefononi një elektrikist dhe montues të kualifikuar për të bërë rregullimet e kërkuara. Prodhuesi nuk do të mbahet përgjegjës për dëmet që rrjedhin nga procedurat e kryera nga persona të paautorizuar, të cilat gjithashtu mund të anulojnë garancinë.
- Është përgjegjësi e klientit të përgatisë vendndodhjen ku produkti do të jetë i vendosur. të vendosura dhe gjithashtu të kenë të përgatitur energjinë dhe/ose gazin.
- Rregullat e specifikuar në standardet lokale për instalimet elektrike dhe/ose gazi (rregullat ligjore për instalimin) do të ndiqen gjatë instalimi i produktit./ Paragrafi
- Kontrolloni për ndonjë dëmtim të pajisjes përpara instalimit.

NJOFTIM: Disa detergjente ose agjentë pastrimi mund të shkaktojnë dëmtim të sipërfaqes. Mos përdorni detergjentë gërryes, substanca pastrimi pluhur, kremra pastrimi ose objekte të mprehta gjatë pastrimit.

NJOFTIM: Gjatë përdorimit të parë, për disa orë mund të shfaqen tym dhe aroma. Kjo është normale dhe ju duhet vetëm ventilim i mirë për t'i larguar. Shmangni thithjen e drejtpërdrejtë të tymit dhe aromave që krijohen.

5.1 Vendi i duhur për instalim

- Pianura është projektuar për instalim në sipërfaqet e punës të disponueshme në treg. Duhet të lihet një distancë sigurie midis pajisjes dhe mureve të kuzhinës dhe mobiljeve. Shih figurën (vlerat në mm).
- Tabela e punës duhet të jetë e rreshtuar dhe e fiksuar horizontalisht.
- Prisni hapjen e pllakës së gatimit në tavolinën e punës sipas dimensioneve të instalimit.
- Ky produkt është një pajisje e klasës 3 sipas standardit EN 30-1-1.
- Lejoni një distancë minimale prej 750 mm mbi sipërfaqen e pllakës së gatimit.
- Nëse mbi tenxhere do të instalohet një aspiratorit' udhëzime në lidhje me lartësinë e instalimit. Nëse nuk përcaktohet ndonjë madhësi në manualin e kapuçit, kjo lartësi duhet të jetë së paku 650 mm.
- Çdo mobilje kuzhine pranë pajisjes duhet të jetë rezistente ndaj nxehtësisë (min. 100 °C).

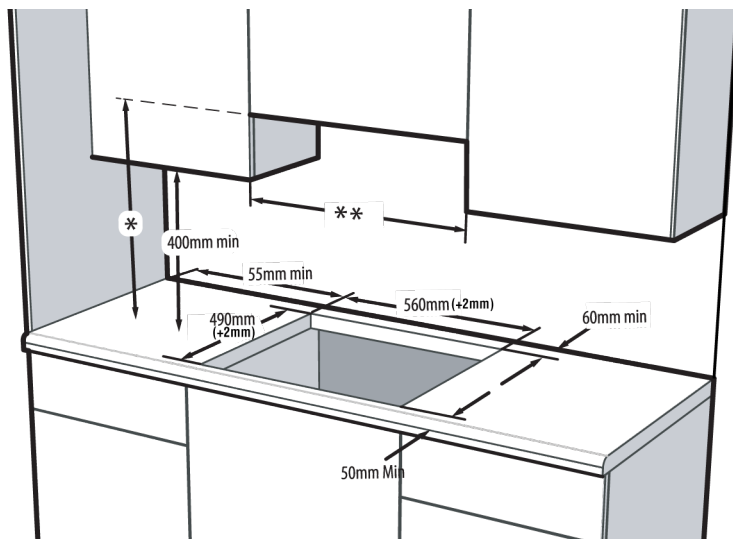

- * Lartësia minimale deri tek nxjerrësi siç rekomandohet në manualin e udhëzimeve të kapuçit. Nëse nuk rekomandohet në manualin e udhëzimeve të kapuçit, kjo lartësi duhet të jetë së paku 650 mm.
- ** Distanca minimale ndërmjet kabinetit duhet të jetë e barabartë me gjerësinë e pianurës

5.2 Lidhje elektrike

! Paralajmërim të përgjithshme

- Shkëputeni produktin nga furnizimi me energji elektrike përpara se të filloni ndonjë punë në instalimin elektrik. Ekziston rreziku i goditjes elektrike.
- Lidhjeni produktin në një prizë/linjë të tokëzuar të mbrojtur nga një siguresë miniaturë me kapacitet të përshtatshëm siç specifikohet në tabelën "Specifikimet Teknike". Lëreni një electricist të kualifikuar të kryejë tokëzimin përpara se ta përdorni produktin me ose pa transformator. Kompania jonë nuk mban përgjegjësi për dëmet që vijnë nga mosrespektimi i kërkesës që produkti të përdoret me një instalim të tokëzuar në përputhje me rregulloret lokale.
- Produkti mund të lidhet me furnizimin me energji vetëm nga një person i autorizuar dhe i kualifikuar, dhe garancioni i produktit fillon vetëm pas instalimit të saktë. Prodhuesi nuk mund të mbahet përgjegjës për dëmet që vijnë nga puna e kryer nga persona të paautorizuar.
- Kablloja e energjisë nuk duhet të shtypet, paloset, kompresohet ose të vijë në kontakt me pjesët e nxehta të produktit. Nëse kabli i energjisë është i dëmtuar, ai duhet të zëvendësohet nga një electricist i kualifikuar.
- Të dhënat e furnizimit me rrjet duhet të korrespondojnë me të dhënat e specifikuara në etiketën e tipit të produktit. Etiketa e tipit ndodhet në pjesën e pasme të produktit. Kabloja e energjisë e produktit tuaj duhet të jetë në përputhje me vlerat në tabelën "Specifikimet teknike".
- Fiza e kabllit të rrymës duhet të jetë lehtësisht e arritshme pas instalimit (mos e drejtoni mbi pllakën e gatimit). Mos përdorni shtesë ose shumë priza në lidhjen me rrymë.
- Kur instaloni instalimet elektrike, duhet të zbatoni rregulloret kombëtare/lokale të energjisë elektrike dhe të përdorni spinën dhe prizën e duhur për produktin. Nëse kufijtë e fuqisë së produktit tejkalojnë kapacitetin mbajtës të rrymës së spinës dhe prizës/prizës, duhet ta lidhni produktin direkt me instalimin elektrik të fiksuar pa përdorur spinë dhe prizë/prizë.

- **Nëse produkti do të lidhet drejtpërdrejt me energjinë e furnizimit:** Nëse nuk është e mundur të shkëputni të gjitha polet në furnizimin me energji elektrike, një njësi shkëputëse me të paktën 3 mm hapësirë kontakti (siguresat, çelësat e sigurisë së linjës, kontaktorët) duhet të lidhen dhe të gjitha polet e kësaj njësie shkyçëse duhet të jenë ngjitur (jo sipër) me produktin në përputhje me direktivat IEE. Mosrespektimi i këtij udhëzimi mund të shkaktojë probleme operative dhe të zhvlerësojë garancinë e produktit.
- Rekomandohet mbrojtje shtesë nga një ndërprerës i rrymës së mbetur.

Nëse produkti prodhohet pa kablo:

- Një kablo rryme që është përcaktuar në shtëpinë e tabelës teknike duhet të jetë lidhur me produktin duke ndjekur udhëzimet. Kablloja e energjisë nuk duhet të jetë më e gjatë se 2 m për arsye sigurie.
- Hapni kapakun e bllokut të terminalit me një kaçavidë.
- Futni kablion e rrymës përmes kapëses së kablilit poshtë terminalit dhe fiksoni atë në trupin kryesor me vidën e integruar në komponentin shtrëngues të kablilit.
- Lidhni kablilot sipas diagramit të dhënë.

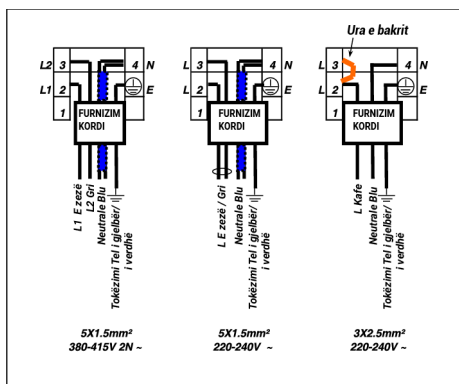

Nëse lloji i kablilit tuaj të furnizimit është 3-përçues, për lidhjen 1-fazore:

- Kafe = L (Faza)
- Blu = N (Neutrale)
- Tel i gjelbër/i verdhë = (E) \oplus (Tokëzimi)

Nëse kablloja juaj e furnizimit është e tipit 5-përçues, për lidhjen 1-fazore:

- E zezë/Gri = L (Faza)
 - Blu = N (Neutrale)
 - Tel i gjelbër/i verdhë = (E) \oplus (Tokëzimi)
- Nëse lloji i kablilit tuaj të furnizimit është 5-përçues, për lidhjen 2-fazore:
- E zezë = L1 (Faza)
 - Gri = L2 (Faza)
 - Blu = N (Neutrale)
 - Tel i gjelbër/i verdhë = (E) \oplus (Tokëzimi)
- Pasi të keni përfunduar lidhjet me tela, mbyllni kapakun e bllokut të terminalit.
 - Lidhni kablion e rrymës për të furnizuar me energji elektrike duke e drejtuar në mënyrë që të mos kontaktojë me produktin dhe të mos shtrydhet midis produktit dhe murit.

5.3 Instalimi i produktit

1. Ndani djegësin, kapakët e djegies dhe mbajtëset e tenxhereve në sobë nga produkti.
2. Kthejeni sobën përmbys dhe vendoseni në një sipërfaqe të sheshtë.
3. Kur instaloni pianurën, aplikoni rondelën mbyllëse, e cila ishte dhënë në paketim, rreth pianurës siç tregohet në foton e mëposhtme, duke siguruar që ajo të mbetet 1 deri në 2 mm brenda nga buza e jashtme e xhamit.

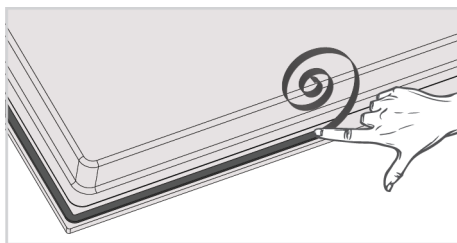

4. Kthejeni përsëri sobën, rreshtoni dhe vendoseni në banak.
5. Ngjitni dhe sigurojeni pllakën e gatimit përmes vrimave në shtresën e poshtme duke përdorur kapëset e montimit.

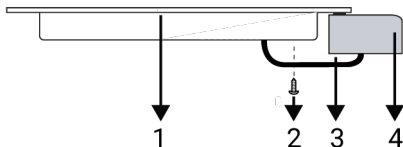

- 1 OXHAK
- 2 VIDHOS
- 3 KAPËSE MONTIMI
- 4 QËNDRONI

Pamja e pasme (vrime lidhëse)

Vendndodhja e vrimave të lidhjes të paraqitura në figurën e mëposhtme janë skematike, mund të ndryshojnë në varësi të modelit të produktit. Rregulloni ato sipas vrimave të lidhjes në produktin tuaj.

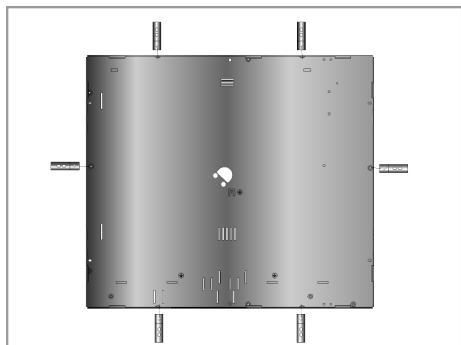

i Kryerja e lidhjeve me vrima të ndryshme nuk është një praktikë e mirë përse i përket sigurisë pasi mund të dëmtojë sistemin e gazit dhe elektrik.

i Brenda kësaj pianure ka gaz dhe komponentë elektrikë, prandaj kur vendosni sustat/kapsat e montimit, lidhni vetëm fiksime të dhëna në vrimat e lidhjes të treguara në këtë manual. Mosrespektimi i kësaj këshille mund të çojë në sigurinë e jetës dhe pronës.

Nëse ka një furrë të integruar nën pllakë;
Kur instaloni pllakën në një furrë të integruar, duhet të lihet një distancë midis murit të sipërm të furrës dhe pjesës së poshtme të pllakës, siç tregohet në figurë.

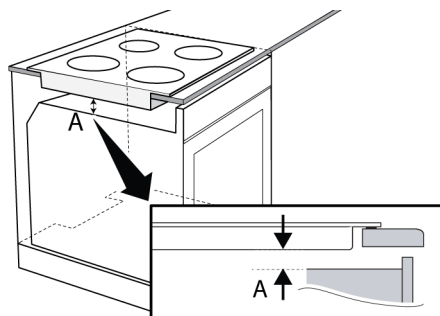

A min. 15 mm

Nëse ka një sirtar/dollap poshtë pllakës së gatimit;

Kur instaloni sobën në një dollap, rekomandohet të instaloni një raft për të ndarë dollapin nga sobë, siç tregohet në figurë. Kjo nuk kërkohet kur instalohet në një furrë të integruar.

Për shembull, nëse është e mundur të prekni pjesën e poshtme të produktit pasi është instaluar në një sirtar, ky seksion duhet të mbulohet me një pllakë druri.

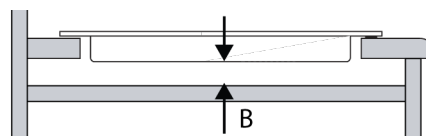

B min. 15 mm

6 Si të përdorni pianurën

6.1 Informacion i përgjithshëm mbi përdorimin e pllakës së gatimit

⚠ Paralajmërimi të përgjithshme

- Mos lejoni që asnjë send të bjerë mbi pianurë. Edhe objektet e vogla si kriprat mund të dëmtojnë pianurën. Mos përdorni pianura të plasaritura. Uji mund të depërtojë nëpër këto çarje dhe të shkaktojë një qark të shkurtër. Nëse sipërfaqja është dëmtuar në ndonjë mënyrë (p.sh. çarje të dukshme), fillimisht fikni siguresën dhe më pas telefononi shërbimin e autorizuar për të shkëputur produktin nga priza për të zvogëluar rrezikun e goditjes elektrike.
- Mos përdorni tenxhere/tegane të çekuilbruara dhe që anojnë lehtësisht në pllakë.
- Mos i ngrohni tenxheret/tiganët dhe tenxheret bosh. Tenxheret dhe pajisja mund të dëmtohen.
- Fikni gjithmonë ndezësit e pianurës pas çdo përdorimi.
- Ju do ta dëmtoni pajisjen nëse i përdorni pianurat pa tenxhere ose tenxhere/tepsi. Gjithmonë fikni pianurat pas çdo operacioni.
- Pas çdo përdorimi sipërfaqja e gatimit do të jetë e nxehtë, ndaj mos i vendosni tenxheret/teganët plastike në sipërfaqen e gatimit. Pastrojeni menjëherë këtë material në sipërfaqe.
- Ndryshimet e papritura të temperaturës në sipërfaqen e gatimit të xhamit mund të shkaktojnë dëme, kini kujdes që të mos derdhni lëngje të ftohta gjatë gatimit.
- Vendosni një sasi të mjaftueshme ushqimi në tenxhere dhe tigane. Kështu, ju mund të parandaloni derdhjen e ushqimit nga tenxheret/tiganët dhe nuk do të keni nevojë të pastroni pa nevojë.
- Mos i vendosni kapakët e tenxhereve dhe tiganëve mbi djegës/zona.

- Vendosni tenxheret duke i përqendruar në djegëset/zonat. Nëse dëshironi të vendosni një tenxhere në një djegës/zonë tjetër, mos e rrëshqitni drejt djegësit të dëshiruar; përkundrazi, ngrijeni fillimisht dhe më pas vendoseni në djegësin tjetër.

Këshilla për pianurat me sipërfaqe vitro-qeramike

- Sipërfaqja vitro-qeramike është rezistente ndaj nxehtësisë dhe nuk ndikohet nga ndryshimet e larta të temperaturës.
- Mos përdorni sipërfaqe vitro-qeramike si sipërfaqe ku mund të vendosni diçka mbi të ose si sipërfaqe prerëse.
- Përdorni tenxhere dhe tigane vetëm me baza të përpunuara. Skajet e mprehta mund të shkaktojnë gërvishje në sipërfaqe.
- Mos përdorni tenxhere/tava dhe tenxhere alumini. Alumini përkeqëson sipërfaqen e pllakës.
- Spërkatjet mund të dëmtojnë sipërfaqen e pllakës dhe mund të shkaktojnë zjarr.

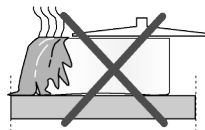

- Mos përdorni tenxhere/tava me baza konvekse ose konkave.

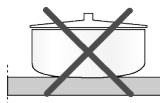

- Përdorni tenxhere dhe tigane vetëm me baza të sheshta. Këto sigurojnë transferim më të lehtë të nxehtësisë.

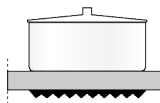

- Energjia humbet nëse diametri i tenxhere është shumë i vogël.

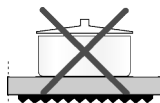

Madhësitë e rekomanduara të tenxhereve/tavave për gatim





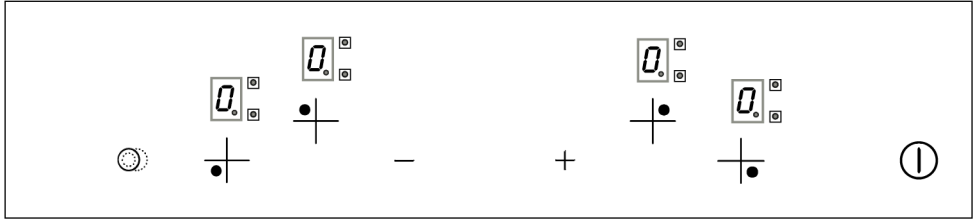

Diametri i zonës së gatimit - mm	Diametri i tenxhere - cm
120	12 – 14
140	14 – 16
160	16 – 18
180	18 - 20
210	21 - 23
170x265	17 – 19 / 26 - 28

SQ





6.2 Njësia e kontrollit të pianurës



Butonat :

-  Butoni i aktivizimit/çaktivizimit
-  Butoni i rritjes
-  Butoni i zvogëlimit
-  Butoni i kohëmatësit *
-  Butoni i bllokimit të butonave *
-  Çelësi i zonës së ngrohjes *

Tastet e zgjedhjes së zonës së gatimit :

-  Tasti i zgjedhjes së zonës së gatimit në anën e majtë të pasme
-  Tasti i zgjedhjes së zonës së gatimit përpara majtas
-  Tasti i zgjedhjes së zonës së gatimit përpara djathtas *
-  Tasti i zgjedhjes së zonës së gatimit të pasmë djathtas

* Ndryshon në varësi të modelit të produktit. Mund të mos jetë i disponueshëm në produktin tuaj.

Paralajmërime të përgjithshme për panelin e kontrollit

- Grafika dhe figurat janë vetëm për qëllime ilustruese. Imazhet ose funksionet aktuale mund të ndryshojnë në varësi të modelit tuaj të pianurës.

- Ky produkt kontrollohet nga një panel kontrolli me prekje. Çdo veprim që bëni në panelin e kontrollit me prekje konfirmohet nga një sinjal zanor.
- Mbajeni gjithmonë panelin e kontrollit të pastër dhe të thatë. Nëse sipërfaqja është e lagur dhe e ndotur, mund të shkaktojë probleme në funksionimin e funksioneve.

Ndezja e pianurës

1. Ndizni pianurën duke prekur tastin .

⇒ Simboli "Q" shfaqet në të gjitha ekranet e zonës së gatimit.

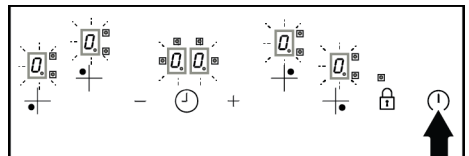

-  Nëse nuk kryhet asnjë operacion brenda 10 sekondave, pianura kthehet automatikisht në modalitetin e gatishmërisë.

Fikja e pianurës

1. Prekni butonin  për më shumë se 2 sekonda.



⇒ Pianura fiket dhe kthehet në modalitetin e gatishmërisë.

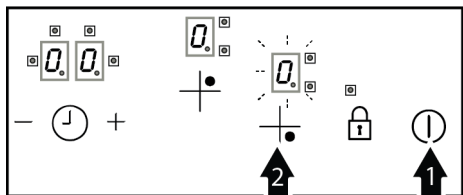

Ndezja e zonave të gatimit (Seksioni i gatimit)

1. Ndizni pianurën duke prekur tastin .
2. Prekni butonin e përzgjedhjes së zonës së gatimit që dëshironi të ndizni.



⇒ Në ekranin e zonës së gatimit shfaqet simboli "" dhe ekrani i zonës përkatëse ndriçon më shumë.

3. Prekni butonin  për të aktivizuar cilësimin e nivelit të temperaturës. Prekni tastet  për të rregulluar midis 1 dhe 9.





 Nëse prekni drejtpërdrejt butonin  për cilësimin e nivelit të temperaturës, cilësimi i fuqisë së lartë do të aktivizohet. Cilësimi i fuqisë së lartë përshkruhet në seksionin tjetër.

 Nëse nuk kryhet asnjë operacion brenda 10 sekondave, pianura kthehet automatikisht në modalitetin e gatishmërisë.

Fikja e zonave të gatimit:

Një zonë gatimi e zgjedhur mund të fiket në 3 mënyra të ndryshme:



1. Duke ulur temperaturën në nivelin "0": Ju mund ta fikni zonën duke ulur cilësimin e temperaturës në nivelin "0".

2. Duke prekur njëkohësisht butonat  dhe . Zgjidhni zonën që dëshironi të fikni. Për të fikur zonën, prekni njëkohësisht tastet  dhe .

3. Përdorimi i funksionit të fikjes së kohëmatësit për zonën e dëshiruar: Kur të mbarojë koha, kohëmatësi fik zonën e lidhur me të. Ekranet përkatëse shfaqin "0" ose "00". Kur të mbarojë koha, tingëlton alarmi i dëgjueshëm. Për të heshtur alarmin e dëgjueshëm, prekni cilindro buton në panelin e kontrollit.

Treguesi i nxehtësisë së mbetur

Nëse simboli "" është në ekranin e pianurës, kjo do të thotë se pianura është ende e nxehtë dhe përdoret për të mbajtur një sasi të vogël ushqimi të ngrohtë. Pas një periudhe të caktuar kohe, simboli ndryshon në simbolin "0", që do të thotë më pak i nxehtë.

 Nëse simboli "" ose "0" ndizet në ekranin e zonës së gatimit kur pianura është e fikur, kjo do të thotë se zona e gatimit është ende e nxehtë. Mos e prekni pjatën e nxehtë.

 Kur ka ndërprerje të energjisë, treguesi i nxehtësisë së mbetur nuk ndizet dhe nuk paralajmëron përdoruesin për zonat e nxehta të gatimit.

Kur pianura juaj nxehet së tepërmi;

- Nëse zonat aktive të gatimit janë vendosur në një nivel më të lartë se niveli 7, pianura e ul nivelin e zonave aktive të gatimit në nivelin 7 dhe zonat e gatimit nuk mund të vendosen më lart se ky nivel.
- Nëse mbinxehja vazhdon; nëse zona është vendosur në një nivel më të lartë se niveli 5, zona do të ulet në nivelin 5 dhe zona nuk do të lejohet të funksionojë në një nivel më të lartë se ky nivel. Nëse zona juaj mbinxehet, ajo do të fiket vetë për mbrojtje dhe zonat nuk do të funksionojnë.

Cilësimi i fuqisë së lartë (Nxehtë e shpejtë - Përforcuës)

Mund të përdorni cilësimin e fuqisë së lartë për t'u ngrohur shpejt. Nëse aktivizohet ngrohja e shpejtë, gatimi do të funksionojë me fuqi maksimale për një periudhë të caktuar kohe. Koha e shpejtë e nxehtësimit varet nga niveli i zgjedhur i nxehtësisë. Megjithatë, nuk rekomandohet të gatuni për një kohë të gjatë në këtë pozicion. Cilësimi i fuqisë së lartë mund të mos jetë i disponueshëm në çdo zonë.

Ndezja e cilësimit të fuqisë së lartë:

1. Ndizni pianurën duke prekur tastin ①.
2. Zgjidhni zonën e dëshiruar duke prekur butonin e përzgjedhjes së gatimit.
3. Vendoseni në nivelin "9" duke prekur butonin —.
 - ⇒ Ekranin do të shfaqë alternativisht "9" dhe "A". Në nivelin e temperaturës "9" aktivizohet cilësimi i fuqisë së lartë.

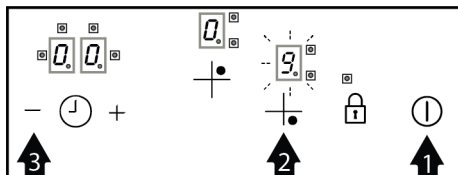

4. Nëse dëshironi të vendosni një cilësim të fuqisë së lartë në një nivel tjetër të temperaturës, mund ta ndryshoni atë duke prekur butonat +/-. Niveli i caktuar i temperaturës dhe "A" shfaqen përkatësisht në ekran. Për shembull, kur niveli i temperaturës zvogëlohet në 6, shfaqen përkatësisht "6" dhe "A".



Nëse pianura juaj nxehet shumë, cilësimi i fuqisë së lartë mund të mos jetë i rregullueshëm.

Fikja e cilësimit të fuqisë së lartë:

Kur të përfundojë koha e cilësimit të fuqisë së lartë, zona e gatimit do të vazhdojë të funksionojë në temperaturën e caktuar dhe vetëm niveli i temperaturës do të shfaqet në ekran. Nëse dëshironi të fikni paraprakisht zonën e gatimit, prekni butonin — ose vendosni nivelin e temperaturës në "0".

Niveli i temperaturës	Çaktivizo kohën - sekonda
1	60
2	180
3	288
4	390
5	510
6	150
7	210
8	270
9	10

Tabela 1: Tabela-1: Cilësimi i energjisë së lartë koha e fikjes

Ndezja e zonave të shumëfishta (të dyfishta dhe të trefishta) të gatimit

Hapja e zonës së dyfishtë të gatimit:

1. Ndizni pianurën duke prekur tastin ①.
2. Zgjidhni zonën e dyfishtë të gatimit duke prekur butonat e përzgjedhjes së zonës së gatimit.

3. Prekni butonin + për të aktivizuar cilësimin e nivelit të temperaturës. Prekni tastet +/— për të rregulluar midis 1 dhe 9.
4. Prekni tastin ② për të aktivizuar pjesën e dytë të jashtme të zonës së dyfishtë. Kur të prekni përsëri butonin ②, pjesa e

jashtme do të fiket. Seksioni i brendshëm do të vazhdojë të funksionojë.

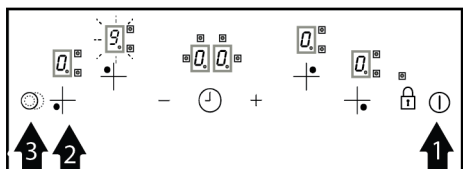

i Seksionet e jashtme të zonave të shumta të gatimit aktivizohen vetëm nëse vendoset një nivel temperature midis 1 dhe 9 për zonën.

Hapja e zonës së trefishtë të gatimit:

1. Ndizni pianurën duke prekur tastin **Ⓛ**.
2. Zgjidhni pllakën e nxehtë të trefishtë duke prekur tastet e përzgjedhjes së pllakës së nxehtë.
3. Aktivizoni cilësimin e nivelit të temperaturës duke prekur butonin **+**. Rregulloni midis 1 dhe 9 duke prekur tastet **+/-**.
4. Prekni butonin **Ⓛ** për të aktivizuar seksionin e dytë të jashtëm të zonës së gatimit.
5. Prekja e tastit **Ⓛ** përsëri do të aktivizojë seksionin e tretë.
6. Kur punoni në mënyrë efektive në tre seksione, sa herë që shtypet butoni **Ⓛ**, një nga unazat e jashtme mbyllet.

Blokimi për fëmijët

Ju mund ta mbron pianurën nga përdorimi i paqëllimshëm në mënyrë që të parandaloni që fëmijët të ndezin zonën e gatimit. Funkzioni Child Lock përmban disa hapa kompleksë për të bllokuar njësinë e kontrollit me prekje. Bllokimi për fëmijët mund të aktivizohet dhe çaktivizohet vetëm në modalitetin e gatishmërisë.

Blokimi i modulit:

1. Prekni butonin kryesor **Ⓛ** për të ndezur pianurën.

2. Prekni njëkohësisht butonat **+** dhe **-** për të paktën 2 sekonda.

3. Pastaj, shtypni edhe një herë butonin **+**.

⇒ Funkzioni i bllokimit për fëmijët është i aktivizuar dhe **"L"** shfaqet në të gjitha ekranet e zonës së gatimit.

Çaktivizimi i bllokimit për fëmijët:

Ju mund ta çaktivizoni bllokimin për fëmijët pasi ta keni aktivizuar atë.

1. Prekni butonin kryesor **Ⓛ** për të ndezur pianurën.
2. Prekni njëkohësisht butonat **+** dhe **-** për të paktën 2 sekonda.
3. Pastaj, shtypni edhe një herë butonin **-**.

⇒ **"L"** shfaqet në të gjitha ekranet e zonës së gatimit për sa kohë që bllokimi për fëmijët është i aktivizuar **"L"** do të zhduket kur bllokimi të çaktivizohet me sukses.

Çaktivizimi automatik (kufizimet e kohës së punës)

Njësia e kontrollit ka një veçori automatike të fikjes. Nëse një ose më shumë nga zonat e gatimit mbeten të ndezura, zona e gatimit do të mbyllet automatikisht pas një periudhe të caktuar kohe. (Shih Tabelën-2) Nëse ka një kohëmatës të caktuar në zonën e gatimit, atëherë ekranin e kohëmatësit gjithashtu do të fiket. Koha automatike e fikjes varet nga niveli i zgjedhur i temperaturës. Zona e gatimit mund të ndizet përsëri nga përdoruesi pasi të jetë fikur automatikisht siç përshkruhet më sipër.



Nëse shfaqen gabime të tilla si AF10, AF20, AF30 në panelin e kontrollit, konsultohuni me shërbimin.

Niveli i temperaturës	Koha automatike e fiksjes - orë
1	6
2	6
3	5
4	5
5	4
6	1.5
7	1.5
8	1.5
9	1.5

Tabela 2: Tabela-2: Kohët automatike të fikjes

7 Informacione të përgjithshme rreth gatimit

Ju mund të gjeni këshilla për përgatitjen dhe gatimin e ushqimit tuaj në këtë seksion.

7.1 Informacione të përgjithshme rreth gatimit në sobë

Paralajmërime të përgjithshme për gatimin me pllakë

- Asnjëherë mos e mbushni tiganin me vaj më shumë se një të tretën e tij. Mos e lini pianurën pa mbikëqyrje kur ngrohni vajin. Vajrat e mbinxehur sjellin rrezik zjarri. Asnjëherë mos u përpiqni të shuani një zjarr të mundshëm me ujë! Kur vaji merr

flakë, mbulojeni me një batanije zjarri ose leckë të lagur. Fikeni pianurën nëse është e sigurt për ta bërë këtë dhe telefononi zjarrfikësin.

- Para se t'i skuqni ushqimet, hiqeni gjithmonë ujin e tepërt dhe futini ngadalë në vajin e ndezur. Sigurohuni që ushqimet e ngrira të jenë shkrirë përpara se t'i skuqni.
- Kur ngrohni vajin, sigurohuni që tenxherja që përdorni të jetë e thatë dhe ta mbani të hapur kapakun.
- Për rekomandime mbi gatimin me kursim të energjisë, referojuni seksionit "Udhëzime mjedisore"..

8 Mirëmbajtja dhe pastrimi

8.1 Informacione të përgjithshme për pastrimin

Paralajmërime të përgjithshme

- Prisni që produkti të ftohet përpara se ta pastroni produktin. Sipërfaqet e nxehta mund të shkaktojnë djegie!
- Mos i aplikoni detergjentët drejtpërdrejt në sipërfaqet e nxehta. Kjo mund të shkaktojë njolla të përhershme.
- Produkti duhet pastruar dhe tharë plotësisht pas çdo operacioni. Kështu, mbetjet e ushqimit do të pastrohen me lehtësi dhe do të parandalohet djegia e tyre kur produkti të përdoret përsëri më

vonë. Në këtë mënyrë, jetëgjatësia e shërbimit të pajisjes zgjatet dhe problemet e hasura shpesh zvogëlohen.

- Mos përdorni produkte pastrimi me avull për pastrim.
- Disa detergjentë ose agjentë pastrimi shkaktojnë dëme në sipërfaqe. Agjentët pastrues të papërshtatshëm janë: zbardhues, produkte pastrimi që përmbajnë amoniak, acid ose klorur, produkte pastrimi me avull, agjentë pastrues, heqës njollash dhe ndryshku, produkte gërryese pastrimi (pastrues kremoz, pluhur pastrimi, krem për pastrim, pastrues gërryese dhe gërvishtës, tela, sfungjerë, peceta pastrimi që kanë papastërti dhe mbetje detergjentësh).

- Nuk nevojitet asnjë material i veçantë pastrimi për pastrimin e bërë pas çdo përdorimi. Pastrojeni pajisjen duke përdorur detergjent për larjen e enëve, ujë të ngrohtë dhe një pecetë të butë ose sfungjer dhe thajeni me një pecetë të thatë.
- Sigurohuni që të fshini plotësisht çdo lëng të mbetur pas pastrimit dhe pastroni menjëherë çdo ushqim të spërkatur gjatë gatimit.
- Mos lani asnjë pjesë të pajisjes tuaj në një makinë larëse enësh, përveç rasteve kur përcaktohet ndryshe në manualin e përdorimit.

Për pianurat:

- Papastërtitë acidike si qumështi, salca e domates dhe vaji mund të shkaktojnë njolla të përhershme në pianura dhe komponentët e zonave të pianurës, pastroni lëngjet e tejmbushura menjëherë pasi të jetë fthohur pianura pas fikjes së saj.

Sipërfaqet e inoksit - çelikut të pandryshkshëm

- Mos përdorni agjentë pastrimi që përmbajnë acid ose klor për të pastruar sipërfaqet dhe dorezat e inoksit.
- Sipërfaqja e inoksit dhe çelikut të pandryshkshëm mund të ndryshojë ngjyrën me kalimin e kohës. Kjo është normale. Pas çdo operacioni, pastroni me një detergjent të përshtatshëm për sipërfaqet e inoksit ose çelikut të pandryshkshëm.
- Pastroni me një pecetë të butë me sapun dhe detergjent të lëngshëm (jo gërvishtës) të përshtatshëm për sipërfaqet e inoksit, duke u kujdesur që ta fshini në një drejtim.
- Hiqni menjëherë njollat e skorjeve, vajit, niseshtesë, qumështit dhe proteinave në sipërfaqet e xhamit dhe inoksit. Njollat mund të shkaktojnë ndryshkje në periudha të gjata kohore.
- Pastruesit e spërkatur/zbatuar në sipërfaqe duhet të pastrohen menjëherë. Pastruesit gërryes të mbetur në sipërfaqe bëjnë që sipërfaqja të bëhet e bardhë.

Sipërfaqet e xhamit

- Kur pastroni sipërfaqet e xhamit, mos përdorni kruajtëse të forta metalike dhe materiale gërryese pastrimi. Ato mund ta dëmtojnë sipërfaqen e xhamit.
- Pastroni pajisjen duke përdorur detergjent për larjen e enëve, ujë të ngrohtë dhe një pecetë me mikrofibra, specifike për sipërfaqe xhami, dhe thajeni me një pecetë të thatë me mikrofibra.
- Nëse pas pastrimit ka mbetur detergjent, fshijeni atë me ujë të ftohtë dhe thajeni me një pecetë të pastër dhe të thatë me mikrofibra. Detergjenti i mbetur mund të dëmtojë sipërfaqen e xhamit më pas.
- Në asnjë rrethanë nuk duhet të pastroni mbetjet e thara në sipërfaqen e xhamit me thika të dhëmbëzuara, lesh teli ose mjete të ngjashme gërvishtëse.
- Mund t'i hiqni njollat e kalciumit (njollat e verdha) në sipërfaqen e xhamit me një substancë kundër kalcifikimit të disponueshëm në treg, me një substancë pastruese si uthulla ose lëngu i limonit.
- Nëse sipërfaqja është shumë e papastër, aplikoni agjentin pastrues mbi njollë me një sfungjer dhe prisni për një kohë të gjatë që ajo të funksionojë siç duhet. Më pas pastroni sipërfaqen e xhamit me një pecetë të lagur.
- Ndryshimet dhe njollat në sipërfaqen e xhamit janë normale dhe jo defekte.

Pjesët plastike dhe sipërfaqe të lyera

- Pastroni pjesët plastike dhe sipërfaqet e lyera duke përdorur detergjent për larjen e enëve, ujë të ngrohtë dhe një pecetë të butë ose sfungjer dhe thajini ato me një pecetë të thatë.
- Mos përdorni kruajtëse metalike të forta dhe pastrues gërryes. Ata mund të dëmtojnë sipërfaqet.
- Sigurohuni që pjesët bashkuese të komponentëve të produktit të mos mbeten të lagura dhe me detergjent. Përndryshe, mund të shfaqen gërryerje në këto pjesë bashkuese.

8.2 Pastrimi i pianurës

Sipërfaqja e gatimit prej xhami

Ndiqni hapat e pastrimit të përshkruara për sipërfaqet e qelqit në seksionin "Informacionet e përgjithshme të pastrimit" për pastrimin e sipërfaqes së gatimit të xhamit. Ju mund të përfundoni pastrimin tuaj sipas informacionit të mëposhtëm për raste të veçanta.

- Ushqimet me bazë sheqeri si kremi i errët, niseshteja dhe shurupi duhet të pastrohen menjëherë, pa prituri që sipërfaqja të ftohet. Përndryshe, sipërfaqja e gatimit e xhamit mund të dëmtohet përgjithmonë.
- Mos përdorni agjentë pastrimi për operacionet e pastrimit që kryeni kur pianura është e nxehtë, përndryshe mund të shfaqen njolla të përhershme.

8.3 Pastrimi i panelit të kontrollit

- Kur pastroni panelet me çelësa kontrolli, fshijeni panelin dhe çelësat me një pecetë të butë të lagur dhe thajini me një pecetë të thatë. Mos i hiqni çelësat dhe gominat nën ta për të pastruar panelin. Paneli i kontrollit dhe çelësat mund të dëmtohen.
- Gjatë pastrimit të paneleve të inoksit me çelësa kontrolli, mos përdorni agjentë pastrimi për inoks rreth çelësave. Treguesit rreth çelësave mund të fshihen.
- Pastrojini panelet e kontrollit me prekje me një pecetë të butë të lagur dhe thajini me një pecetë të thatë. Nëse produkti juaj ka një veçori të kyçit të butonave, vendosni kyçin e butonave përpara se të kryeni pastrimin e panelit të kontrollit. Përndryshe, mund të ndodhin gabime për sa i përket zbulimit në lidhje me çelësat.

9 Zgjidhja e problemeve

Nëse problemi vazhdon pas ndjekjes së udhëzimeve në këtë pjesë, kontaktoni me shitësin ose një servis të autorizuar. Mos u përpiqni asnjëherë ta riparoni vetë produktin.

Produkti nuk funksionon.

- Siguresa mund të jetë djegur ose mund të ketë defekt. >>> Kontrolloni siguresat në automatin e siguresave. Ndërrojin ato nëse është e nevojshme dhe ngrijini.

- Pajisja mund të mos jetë futur në prizë (të tokëzuar). >>> Kontrolloni nëse pajisja është e futur në prizë.
- (Nëse ka kohëmatës në pajisjen tuaj) Butonat në panelin e kontrollit nuk funksionojnë. >>> Nëse produkti juaj ka një kyç butonash, kyçi i butonave mund të jetë i aktivizuar; çaktivizoni kyçin e butonave.
- Nëse pianura nuk ndizet kur shtypet tasti i ndezjes/fikjes >>> Hiqeni nga priza dhe prisni të paktën 20 sekonda përpara se ta lidhni.

Informacion shtesë për manualin e përdoruesit:	Informacion teknik mbi modalitetet e funksionimit me fuqi të ulët në përputhje me Rregulloren e BE-së 2023/826	
Modaliteti	KONSUMI I ENERGJISË (WATT)	PERIUDHA(MINUTA)*
Joaktiv	0,5	-
Në gatishmëri	-	-
Modaliteti i gatishmërisë me informacion ose shfaqje të statusit	-	-
Gatishmëria në rrjet	-	-

*:Periudha pas së cilës pajisja arrin automatikisht modalitetin e gatishmërisë, modalitetin e çaktivizimit ose gatishmërinë në rrjet në minuta dhe rumbullakoset në minutën më të afërt.

Dobrodošli!

Poštovani korisnici,

Hvala na odabiru proizvoda Beko. Želimo da vam proizvod, proizveden uz visoki kvalitet i tehnologiju, pruži najbolju učinkovitost. Stoga, pažljivo pročitajte ovaj priručnik i svu drugu dokumentaciju koja je data prije uporabe proizvoda.

Obratite pažnju na sve informacije i upozorenja navedena u korisničkom priručniku. Na taj način ćete zaštititi sebe i svoj proizvod od opasnosti koje mogu nastati.

Sačuvajte uputstvo za upotrebu. Ako ovaj uređaj predate trećem licu, priložite i ovo uputstvo za upotrebu. Uslovi garancije, načini upotrebe i rješavanja problema za vaš proizvod navedeni su u ovom uputstvu.

Simboli i njihovi opisi u uputstvu za upotrebu:



Opasnost koja može za rezultat imati smrt ili ozljedu.



Važne informacije ili korisni savjeti za upotrebu.



Pročitajte uputstvo za upotrebu.



Upozorenje na vruću površinu.

NAPOMEN
A

Opasnost koja može za rezultat imati materijalnu štetu na proizvodu ili okolini.

Arçelik A.Ş.
Karaağaç caddesi No:2-6
34445 Sütlüce/Istanbul/TURKEY
Made in TURKEY

Sadržaj

1 Sigurnosna uputstva	48
1.1 Namjena.....	48
1.2 Sigurnost djece, ranjivih osoba i kućnih ljubimaca	48
1.3 Električna sigurnost.....	49
1.4 Siguran transport.....	50
1.5 Sigurna instalacija	51
1.6 Sigurna upotreba	51
1.7 Temperaturna upozorenja	52
1.8 Sigurnost kuhanja.....	52
1.9 Sigurno održavanje i čišćenje	53
2 Uputstva za zaštitu okoliša	53
2.1 Direktiva o otpadu	53
2.1.1 Usaglašenost sa direktivom WEEE i Odlaganje otpadnog proizvoda.....	53
2.2 Informacija o ambalaži	53
2.3 Preporuke za štednju energije	53
3 Vaš proizvod	54
3.1 Predstavljanje proizvoda.....	54
3.2 Tehničke specifikacije.....	55
4 Prva upotreba	56
4.1 Početno čišćenje	56
5 Instalacija	56
5.1 Prije instalacije	56
5.2 Električno spajanje	57
5.3 Instalacija proizvoda	58
6 Kako koristiti ploču za kuhanje.....	60
6.1 Opće informacije o uporabi ploče za kuhanje.....	60
6.2 Kontrolna tabla	61
7 Opšte informacije o kuhanju.....	64
7.1 Opća upozorenja o spremanju hrane na grijaćoj ploči.....	65
8 Održavanje i čišćenje	65
8.1 Opće informacije o čišćenju	65
8.2 Čišćenje ploče za kuhanje	66
8.3 Čišćenje kontrolne table	66
9 Rješavanje problema.....	67



1 Sigurnosna uputstva

- Ovo poglavlje sadrži sigurnosne upute potrebne da bi spriječili rizik od fizičke ozljede i materijalne štete.
- Ako se proizvod preda nekom drugom licu za ličnu upotrebu ili u svrheupotrebe rabljenog uređaja, potrebno je dati i uputstvo za upotrebu, etikete proizvoda i druge relevantne dokumente i dijelove.
- Naša kompanija ne snosi odgovornost za štetu koja može nastati ako se ove upute ne poštuju.
- Nepoštovanje ovih uputa poništava odobrenu garanciju.
- Ugradnju i popravke uvijek treba da obavlja proizvođač, ovlaštenu servis ili lice koje je imenovao uvoznik.
- Koristite samo originalne rezervne djelove i pribor.
- Ne popravljajte i ne mijenjajte nijednu komponentu proizvoda ako to nije jasno naznačeno u uputstvu za upotrebu.
- Ne vršite nikakve tehničke modifikacije na proizvodu.
- Ne koristite proizvod u vrtu, na balkonima ili na otvorenom. Uređaj je namijenjen upotrebi u kućanstvima i kuhinjama za osoblje u prodavaonicama, kancelarijama i drugim radnim okruženjima.
- **UPOZORENJE:** Ovaj proizvod treba se koristiti samo za kuhanje. Ne smije se koristiti za druge namijene, na primjer za grijanje prostorija.



1.2 Sigurnost djece, ranjivih osoba i kućnih ljubimaca

- Ovaj proizvod mogu koristiti djeca od 8 godina i starija i osobe koje su nedovoljno razvijene u fizičkim, senzornim ili mentalnim vještinama ili koje imaju nedostatak iskustva i znanja, sve dok su pod nadzorom ili obučene o sigurnoj upotrebi i opasnostima proizvoda.
- Djeca se ne smiju igrati proizvodom. Čišćenje i korisničko održavanje ne smiju obavljati djeca, osim ako ih neko ne nadgleda.
- Ovaj proizvod ne smiju koristiti osobe s ograničenim fizičkim, senzornim ili mentalnim sposobnostima (uključujući



1.1 Namjena

- Proizvod je namijenjen za primjenu u kućanstvima. Nije namijenjen za komercijalnu upotrebu.

djecu), osim ako se čuvaju pod nadzorom ili dobiju potrebna uputstva.

- Djecu treba nadgledati kako bi se osiguralo da se ne igraju proizvodom.
- Električni proizvodi su opasni za djecu i kućne ljubimce. Djeca i kućni ljubimci se ne smiju igrati s proizvodom, penjati se na njega ili ulaziti u njega.
- Ne stavljajte predmete koje djeca mogu dohvatiti na proizvod.
- Okrenite ručku lonaca i tava na bočnu stranu pulta tako da djeca ne mogu zgrabiti i zapaliti.
- **UPOZORENJE:** Tokom upotrebe, dostupne površine proizvoda su vruće. Držite djecu podalje od proizvoda.
- Ambalažni materijal držite van dohvata djece. Postoji opasnost od povreda i gušenja.
- Prije odbacivanja istrošenih i beskorisnih proizvoda:
 1. Odspojite utikač i izvadite ga iz utičnice.
 2. Odrežite kabl za napajanje i odspojite ga utikačem iz proizvoda.

3. Poduzmite mjere predostrožnosti kako biste spriječili djecu da uđu u proizvod.
4. Ne dozvolite djeci da se igraju proizvodom kada je u stanju mirovanja.



1.3 Električna sigurnost

- Ukopčajte proizvod u uzemljenu utičnicu zaštićenu osiguračem koji odgovara nazivnim vrijednostima na tipskoj pločici. Uzemljenje treba napraviti ovlašteni električar. Ne koristite proizvod koji nije uzemljen u skladu s lokalnim/nacionalnim propisima.
- Utikač ili električni priključak uređaja treba biti na lako dostupnom mjestu. Ako to nije moguće, mora postojati mehanizam (osigurač, prekidač, itd.) na električnoj instalaciji s kojom je proizvod spojen, u skladu s propisima o električnoj energiji koji odvaja sve polove od mreže.
- Iskopčajte proizvod ili isključite osigurač prije popravke, održavanja ili čišćenja.
- Proizvod ukopčajte u uzemljenu utičnicu koja naponom i frekvencijom odgovara vrijednostima na tipskoj pločici.

- (Ako vaš proizvod nema strujni kabl) koristite samo priključni kabl opisan u dijelu „Tehničke specifikacije”.
 - Ne gnječite strujni kabl ispod ili iza proizvoda. Na strujni kabl ne stavljajte teške predmete. Strujni kabl ne smije se savijati, gnječiti ni dolaziti u dodir s izvorom toplote.
 - Pripazite da strujni kabl nije prignječen prilikom postavljanja proizvoda na njegovo mjesto nakon sastavljanja ili čišćenja.
 - Koristite samo originalni kabl. Ne koristite oštećene ili presječene kablove.
 - Ne koristite produžni kabl ili razdjelne utičnice za rukovanje proizvodom.
 - Kontaktirajte ovlašteni servisni centar ili uvoznika u vezi s korištenjem odobrenog adaptera u slučajevima kada ne neophodno koristiti adapter pretvarača (za vrstu utikača).
 - Kontaktirajte uvoznika ili ovlašteni servisni centar ako dužina strujnog kabla nije dovoljna.
 - Prijenosni izvori napajanja ili višestruki utikači mogu se pregrijati i izazvati požar. Višestruki utikači i prienosni izvori napajanja držite podalje od proizvoda.
 - Ako je strujni kabl oštećen, smije ga zamijeniti proizvođač, ovlašteni servis ili osoba koju je odredio uvoznik kako bi se spriječile moguće opasnosti.
- Ako vaš proizvod ima strujni kabl i utikač:
- Nikad ne stavljate utikač proizvoda u slomljenu, olabavljenu utičnicu ili ako utikač ispada iz utičnice. Pripazite je utikač potpuno umetnut u utičnicu. U protivnom, priključci se mogu pregrijati ili izazvati požar.
 - Izbjegavajte umetanje uređaja u utikače koji su masni, nečisti ili su možda izloženi vodi (poput onih pored radnih površina na koja voda može dospjeti). U suprotnom, postoji opasnost od kratkog spoja ili do smrti zbog strujnog udara.
 - Utikač nikad ne dirajte mokrim rukama!
 - Izvucite utikač iz strujne utičnice koristeći tijelo utikača a ne sam kabl.



1.4 Siguran transport

- Prije transporta proizvoda iskopčajte ga iz strujnog napajanja.
- Kada trebate transportirati proizvod omotajte ga sa zaštitnom folijom sa zračnim jastučićima ili debelim

kartonom i dobro zalijepite. Dobro pričvrstite pomične dijelove proizvoda i tako spriječite oštećenja.

- Prije instalacije proizvoda provjerite je li proizvod oštećen nakon transporta. Kontaktirajte uvoznika ili ovlaštenu servisni centar ako je oštećen.

1.5 Sigurna instalacija

- Prije početka instalacije, isključite električni vod koji će se proizvod priključiti tako što ćete isključiti osigurač.
- Tokom transporta i održavanja uvijek nosite zaštitne rukavice. U protivnom, postoji opasnost od ozljeda zbog oštrih rubova!
- Prije instalacije proizvoda provjerite je li proizvod oštećen. Nemojte ga instalirati ako je uređaj oštećen.
- Izbjegavajte koristiti bilo kakve materijale za toplotnu izolaciju za prekrivanje unutrašnjosti namještaja koji će se instalirati.
- Izravna sunčeva svjetlost i izvori toplote, poput električnih ili plinskih grijalica, ne smiju biti smješteni u području u kojem se instalira proizvod.
- Područja oko ventilacionih otvora proizvoda ne smiju biti blokirana.

- Ne postavljajte proizvod blizu prozora. Kada otvorite prozor kuhinjsko posuđe se može prevrnuti.
- Ako postoji utičnica iza mjesta na kojem će se proizvod instalirati, tada mora biti osigurano da proizvod ne dođe u kontakt s utičnicom ni s utikačem ukopčanim u utičnicu.
- Na stražnjoj ili bočnoj stijenci mjesta na kojem će se proizvod instalirati ne smije biti crijevo za plin, plastična cijev za vodu i utičnica. U suprotnom, mogu se deformirati zbog toplodnog uticaja tokom rada ploče za kuhanje i mogu predstavljati sigurnosni rizik.

1.6 Sigurna upotreba

- Provjerite je li proizvod isključen nakon svake upotrebe.
- Ako proizvod ne koristite duže vrijeme iskopčajte ga iz strujne utičnice ili isključite napajanje u razvodnoj kutiji.
- Ne koristite proizvod ako se pokvari ili ošteti tokom upotrebe. tada isključite proizvod iz strujne utičnice. Kontaktirajte uvoznika ili ovlaštenu servisni centar.

- **UPOZORENJE:** Ako je površina pećnice napukla, isključite proizvod iz strujnog napajanja i tako izbjegnite opasnost od strujnog udara.
- **UPOZORENJE:** Ako je staklena površina ploče za kuhanje razbijena:

Isključite sve plinske i (ako postoje) električne ploče za kuhanje. tada isključite proizvod iz strujne utičnice.

- Nemojte dirati površinu uređaja.
- Nemojte koristiti uređaj.
- Nikada nemojte stati na uređaj.
- Nikada ne koristite proizvod kad vam je smanjena sposobnost prosuđivanja ili koordinacija zbog konzumacije alkohola i/ili lijekova.
- Zapaljivi predmeti ne smiju se držati unutar i oko prostora za kuhanje. U suprotnom, to može dovesti do požara.
- Ovaj proizvod nije prikladan za upotrebu s daljinskim upravljačem ili vanjskim satom.

1.7 Temperaturna upozorenja

- **UPOZORENJE:** Kada se proizvod koristi, proizvod i njegovi dostupni dijelovi bit će vrući. Trebate izbjegavati

dodirivanje proizvoda i grijaćih elemenata. Djecu mlađu od 8 godina treba držati podalje od proizvoda osim ako nisu pod stalnim nadzorom.

- Pored proizvoda ne stavljajte zapaljive/eksplozivne materijale jer će površine biti vruće prilikom rada.
- **UPOZORENJE:** Opasnost od požara: ne odlažite predmete na površine za kuhanje.

1.8 Sigurnost kuhanja

- **UPOZORENJE:** Postupak kuhanja treba nadzirati. Kratkotrajni procesi pripreme moraju se konstantno nadgledati.
- **UPOZORENJE:** Pri kuhanju na krutom ili tečnom ulju opasno je ostaviti ploču za kuhanje bez nadzora jer može doći do požara. NIKADA ne pokušavajte ugasiti vatru vodom; isključite proizvod iz električne mreže, a zatim prekrijte plamen pokrivačem ili vatrogasnom tkaninom (itd.).
- Budite oprezni kada koristite alkohol u hrani. Alkohol isparava na visokim temperaturama i može izazvati požar jer se može zapaliti kada dođe u kontakt sa vrućim površinama.



1.9 Sigurno održavanje i čišćenje

- Pričekajte da se proizvod ohladi prije čišćenja. Vruće površine mogu izazvati opekotine!

- Proizvod nikad ne perite prskanjem ili ulijevanjem vode u njega! Postoji opasnost od strujnog udara!
- Nemojte koristiti parne čistače za čišćenje proizvoda jer to može izazvati strujni udar.

BS

2 Uputstva za zaštitu okoliša

2.1 Direktiva o otpadu

2.1.1 Usaglašenost sa direktivom WEEE i Odlaganje otpadnog proizvoda

Ovaj proizvod je usklađen s Direktivom EU WEEE (2012/19/EU). Ovaj proizvod nosi simbol klasifikacije za odlaganje električne i elektronske opreme (WEEE).



Ovaj proizvod je proizveden od visokokvalitetnih dijelova i materijala koji se mogu ponovno koristiti i pogodni su za recikliranje. Stoga, na kraju njegovog vijeka trajanja ne zbrinjavajte ovaj otpadni proizvod s ostalim redovnim otpadom iz domaćinstva. Odnosite ga u sabirni centar za recikliranje električne i elektroničke opreme. Informacije o navedenim sabirnim centrima možete dobiti od lokalne uprave. Pravilno odlaganje otpadnih uređaja pomaže u sprječavanju negativnih uticaja na okoliš i zdravlje ljudi.

Usklađenost sa RoHS direktivom:

Proizvod koji ste kupili je usklađen s Direktivom EU RoHS (2011/65/EU). On ne sadrži štetne i zabranjene materijale navedene u Direktivi.

2.2 Informacija o ambalaži

Materijali za pakiranje proizvoda su proizvedeni od sekundarnih sirovina u skladu s našim nacionalnim propisima za zaštitu okoliša. Ambalažni otpad nemojte odlagati sa kućnim ili drugim otpadom, odnesite ga na mjesta za prikupljanje ambalažnog materijala određena od strane lokalnih organa.

2.3 Preporuke za štednju energije

Prema EU 66/2014, informacije o energetskejoj efikasnosti mogu se naći na računu proizvoda koji se isporučuje uz proizvod.

Sljedeći prijedlozi će vam pomoći da svoj proizvod upotrebljavate na ekološki i energetski učinkovit način:

- Zamrznutu hranu odmrzните prije pečenja.
- Koristite lonce/tave veličine i poklopca koji odgovaraju zoni kuhanja. Uvijek odaberite lonac veličine koja odgovara vašim obrocima. Posude neprikladne veličine zahtijevaju više energije nego što je potrebno.
- Održavajte površine za pečenje na ploči za kuhanje i dno posude čistima. Nečistoća smanjuje prijenos toplote između područja za pečenje i dna posude.

3 Vaš proizvod

3.1 Predstavljanje proizvoda

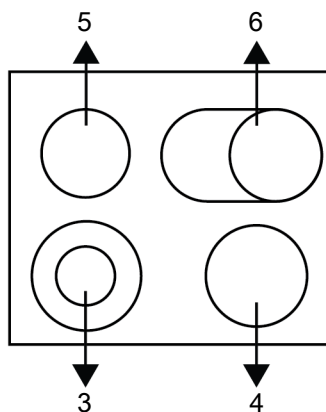
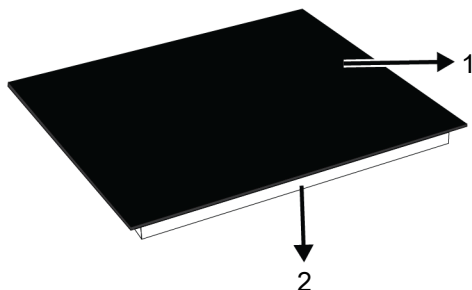

BS

- 1 Staklena površina za kuhanje
- 3 Višestruka zona kuhanja
- 5 Pojedinačna zona kuhanja

- 2 Donje kućište
- 4 Pojedinačna zona kuhanja
- 6 Višestruka zona kuhanja

3.2 Tehničke specifikacije

Opšte specifikacije ploče za kuhanje	
Vanjske dimenzije proizvoda (visina/širina/dubina) (mm)	55* / 580 / 510
Ploča za kuhanje – dimenzije za instalaciju (širina/dubina)	560(+2) / 490 (+2)
Napon/frekvencija	1N~220-240 V / 2N~380-415 V; 50 Hz
Vrsta kabla i korišten prečnik prikladan za upotrebu na proizvodu	min. H05V2V2-FG 3 x 2,5 mm ² (1N) / H05V2V2-FG 5 x 1,5 mm ² (2N)
Ukupna potrošnja energije (Š)	6900

BS

Prednji lijevi	Višestruka zona kuhanja
Dimenzija	120/210 mm
Snaga	750/2200 Š
Stražnji lijevi	Pojedinačna zona kuhanja
Dimenzija	140 mm
Snaga	1200 Š
Prednji desni	Pojedinačna zona kuhanja
Dimenzija	160 mm
Snaga	1500 Š
Stražnji desni	Višestruka zona kuhanja
Dimenzija	140/250 mm
Snaga	1100/2000 Š

* Visina ploče za kuhanje navedena u tehničkoj tabeli je donja visina tijela proizvoda.



Tehničke specifikacije mogu biti promijenjene bez prethodne obavijesti zbog poboljšanja kvaliteta proizvoda.



Slike u ovom uputstvu su šematske i možda se neće u potpunosti poklapati s vašim uređajem.



Vrijednosti navedene na naljepnici uređaja ili u dokumentaciji koju ste dobili uz uređaj su dobijene u laboratorijskim uslovima u skladu s relevantnim standardima. Zavisno od uslova rada i okoline proizvoda, te vrijednosti mogu biti različite.

4 Prva upotreba

Prije nego što počnete da koristite svoj proizvod, preporučuje se da uradite kako je navedeno u odjeljcima u nastavku.

4.1 Početno čišćenje

1. Skinite svu ambalažu.
2. Obrišite površine proizvoda vlažnom krpom ili sunđerom i osušite krpom.

BILJESKA: Neki deterdženti ili sredstva za čišćenje mogu izazvati oštećenja na površini. Ne koristite abrazivne deterdžente, praške za čišćenje, kreme za čišćenje ili oštre predmete tokom čišćenja.

BILJESKA: Prilikom prve upotrebe, dim i miris se mogu pojaviti i trajati nekoliko sati. Ovo je normalno i potrebna vam je samo dobra ventilacija da biste to uklonili. Izbjegavajte direktno udisanje dima i mirisa koji se stvaraju.

BS

5 Instalacija

Opšta upozorenja

- Konsultirajte najbližeg ovlaštenog zastupnika za održavanje radi instalacije ovog proizvoda. Budite sigurni da su električne i plinske instalacije na svom mjestu prije nego pozovete ovlaštenog zastupnika za održavanje da biste proizvod učinili spremnim za rad. Ako ne, pozovite kvalifikovanog električara i instalatera kako biste omogućili tražene postupke. Proizvođač se neće držati odgovornim za oštećenja nastala usljed procedura koje su izvodile neovlaštene osobe i garancija može biti nevažeća.
- Priprema lokacije i elektro i plinske instalacije za ovaj proizvod je u nadležnosti korisnika.
- Prilikom instalacije, uređaj mora biti spojen u skladu sa svim lokalnim propisima o plinskim i/ili električnim instalacijama.
- Prije instalacije, izvršiti vizuelno provjeru da li na proizvodu ima bilo kakvih nedostataka.

5.1 Prije instalacije

- Ploča za kuhanje namijenjena je instaliranju u komercijalno dostupne radne površine. Između uređaja i kuhinjskih zidova i namještaja mora se ostaviti dovoljno prostora radi sigurnosti. Pogledati sliku (mjere u mm).
- Radna površina mora biti poravnata i učvršćena u horizontalnom položaju.
- Isijecite prorez za ploču za kuhanje na radnoj površini, prema dimenzijama za instaliranje.
- Ovaj proizvod je uređaj klase 3 prema EN 30-1-1 standardu.
- Omogućite minimalnu razdaljinu od 750 mm iznad površine ploče za kuhanje.
- Kada je potrebno ugraditi kuhinjsku napu iznad štednjaka, pogledajte priložena uputstva od proizvođača kuhinjske nape za pravilno određivanje visine ugradnje. Ako nije definirana bilo koja veličina u priručniku za nape, ta visina treba biti najmanje 650 mm.
- Kuhinjski namještaj pored uređaja mora biti otporan na toplinu (100 °C min.).

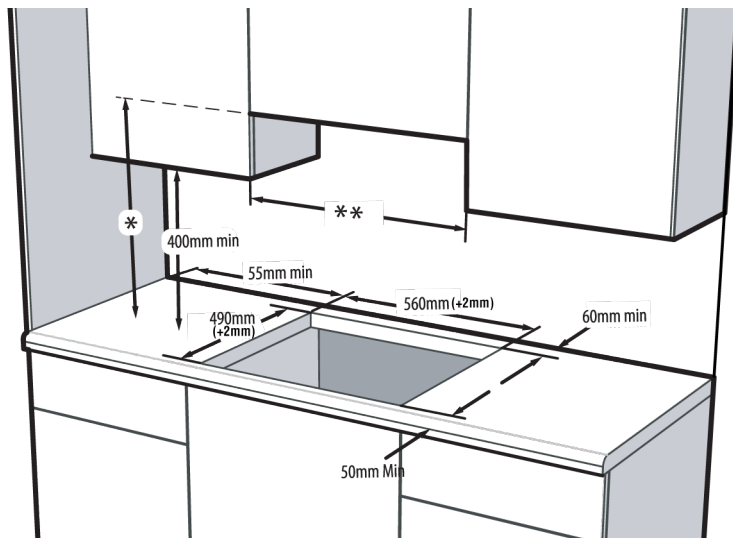

- * Minimalna visina do izvlakača kao što je preporučeno u priručniku za izvlakače. Ako se ne preporučuje u uputama za uporabu nape, ova visina treba biti najmanje min.650 mm.
- ** Minimalna udaljenost između ormarića mora biti jednaka širini ploče za kuhanje

5.2 Električno spajanje

⚠ Opšta upozorenja

- Prije početka bilo kakvih radova na električnoj instalaciji, isključite proizvod iz napajanja. Postoji opasnost od električnog udara!
- Priključite proizvod na uzemljenu utičnicu/vod koji su zaštićeni minijaturnom automatskom sklopkom odgovarajućeg kapaciteta kao što je navedeno u tabeli "Tehničke specifikacije". Neka uzemljenje uradi kvalifikovani električar dok se proizvod koristi sa ili bez transformatora. Naša kompanija neće biti odgovorna za bilo kakva oštećenja koja mogu nastati zbog korištenja proizvoda bez uzemljenja u skladu s lokalnim propisima.
- Proizvod mora biti povezan s mrežnim napajanjem samo od strane ovlaštene i kvalificirane osobe. Proizvođač ne snosi odgovornost za štetu nastalu postupcima koje provode neovlaštene osobe.
- Kabal za napajanje se ne smije pritiskati, savijati ili gnječiti, niti doći u kontakt sa vrućim dijelovima na proizvodu. Oštećeni kabal za napajanje se mora zamijeniti od strane ovlaštenog servisnog zastupnika. U suprotnom, postoji rizik od elektro šoka, kratkog spoja ili požara!
- Podaci napojnog voda moraju odgovarati podacima navedenim na etiketi o tipu proizvoda. Etiketa o tipu nalazi se na stražnjem dijelu kućišta proizvoda. Napojni kabal vašeg proizvoda se mora slagati sa vrijednostima iz tabele "Tehničke specifikacije".
- Utikač napojnog kabla mora biti lako dokučiv nakon instalacije (nemojte ga voditi iznad ploče za kuhanje). Nemojte koristiti produžne kablove ili višestruke utičnice za napajanje.
- Dok obavljate spajanje žica, morate se pridržavati nacionalnih/lokalnih propisa o električnoj energiji i morate koristiti odgovarajuću utičnicu/vod i utikač za pećnicu. U slučaju da su energetska ograničenja proizvoda izvan trenutnog kapaciteta nosivosti utikača i utičnice/voda, proizvod se mora spojiti direktno preko fiksne električne instalacije, bez korištenja utikača i utičnice/voda.

- **Ako će proizvod biti spojen izravno na napajanje:** Ako nije moguće odspojiti sve stupove napajanja, mora biti spojena jedinica za odvajanje s najmanje 3 mm kontaktnog zastoja (osigurači, sigurnosni prekidači, kontaktori) i svi stubovi ove jedinice za isključivanje moraju biti iste (ili iznad) vrijednosti proizvoda u skladu s IEE smjernicama. Nepoštivanje ovih uputstava može uzrokovati operativne probleme i poništiti garanciju proizvoda.
- Preporučuje se dodatna zaštita sklopnim prekidačem.

Ako se proizvod proizvodi bez kabela i utikača:

- Kabel za napajanje koji je definiran u tehničkoj tablici mora biti povezan s proizvodom slijedeći upute. Napajanje kabela ne smije biti dulje od 2 m zbog sigurnosnih razloga.
- Otvorite poklopac priključnog bloka odvijačem.
- Umetnite kabl za napajanje kroz stezaljku ispod terminala i pričvrstite ga na glavno telo integrisanim vijkom na komponenti za stezanje kabela.
- Priključite kablove prema priloženom dijagramu.

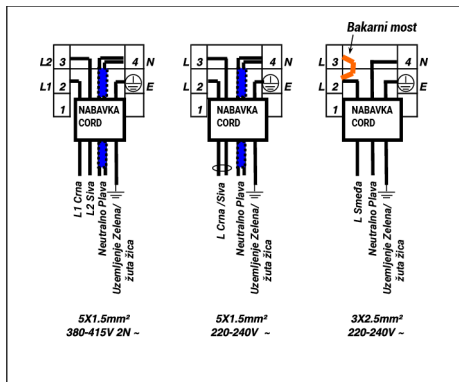

Ako je vaš tip kabela za napajanje tipa 3 provodnika, za 1-fazni priključak:

- Smeđa = L (Faza)
- Plava = N (Neutralno)
- Zelena/žuta žica = (E) (Uzemljenje)

Ako je vaš tip kabela za napajanje tipa 5 provodnika, za 1-fazni priključak:

- Crna/Siva = L (Faza)
 - Plava = N (Neutralno)
 - Zelena/žuta žica = (E) (Uzemljenje)
- Ako je vaš tip kabela za napajanje tipa 5 provodnika, za 2-fazni priključak:
- Crna = L1 (Faza)
 - Siva = L2 (Faza)
 - Plava = N (Neutralno)

- Zelena/žuta žica = (E) (Uzemljenje)
- Nakon dovršetka priključaka žice, zatvorite poklopac stezaljke.

- Priključite kabl za napajanje tako da ne dodiruje proizvod i ne pritisne se između proizvoda i zida.

5.3 Instalacija proizvoda

1. Uklonite gorionike, poklopce gorionika i rešetke na ploči za kuhanje sa proizvoda.
2. Okrećući ploču za kuhanje na drugu stranu, postavite je na ravnu površinu.
3. Prilikom ugradnje ploče za kuhanje, nanesite brtvu, koja je bila u ambalaži, oko ploče za kuhanje kao što je prikazano na sljedećoj slici, osiguravajući da ostane 1 do 2 mm iznutra od vanjskog ruba stakla.

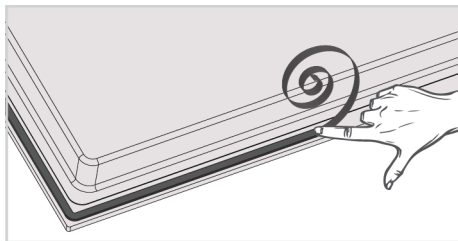

4. Postavite ploču za kuhanje na pult i poravnajte je.
5. Koristeći instalacione spojnice osigurajte ploču za kuhanje podešavanjem kroz rupe s donje strane.

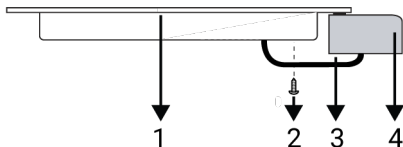

- 1 Ploča za kuhanje
- 2 Vijak
- 3 Instalaciona spojnica
- 4 Pult

Pogled odstraga (rupe za povezivanje)

Položaj rupa za spajanje prikazan na donjoj slici je šematski, može se razlikovati u zavisnosti od modela proizvoda. Fiksirajte ih u skladu sa rupama za spajanje na vašem proizvodu.

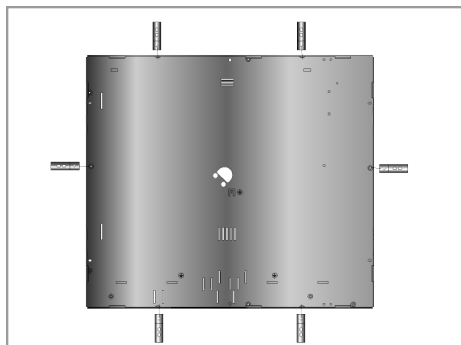

i Spajanje na drugačije rupe nije dobro u pogledu sigurnosti jer može doći do oštećenja na plinskom ili električnom sistemu.

i Ploča za kuhanje sadrži komponente koje rade na plin i struju. Iz tog razloga ploča za kuhanje bi trebala biti pričvršćena na pult samo kroz rupice za pričvršćivanje, koristeći samo osiguravajuće elemente i vijke koji su isporučeni i kao što je naznačeno u ovom priručniku. U suprotnom, to će predstavljati opasnost za bezbjednost po život i imovinu.

Ako se ispod ploče za kuhanje nalazi ugradbena pećnica;

Prilikom postavljanja ploče za kuhanje na ugradbenu pećnicu treba ostaviti razmak između gornjeg zida pećnice i donjeg kućišta ploče za kuhanje, kao što je prikazano na slici.

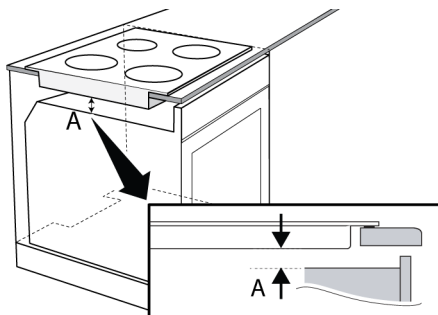

A min. 15 mm

Ako se ispod ploče za kuhanje nalazi fioka/orman;

Prilikom postavljanja ploče za kuhanje na ormarić, preporučuje se postavljanje police kako bi se ormarić odvojio od ploče za kuhanje, kao što je prikazano na slici. Ovo nije potrebno prilikom postavljanja na ugradbenu pećnicu.

Na primjer, ako je moguće dotaketi dno proizvoda jer je instaliran na ladici, ova sekcija mora biti pokrivena drvenom pločom.

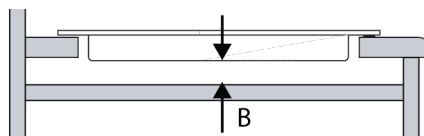

B min. 15 mm

Završna provjera

1. Ponovo priključite proizvod na električnu mrežu.
2. Provjerite funkcije.

6 Kako koristiti ploču za kuhanje

6.1 Opće informacije o uporabi ploče za kuhanje

Opšta upozorenja

- Ne dopustite da neki predmeti padnu na ploču za kuhanje. Čak i mali predmeti, poput solana, mogu oštetiti ploču za kuhanje. Ne koristite napukle ploče za kuhanje. Voda može procuriti kroz ove pukotine i uzrokovati kratki spoj. Ako je površina na bilo koji način oštećena (npr. Vidljive pukotine), prvo isključite osigurač, a zatim nazovite ovlašteni servis kako biste isključili proizvod kako biste smanjili rizik od strujnog udara.
- Ne upotrebljavajte neuravnotežene lonce/posude koje se lako mogu nakriviti na ploči za kuhanje.
- Ne zagrevajte posude i šerpe prazne. Lonci i uređaj mogu se oštetiti.
- Uvijek isključite plamenike ploče za kuhanje nakon svake upotrebe.
- Oštetite uređaj ako upravljate pločama za kuhanje a da na njima nema postavljenog lonca/tave. Uvijek isključite ploče za kuhanje nakon svake upotrebe.
- Nakon svake upotrebe površina za kuhanje će biti vruća, zato nemojte stavljati plastične lonce / posude na površinu za kuhanje. Takav materijal odmah očistite sa površine.
- Nagle promjene temperature na staklenoj površini za kuhanje mogu uzrokovati oštećenja, pazite da ne prolijete hladne tekućine tokom kuhanja.
- Stavite dovoljnu količinu hrane u lonce i šerpe. Tako možete spriječiti izlijevanje hrane iz lonaca/šerpi i to će spriječiti nepotrebno čišćenje.
- Ne stavljajte poklopce lonaca i šerpi na gorionike/zone.
- Postavite lonce centrirajući ih na plamenike/zone. Ako želite postaviti lonac na drugi gorionik/zonu, nemojte ga

vući prema željenom plameniku; već ga podignite, a zatim stavite na drugi plamenik.

Savjeti za ploče za kuhanje s vitro-keramičkim površinama

- Vitro-keramička površina otporna je na toplinu i na nju ne utječu velike temperaturne razlike.
- Ne koristite vitro-keramičku površinu kao površinu na koju možete nešto položiti ili kao površinu za rezanje.
- Koristite lonce i šerpe samo sa obrađenim osnovama. Oštre ivice mogu izazvati ogrebotine na površini.
- Ne koristite aluminijske lonce/šerpe i lonce. Aluminij štetno djeluje na površinu ploče za kuhanje.
- Isprskani sadržaj može oštetiti površinu ploče za kuhanje i izazvati požar.

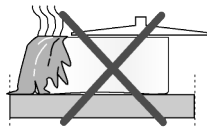

- Ne upotrebljavajte lonce/posude sa konveksnim ili udubljenim osnovama.

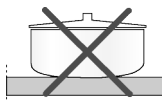

- Koristite lonce i tave samo sa ravnim dnom. Oni omogućavaju lakši prenos topline.

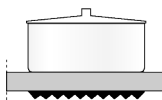

- Električna energija se troši ako je prečnik lonca premali.



Preporučene veličine lonaca / šerpi za kuhanje

Prečnik zone za kuhanje - mm	Prečnik lonca - cm
120	12 – 14
140	14 – 16
160	16 – 18
180	18 - 20
210	21 - 23
170x265	17 – 19 / 26 - 28

BS

6.2 Kontrolna tabla





Tasteri :

 Tipka On/Off (Uključivanje/Isključivanje)

 Taster za povećanje

 Taster za smanjenje

 Taster tajmera *

 Tipka za zaključavanje tastera *

 Ključ zone grijanja *

Taster za odabir zone kuhanja :

 Taster za odabir stražnje lijeve zone za kuhanje

 Taster za odabir prednje lijeve zone za kuhanje

 Taster za odabir prednje desne zone za kuhanje

 Taster za odabir stražnje desne zone za kuhanje

* Razlikuje se u zavisnosti od modela proizvoda.

*Možda nije dostupno kod vašeg modela.

Opšta upozorenja za kontrolnu tablu

- Grafika i brojke služe samo u ilustrativne svrhe. Stvarne slike ili funkcije mogu se razlikovati u zavisnosti od modela ploče za kuhanje.
- Ovim proizvodom upravlja kontrolna tabla osjetljiva na dodir. Svaka operacija koju izvršite na kontrolnoj tabli na dodir potvrđuje se zvučnim signalom.

- Upravljačku ploču uvijek održavajte čistom i suhom. Ako je površina vlažna i prljava, to može izazvati probleme u radu funkcija.

Uključivanje ploče za kuhanje

- Uključite ploču dodiranjem na taster .

⇒ Simbol "" se pojavljuje na svim ekranima polja za kuhanje.

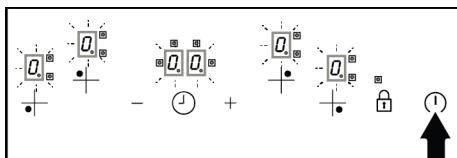

 Ako se u roku od 10 sekundi ne izvrši nijedna radnja, ploča se automatski vraća u režim pripravnosti.

Isključivanje ploče za kuhanje

- Dodirnite taster  duže od 2 sekunde.

⇒ Ploča za kuhanje se isključuje i vraća u režim pripravnosti.

Uključivanje zona za kuhanje (odjeljak za kuhanje)

- Uključite ploču dodiranjem na taster .

2. Dodirnite tipku za odabir zone za kuhanje koju želite uključiti.

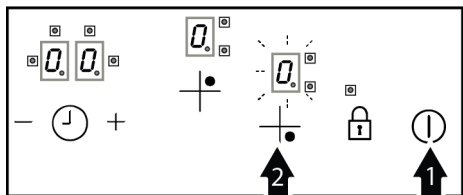

⇒ Na zoni kuhanja prikazuje se simbol "0" i zaslon odgovarajuće zone svijetli jače.

3. Dodirnite tipku **+** za aktiviranje postavke nivoa temperature. Dodirnite tipke **+/-** za podešavanje između 1 i 9.

i Ako direktno dodirnete taster **—** za podešavanje nivoa temperature, aktivirat će se postavka velike snage. Postavka velike snage opisana je u sljedećem odjeljku.

i Ako se u roku od 10 sekundi ne izvrši nijedna radnja, ploča se automatski vraća u režim pripravnosti.

Isključivanje zona za kuvanje:

Odabrana zona kuhanja može se isključiti na 3 različita načina:

1. Smanjivanjem temperature na nivo "0": Zonu možete isključiti smanjenjem postavke temperature na nivo "0".
2. Istovremenim dodirivanjem tastera **+** i **—**: odaberite zonu koju želite isključiti. Da biste isključili zonu, istovremeno dodirnite tipke **+** i **—**.
3. Korištenje funkcije tajmera off za željenu zonu: Kada vrijeme istekne, tajmer isključuje zonu povezanu s njom. Relevantni displeji prikazuju "0" ili "00". Kada vrijeme istekne, oglašava se zvučni alarm. Da biste utišali zvučni alarm, dodirnite bilo koju tipku na kontrolnoj tabli.

Indikator rezidualne toplote

Ako je simbol "H" na displeju ploče, to znači da je ploča još uvijek vruća i da se koristi za održavanje male količine hrane toplom. Nakon određenog vremenskog perioda, simbol se mijenja u simbol "0", što znači manje vruće.

i Ako simbol "H" ili "0" zasvijetli na ekranu zone za kuhanje kada je ploča za kuhanje isključena, to znači da je zona za kuhanje još uvijek vruća. Ne dodirujte ploču za kuhanje.

i Kada dođe do nestanka struje, indikator preostale topline ne svijetli i ne upozorava korisnika na vruće zone za kuhanje.

Kada se ploča za kuhanje pregrijava;

- Ako su aktivne zone za kuvanje podešene na nivo veći od nivoa 7, ploča za kuvanje snižava nivo aktivnih zona za kuvanje na nivo 7 i zone za kuvanje se ne mogu podesiti više od ovog nivoa.
- Ako se pregrijavanje nastavi; ako je zona postavljena na nivo viši od nivoa 5, zona će se smanjiti na nivo 5 i zoni neće biti dozvoljeno da radi na nivou višem od ovog nivoa. Ako se vaša zona pregrijava, ona će se isključiti radi zaštite i zone neće raditi.

Podešavanje velike snage (brzo zagrijavanje - pojačivač)

Možete koristiti postavku velike snage za brzo zagrijavanje. Ako je omogućeno brzo zagrijavanje, kuhanje će raditi na maksimalnoj snazi tokom određenog vremenskog perioda. Brzo vrijeme zagrijavanja ovisi o odabranom nivou topline. Međutim, ne preporučuje se dugo kuvanje u ovom položaju. Podešavanje velike snage možda neće biti dostupno na svakoj zoni.

Uključivanje postavke velike snage:

1. Uključite ploču dodiranjem na taster **1**.
2. Odaberite željenu zonu dodirivanjem tastera za odabir kuvanja.

3. Podesite ga na nivo "9" dodirivanjem tastera —.

⇒ Na ekranu će se naizmjenično prikazivati "9" i "A". Na nivou temperature "9" aktivirana je postavka velike snage.

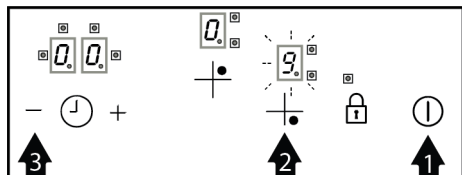

4. Ako želite postaviti postavku velike snage na drugi nivo temperature, možete je promijeniti dodirivanjem

tastera +/-. Na displeju se pojavljuju podešeni nivo temperature i "A". Na primjer, kada se nivo temperature smanji na 6, pojavljuju se "6" i "A".

i Ako se ploča pregrijava, postavka velike snage možda neće biti podesiva.

Isključivanje postavke velike snage:

Kada se završi vreme podešavanja velike snage, zona za kuvanje nastavlja da radi na podešenoj temperaturi i na ekranu se prikazuje samo nivo temperature. Ako želite prethodno isključiti zonu za kuvanje, dodirnite taster — ili podesite nivo temperature na "0".

Nivo temperature	Vrijeme isključivanja - sekunde
1	60
2	180
3	288
4	390
5	510
6	150
7	210
8	270
9	10

Tabela 1: Tabela-1: Vremena isključivanja postavki velike snage

Uključivanje više (dvostrukih i trostrukih) zona kuhanja

Otvaranje dvostruke zone za kuhanje:

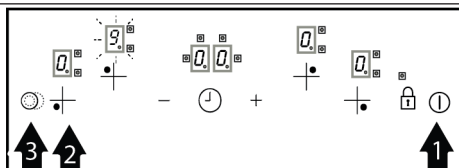

1. Uključite ploču dodiranjem na taster ①.
2. Odaberite dvostruku zonu za kuhanje dodirivanjem tastera za odabir zone za kuhanje.
3. Dodirnite tipku + za aktiviranje postavke nivoa temperature. Dodirnite tipke +/- za podešavanje između 1 i 9.
4. Dodirnite tipku ☉ za aktiviranje drugog vanjskog dijela dvostruke zone. Kada ponovo dodirnete tipku ☉, vanjski dio će se isključiti. Unutrašnji dio će nastaviti sa radom.



i Vanjski dijelovi više zona za kuhanje aktiviraju se samo ako je za zonu podešen nivo temperature između 1 i 9.

Otvaranje trostruke zone za kuhanje:

1. Uključite ploču dodiranjem na taster ①.
2. Odaberite trostruku polje za kuhanje dodiranjem tastera za odabir polja za kuhanje.
3. Aktivirajte postavku nivoa temperature dodiranjem tipke +. Podesite između 1 i 9 dodirivanjem tastera +/-.

4. Dodirnite tipku  za aktiviranje drugog vanjskog dijela zone za kuhanje.
5. Ponovnim dodirnom tipke  aktivirat će se treća sekcija.
6. Kada efikasno radite u tri sekcije, svaki put kada dodirnete taster , jedan od vanjskih prstenova se zatvara.

Sigurnosna blokada za djecu

Ploču za kuhanje možete zaštititi od nenamjernog rukovanja kako biste spriječili djecu da uključe zonu kuhanja. Funkcija dječje blokade sadrži nekoliko složenih koraka za zaključavanje dodirne kontrolne jedinice. Sigurnosna blokada za djecu može se aktivirati i deaktivirati samo u režimu pripravnosti.

Zaključavanje modula:

1. Dodirnite glavnu tipku "" da biste uključili ploču za kuhanje.
2. Istovremeno dodirnite tastere „+” i „-” najmanje 2 sekunde.
3. Zatim ponovo dodirnite tipku „+”.
 - ⇒ Funkcija dječje blokade je aktivirana i "L" pojavljuje se na svim ekranima polja za kuhanje.

Onemogućavanje roditeljske zaštite:

Možete onemogućiti sigurnosnu blokadu za djecu jer ste je aktivirali.

1. Dodirnite glavnu tipku "" za uključivanje ploče za kuhanje.
2. Istovremeno dodirnite tastere „+” i „-” najmanje 2 sekunde.
3. Zatim ponovo dodirnite tipku „-”.
 - ⇒ "L" pojavljuje se na svim ekranima polja za kuhanje sve dok je aktivirana dječja blokada "L" će nestati kada se zaključavanje uspješno deaktivira.

Automatsko skretanje (ograničenje radnog vremena)

Kontrolna jedinica ima funkciju automatskog isključivanja. Ako jedna ili više zona za kuhanje ostanu uključene, zona za kuhanje će se automatski isključiti nakon određenog vremenskog perioda. (Vidi tabelu-2)

Ako je zoni kuhanja dodijeljen tajmer, tada će se i displej tajmera isključiti. Vrijeme automatskog isključivanja ovisi o odabranom nivou temperature. Korisnik može ponovo uključiti zonu za kuhanje nakon što se automatski isključi kao što je gore opisano.



Ako se na kontrolnoj tabli pojave greške kao što su AF10, AF20, AF30, obratite se servisu.

Nivo temperature	Vrijeme automatskog isključivanja - sati
1	6
2	6
3	5
4	5
5	4
6	1.5
7	1.5
8	1.5
9	1.5

Tabela 2: Tabela-2: Vrijeme automatskog isključivanja

7 Opšte informacije o kuhanju

U ovom odjeljku možete pronaći savjete za pripremu i kuhanje hrane.

7.1 Opća upozorenja o spremanju hrane na grijaćoj ploči

Opća upozorenja o spremanju hrane na grijaćoj ploči

- Nikada nemojte puniti tavu uljem više od jedne trećine. Ne ostavljajte ploču za kuhanje bez nadzora kada se zagrijava ulje. Pregrijano ulje predstavlja rizik od požara. Nikada nemojte pokušavati gasiti mogući požar vodom! Kada je ulje zahvaćeno vatrom, pokrijte ga protivpožarnim ćebetom ili vlažnom

krpom. Isključite ploču za kuhanje ako je bezbjedno da se to uradi i pozovite vatrogasnu službu..

- Prije prženja hrane, uvijek uklonite višak vode i polako stavljajte hranu u zagrijano ulje. Smrznutu hranu obavezno odmrznite prije prženja.
- Kada ložite ulje, pobrinite se da je lonac koji koristite suh i držite otvoren poklopac.
- Preporuke o kuvanju s uštedom energije pronađite u odjeljku „Upute za zaštitu okoliša“.

BS

8 Održavanje i čišćenje

8.1 Opće informacije o čišćenju

Opšta upozorenja

- Sačekajte da se uređaj ohladi prije čišćenja. Vruće površine mogu izazvati opekotine!
- Nemojte nanositi deterdžente direktno na vruće površine. Ovo može izazvati trajne mrlje.
- Detaljno očistite i osušite uređaj nakon svake upotrebe. Na taj način ćete lakše ukloniti ostatke hrane, čime izbjegavate da ti ostaci izgore tokom sljedeće upotrebe uređaja. Time se produžava vijek trajanja uređaja i smanjuju problemi sa kojima se često suočavaju korisnici.
- Nemojte koristiti sredstva za čišćenje na paru za čišćenje.
- Neki deterdženti ili sredstva za čišćenje mogu izazvati oštećenja površine. Neprikladna sredstva za čišćenje su: izbjeljivač, proizvodi za čišćenje koji sadrže amonijak, kiselinu ili hlorid, proizvodi za čišćenje parom, sredstva za uklanjanje kamenca, sredstva za uklanjanje mrlja i rđe, abrazivna sredstva za čišćenje (kreme za čišćenje, prašak za ribanje, krema za ribanje, abrazivno sredstvo i pribor za struganje, žica, spužve, krpice za čišćenje koje upijaju prljavštinu i ostatke deterdženta).

- Za čišćenje nakon svake upotrebe nije potreban poseban materijal za čišćenje. Uređaj očistite deterdžentom za pranje posuđa, toplom vodom i mekom krpom ili sunderom i osušite suvom krpom.
- Obavezno nakon čišćenja potpuno obrišite preostalu tečnost i odmah očistite hranu isprskanu oko tijekom pečenja.
- Ne perite nijednu komponentu vašeg uređaja u mašini za pranje sudova osim ako nije drugačije navedeno u korisničkom priručniku.

Za ploče za kuhanje:

- Kisela prljavština kao što su mlijeko, paradajz pasta i ulje mogu da izazovu trajne mrlje na pločama za kuhanje i djelovima zona za kuhanje, očistite sve tečnosti koje se proliju odmah nakon hlađenja ploče za kuhanje tako što ćete je isključiti.

Površine od inoksa i nehrđajuće površine

- Ne koristite sredstva za čišćenje koja sadrže kiselinu ili hlor za čišćenje površina od nehrđajućeg čelika ili inoksa i ručica.
- Površina od nehrđajućeg inoksa može vremenom promijeniti boju. Ovo je normalno. Nakon svakog rada, očistite deterdžentom pogodnim za nehrđajuću površinu ili površinu od inoksa.

- Koristite meku krpu sa tečnim deterdžentom (neabrazivnim) pogodnim za čišćenje površina od inoksa, pri čemu treba da obratite pažnju da brišete samo u jednom pravcu.
- Odstranite mrlje od kamenca, ulja, škroba i proteina na staklenim površinama i površinama od inoksa bez odlaganja. Mrlje mogu zarđati nakon duže vremena.
- Sredstva za čišćenje poprskana/nanešena na površinu treba odmah očistiti. Abrazivna sredstva za čišćenje ostavljena na površini uzrokuju pojavu bijelih mrlja na površini.

Staklene površine

- Pri čišćenju staklenih površina ne koristite strugače od tvrdog metala i abrazivne materijale za čišćenje. Isti mogu oštetiti staklenu površinu.
- Proizvod očistite deterdžentom za pranje posuđa, toplom vodom i mekom krpom od sitnih vlakana koja je predviđena za čišćenje staklenih površina i osušite suvom krpom od sitnih vlakana.
- Ako posle čišćenja ima ostatka deterdženta, obrišite hladnom vodom i osušite čistom i suvom krpom od sitnih vlakana. Sljedeći put preostali deterdžent može oštetiti staklenu površinu.
- Ni pod kojim uslovima ostatke osušene na staklenoj površini ne treba ljuštiti nazubljenim noževima, žičanom vunom ili sličnim alatima za grebanje.
- Mrlje od kalcijuma (žute mrlje) možete ukloniti sa staklene površine komercijalno dostupnim sredstvom za uklanjanje kamenca, sredstvom za uklanjanje kamenca poput sirćeta ili limunovog soka.
- Ako je površina jako zaprljana, nanesite sredstvo za čišćenje na mrlju sunderom i sačekajte duže vremena da isto adekvatno odreaguje. Zatim očistite staklenu površinu vlažnom krpom.
- Promjene boje i mrlje na staklenoj površini normalna su pojava i ne predstavljaju grešku.

Plastični djelovi i obojene površine

- Očistite plastične djelove i obojene površine deterdžentom za pranje posuđa, toplom vodom i mekom krpom ili sunderom i osušite suvom krpom.
- Ne koristite strugače od tvrdog metala i abrazivna sredstva za čišćenje. Oni mogu oštetiti površine.
- Uvjerite se da spojevi komponenti proizvoda ne budu ostavljeni vlažni i sa deterdžentom. U suprotnom može doći do korozije na ovim spojevima.

8.2 Čišćenje ploče za kuhanje

Staklena površina za kuhanje

Slijedite korake čišćenja opisane za staklene površine u odjeljku „Opće informacije o čišćenju“ za čišćenje staklene površine za kuhanje. Za posebne slučajeve možete obaviti čišćenje prema dolje navedenim informacijama.

- Hranu na bazi šećera, poput tamne kreme, škroba i sirupa, treba odmah očistiti, ne čekajući da se površina ohladi. U suprotnom, staklena površina za kuhanje može biti trajno oštećena.
- Nemojte koristiti sredstva za čišćenje za postupke čišćenja koje izvodite dok je ploča vruća, jer u protivnom mogu nastati trajne mrlje.

8.3 Čišćenje kontrolne table

- Prilikom čišćenja ploča s kontrolnim okruglim dugmadima, obrišite tablu i dugmad vlažnom mekom krpom i osušite suvom krpom. Ne uklanjajte tipke i zaptivke ispod da biste očistili kontrolnu tablu. Na taj način možete oštetiti kontrolnu tablu i dugmad.
- Prilikom čišćenja inoksa panela s kontrolnim dugmadima, nemojte koristiti sredstva za čišćenje površina od inoksa oko dugmadi. Indikatori oko dugmeta se mogu izbrisati.
- Očistite kontrolnu tablu osjetljivu na dodir vlažnom mekom krpom i osušite suvom krpom. Ako vaš proizvod ima funkciju zaključavanja tipki, postavite

zaključavanje tipki prije čišćenja kontrolne table. Ako postupite drugačije, tipke možete nepropisno odabrati.

9 Rješavanje problema

BS

Ako problem postoji i nakon što postupite u skladu s uputstvima u ovom odjeljku, obratite se svom dobavljaču ili ovlaštenom servisu. Nikada ne pokušavajte sami da popravite svoj uređaj.

Proizvod ne radi.

- Osigurač je možda neispravan ili pregorio. >>> Provjerite osigurače u razvodnoj kutiji. Promijenite ih ako je potrebno ili ih ponovo uključite.

- Uređaj ne smije biti utaknut u utičnicu (s uzemljenjem). >>> Provjerite je li uređaj uključen u utičnicu.
- (Ako na vašem uređaju postoji tajmer) Tipke na kontrolnoj tabli ne rade. >>> Ako vaš proizvod ima zaključavanje tipki, zaključavanje tipki je možda omogućeno, onemogućite zaključavanje tipki.
- Ako se ploča za kuhanje ne uključuje kada se pritisne tipka za uključivanje/isključivanje >>> Isključite ga i pričekajte najmanje 20 sekundi prije nego ga priključite.

Dodatne informacije za korisnički priručnik:	Tehničke informacije o radu u režimima niske potrošnje energije u skladu s Uredbom EU 2023/826	
Režim	POTROŠNJA ENERGIJE (W)	PERIOD (U MINUTAMA)*
Isključeno	0,5	-
Pripravnost	-	-
Režim pripravnosti s prikazom informacija ili statusa	-	-
Mrežna pripravnost	-	-

*: Period nakon kojeg uređaj automatski prelazi u režim pripravnosti, režim ili mrežni režim pripravnosti, izražen u minutama i zaokružen na najbliži minut.

