

beko

Ankastre Ocak Kullanma Kılavuzu



BDOI 602 S

185929777/ TR/ R.AB/ 6.12.2023 16:29
7757180202

CE



İçindekiler

1	Güvenlik Talimatları	4
1.1	Kullanım Amacı	4
1.2	Çocuk,Savunmasız Kişi ve Evcil Hayvan Güvenliği	4
1.3	Elektrik Güvenliği	5
1.4	Taşıma Güvenliği.....	6
1.5	Kurulum Güvenliği	7
1.6	Kullanım Güvenliği.....	7
1.7	Havalandırma Güvenliği	8
1.8	Sıcaklık Uyarıları	9
1.9	Aksesuar Kullanımı.....	9
1.10	Pişirme Güvenliği.....	9
1.11	İndüksiyon.....	9
1.12	Bakım ve Temizlik Güvenliği	10
2	Çevre Talimatları.....	11
2.1	Atık Yönetmeliği	11
2.1.1	AEEE Yönetmeliğine Uyum ve Atık Ürünün Elden Çıkarılması...	11
2.2	Ambalaj Bilgisi	11
2.3	Enerji Tasarrufu için Öneriler	11
3	Ürününüz	12
3.1	Ürün Tanıtımı	12
3.2	Ocak Genel Bilgiler	12
3.3	Teknik Özellikler	13
4	İlk Kullanım	14
4.1	İlk Temizlik.....	14
5	Ocağın Kullanılması	14
5.1	Ocak Kullanımı Hakkında Genel Bilgiler	14
5.2	Ocak Kontrol Ünitesi.....	17
6	Havalandırmanın Kullanılması	24
7	Pişirme Hakkında Genel Bilgiler ..	26
7.1	Ocakta pişirme ile ilgili genel uyarılar	26
8	Bakım ve Temizlik	26
8.1	Genel Temizlik Bilgileri.....	26
8.2	Ocağın Temizlenmesi	27
8.3	Kontrol Panelin Temizliği	27
8.4	Havalandırmanın temizlenmesi....	28
9	Sorun Giderme	30

Hoş Geldiniz!

Değerli Müşterimiz,

Beko ürününü tercih ettiğiniz için teşekkür ederiz. Yüksek kalite ve teknoloji ile üretilmiş olan ürününüzün size en iyi verimi sunmasını istiyoruz. Bunun için, bu kılavuzun tamamını ve verilen diğer belgeleri ürünü kullanmadan önce dikkatle okuyun.

Kullanma kılavuzunda belirtilen tüm bilgi ve uyarıları dikkate alın. Bu sayede kendinizi ve ürününüzü oluşabilecek tehlikelere karşı korumuş olursunuz.

Kullanma kılavuzunu saklayın. Ürünü başka birisine vererseniz, kullanma kılavuzunu da birlikte verin. Ürününüz ile ilgili garanti şartları, kullanımı ve sorun giderme yöntemleri kılavuzda yer almaktadır.

Kullanma kılavuzunda yer alan semboller ve açıklamaları:



Ölüm veya yaralanmalarla sonuçlanabilecek tehlike.



Önemli bilgiler veya kullanımla ilgili faydalı ipuçları.



Kullanma kılavuzunu okuyun.



Sıcak yüzey uyarısı.

DUYURU Ürün veya çevresiyle ilgili maddi hasarla sonuçlanabilecek tehlike.



1 Güvenlik Talimatları

- Bu bölümde, kişisel yaralanma ya da maddi hasar tehlikelerini önlemeye yardımcı olacak güvenlik talimatları yer almaktadır.
- Eğer ürün, bir başkasına kişisel veya ikinci el kullanım amacıyla verilirse, kullanma kılavuzu, ürün etiketleri, diğer ilgili döküman ve parçaları ürünle birlikte verilmelidir.
- Firmamız bu talimatlara uyulmaması halinde ortaya çıkabilecek zararlardan sorumlu tutulamaz.
- Bu talimatlara uyulmaması halinde her türlü garanti geçersiz hale gelir.
- Kurulum ve tamir işlemlerini her zaman yetkili servise yaptırın.
- Sadece orijinal yedek parça ve aksesuar kullanın.
- Kullanma kılavuzunda açıkça belirtilmediği sürece, ürünün hiçbir parçasını onarmayın veya değiştirmeyin.
- Üründe teknik değişiklikler yapmayın.
- Ürünü bahçelerde, balkonlarda ya da diğer dış ortamlarda kullanmayın. Bu ürün, evde ve dükkan, ofis ve diğer çalışma ortamlarındaki personel mutfaqlarında kullanılmak için uygundur.
- **UYARI:** Bu ürün sadece pişirme amaçlı kullanılmalıdır. Odayı ısıtmak gibi farklı amaçlar için kullanılmamalıdır.
- Satın almış olduğunuz ürünün kullanım ömrü 10 yıldır. Bu süre, ürünün tanımlandığı şekilde çalışabilmesi için üreticinin gerekli yedek parçaları bulundurma süresidir.



1.1 Kullanım Amacı

- Bu ürün evde kullanılmak üzere tasarlanmıştır. Ticari kullanıma uygun değildir.



1.2 Çocuk, Savunmasız Kişi ve Evcil Hayvan Güvenliği

- Bu ürün, ürünün güvenli bir şekilde kullanımı ve tehlikeleri hakkında nezaret edildikleri veya eğitim verildikleri sürece 8 yaş ve üstü çocuklar ile fiziksel, duyuşsal veya zihinsel yetenekleri tam gelişmemiş veya tecrübe ve bilgi eksiğı bulunan insanlar tarafından kullanılabilir.
- Çocuklar ürünle oynamamalıdır. Temizlik ve kullanıcı bakım işlemleri kendilerine nezaret

eden biri olmadığı sürece çocuklar tarafından gerçekleştirilmemelidir.

- Bu ürün, gözetim altında tutulmadıkları veya gerekli talimatları almadıkları sürece kısıtlı fiziksel, duyuşal veya zihinsel kapasiteye sahip kişiler (çocuklar dâhil) tarafından kullanılmamalıdır.
- Çocuklar ürünle oynamadıklarına emin olunacak şekilde gözetim altında tutulmalıdır.
- Elektrikli ürünler çocuklar ve evcil hayvanlar için tehlikelidir. Çocuklar ve evcil hayvanlar ürünle oynamamalı, ürünün üzerine tırmanmamalı veya içine girmemelidir.
- Ürünün üzerine çocukların ulaşabilecekleri nesnelere koymayın.
- Çocukların tutup çekmemesi ve yanmamaları için tencere ve tavaların kulpunu tezgah tarafına çevirin.
- **UYARI:** Kullanımı sırasında, ürünün erişilebilir yüzeyleri sıcaktır. Çocukları üründen uzak tutun.
- Ambalaj malzemelerini çocuklardan uzak tutun. Yaralanma ve boğulma tehlikesi vardır.
- Eskimiş ve artık kullanılmayacak ürünü atmadan önce:
 1. Elektrik fişini çekip prizden çıkarın.

2. Elektrik kablosunu kesip, fişi ile birlikte üründen ayırın.
3. Çocukların ürünün içine girmesini engelleyecek önlem alın.
4. Çocukların atıl ürün ile oynamasına izin vermeyin.



1.3 Elektrik Güvenliđi

- Ürünü tip etiketinde belirtilen akım değerlerine uygun bir sigorta ile korunan topraklı bir prize takın. Topraklama tesisatını uzman bir elektrikçiye yaptırın. Yerel/ulusal düzenlemelere uygun topraklama yapılmadan ürünü kullanmayın.
- Ürünün fişi ya da elektrik bağlantısı kolay erişilebilir bir yerde olmalıdır. Bu mümkün değilse, ürünün bağlı olduđu elektrik tesisatı üzerinde elektrik yönetmeliklerine uygun ve tüm kutupları şebekeden ayıran bir düzenek (sigorta, anahtar, şalter, vb.) bulunmalıdır.
- Tamir, bakım ve temizlik işlemleri öncesinde ürünün fişini çekin ya da sigortasını kapatın.
- Ürünü tip etiketinde belirtilen voltaj ve frekans değerlerine uygun bir prize takın.
- (Ürününüzde şebeke kordonu yok ise) Sadece "Teknik özellikler" bölümünde belirtilen bağlantı kablosu bilgilerini kullanın.

- Elektrik kablosunu ürünün altına ve arkasına sıkıştırmayın. Elektrik kablosunun üzerine ağır bir nesne koymayın. Elektrik kablosu aşırı bükülmemeli, ezilmemeli ve herhangi bir ısı kaynağı ile temas etmemelidir.
- Kurulum ya da temizlik işlemlerinin ardından ürünün yerine yerleştirilmesi sırasında elektrik kablosunun sıkışmamasına dikkat edin.
- Sadece orijinal kablo kullanın. Kesik veya hasarlı kablo kullanmayın.
- Ürünü çalıştırmak için uzatma kablosu veya çoklu priz kullanmayın.
- Elektrik kablosunun uzunluğu yeterli değilse yetkili servisle veya ithalatçı firmanın yönlendireceği kişi ile irtibat kurun.
- Taşınabilir çoklu prizler veya taşınabilir güç kaynakları aşırı ısınabilir ve yangına neden olabilir. Bu nedenle ürünün arkasında ve yakınında çoklu priz, taşınabilir güç kaynakları bulundurmayın.
- Elektrik kablosu hasarlıysa oluşabilecek tehlikeleri önlemek amacıyla üretici, yetkili servis veya ithalatçı firmanın yönlendireceği bir kişi tarafından değiştirilmelidir.

Ürününüzde elektrik kablosu ve fişi var ise:

- Gevşek, yuvasından çıkmış veya hasarlı prize ürün fişini takmayın. Fişin prize tam oturduğundan emin olun. Aksi takdirde bağlantılar aşırı ısınabilir ve yangına neden olabilir.
- Kirli, yağlı ve suyla (örneğin tezgahattan sızabilecek su) temas riski olan prizlere ürünün fişini takmayın. Aksi takdirde kısa devre ve çarpılma riski vardır.
- Fişe ıslak ellerle kesinlikle dokunmayın!
- Fişi prizden çıkarmak için kablosundan değil fişin gövdesinden tutarak çekin.

1.4 Taşıma Güvenliği

- Ürünü taşımadan önce ürünün elektrik bağlantısını kesin.
- Ürünü taşıırken, balon kabarcıklı ambalaj malzemesiyle veya kalın bir mukavvayla sarın ve sıkıca bantlayın. Ürünündeki hareketli parçalarını zarar görmemeleri için bunları sıkıca sabitleyin.
- Taşıma sonrası ürünü kullanmadan önce hasarlı olup olmadığını kontrol edin. Hasarlı ise yetkili servisle veya ithalatçı firmanın yönlendireceği kişi ile irtibat kurun.

1.5 Kurulum Güvenliđi

- Kurulumu bařlamadan önce ürünün bađlanacađı elektrik hattının enerjisini kesmek için sigortasını kapatın.
- Tařıma ve kurulum sırasında mutlaka koruyucu eldiven kullanın. Aksi takdirde keskin kenarlardan yaralanma riski vardır!
- Kurulum öncesi üründe herhangi bir hasar olup olmadığını kontrol edin. Ürün hasarlıysa kurulumu yaptırmayın.
- Kurulum yapılacak mobilyanın iç bölgesini ısı yalıtımı sađlayacak herhangi bir malzeme ile kaplamayın.
- Ürünün kurulduđu yer dođrudan güneř ışınlarına maruz kalmamalı ve elektrikli/gazlı ısıtıcı gibi bir ısı kaynađının yakınında olmamalıdır.
- Ürünün tüm havalandırma kanallarının etrafını açık tutun.
- Ürün kurulumunu pencere yakınına yapmayın. Ocak alevinin perdeleri ve ocak etrafındaki yanıcı maddeleri tutuřturma riski vardır. Ayrıca pencereyi açtıđınızda sıcak piřirme kapları devrilebilir.
- Ürün kurulumunu pencere yakınına yapmayın. Pencereyi açtıđınızda sıcak piřirme kapları devrilebilir.

- Ürünün kurulacađı yerin arkasında priz var ise ürünün prize ve prize takılı fiře temas etmemesi sađlanmalıdır.
- Ürün kurulumu yapılacak yerin arka ya da yan duvarında gaz hortumu, plastik su borusu ve priz olmamalıdır. Aksi takdirde ocak alıřtırılırken ısı etkisiyle bunlar deforme olabilir ve güvenlik riski yaratabilir.
- Ürünü, atık gaz yada alev ıkaran ısıtıcılar için kullanılan bacalara asla bađlamayın. ıkıř havasının boşaltılması ile ilgili olarak yetkililerin düzenlemelerine uyun.

1.6 Kullanım Güvenliđi

- Her kullanımdan sonra ürünün alıřmadıđından emin olun.
- Ürünü uzun süre kullanmayacaksanız fiřini ekin ya da sigorta kutusundan enerjisini kesin.
- Kullanımı sırasında ürün arızalanırsa ya da hasar görürse, ürünü alıřtırmayın. Ürünün elektrik/gaz bađlantılarını kesin. Yetkili servisle veya ithalatçı firmanın yönlendireceđi kiři ile irtibat kurun.
- **UYARI:** Ocak yüzeyi atlarsa, elektrik arpması riskini önlemek için ürünün elektrik bađlantısını kesin.

- **UYARI:** Ocak cam yüzeyinin kırılırsa:
 - Tüm gazlı ve (varsa) elektrikli ocak gözlerini kapatın. Ürünün elektrik bağlantısını kesin.
 - Ürün yüzeyine dokunmayın.
 - Ürünü kullanmayın.
- Herhangi bir nedenle ürün üzerine çıkmayın.
- İlaç alımı ve/veya alkol kullanımı gibi, muhakeme yeteneğinizi etkileyebilecek durumlarda ürünü kullanmayın.
- Pişirme alanında ve çevresinde yanıcı nesnelere bulundurulmamalıdır. Aksi takdirde bu nesnelere yangına neden olabilir.
- Bu ürün uzaktan kumanda veya harici bir saatle kullanıma uygun değildir.
- Ürünü yağ tutucu filtresiz çalıştırmayın. Ürün çalışırken filtreleri yerinden çıkarmayın.
- Güvenlik için yağ filtresi ve sıvı koruma plastiği parçalarında manyetik switch kullanılmaktadır. Bu parçaların montajı yapılmadan ürün çalışmaz.
- Dökme demir, alüminyum ya da alt kısımları hasarlı/pürüzlü pişirme kapları, cam yüzeyin çizilmesine yol açabilir. Pişirme kaplarının yerini değiştirirken kapları daima kaldırın, yüzey üzerinde kaydırmayın.

- Ocak yüzeyi ve nemden kaynaklanan buhar basıncı, tencerenin kaymasına ya da hoplamasına sebep olabilir. Bu nedenle tencere altının ve ocak yüzeyinin her zaman kuru olmasına dikkat edin.



1.7 Havalandırma Güvenliği

- **Zehirlenme Tehlikesi!** Ürün çalışırken, tüm ev içerisinden hava çekilir. Yeterli havalandırma sağlanmadığı takdirde hava akımı oluşarak ev içerisinde yanma sonucu açığa çıkan atık ve zehirli gazlar geri emilir. Ürünü hava dolaşımı sağlayan ve zehirli gaz çıkartabilecek ürünlerle (odun, gaz, yağ ve kömür sobaları, şofbenler, su ısıtıcıları vb.) birlikte çalıştırmayın.
- Binanızın havalandırma ve baca sisteminin yeterliliğini mutlaka yetkili kişilere kontrol ettirin.
- Ürün gaz ya da sıvı yakıt yakan cihazlarla aynı ortamda kullanılıyorsa, odanın yeterince havalandırması sağlanmış olmalıdır. (Atık havayı odaya geri veren ürünler hariç)

- Ürünün kullanıldığı ortamda gaz ya da sıvı yakıt ile çalışan oda ısıtıcısı gibi cihazların bacası tümüyle yalıtılmalıdır veya cihaz hermetik tipte olmalıdır.
- Ürünle birlikte, elektrik enerjisinden başka bir enerji ile çalışan başka bir cihazın daha aynı ortamda bulunması halinde, ürün tarafından diğer cihazın egzostunun tekrar odaya çekilmemesi için odada ki negatif basınç en fazla 0.04 mbar olmalıdır.

1.8 Sıcaklık Uyarıları

- **UYARI:** Ürün kullanılırken, ürün ve erişebilir parçaları sıcak olacaktır. Ürüne ve ısıtıcı elemanlara dokunmayın. 8 yaşından küçük çocuklar, sürekli nezaret edilmediği sürece üründen uzak tutulmalıdır.
- Ürün çalıştırılırken yüzeyleri sıcak olacağı için, yakınına yanıcı/patlayıcı maddeler koymayın.
- **UYARI:** Yangın tehlikesi: Pişirme alanı üzerine saklamak amaçlı malzeme koymayın.
- Ürün sıcaklığı yüksek olabilir. Yanıcı cisimleri veya sprey tüpleri doğrudan pişirme bölümünün altındaki çekmecelerde muhafaza etmeyin.

1.9 Aksesuar Kullanımı

- **UYARI:** Yalnızca ürünün üreticisi tarafından tasarlanan ya da üretici tarafından belirlenmiş standartlarda üretilen ocak koruma muhafazası kullanın. Uygunsuz ocak koruma muhafazası kazalara neden olabilir.

1.10 Pişirme Güvenliği

- **UYARI:** Pişirme işleminin gözetilmesi gerekir. Kısa süreli pişirme işlemleri sürekli olarak gözetlenmelidir.
- **UYARI:** Katı veya sıvı yağlı pişirmelerde ocak başından ayrılmak tehlikelidir ve yangına neden olabilir. Yangını ASLA su ile söndürmeye çalışmayın; ürünün elektrik bağlantısını kesin ve sonra alevleri bir kapak ya da yangın örtüsü (vb.) ile örtün.
- Pişirmelerinizde alkol kullanırken dikkatli olun. Alkol, yüksek sıcaklıkta buharlaşır ve sıcak yüzeylerle temas ettiğinde alev alarak yangın çıkmasına neden olabilir.

1.11 İndüksiyon

- Ocağınızın elektrikle çalışan gözleri, ileri "İndüksiyon" teknolojisiyle donatılmıştır. Zaman ve enerji tasarrufu sağlayan indüksiyon ocak gözlerinde mut-

laka indüksiyonla pişirmeye uygun tencereler kullanılmalıdır; aksi takdirde ocak gözü çalışmayacaktır. Detaylı bilgi için “Tencere seçimi” bölümüne bakın.

- İndüksiyon ocak manyetik alan yarattığı için kalp pili ya da insülin pompası gibi cihazlar kullanan kişiler için zararlı etkiler doğurabilir.
- Elektromanyetik alan kalp pili ayarlarını etkileyebileceğinden, açılırken indüksiyonlu ocakla aranızda en az 60 cm mesafe bırakmanız önerilir.
- Kullanım sonrası, ocak gözünü kontrol panelinden kapatın, tencere algılayıcısına güvenmeyin.
- Bıçak, çatal, kaşık ve kapak gibi metal nesnelere ısınacakları için ocak yüzeyine konulmamalıdır.
- Ocak altındaki çekmecelerde metal eşya muhafaza etmeyin. Uzun ve yoğun kullanımda buradaki malzemeler fazla ısınabilir.
- İndüksiyon ocak üzerine cep telefonu, tablet, bilgisayar gibi elektronik ürünleri koymayın. Ürünleriniz zarar görebilir.



1.12 Bakım ve Temizlik Güvenliği

- Ürünü temizlemeden önce ürünün soğumasını bekleyin. Sıcak yüzeyler yanıklara neden olabilir!
- Ürünü, üzerine su dökerek veya püskürterek kesinlikle yıkamayın! Elektrik çarpması tehlikesi vardır!
- Elektrik çarpmasına yol açabileceğinden, ürünü buharlı temizleyicilerle temizlemeyin.
- Havalandırma modülünün temizliği periyodik sürelerle uygun yapılmadığında yanma riski oluşur.
- Filtrenizi normal kullanımda 1 aylık sürelerde temizlemeniz önerilmektedir.
- Yağ filtresi üründen çıkarılırken alt kısımda yoğunlaşma kaynağı sıvı toplanması yaşanabilmektedir. Pişirme sonrası temizlik için filtre çıkarılırken bu sıvının ürünün içine dökülmeden alınması temizleme kolaylığı açısından önemlidir.
- Pişirme kaplarının tabanına buharlaşan tuz, şeker kalıntıları ya da cam yüzey üzerindeki bu tip parçacıklar camın çizilmesine ve çatlamasına sebep olabilir. Pişirme kabını koymadan önce tabanının temiz olmasına dikkat edin. Cam seramik yüzeyi temiz tutun.

2 Çevre Talimatları

2.1 Atık Yönetmeliği

2.1.1 AEEE Yönetmeliğine Uyum ve Atık Ürünün Elden Çıkarılması

Bu ürün, T.C. Çevre ve Şehircilik Bakanlığı tarafından yayımlanan "Atık Elektrikli ve Elektronik Eşyaların Kontrolü Yönetmeliği"nde belirtilen zararlı ve yasaklı maddeleri içermez.

AEEE Yönetmeliğine uygundur.



Bu ürün, geri dönüşümlü ve tekrar kullanılabilir nitelikteki yüksek kaliteli parça ve malzemelerden üretilmiştir. Bu nedenle, ürünü, hizmet ömrünün sonunda evsel veya diğer atıklarla

birlikte atmayın. Elektrikli ve elektronik cihazların geri dönüşümü için bir toplama noktasına götürün. Bu toplama noktalarını bölgenizdeki yerel yönetime sorun. Kullanılmış ürünleri geri kazanıma vererek çevrenin ve doğal kaynakların korunmasına yardımcı olun. Ürünü atmadan önce çocukların güvenliği için elektrik fişini kesin ve yükleme kapağının kilit mekanizmasını çalışmaz duruma getirin.

2.2 Ambalaj Bilgisi

Ürünün ambalajı, Ulusal Mevzuatımız gereği geri dönüştürülebilir malzemelerden üretilmiştir. Ambalaj atığını evsel veya diğer atıklarla birlikte atmayın, yerel otoritenin belirttiği ambalaj toplama noktalarına atın.

2.3 Enerji Tasarrufu için Öneriler

EU 66/2014e göre enerji verimliliği ile ilgili bilgiler ürünle birlikte verilen ürün fişinde bulunabilir.

Aşağıdaki öneriler, ürününüzü, ekolojik bir şekilde ve enerji tasarrufu sağlayarak kullanmanıza yardımcı olacaktır:

- Dondurulmuş yiyecekleri pişirmeden önce çözdürün.
- Ocak gözüne uygun büyüklükte ve kapaklı tencere/tavalı kullanın. Daima yemekleriniz için doğru boyda tencere seçin. Doğru boyda uygun olmayankaplar için gereğinden fazla enerjiye ihtiyaç vardır.
- Ocak pişirme alanları ve tencere tabanlarını temiz tutun. Kir, pişirme alanı ile tencere tabanı arasındaki ısı aktarımını azaltır.

3 Ürününüz

3.1 Ürün Tanıtımı

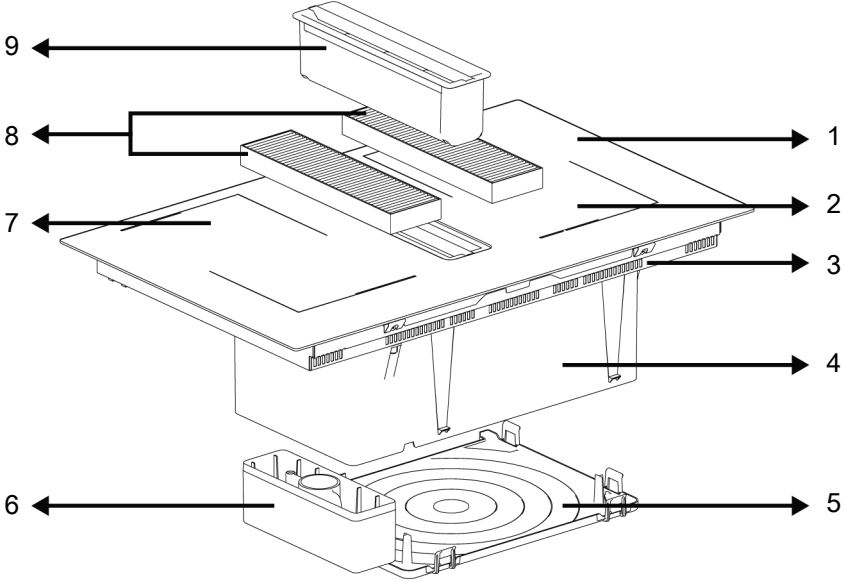

1 Pişirme cam yüzeyi

3 Alt muhafaza

5 Alt kapak

7 Indüksiyon ocak gözü

9 Yağ filtresi

2 Indüksiyon ocak gözü

4 Havalandırma grubu

6 Atık su haznesi

8 Karbon filtre

3.2 Ocak Genel Bilgiler

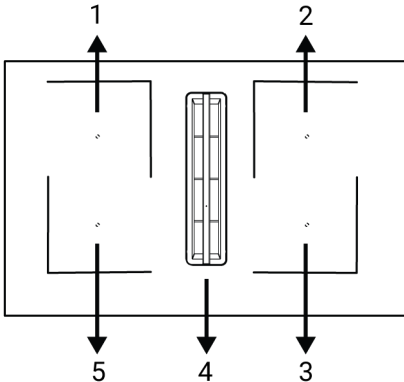

2 Sağ arka - Indüksiyon ocak gözü

3 Sağ ön - Indüksiyon ocak gözü

4 Orta - Havalandırma

5 Sol ön - Indüksiyon ocak gözü

Ocağınızda geniş yüzeyli (esnek) ocak pişirme yüzeyi/yüzeyleri (Flexi) mevcuttur. Bu pişirme yüzeyini ayrı bağımsız ocak gözleri olarak çalıştırabilirsiniz. Büyük pişirme kaplarınızla yapacağınız pişirmeler için bu ocak gözleri için birleştirme fonksiyonunu etkinleştirerek tek bir pişirme yüzeyine dönüştürebilirsiniz. Bu gözler için uygun tencere kullanımı ve birleştirme fonksiyonu "Ocağın kullanılması" bölümünde anlatılmaktadır.

1 Sol arka - Indüksiyon ocak gözü

3.3 Teknik Özellikler

Genel Özellikler	
Ürün dış boyutları (yükseklik/genişlik/derinlik) (mm)	223,5 * / 600 / 520
Ocak kurulum boyutları (genişlik/derinlik) (mm)	560 (+2) /490 (+2)
Voltaj/Frekans	2N~380-415V; 50/60 Hz
Üründe kullanılan/kullanıma uygun kablo tipi ve kesiti	min. H05V2V2-F 4 x 2,5 mm ²
Toplam elektrik tüketimi (kW)	max. 7,4

Ocak gözleri	
Sol arka	İndüksiyon ocak gözü
Boyut	180 x 210 mm
Güç	2200 W /Booster: 3100 W
Sol ön	İndüksiyon ocak gözü
Boyut	180 x 210 mm
Güç	2200 W /Booster: 3100 W
Sağ ön	İndüksiyon ocak gözü
Boyut	180 x 210 mm
Güç	2200 W /Booster: 3100 W
Sağ arka	İndüksiyon ocak gözü
Boyut	180 x 210 mm
Güç	2200 W /Booster: 3100 W

Havalandırma özellikleri	
Kontrol	3 seviye + 1 Booster
Emiş gücü	620 m ³ /h

* Teknik tabloda belirtilen ocak yüksekliği, ürünün alt muhafaza yükseliğidir.

 Ürün kalitesini artırmak için önceden haber verilmeksizin teknik özelliklerde değişiklik yapılabilir.

 Kılavuzda yer alan şekiller şematik olup ürününüzle bire bir uyum içinde olmayabilir.

 Ürünün üzerinde bulunan işaretlemelerde veya ürünle birlikte verilen diğer basılı dokümanlarda beyan edilen değerler, ilgili standartlara göre laboratuvar ortamında elde edilen değerlerdir. Bu değerler, ürünün kullanım ve ortam şartlarına göre değişebilir.

4 İlk Kullanım

Ürününüzü kullanmaya başlamadan önce aşağıdaki bölümlerde anlatılanların sırasıyla yapılması önerilir.

4.1 İlk Temizlik

1. Tüm ambalaj malzemelerini çıkarın.
2. Ürünün yüzeylerini ıslak bez veya süngerle silin ve bir bezle kurulayın.

5 Ocağın Kullanılması

5.1 Ocak Kullanımı Hakkında Genel Bilgiler

Genel uyarılar

- Ocağın üzerine herhangi bir nesnenin düşmesine izin vermeyin. Tuzluk gibi küçük nesnelere bile ocağa zarar verebilir. Çatlamış ocakları kullanmayın. Bu çatlaklardan içeriye su sızarak kısa devreye neden olabilir. Yüzeyin herhangi bir şekilde hasar görmüş olması halinde (örneğin gözle görülür çatlaklar), elektrik çarpması riskini azaltmak için önce sigortayı kapatın, sonra ürünün fişini çekerek yetkili servisi arayın.
- Ocak üzerinde, dengesiz ve kolay devrilebilen kaplar kullanmayın.
- Kap ve tencereleri boş halde ısıtmayın. Kaplar ve ürün zarar görebilirler.
- Her kullanımınızdan sonra ocak gözlerini mutlaka kapatın.
- Kap ve tencere olmadan ocak gözlerini çalıştırırsanız ürüne zarar vermiş olursunuz. Her kullanımınızdan sonra ocak gözlerini kapatın.
- Her kullanımdan sonra pişirme yüzeyi sıcak olacaktır, bu nedenle plastik tencere / tavaları pişirme yüzeyine koymayın. Yüzey üzerinde erimiş bu tür maddeleri vakit geçirmeden temizleyin.
- Cam pişirme yüzeyinde ani sıcaklık değişimleri hasarlanmaya neden olabilir, pişirme esnasında soğuk sıvı dökülmemesine dikkat edin.

DUYURU: Bazı deterjanlar veya temizleme maddeleri yüzeye zarar verebilir. Temizlik sırasında aşındırıcı deterjanları, temizleme tozları, temizleme kremleri ya da keskin nesnelere kullanmayın.

DUYURU: İlk kullanım sırasında, birkaç saat için duman ve koku gelebilir. Bu normal bir durumdur ve giderilmesi için iyi bir havalandırma sağlamanız yeterlidir. Oluşan duman ve kokuyu doğrudan solumaktan kaçının.

- Tencere veya tavalara uygun miktarda yiyecek koyun. Bu sayede yemeklerin taşmasını önleyerek gereksiz yere temizlik yapmak durumunda kalmazsınız.
- Tencere veya tava kapaklarını ocak gözlerinin üzerine koymayın.
- Tencereleri, ocak gözlerini ortalayacak şekilde yerleştirin. Tencereyi başka bir ocak gözüne koymak istediğinizde, kaydırmak yerine kaldırarak istediğiniz ocak gözünün üzerine koyun.

İndüksiyon ocağın çalışma prensibi

İndüksiyonlu ocak açık bir devreye benzer. Üzerine indüksiyona uyumlu pişirme kabı konulduğunda devre tamamlanır ve cam yüzeyinin hemen altında bulunan bir elektronik sistem manyetik alan üretir. Kabin metal tabanı bu manyetik alandan enerji alarak ısınır. Böylece ısı ocağın yüzeyinde değil, doğrudan üzerindeki kaptaki üretilmiş olur. Cam yüzeyi pişirme kabının sıcaklığı ile ısınır.

İndüksiyon ile pişirmenin avantajları

- İndüksiyon ocaklar, ısı doğrudan pişirme kabına aktarıldığı için bazı avantajlar sağlar.
- Pişirme sırasında taşan yemekler, pişirme cam yüzeyi direk ısıtılmadığından hızlı yanmaz. Daha kolay temizlik sağlanır.
 - Isı doğrudan pişirme kabında olduğundan, pişirme daha hızlı olur. Böylece diğer ocak tiplerine göre zaman ve enerji tasarrufu sağlar.

- Isı doğrudan pişirme kabına verildiği için ısı kaybı oluşmaz daha verimli bir pişirme sağlar.
- Pişirme kabı ocak yüzeyinden alındığı anda ısı aktarımı durması ve pişirme yüzeyinin doğrudan ısınmaması pişirme esnasında olabilecek muhtemel kazalara karşı daha güvenli bir kullanım sağlar.

Güvenli bir kullanım için:

- Yağsız ya da çok az yağla kaplı (teflon tipi) yapışmaz tencere kullanacağınız zaman yüksek ısıtma seviyelerini seçmeyin.
- Cam pişirme yüzeyini üzerinde bir şey koyabileceğiniz ya da üzerinde kesme yapacağınız bir yüzey olarak kullanmayın.
- Çatal bıçak ya da tencere kapağı gibi metal nesnelere ısınabilecekleri için ocağınızın üzerine koymayın.
- Pişirme için kesinlikle alüminyum folyo kullanmayın. İndüksiyon ocak gözünün üzerine kesinlikle alüminyum folyoya sarılmış yiyecekler koymayın.
- Ocak çalışır durumdayken, kredi kartı veya kasetler gibi manyetik özellikli nesnelere ocaktan uzak tutun.
- Ocağınızın altında bir fırın varsa ve çalışıyor konumdaysa ocağın sensörleri pişirme seviyesini düşürebilir ya da ocağı kapatabilir.
- Ocağınızda bir otomatik kapanma sistemi mevcuttur. İlerleyen bölümlerde bu sistem ile ilgili detaylı bilgi mevcuttur. Ancak pişirmeleriniz için ince tabanlı kaplar kullanırsanız bu kaplar çok hızlı bir şekilde ısınır ve otomatik kapanma sistemi devreye girmeden kabın tabanı eritip pişirme yüzeyine ve ürüne zarar verebilir.

Pişirme kapları

İndüksiyon ocağınız için sadece ferromanyetik, kaliteli ve indüksiyon uyumlu olduğu belirtilen etikete veya uyarıya sahip olan pişirme kaplarının kullanılmasını gerektirir. Genel olarak, demir içeriği ne kadar yüksek olursa, pişirme kabı o kadar iyi performans gösterir. Pişirme kabının taban çapı indüksiyon bölgesi ile eşleşmelidir. Önerilen boyutlar aşağı bölümlerde belirtilmektedir.

Uygun kaplar:

- Dökme demir kaplar

- Emaye çelik kaplar
- Çelik ve paslanmaz çelik kaplar (indüksiyon uyumlu olduğu belirtilen etikete veya uyarıya sahip olan)

Uygun olmayan kaplar:

- Alüminyum kaplar
- Bakır kaplar
- Pirinç kaplar
- Cam kaplar
- Toprak kaplar
- Seramik ve porselen

Öneriler:

- Sadece düz tabanlı pişirme kapları kullanın. İçbükey ya da dışbükey tabanlı kapları kullanmayın.

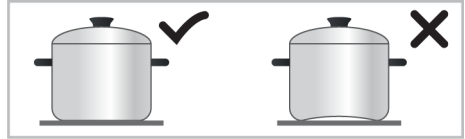

- Sadece işlenmiş kalın tabanlı pişirme kapları kullanın. İnce tabanlı kaplar kullanırsanız bu kaplar çok hızlı bir şekilde ısınır ve otomatik kapanma sistemi devreye girmeden kabın tabanı eritip pişirme yüzeyine ve ürüne zarar verebilir. Keskin kenarlar yüzey üzerinde çizikler oluşturur.

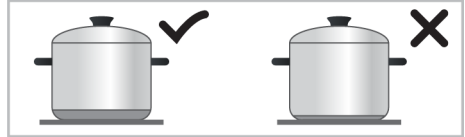

- Bazı pişirme kaplarının tabanı gerçek çapından daha küçük bir ferromanyetik alana sahiptir. Ocak gözü tarafından sadece bu alan ısıtılır. Bu nedenle ısı eşit bir şekilde dağılmaz ve pişirme performansı düşer. Ek olarak bu tür pişirme kapları büyük indüksiyon gözleri tarafından algılanmayabilir. Bunun için ferromanyetik alanın büyüklüğüne göre pişirme gözü seçilmelidir.

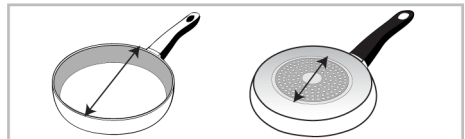

- Bazı pişirme kapları, alüminyum gibi ferromanyetik olmayan materyalleri içeren bir tabana sahiptir. Bu tip pişirme kapları yeterince ısınmayabilir ya da induksiyon ocak gözü tarafından hiç algılanmayabilir. Bazı durumlarda kötü tencere uyarısı görülebilir.

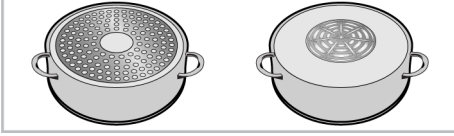

İndüksiyon ocaklarda çoklu yemek pişirme yaparken ocak gözü seçiminde pişirme kaplarının sağ-sol ve orta gözlerle eşit dağıtılması yemek pişirme performansını olumlu etkiler.

Pişirme kabı testi

Aşağıdaki yöntemleri kullanarak tencerenizin induksiyon ocakla uyumlu olup olmadığını test edin.

1. Tencerenizin tabanı mıknatıs tutuyorsa uyumludur.
2. Tencerenizi induksiyon ocak gözüne yerleştirip ocağı çalıştırdığınızda yanıp sönmüyorsa uyumludur.

Önerilen pişirme kabı boyutları

Ocak gözü çapı - mm	Tencere çapı - mm
190 x 210	min. 100 - max. 210
Geniş yüzeyli pişirme alanı	en 210 - boy 390

İndüksiyon ocak gözlerinin pişirme kabını tanınması için kap tabanındaki ferromanyetik çapı ve malzemesine bağlıdır. Pişirme kabının tanınması ve verimli bir pişirme için ocak gözü boyutunuza göre pişirme kabı seçilmelidir. Ocak gözü boyutuna göre önerilen pişirme kabı ölçüleri yukarıda belirtilmiştir.

Kaynama davranışı, tencere tipine, tencerenin büyüklüğüne ve pişirme bölgesinin büyüklüğüne göre değişebilir. Daha homojen bir kaynama davranışı için, bir adım daha büyük bir pişirme alanı kullanılabilir. Daha

büyük bir pişirme alanı kullanmak, induksiyonlu ocaklarda enerji israfına neden olmaz, çünkü ısı sadece ilgili tencere alanında yaratılır.

Geniş yüzeyli (esnek) ocak pişirme alanı

Ocağınızda geniş yüzeyli (esnek) ocak pişirme yüzeyi/yüzeyleri (Flexi) mevcuttur. Bu pişirme yüzeyini küçük pişirme kaplarınız için ayrı bağımsız ocak gözleri olarak çalıştırabilirsiniz. Büyük pişirme kaplarınızla yapacağınız pişirmeler için bu ocak gözleri için birleştirme fonksiyonunu etkinleştirerek tek bir pişirme yüzeyine dönüştürebilirsiniz.

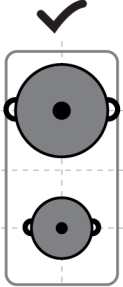
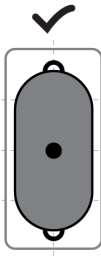
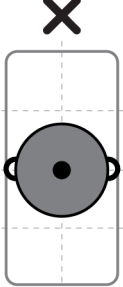
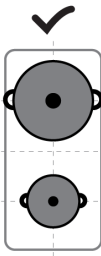
İki bağımsız ocak gözü olarak	Tek bir ocak gözü olarak
 <p data-bbox="240 183 560 343">Geniş yüzeyli ocak gözünde ön ve arka olarak iki pişirme alanına sahiptirler. Bu gözleri iki bağımsız ocak gözü olarak iki farklı pişirme kabı ile farklı sıcaklık seviyeleri için kullanabilirsiniz. Pişirme kaplarını, ayrı pişirme alanlarını ortalayacak şekilde yerleştirin.</p>	 <p data-bbox="733 215 1036 327">Büyük pişirme kaplarında yapacağınız pişirmeler için, kabı her iki ocak alanının merkezlerini kaplayacak ve pişirme alanını ortalayacak şekilde yerleştirin.</p>
 <p data-bbox="240 534 560 646">Tek bir pişirme kabıyla yapacağınız pişirmelerde, kabın ön ya da arka pişirme alanını ortalayacak şekilde yerleştirin. Pişirme alanının tam ortasına pişirme kabını yerleştirmeyin.</p>	 <p data-bbox="733 518 1036 662">İki ayrı pişirme kabını aynı sıcaklık seviyesinde pişirmek isterseniz, geniş yüzeyli (esnek) ocak gözünü birleştirerek iki farklı pişirme kabını aynı sıcaklık seviyesinde pişirebilirsiniz. Pişirme kaplarını yine merkezleri ortalayacak şekilde yerleştirin.</p>

5.2 Ocak Kontrol Ünitesi

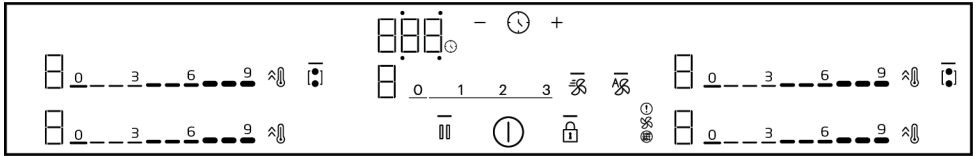

— İlgili tuşun çalıştığını gösteren ışık

ⓘ Açma/kapama tuşu

🔒 Tuş kilidi tuşu

🔊 Geniş yüzeyli ocak birleştirme tuşu

⬆️🔥 Hızlı ısıtma tuşu / Yüksek güç ayarı (booster) tuşu

⏸️ Durdurma tuşu

⌚ Zamanlayıcı tuşu

⊕ Zamanlayıcı seviyesi artırma tuşu

⊖ Zamanlayıcı seviyesi azaltma tuşu

* Ürün modeline bağlı olarak değişir. Ürününüzde bulunmayabilir.

Ocak gözü ekranı

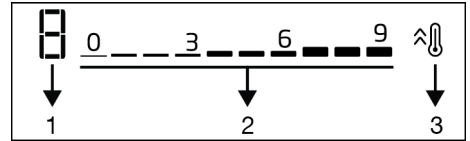

1 İlgili ocak gözünün sıcaklık – debi kademe göstergesi

2 Sıcaklık seviyesi – debi kademesi için ayar alanı

3 Hızlı Isıtma tuşu/Yüksek güç ayarı (Booster) tuşu

Zamanlayıcı ekranı

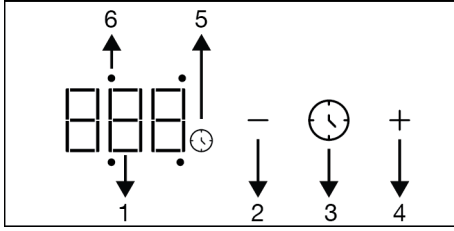

- 1 Zamanlayıcı göstergesi
- 2 Zamanlayıcı seviyesi azaltma tuşu
- 3 Zamanlayıcı tuşu
- 4 Zamanlayıcı artırma tuşu
- 5 Zamanlayıcı sembolü
- 6 İlgili ocak gözünün zamanlayıcı aktiflik ledi

Havalandırma ekranı

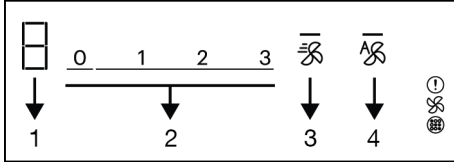

- 1 Havalandırma kademe göstergesi
 - 2 Havalandırma seviyesi ayar alanı
 - 3 Booster tuşu
 - 4 Havalandırma otomatik mod tuşu
 - ! Karbon filtre doluluk uyarı sembolü
 - ☞ Havalandırma ledi*
 - ☞ Yağ filtresi doluluk uyarı sembolü*
- * Ürün modeline bağlı olarak değişir. Ürününüzde bulunmayabilir.

Kontrol paneli için genel uyarılar

i Bu ürün, dokunmatik kontrol paneli ile kumanda edilir. Dokunmatik kontrol panelinde yaptığınız her işlem sesli bir sinyal ile onaylanır.

i Kontrol panelini daima temiz ve kuru tutun. Yüzeyin nemli ve kirli olması fonksiyonları çalıştırmada soruna yol açabilir.

i 20 saniye içerisinde herhangi bir işlem yapılmazsa, ocak otomatik olarak bekleme (stand-by) moduna döner.

i Herhangi bir tuşa (🔒 tuşuna) uzun süre dokunulduğunda ürün "FF" uyarısı verir.

i Aktif çalışmakta olan ya da seçilen tuşların üzerinde bulunan — ışığı yanar.

Ocağın açılması

1. Kontrol paneldeki ⌚ tuşuna dokunun.
⇒ Ocak kullanıma hazırdır.

Ocağın kapanması

1. Kontrol paneldeki ⌚ tuşuna dokunun.
⇒ Ocak kapanır ve bekleme (stand-by) moduna döner.

Kalan ısı göstergesi

Kontrol panelde her bir ocak gözü için kalan ısı göstergesi bulunur. Bu gösterge ocak kapandığında hala sıcak olduğunu belirtir. Kalan ısı göstergesi kayboluncaya kadar ilgili ocak gözüne/gözlerine dokunmayın.
H : Yüksek sıcaklık
h : Düşük sıcaklık

i Elektrik kesildiği zaman kalan ısı göstergesi yanmaz ve kullanıcıyı sıcak ocak gözlerine karşı uyarmaz.

Ocak gözlerinin açılması (pişirme bölümü) ve sıcaklık seviyesinin ayarlanması

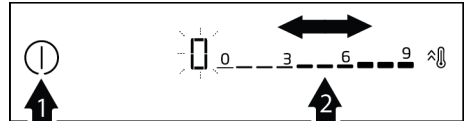

1. ⌚ tuşuna dokunarak ocağı açın.
⇒ Ocak gözü ekranlarında "0" sembolü görünür.

2. Hangi gözü çalıştırmak istiyorsanız ayar alanına dokunarak ya da parmağınızı alanın üzerinde kaydırarak sıcaklık seviyesini "0" ile "9" arasında ayarlayın.

⇒ Sıcaklık seviyesi bazı modellerde 1,2,3...9 olarak devam ederken, bazı modellerde 1,1.,2. ... 9. olarak devam etmektedir. Bu durum ürün modeline göre değişir.

Ocak gözlerinin kapatılması:

Seçili bir ocak gözü 2 farklı şekilde kapatılabilir:

1. Sıcaklığı "0" seviyesine düşürerek: Ocak gözünü, sıcaklık ayarını "0" seviyesine düşürerek kapatabilirsiniz.
2. İstenen ocak gözü için zamanlayıcıyla kapama fonksiyonunu kullanarak: Süre dolunca, zamanlayıcı, kendisine bağlı ocak gözünü kapatır. Tüm ekranlar "0" veya "00" değerini gösterir. Ocak gösterge ekranındaki ⌚ sembolü kaybolur. Ocak gözü için zamanlayıcı ayarı ilerleyen bölümlerde anlatılmaktadır.

Geniş yüzeyli ocak gözünün (flexi) birleştirilmesi (ürününüzde geniş yüzeyli ocak gözü varsa)

1. ⌚ tuşuna dokunarak ocağı açın.
2. 🔑 tuşuna dokunun.
 - ⇒ Sol ocak gözleri ekranında 0 sembolü görünür ve 🔑 tuşunun — ışığı yanar.

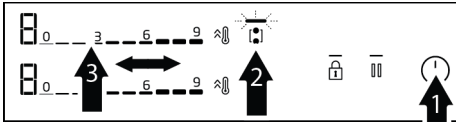

3. Ayar alanına dokunarak ya da parmağınızı alanın üzerinde kaydırarak sıcaklık seviyesini 0 ile 9 arasında ayarlayın.

⇒ Sıcaklık seviyesi bazı modellerde 1,2,3...9 olarak devam ederken, bazı modellerde 1,1.,2. ... 9. olarak devam etmektedir. Bu durum ürün modeline göre değişir. Ocak çalışmaya başlar.

Başka bir göz seçilirse ve ya hiçbir işlem yapılmadan 10 saniye beklenirse, 🔑 tuşunun — ışığı söner.



Örnekleme olarak geniş yüzeyli sol ocak gözleri anlatılmıştır. Ürününüzde sağ ocak gözleri geniş yüzeyli ocak gözü ise, sağ ocak gözleri içinde aynı uygulamalar geçerlidir.

Sol ocak gözlerinden bir tanesi ya da her ikisi de çalışırken geniş yüzeyli ocak gözünün birleştirilmesi (ürününüzde geniş yüzeyli ocak gözü varsa)

- ✓ Sol ocak gözlerinden bir tanesi ya da her ikisi de ayrı ayrı çalışırken, geniş yüzeyli ocak gözünü etkinleştirerek iki ocak gözünü birleştirebilirsiniz. Böylece daha geniş bir pişirme yüzeyini aynı değerlerde çalıştırabilirsiniz.

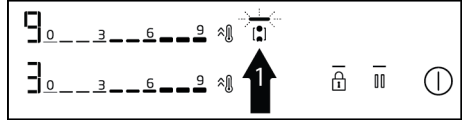

1. Sol ocak gözlerinden bir tanesi ya da ikisi çalışırken, 🔑 tuşuna dokunun.
 - ⇒ Her iki ocak gözü ekranında düşük seviyede olan ocak gözü değeri görünür ve 🔑 tuşunun — ışığı yanar.
 - ⇒ Birleşen ocaklar, sıcaklık değeri düşük olan ocak gözünün sıcaklık ve varsa zamanlayıcı değerinde çalışmaya devam eder. Birleştirilmeden önce sıcaklık değeri yüksek olan ocak gözünün sıcaklık ve zamanlayıcı değerleri iptal olur.



2. Sonradan sıcaklık değerini değiştirmek için ayar alanından değiştirmek istediğiniz sıcaklık seviyesini ayarlayın.

Geniş yüzeyli ocak gözlerinin kapatılması (ürününüzde geniş yüzeyli ocak gözü varsa)

☰ tuşuna basarak bölgeleri ayırabilir ve sıfır seviyesine ayarlayabilirsiniz.

Yüksek güç ayarı (BOOSTER)

Maksimum güçte ısıtma yapabilmek için yüksek güç kademesini kullanabilirsiniz. Ancak bu konumda çok uzun süre pişirme yapmanız önerilmez. Yüksek güç ayarı her ocak gözünde olmayabilir. Yüksek güç ayarı süresi (Bkz. Otomatik kapanma süreleri tablosu) sona erince ocak gözü kapanır.

Yüksek güç ayarının (BOOSTER) doğrudan seçilmesi:

1. ① tuşuna dokunarak ocağı açın.
2. İstedığınız ocak gözünün  tuşuna dokununuz.
 - ⇒ Seçilen ocak gözü en yüksek güçte çalışır ve ocak gözü ekranında sırayla 3 adet ışık yanıp söner.
 - ⇒ Yüksek güç ayarı süresi (Bkz. Otomatik kapanma süreleri tablosu) sona erince ocak gözü en yüksek sıcaklık değerinde çalışmaya devam eder.

Yüksek güç ayarının (BOOSTER) ocak gözü aktifken seçilmesi:

1. Ocak açıkken ve ilgili ocak gözü belli bir seviyede çalışırken  tuşuna dokununuz.
2. Seçilen ocak gözü en yüksek güçte çalışır ve ocak gözü ekranında sırayla 3 adet ışık yanıp söner. Yüksek güç ayarı süresi sona erince ocak gözü en yüksek sıcaklık değerinde çalışmaya devam eder.



Yüksek güç ayarının (BOOSTER) zamanından önce kapatılması:

 tuşuna dokunarak yüksek güç ayarını istediğiniz zaman kapatabilirsiniz. Ocak gözü en yüksek sıcaklık değerinde çalışmaya devam eder. Kapatmak için aktif ocak gözü ayar alanına dokunarak ya da parmağınızı alanın üzerinde kaydırarak 0 konumuna getirin.

Tuş Kilidi

Ocak çalışır durumdayken ya da kapalı konumdayken, yanlışlıkla fonksiyonlarının değiştirilmesini önlemek için tuş kilidini etkinleştirebilirsiniz.



Tuş kilidinin etkinleştirilmesi

1. Tuş kilidini etkinleştirmek için  tuşuna **tek sinyal sesi** gelinceye kadar dokununuz.
 - ⇒  tuşunun — ışığı yanıp söner ve tüm ocak gözleri kilitletlenir.



Tuş kilidi etkinken yalnızca ① tuşu çalışır. Herhangi bir başka tuşa dokunduğunuzda,  tuşunun — ışığı yanıp söner ve tuş kilidinin etkin olduğunu gösterir. Tuşlar kilitliyen ocağı kaparsanız, ocağı yeniden açabilmek için tuş kilidinin devreden çıkarılması gerekir.

Tuş kilidinin devreden çıkarılması

1.  tuşuna tek sinyal sesi gelinceye kadar basılı tutun. İşlem sesli bir sinyal ile onaylanır.
 - ⇒  tuşunun — ışığı söner ve tuş kilidi devreden çıkar.

Zamanlayıcı fonksiyonu

Bu fonksiyon sizin için pişirmeyi kolaylaştırır. Pişirme sürecinde devamlı ocağın başında durmak zorunda kalmazsınız. Ocak gözü seçtiğiniz süre sonunda otomatik olarak kapanır.

Zamanlayıcının etkinleştirilmesi

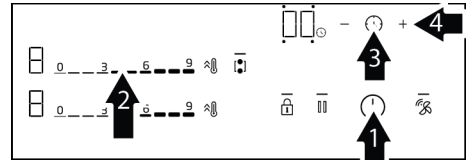



1. ① tuşuna dokunarak ocağı açın.
2. Hangi ocak gözünü çalıştırmak istiyorsanız ayar alanına dokunarak ya da parmağınızı alanın üzerinde kaydırarak istediğiniz sıcaklık seviyesini ayarlayın.

3. ⌚ tuşuna dokunarak zamanlayıcıyı etkinleştirin.
 - ⇒ Zamanlayıcı ekranında "00" yanar ve ⌚ sembolü yanıp sönmeye başlar.
4. Zamanlayıcı ekranında görünen "00" etrafındaki 4 adet aktiflik ledi bulunur. Zamanlayıcı ayarlanması istenen ocak gözü için ⌚ tuşuna dokunarak ilgili ocak gözü tarafı seçin.
5. +/—tuşlarına dokunarak istediğiniz süreyi ayarlayın. + ya da — tuşuna uzun süre dokunarak daha hızlı ilerleme sağlayabilirsiniz.
 - ⇒ ⌚ sembolü ocak gözü ekranında belirli bir süre yanıp söndükten sonra devamlı yanar. ⌚ sembolünün devamlı yanmaya başlaması fonksiyonun etkinleştirildiğini gösterir.

 Zamanlayıcı sadece çalışmakta olan ocak gözleri için ayarlanabilir.

 Zamanlayıcısını ayarlamak istediğiniz diğer ocak gözleri için de yukarıdaki işlemleri tekrarlayın.

 Ocak gözü ve ocak gözünün sıcaklık değeri seçilmeden, zamanlayıcı ayarlanmaz.

 Zamanlayıcı etkinken, hangi ocak gözü seçili ise zamanlayıcı ekranında o ocak gözü için ayarlanmış süre görünür.

Zamanlayıcıların kapatılması

Ayarlanan süre dolduğu anda ocak otomatik olarak kapanır ve sesli uyarı verir. Sesli uyarıyı kapatmak için herhangi bir tuşa dokununuz.

Zamanlayıcıların erken kapatılması

Zamanlayıcı erken kapatıldığı takdirde, ocak, kapatılıncaya kadar ayarlanmış sıcaklıkta çalışmaya devam eder.

Zamanlayıcı değerini "00" seviyesine düşürerek kapatma:

1. ⌚ tuşuna dokunarak ilgili ocağın zamanlayıcısını seçin.
2. Zamanlayıcı ekranında "00" görünümüne kadar — tuşuna dokunarak değeri azaltın. — tuşuna uzun süre dokunarak daha hızlı ilerleme sağlayabilirsiniz.
 - ⇒ Ocak gözü ekranında ⌚ sembolü belirli bir süre yanıp söndükten sonra tamamen söner ve zamanlayıcı iptal olur.

Durdurma fonksiyonu

- ✓ Bu fonksiyonu kullanarak, ocakta çalışan (zamanlayıcı hariç) tüm fonksiyonları belirli bir süreliğine sıcaklık seviyelerini 1. kademeye düşürebilirsiniz.

 Herhangi bir ocak gözü için zamanlayıcı ayarlanmışsa, zamanlayıcı, durdurma esnasında çalışmaya devam eder.

1. Ocağınız çalışırken, ||| tuşuna dokununuz.
 - ⇒ Çalışmakta olan tüm ocak gözleri sıcaklık seviyeleri 1. seviyede çalışmaya devam eder.
2. Duran tüm ocak gözlerini eski ayarlarında tekrar çalıştırmak için ||| tuşuna tekrar dokununuz.

Ayarlar







Bu fonksiyonla güç yönetimi, pişirme sonu sesli uyarı süresi ve ocak-davlumbaz bağlantı ayarlarını yapabilirsiniz.

- ⌘F: Güç yönetimi ayarı
- ⌘F2: Pişirme sonu sesli uyarı süresi ayarı
- ⌘F5: Havalandırma mod seçimi
- ⌘F6: Aktif karbon filtre ömür ekranı
- ⌘F7: Aktif karbon filtre resetleme

1-Güç Yönetimi Ayarı (⌘F)

- ✓ Bu fonksiyonla ocağın toplam gücünü istediğiniz gibi ayarlayabilirsiniz.

1. ⌚ tuşuna dokunarak ocağı açıp yine ⌚ tuşuna dokunarak kapatın.

2. Ürünü kapattıktan sonra 10 sn içinde sırasıyla  /  /  /  tuşlarına dokunun.
 - ⇒ Zamanlayıcı ekranında |, sol arka ocak gözü ekranında "9" görünür.
3. Sol arka ocak gözünün ayar alanına dokunarak yada parmağınızı alanın üzerinde kaydırarak güç seviyesini (bkz. Tablo - Güç yönetimi seviyesi) "1" ile "9" arasında ayarlayın.
4.  tuşuna dokunarak güç yönetimi ayarını onaylayın.
 - ⇒ Ocak kapanır ve ocağınız seçilen seviyedeki toplam güç ayarı ile çalışmaya başlar.

"Güç yönetimi" 9 farklı güç seviyesi içerir (bkz. Tablo - Güç yönetimi seviyesi).







Tablo - Güç yönetimi seviyesi

Güç yönetimi seviyesi	Toplam güç (kW)
1	1,2
2	2,4
3	3
4	3,6
5	4,4
6	5,4
7	5,7
8	6,7
9	7,4





Toplam elektrik tüketimi max.3,6 kW olan ürünlerde (kılavuzun teknik özellikler tablosuna bakınız.) güç yönetimi seviyesi 5,6,7,8,9 için toplam güç değeri 3.6 kW'tır.

2-Pişirme sonu sesli uyarı süre ayarı (CF2)

- ✓ Bu fonksiyonla ocağın pişirme sonu sesli uyarı süre ayarını istediğiniz gibi ayarlayabilirsiniz.
1.  tuşuna dokunarak ocağı açıp yine  tuşuna dokunarak kapatın.
 2. Ürünü kapattıktan sonra 10 sn içinde sırasıyla  /  /  /  tuşlarına dokunun.

⇒ Zamanlayıcı ekranında ilk ayar olan | görünür.

3. Pişirme sonu sesli uyarı süre ayarı için  tuşuna bir kez dokunun.
 - ⇒ Zamanlayıcı ekranında |, sol arka ocak gözü ekranında "2" görünür.
4. Sol arka ocak gözünün ayar alanına dokunarak ya da parmağınızı alanın üzerinde kaydırarak uyarı süre ayarını (bkz. Tablo - Pişirme sonu sesli uyarı süresi) "0" ile "3" arasında ayarlayın.
5.  tuşuna dokunarak pişirme sonu sesli uyarı süre ayarını onaylayın.
 - ⇒ Ocak kapanır ve ocağınız seçilen seviyedeki uyarı süre ayarı ile çalışmaya başlar.









Pişirme sonu sesli uyarı süre ayarı seviyesi üretim esnasında standart 2. seviye olarak gelecektir.

Tablo - Pişirme sonu sesli uyarı süre ayarı

Pişirme sonu sesli uyarı seviyesi	Pişirme sonu sesli uyarı süresi
0	15 saniye
1	30 saniye
2	1 dakika
3	2 dakika

3-Havalandırma mod ayarı (CF5)

- ✓ Bu ürünün 2 modda kullanımı söz konusudur : İç dolaşım ve dış dolaşım modu. (Havalandırma modları) Ürün önceden ayarlanmış şekilde iç dolaşım moduna uygun olarak gelir. Değiştirmek için;

1.  tuşuna dokunarak ocağı açıp yine  tuşuna dokunarak kapatın.
2. Ürünü kapattıktan sonra 10 sn içinde sırasıyla  /  /  tuşlarına dokunun.
 - ⇒ Zamanlayıcı ekranında ilk ayar olan | görünür.
3. Havalandırma mod ayarı için  tuşuna dört kez dokunun.

⇒ Zamanlayıcı ekranında $\square F5$ görünür. Sol arka ocak gözü ekranında "1" görünür.

4. Sol arka ocak gözünün ayar alanına dokunarak ya da parmağınızı alanın üzerinde kaydırarak ocak gözü ekranı "2" ' ye getirilerek havalandırma modunu dış dolaşım olarak ayarlanabilmektedir.

5. $\textcircled{1}$ tuşuna dokunarak havalandırma modu ayarını onaylayın.

⇒ Ürün kapanır ve ürününüz seçilen seviyedeki havalandırma ayarı ile çalışmaya başlar.

4- Aktif karbon filtre ömür ekranı ($\square F6$)

- ✓ İç dolaşım olarak kullanılan üründe kullanılan aktif karbon filtreler belli bir kullanım sonunda değişmesi gerekmektedir. $\square F6$ ayar ekranında kalan çalışma saatlerini görebilirsiniz. Kalan süre, ekranda 150 saatten geri sayım olarak görüntülenir.



Ürününüz iç dolaşım modunda ayarlı ise, aktif karbon filtreler 150 saat çalışma sonunda değişim sağlanmalıdır. 150 saat sonunda havalandırma ekranında $\textcircled{!}$ sembolü görünür. Ürününüz dış dolaşım moduna ayarlı ise bu uyarı sembolü görünmez.

1. $\textcircled{1}$ tuşuna dokunarak ocağı açıp yine $\textcircled{1}$ tuşuna dokunarak kapatın.

2. Ürünü kapattıktan sonra 10 sn içinde sırasıyla $\textcircled{1}/\textcircled{2}$ / $\textcircled{1}/\textcircled{2}$ tuşlarına dokunun.
⇒ Zamanlayıcı ekranında ilk ayar olan $\square F6$ görünür.

3. Aktif karbon filtre ömür ekranı için $\textcircled{2}$ tuşuna beş kez dokunun.

⇒ Zamanlayıcı ekranında $\square F6$ görünür, sol arka ocak gözü ekranında kalan aktif karbon filtre kalan çalışma saati 100 saatin üzerindeyse "3" , 50-100 saat aralığında "2" , 5-50 saat aralığında "1" , 0-5 saat aralığında "0" şeklinde gösterilir;

4. $\textcircled{1}$ tuşuna dokunarak ayar ekranı kapatılabilir.

5-Aktif karbon filtre resetleme ekranı ($\square F7$)

Aktif karbon filtre 150 saat çalışma sonucunda havalandırma ekranında $\textcircled{!}$ sembolü görünür. Aktif karbon filtrelerin bakım-temizlik bölümünde anlatılan şekilde sökölüp değiştirilmesi sonucunda display resetleme için aşağıdaki adımlar izlenir:

1. Ürünü kapattıktan sonra 10 sn içinde sırasıyla $\textcircled{1}/\textcircled{2}$ / $\textcircled{1}/\textcircled{2}$ tuşlarına dokunun.

⇒ Zamanlayıcı ekranında ilk ayar olan $\square F7$ görünür.

2. Aktif karbon filtre ömür ekranı için $\textcircled{2}$ tuşuna altı kez dokunun.

⇒ Zamanlayıcı ekranında $\square F7$ görünür, sol arka ocak gözü ekranında kalan aktif karbon filtre kalan çalışma saati $\square F6$ menüsüyle ortak olarak gösterilir.

3. Havalandırma ekranındaki $\textcircled{2}$ tuşuna 3 saniye dokunun.

⇒ Ekranda 1-2-3 sayım görünür. Resetleme işlemi tamamlanır.

4. Bu ekranda $\textcircled{1}$ tuşuna dokunarak menüden çıkış sağlanır.

Endüksiyon ocak gözlerinin güvenli ve etkin bir şekilde kullanılması

Çalışma prensibi: Endüksiyon ocak, çalışma prensibi gereği doğrudan pişirme kabını ısıtır. Bu sebeple diğer ocak türlerine göre birçok avantaja sahiptir. Daha verimli çalışır ve ocak yüzeyi daha soğuktur.

Endüksiyon ocağınız size maksimum güvenli kullanımı sağlayacak üstün emniyet sistemleriyle donatılmıştır.



Ocağınızda modele bağlı olarak endüksiyon sahip özelliği olan 145, 180, 210 ve 280 mm çaplı ocak gözleri bulunabilir. Endüksiyon özelliği sayesinde, her bir ocak gözü de üzerine koyulan kabı otomatik olarak algılar. Sadece kabin tabanının temas ettiği yerlerde enerji oluşur ve bu sayede minimum enerji tüketimi elde edilir.

Otomatik kapanma sistemi

Ocak kumandasında bir otomatik kapanma sistemi vardır. Bir veya daha fazla ocak gözü açık unutulursa, ocak gözü belirli bir süre sonra otomatik olarak kapanır (Bkz. Tablo-1). Ocak gözüne atanmış bir zamanlayıcı varsa, daha sonra zamanlayıcı ekranı da kapanır.

Otomatik kapanma süre sınırı, seçilmiş olan sıcaklık seviyesine bağlıdır. Bu sıcaklık seviyesinde içinde azami çalışma süresi uygulanır.

Ocak gözü, yukarıda açıklandığı gibi otomatik olarak kapatıldıktan sonra kullanıcı tarafından yeniden çalıştırılabilir.

Tablo-1: Otomatik kapanma süreleri

Sıcaklık seviyesi	Otomatik kapanma süreleri-saat
0	0
1	6
2	6
3	5
4	5
5	4
6	4
7	2
8	2
9	1

6 Havalandırmanın Kullanılması

Genel uyarılar

- Havalandırma için çeşitli hızlara sahip bir motor bulunmaktadır. İyi bir performans için normal koşullarda düşük hızların, güçlü koku ve buhar yoğunlaşması halinde yüksek hızların kullanılmasını önerilir.

Hızlı ısıtma

10 dakika

Tablo-2: Havalandırma otomatik kapanma süreleri

Hız seviyesi	Otomatik kapanma süreleri-saat
0	0
1	6
2	6
3	5
Yoğun çalışma (booster)	8 dakika

Sıcaklık seviyesi bazı modellerde 1,2,3...19 olarak devam ederken, bazı modellerde 1,1.,2,2. ... 9. olarak devam etmektedir. Bu durum ürün modeline göre değişir.

Aşırı ısınma koruması

Ocağınızda aşırı ısınmaya karşı koruma sağlayan bazı sensörler bulunmaktadır. Aşırı ısınma durumunda aşağıdakiler gözlemlenebilir:

- Çalışan ocak gözü kapanabilir.
- Seçilen seviye düşebilir. Ancak bu durum göstergede görülmez.

Taşmaya karşı emniyet sistemi

Ocağınızda taşmaya karşı bir emniyet sistemi bulunmaktadır. Kontrol paneli üzerine gelen herhangi bir sebeple taşma olursa sistem elektrik bağlantısını otomatik olarak keserek ocağınızı kapatır. Bu esnada göstergede "F" uyarısı görünür.

Hassas güç ayarı

Endüksiyon ocak çalışma prensibi gereği verilen komutlara anında cevap verir. Güç ayarlarını çok hızlı bir şekilde değiştirir. Böylece taşmak üzere olan yemeğin (su, süt) taşmasını bile ürünü hemen kapatarak engelleyebilirsiniz.

Havalandırma modları

Bu ürünün 2 modda kullanımı söz konusudur: İç dolaşım ve dış dolaşım modu.

İç dolaşım



Ocağın ortasından emilen hava, önce yağ filtresinden geçirilerek yağdan arındırılır. Ardından bir aktif karbon filtreden geçirilerek tekrar mutfak içerisine geri aktarılır.

UYARI: İç dolaşım modunda aktif karbon filtreleri, çekilen havada bulunan koku partiküllerini tutmak için üründe tanımlanan alana takılmalıdır. Cihazın iç dolaşım için tanımlanan farklı tip kurulum versiyonları için kurulum kılavuzuna bakınız veya yetkili satıcınıza danışın.

Dış dolaşım



Ocağın ortasından emiş yapılan hava, yağ filtrelerinden geçirilerek bir boru sistemiyle baca vasıtasıyla dış ortama atılır.

Havalandırma mod ayarı

Ürün, önceden iç dolaşım moduna ayarlanmıştır.

Ürünün dış dolaşım moduna alınması için ayarlar kısmından \square FF5 ayarı uygun hale getirilmelidir.

Manuel havalandırma ayarlanması

- ✓ Havalandırma manuel olarak ayarlanabilmektedir.

1. ① tuşuna dokunarak ocağı açın.
 - ⇒ Havalandırma gözü ekranlarında "0" sembolü görünür.
2. Havalandırma ayar alanına dokunarak ya da parmağınızı alanın üzerinde kaydırarak hız seviyesini "1" ile "3" arasında ayarlayın.

Manuel havalandırmanın kapatılması

1. Havalandırma ayar alanına dokunarak ya da parmağınızı alanın üzerinde kaydırarak hız seviyesini "0" olarak ayarlayın.

Yoğun havalandırma modunun açılması

1. ⌘ tuşuna dokunarak yoğun havalandırma modu aktif edilebilir.
 - ⇒ Yoğun havalandırma modu maksimum 8 dakika çalışır. Bu süre boyunca P simgesi göstergede yanar. 8 dakika sonunda havalandırma hızı 3 konumuna düşer ve bu hız seviyesinde çalışmaya devam eder.

Yoğun havalandırma modunun kapatılması

1. Havalandırma ayar alanına dokunarak ya da parmağınızı alanın üzerinde kaydırarak hız seviyesini "0" olarak ayarlayın.

① Yoğun havalandırma modunda, herhangi bir hız tuşuna dokunulduğunda o hız seviyesine dönerek çalışmaya devam eder.

Otomatik başlatma

- ✓ Ürününüz, pişirme alanı sıcaklık kademesi, sıcaklıkları ve çalışma zamanını ölçer. Bu değerlere göre en uygun havalandırma çalışma hızı belirlenir ve otomatik olarak belirlendiği seviyelerde çalışır.
1. Otomatik modu etkinleştirmek için ⌘ tuşuna dokununuz.

- ⇒ Otomatik mod etkinleşir ve parametreler belirlenen kritik değer altına düştüğünde otomatik olarak kapanır. Tekrar devreye girmesi için tekrar etkinleştirilmesi gerekmektedir.

① Otomatik mod etkinken, ürünü herhangi bir hız seviyesinde çalıştırıp kapattığınızda otomatik mod iptal olur.

2. Otomatik modu erken kapatmak için ⌘ tuşuna tekrar dokununuz.

Ardıl fan çalışma fonksiyonu

Ardıl fan çalışma fonksiyonu, otomatik modda havalandırma çalıştırılıyorken ocak gözlerinde pişirme bitmesi sonucu ürün kapatıldığında, pişirme alanı sıcaklığı, hız seviyesi ve çalışma süresine göre otomatik olarak süre ve hız kademesi belirlenip pişirme sonunda ortaya çıkabilecek koku ve dumanın çekilmesini sağlar.

Ardıl çalışma kapatılmak istenirse yine  tuşuna basılarak kapatılabilir.



Havalandırma otomatik modda çalışırken ocaklar üzerinde pişirme tamamlanıp tencereler kaldırıldığında, havalandırma en fazla 20 dakika en az 2 dakika daha çalışmaya devam eder.

7 Pişirme Hakkında Genel Bilgiler

Bu bölümde yemeklerinizi hazırlama ve pişirme ile ilgili ipuçları bulabilirsiniz.

7.1 Ocakta pişirme ile ilgili genel uyarılar

Ocakta pişirme ile ilgili genel uyarılar

- Tavaya asla üçte birinden fazla yağ doldurmayın. Yağları kızdırırken başından ayrılmayın. Aşırı kızgın yağlar yangın tehlikesi taşımaktadır. Olası bir yangını asla suyla söndürmeyi denemeyin! Yağ alev aldığı anda, bir yangın battaniyesi yada ıslak bir bezle örtün. Güvenli olması halinde ocağı kapatın ve itfaiyeyi arayın.

- Yiyecekleri kızartmadan önce mutlaka iyice kurutun ve kızgın yağın içine yavaşça koyun. Donmuş yiyecekleri kızartmadan önce çözümlerini sağlayın.
- Yağ kızdırırken kullandığınız kabın kuru olmasına dikkat edin ve kapağını açık tutun.
- Enerji tasarruflu pişirme önerileri için “Çevre Talimatları” bölümüne bakın.
- Yemekler için verilen pişirme sıcaklık ve süre değerleri yemek tarifine ve miktara bağlı olarak değişiklik gösterebilir. Bu nedenle bu değerler aralık olarak verilmiştir.

8 Bakım ve Temizlik

8.1 Genel Temizlik Bilgileri

Genel uyarılar

- Ürünü temizlemeden önce ürünün soğumasını bekleyin. Sıcak yüzeyler yanıklara neden olabilir!
- Deterjanları kesinlikle sıcak yüzeylere direkt uygulamayın. Kalıcı lekeler oluşturabilir.
- Ürün, her kullanımdan sonra iyice temizlenmeli ve kurulanmalıdır. Böylece yiyecek artıkları kolayca temizlenir ve ürün daha sonra tekrar kullanıldığında bu artıkların yanması önlenir. Bu sayede ürünün kullanım ömrü uzar ve sık karşılaşılan sorunlar azalır.
- Temizlik için buharlı temizleme ürünlerini kullanmayın.
- Bazı deterjanlar veya temizleme maddeleri yüzeye zarar verir. Uygun olmayan temizlik maddeleri; Çamaşır suyu, amon-

- yak, asit veya klorür içeren temizlik ürünleri, buharlı temizlik ürünleri, kireç çözücüler, leke ve pas sökücüler, aşındırıcı temizlik ürünleri (Krem temizleyiciler, ovma tozu, ovma kremi, aşındırıcı ve çizici sert fırça, tel, süngerler, içinde kir ve deterjan kalıntısı bulunan temizlik bezleri).
- Her kullanımdan sonra yapılan temizlikte özel bir temizleme maddesine gerek yoktur. Ürünü bulaşık deterjanı, ılık su ve yumuşak bir bez ya da sünger kullanarak temizleyip, kuru bir mikrofiber bezle kurula-
- Temizlik işleminden sonra kalan sıvıları tamamen sildiğinizden ve pişirme sırasında etrafa sıçrayan yemekleri hemen temizlediğinizden emin olun.
- Kullanma kılavuzunda aksi belirtilmedikçe ürünün hiçbir parçasını bulaşık makinasında yıkamayın.

Ocaklar için:

- Süt, salça ve yağ gibi asidik kirler ocak üzerinde ve ocak gözü parçalarında kalıcı lekeler oluşturabilir, taşan sıvıları ocağı kapatarak soğuduktan sonra anında temizleyin.

Inoks-paslanmaz yüzeyler

- Inoks-paslanmaz yüzeylerin ve tutamağın temizliğinde asit veya klor içeren temizleme maddeleri kullanmayın.
- Inoks-paslanmaz yüzeyler zaman içinde renk değiştirebilir. Bu normaldir. Her kullanımdan sonra paslanmaz-inoks yüzey için uygun bir deterjan ile temizleyin.
- Sabunlu yumuşak bir bez ve sıvı (çizici olmayan) inoks yüzeylere uygun bir deterjan yardımıyla tek yönde silmeye dikkat ederek temizleyin.
- Cam ve inoks yüzeylerde oluşacak kireç, yağ, nişasta,süt ve protein lekelerini beklemmeden hemen temizleyin. Lekeler uzun süre beklerse altında paslanma meydana gelebilir.
- Yüzeze sıkılan/sürülen temizleyiciler hemen temizlenmelidir. Yüzeze bekleten aşındırıcı temizleyiciler yüzeyin beyazlaşmasına neden olur.

Cam yüzeyler

- Cam yüzeyleri temizlerken, sert metal kazıyıcılar ve aşındırıcı temizlik malzemelerini kullanmayın. Cam yüzeye zarar verebilir.
- Bulaşık deterjanı, ılık su ve cam yüzeylere özel mikrofiber bir bez kullanarak temizleyip, yine temiz kuru bir mikrofiber bez ile kurulayın.
- Temizlik sonrasında deterjan kalıntısı var ise soğuk su ile silip, temiz kuru bir mikrofiber bez ile kurulayın. Kalacak deterjan artıkları bir sonraki kullanımda cam yüzeye zarar verebilir.
- Cam yüzey üzerinde kurumuş artıkları hiçbir koşulda tırtıklı bıçaklarla, bulaşık teliyle ya da benzer çizici araçlarla temizlenmemelidir.

- Cam yüzeyde bulunan kalsiyum lekelerini (sarı lekeler) piyasada bulunan kireç gidericilerle, sirke ya da limon suyu gibi kireç sökücü bir maddeyle çıkabilirsiniz.
- Yüzey fazla kirlenmişse, temizleyici maddeyi kirin üzerine bir süngerle sürün ve iyice işlemesi için uzun süre bekleyin. Daha sonra ıslak bir bezle cam yüzeyi temizleyin.
- Cam yüzeyde meydana gelen renk atmaları ve lekeler normal bir durum olup kusura değildir.

Plastik parçalar ve boyalı yüzeyler

- Plastik parçalar ve boyalı yüzeyleri bulaşık deterjanı, ılık su ve yumuşak bir bez ya da sünger kullanarak temizleyip, kuru bir bezle kurulayın.
- Sert metal kazıyıcılar ve aşındırıcı temizlik malzemelerini kullanmayın. Yüzeylere zarar verebilir.
- Ürün parçalarının birleşim yerlerinin nemli ve deterjanlı kalmamasına dikkat edin. Aksi takdirde bu birleşim yerlerinde korozyon meydana gelebilir.

8.2 Ocağın Temizlenmesi

Cam pişirme yüzeyi

Cam pişirme yüzeyinin temizliği için "Genel temizlik bilgileri" bölümünde cam yüzeyler için anlatılan temizleme adımlarını uygulayın. Özel durumlar için aşağıdaki bilgiler doğrultusunda temizliğinizi tamamlayabilirsiniz.

- Koyu krema, nişasta ve şurup gibi şeker esaslı yiyecekler yüzeyin soğumasını beklemmeden derhal temizlenmelidir. Aksi takdirde cam ocak yüzeyi kalıcı olarak zarar görebilir.
- Ocağınız sıcakken yapacağınız temizleme işleminde temizleme malzemesi kullanmayın, aksi takdirde kalıcı lekeler oluşabilir.

8.3 Kontrol Panelin Temizliği

- Düğmeden kontrollü panelleri temizlerken, paneli ve düğmeleri nemli yumuşak bir bez ile silip kuru bir bezle kurulayın.

Paneli temizleme için düğmeleri ve altındaki contaları sökmeyin. Kontrol paneli ve düğmeleri hasar görebilir.

- Düğmeden kontrollü inox olan panelleri temizlerken, inox temizleyicileri düğme etrafında kullanmayın. Düğme etrafında bulunan göstergeçerler silinebilir.
- Dokunmatik kontrol panelleri nemli yumuşak bir bez ile temizleyip kuru bir bezle kurulaşın. Ürününüzde tuş kilidi özelliđi varsa kontrol panel temizliđi yapmadan önce tuş kilidini ayarulaşın. Aksi takdirde tuşlarda hatalı algılama görülebilir.

8.4 Havalandırmanın temizlenmesi

Efektif koku ve yağ tutmayı sağlayabilmek amacıyla aktif karbon filtrelerin düzenli olarak deđişmesi ve yağ filtresinin düzenli olarak temizlenmesi gerekmektedir.

Metal yağ filtresi temizlenmesi

- ✓ Yağ filtresi çekilen dumandaki yağlı filtreler. İyi bir performans sağlaması için metal yağ filtresi düzenli aralıklarla temizlenmelidir.

1. Yağ filtresi yukarı yönde çekerek çıkarın.

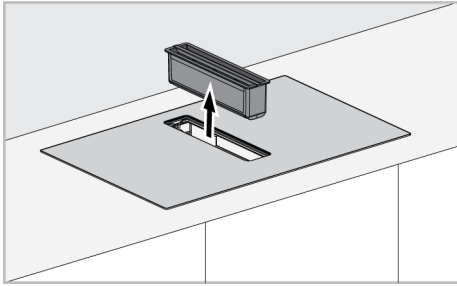

i Yağ filtresi alt yüzeyinde yağ veya taşan sıvıları toplayabilir. Filtre sökülürken düz bir şekilde çıkarılarak damlama ve dökülme önlenmelidir.

i Sökülen yağ filtresi grubu ocak camı üzerine düşerek zarar vermesine dikkat edin.

2. Sökülen yağ filtresi bulaşık makinesinde ve ya elde yıkayın temizleyin.



Filtreyi sıvı deterjanla suda yıkayıp durulaşın ve kuruduktan sonra yerlerine takın. Filtre yıkandıçça renk deđişimi gözlenebilir bu durum normaldir filtrenizi deđiştirmeniz gerekmez.

3. Temizleme sonrası yağ filtresi tekrar yerleştirin.

Aktif karbon filtresinin çıkarılması

Aktif karbon filtreler üründe koku tutumunu sağlamaktadır ve optimum performans için düzenli aralıklarla deđiştirilmesi gerekmektedir. Deđişim için dolun uyarısı göstergeçine dikkat edin.



Ürününüz iç dolaşım modunda ayarlı ise, aktif karbon filtreler 150 saat çalışma sonunda deđişim sağlanmalıdır. 150 saat sonunda havalandırma ekranında **i** sembolü görünür. Filtre en geç bu uyarı görüldüğünde deđişim sağlanmalıdır. Bu uyarıyı sıfırlamak için Ayarlar bölümüne bakın.



Aktif karbon filtrelerin kalan çalışma zamanlama aralığını görebilmek için "Ayarlar" bölümünde detaylı açıklamayı takip edin.

Çıkmak için;

1. Yağ filtresi yukarı yönde çekerek çıkarın.

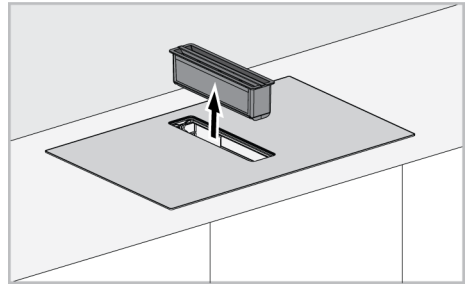

Yağ filtresi alt yüzeyinde yağ veya taşan sıvıları toplayabilir. Filtre sökülürken düz bir şekilde çıkarılarak damlama ve dökülme önlenmelidir.



Yağ filtresi parçasında manyetik algılayıcı bulunmaktadır. Sıvı koruması amacıyla parça yerinde olmadan havalandırmanın çalışması mümkün değildir.

2. Sıvı toplama haznesini aşağıdaki şekilde gösterildiği gibi çıkarın.

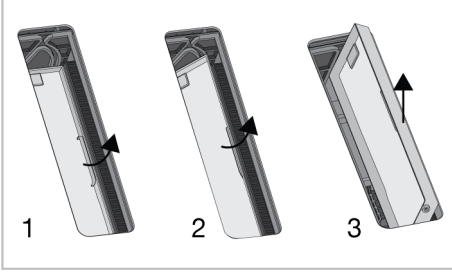

Sıvı toplama haznesi parçasında manyetik algılayıcı bulunmaktadır. Sıvı koruması amacıyla parça yerinde olmadan havalandırmanın çalışması mümkün değildir.



Sıvı toplama haznesinin periyodik olarak temizlenmesi gerekmektedir. Parça sıvı deterjanla suda yıkayıp durularak temizlenebilir veya bulaşık makinesinde maks 70 °C olacak şekilde yıkanmalıdır.



Sıvı toplama haznesi parçası, yerine tekrar takarken, parça üzerinde bulunan ok yönü ilk önce takılacak şekilde yerleşimi sağlanmalıdır.

3. Sıvı toplama haznesi çıkarıldıktan sonra alt haznede sağda ve solda iki adet karbon filtre bulunur.

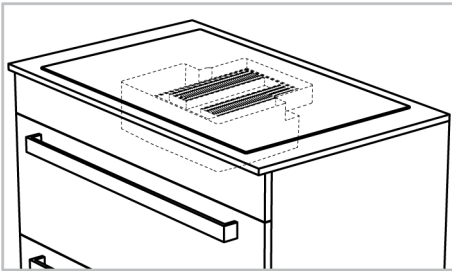

4. Karbon filtrelerin önce bir tanesini miknatıslı yuvasından havalandırma boşluğundan çıkaracak şekilde eğerek kendinize çekin ve şekilde gösterildiği gibi dışarı çıkarın.

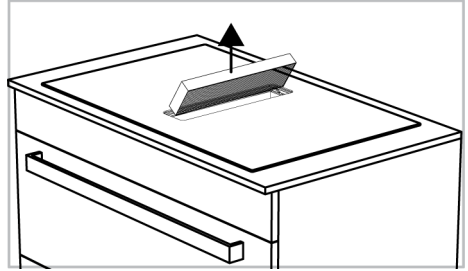
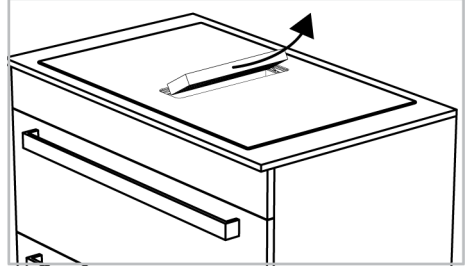

5. Aynı şekilde diğer karbon filtresi de yuvasından çıkarın.
6. Yeni 2 adet aktif karbon filtresi yine sırayla havalandırma boşluğundan içeri eğerek miknatıslı yuvalarına yerleştirin. Miknatıslı yuvalarına tam olarak oturduğundan emin olun.

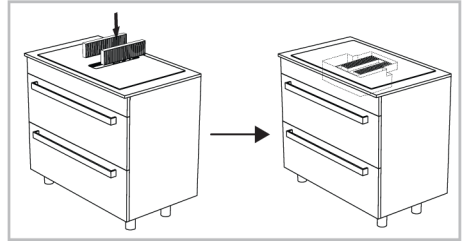

7. Sıvı koruma plastiği çıkarıldığının tersine aynı yöntemle yuvasına takın.
8. Yağ filtresini yerleştirin.

Atık su haznesi

Ürünün havalandırma bölümüne yoğun sıvı gitmesi durumunda bu sıvılar ocak altında bulunan atık su haznesinde toplanır. Bu du-

rumda atık su haznesini yerinden çıkarıp, sıvının dökülerek ve haznenin temizlenerek yerine tekrar takılması gerekmektedir.



Atık su haznesinin ayda bir temizlenmesi önerilir.

Atık su haznesini çıkarmak için:

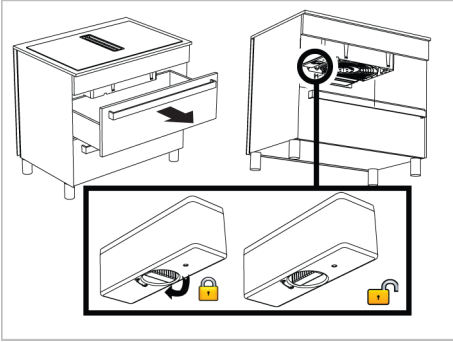

1. Ocak altında bulunan üst çekmeceyi çıkarın. Ocak altına ulaşabilir durumda olmalısınız.
2. Ocağın altından atık su haznesine ulaşın.
3. Atık su haznesinin kilit düğmesini çevirerek kilidini açıp aşağı doğru çıkarın.
4. Haznedeki sıvıyı döküp hazneyi temizleyin.
5. Hazneyi yine yuvasına takarak kilit düğmesini çevirin ve kilitleyin.

9 Sorun Giderme

Bu bölümdeki talimatları uygulamanıza rağmen sorunu gideremezseniz ürünü satın aldığınız bayi ya da Yetkili Servise başvurun. Çalışmayan ürünü kendiniz onarmayı asla denemeyin.

Ürün çalışmıyor.

- Sigorta bozuk veya atmış olabilir. >>> Sigorta kutusundaki sigortaları kontrol edin. Gerekirse, bunları değiştirin veya yeniden devreye sokun.
- Ürünün fişi (topraklı) prize takılmamış olabilir. >>> Fişin prize takılıp takılmadığını kontrol edin.

Alt kapağın temizlenmesi

Ürünün alt kısmındaki alt kapak kirlenirse, çıkarıp temizleyebilirsiniz.

Alt kapağı çıkarmak için:



1. Ocak altında bulunan üst çekmeceyi çıkarın. Ocak altına ulaşabilir durumda olmalısınız.
2. Ocağın altından alt kapağa ulaşın.
3. Alt kapak üzerindeki bulunan ok sembollerinin gösterdiği yönlerde bulunan 5 adet kilit bulunmaktadır. Bu kilitleri boş çıkararak alt kapağı aşağı yönde tuatarak çıkarın.
4. Alt kapağı temizledikten sonra yine aynı yönde yukarı doğru sertçe iterek kilitlerin yuvasına oturmasını sağlayın.

- (Ürününüzde saat varsa) Kontrol panelindeki tuşlar çalışmıyor. >>> Ürününüzde tuş kilidi varsa tuş kilidi etkin olabilir, Tuş kilidini devre dışı bırakın.
- Ocak açma/kapama tuşuna basıldığında açılmıyor ise >>> Fişi çekin ve takmadan önce en az 20 saniye bekleyin.
- Aşırı ısı koruması vardır. >>> Ocağınızın soğumasını bekleyin.
- Uygun tencere kullanılmıyor olabilir. >>> Tencerenizi kontrol edin.

Ocak gözü ekranında simgesi sürekli yanıyor.

- Çalıştırılan ocak gözünün üzerine tencere koyulmamış olabilir. >>> Ocak gözü üzerinde tencere olup olmadığını kontrol edin.
- Tencereniz indüksiyon uyumlu olmayabilir. >>> Tencerenizin indüksiyon ocağa uygun olup olmadığını kontrol edin.
- Tencere, ocak gözünde doğru ortalanmamış olabilir ya da tencere alt yüzeyi, seçilen ocak gözü için yeterli genişlikte olmayabilir. >>> Ocak gözü için yeterli genişlikte bir tencere seçerek ocak gözünü ortalayın.
- Tencere veya ocak gözü çok ısınmış olabilir. >>> Soğumalarını bekleyin.

Seçilen ocak gözü çalışırken birden kapanıyor.

- Seçilen gözün pişirme süresi dolmuş olabilir. >>> Yeni bir pişirme süresi ayarlayabilir ya da pişirmeyi bitirebilirsiniz.
- Aşırı ısı koruması vardır. >>> Ocağınızın soğumasını bekleyin.
- Dokunmatik kontrol panelinin üzerini bir nesne kapatmış olabilir. >>> Panelin üzerindeki nesneyi kaldırın.

Ocak gözü açıldığı halde, tencere ısınmıyor.

- Tencere indüksiyon ocağa uyumlu olmayabilir. >>> Tencerenizin indüksiyon ocağa uygun olup olmadığını kontrol edin.
- Tencere, ocak gözüne doğru ortalanmamış olabilir ya da tencere alt yüzeyi, seçilen ocak gözü için yeterli genişlikte olma-

yabilir. >>> Ocak gözü için yeterli genişlikte bir tencere seçerek ocak gözünü ortalayın.

Soğutma fanı, ocak kapandığı halde çalışmaya devam ediyor.

- Bu bir hata değildir. Ocak içerisindeki elektronik donanım uygun sıcaklığa düşene kadar soğutma fanı çalışmaya devam eder.

Pişirme sırasında ocaktan ses geliyor

- Pişirme esnasında ocaktan bazı sesler gelebilir. Bu sesler pişirme kabının bileşimine bağlıdır. Bu sesler normal olup bir arızalı durum değildir ve indüksiyon teknolojisinin bir parçasıdır.

Olası sesler ve nedenleri:

- **Fan sesi** : Ocak ürünün sıcaklığına göre otomatik olarak çalışan bir fana sahiptir. Fanın farklı çalışma seviyeleri bulunmaktadır ve sıcaklığa göre farklı seviyelerde çalışır. Ocak kapatıldıktan sonra ürün sıcaklığına göre sıcaklık yüksek ise fan bir süre daha çalışabilir.
- **Transformatör çalışması gibi düşük uğultu** : Bu, indüksiyon teknolojisinin doğasıdır. Isı doğrudan pişirme kabının tabanına aktarıldığından, pişirme kabının malzemesine bağlı olarak bu şekilde uğultu sesi gelebilir. Bu nedenle farklı pişirme gereçleriyle farklı sesler duyulabilir.
- **Çatırtı sesi** : Bunun nedeni pişirme kabının tabanının malzemesi ve yapısıdır. Pişirme kapları farklı malzemelerden ve katmanlardan yapılmışsa, çatırtı sesi oluşabilir.
- **Islık sesi** : Ocağın aynı tarafında iki ocak gözünü farklı pişirme seviyelerinde pişiren ıslık sesi gelebilir.

Hata kodları/nedenleri ve olası çözümleri

Hata kodları	Hata nedenleri	Olası çözümler
E 22 E 26	İndüksiyon ocağın aşırı ısınmıştır.	İndüksiyon ocağı kapatın soğumasını bekleyin. Ocak sıcaklığı limitlerin altına indiğinde hata ortadan kalkacaktır.
E 46	Bir yada birden fazla tuşa 10 saniyeden fazla basılı tutulmuş. Kontrol paneli üzerinde bir cisim bırakılmış veya buhara maruz kalmış.	Ocaktan elinizi kaldırdığınızda sorun ortadan kalkacaktır. Kontrol panelinin üzeri temizlendiğinde sorun ortadan kalkacaktır.
E 47	İndüksiyon uyumlu tencere kullanılmamıştır.	İndüksiyon uyumlu tencere kullanıldığında hata ortadan kalkacaktır.
E 1 - E 15	İndüksiyon ocak haberleşme hatası oluşmuştur.	İndüksiyon ocağı kapatıp 30 saniye sonra tekrar çalıştırın. Sorunun hala devam etmesi durumunda yetkili servise başvurun.
E 16 - E 21	İndüksiyon ocak sıcaklık sensörü hatası oluşmuştur.	İndüksiyon ocağı kapatıp 30 saniye sonra tekrar çalıştırın. Sorunun hala devam etmesi durumunda yetkili servise başvurun.
E 23 E 24	İndüksiyon ocak yazılım hatası oluşmuştur.	İndüksiyon ocağı kapatıp 30 saniye sonra tekrar çalıştırın. Sorunun hala devam etmesi durumunda yetkili servise başvurun.
E 25	İndüksiyon ocak fan çalışmasında hata oluşmuştur.	İndüksiyon ocağı kapatıp 30 saniye sonra tekrar çalıştırın. Sorunun hala devam etmesi durumunda yetkili servise başvurun.
E 31 - E 45	İndüksiyon ocak elektronik kart donanım hatası oluşmuştur.	İndüksiyon ocağı kapatıp 30 saniye sonra tekrar çalıştırın. Sorunun hala devam etmesi durumunda yetkili servise başvurun.
E 48 E 49 E 51	İndüksiyon ocak sensör hatası oluşmuştur.	Sensör donanımların kullanım koşullarına uygun hale getirilmesi gerekmektedir. Sorunun hala devam etmesi durumunda yetkili servise başvurun.
E 52 - E 57	İndüksiyon ocakta yüksek sıcaklık hatası oluşmuştur.	İndüksiyon ocağı kapatın soğumasını bekleyin. Sensör sıcaklığı limitlerin altına indiğinde hata ortadan kalkacaktır. Sorunun hala devam etmesi durumunda yetkili servise başvurun.
E 58 - E 59	Otomatik pişirme modunda sensör hatası / yüksek sıcaklık hatası oluşmuştur.	İndüksiyon ocağı kapatın soğumasını bekleyin. Sorunun hala devam etmesi durumunda yetkili servise başvurun.
FF	Herhangi bir tuşa uzun süreli dokunulmuş olabilir.	Herhangi bir tuşa uzun süreli dokunma bırakıldığında,
	Kontrol ünitesi üzerine tencere gelmiş olabilir.	Kontrol ünitesi üzerindeki tencere kaldırıldığında,
	Kontrol ünitesi üzerine yemek/sıvı taşmış olabilir.	Taşan yemek/sıvı kalıntısı temizlendiğinde hata ortadan kalkar.

Müşteri Memnuniyeti Politikası

Müşterilerimizin istek ve önerilerini her kanaldan karşılamaktan mutluluk duyarız.

<p>Kanallarımız:</p> <p>Çağrı Merkezimiz: 0850 210 0 888 (Sabit telefonlardan veya cep telefonlarından alan kodu çevirmeden arayın*)</p> <p>Diğer Numaramız: 0216 585 8 888 - Çağrı Merkezimiz haftanın 7 günü 24 saat hizmet vermektedir. - Çağrı Merkezimiz ile yaptığınız görüşmeler iletişim hizmeti aldığınız operatör firma tarafından sizin için tanımlanan tarifeye göre ücretlendirilir. - Sabit veya cep telefonlarınızdan alan kodu tuşlamadan çağrı merkezi numaramızı arayarak ürününüz ile ilgili arzu ettiğiniz hizmeti talep edebilirsiniz.</p> <p>Whatsapp Numaramız: 0544 444 0 888</p> <p>Faks Numaramız: 0216 423 2353</p> <p>Web Adresimiz: www.beko.com.tr</p>	<p>E-posta Adresimiz: musteri.hizmetleri@beko.com</p> <p>Sosyal Medya Hesaplarımız: https://www.instagram.com/bekoturkiye/ https://twitter.com/beko_tr https://www.facebook.com/bekoturkiye/ https://www.youtube.com/user/BekoChannel</p> <p>Posta Adresimiz: Arçelik A.Ş. Karaağaç Caddesi No:2-6 34445, Sütlüce / İSTANBUL</p> <p>Bayilerimiz: https://www.beko.com.tr/yetkili-saticilar/</p> <p>Yetkili Servislerimiz: https://www.beko.com.tr/yetkili-servis - Online servis randevusu almak için, - http://digital.arcelik.com.tr - Tüm yetkili servis istasyonu bilgilerimiz, Ticaret Bakanlığı tarafından oluşturulan "Servis Bilgi Sistemi"nde (www.servis.gov.tr) yer almaktadır. - Yedek parça malzemeleri yetkili servislerimizden temin edilebilir.</p>
---	--

Müşterilerimizden iletilen istek ve önerilerin Beko'ya ulaştığı bilgisini, müşteri profili ayırımı yapılmaksızın kendilerine 24 saat içinde veririz.

Müşteri Hizmetleri sürecimiz:

Müşterilerimizin istek ve önerilerini;

- İzlenebilir, raporlanabilir, şeffaf ve güvenli tek bir bilgi havuzunda toplarız.
- Yasal düzenlemelere uygun, objektif, adil ve gizlilik içinde ele alır ve değerlendiririz.
- Bu geri bildirimleri süreçlerimizin daha mükemmel hale getirilmesinde kullanırız.

Beko olarak, mükemmel müşteri deneyimini yaşatmayı ana ilke olarak kabul eder, müşteri odaklı bir yaklaşım benimseriz.

Bütün süreçlerimizi yönetim sistemi ile entegre ederek birbirini kontrol eden bir yapı geliştirilmesini sağlarız. Yönetim hedeflerini de bu sistem üzerinden besleriz.

Aşağıdaki önerilere uymanızı rica ederiz.

Ürününüzü aldığımızda Garanti belgesini Yetkili Satıcıınıza onaylattırınız.

Ürününüzü kullanma kılavuzu esaslarına göre kullanınız.

Ürününüz ile ilgili hizmet talebiniz olduğunda yukarıdaki telefon numaralarından Çağrı Merkezimize başvurunuz.

Hizmet için gelen teknisyene "teknisyen kimlik kartı"nı sorunuz.

İşiniz bittiğinde Yetkili servis teknisyeninden "Hizmet Fişi" istemeyi unutmayınız. alacağınız "Hizmet Fişi", ilerde ürününüzde meydana gelebilecek herhangi bir sorunda size yarar sağlayacaktır.

Ürünün kullanım ömrü: 10 yıldır. (Ürünün fonksiyonunu yerine getirebilmesi için gerekli yedek parça bulundurma süresi)

Hizmet Talebinin Değerlendirilmesi

1

Müşteri Başvurusu

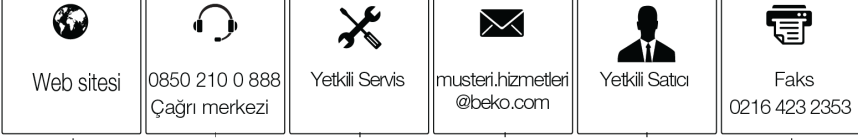

2

Başvuru kaydı

Başvuru Konusu
Müşteri Adı, Soyadı
Müşteri Telefonu
Müşteri Adresi

3

Hizmet talebinin alınması

- Hizmet talebi analizi
- Hizmet hakkında müşterinin bilgilendirilmesi (Keşif,nakliye,montaj,bilgi,onarım,değişim vb.)
- Hizmet hakkında gerekli işlemin gerçekleştirilmesi

4

Müşteri memnuniyetinin alınması

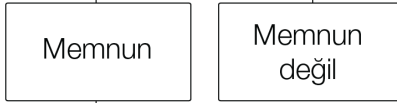

5

Başvuru kaydının kapatılıp, bilgilerin saklanması

Kullanım Hataları ve Garanti ile İlgili Dikkat Edilmesi Gereken Hususlar

Aşağıda belirtilen sorunların giderilmesi ücret karşılığında yapılır. Bu durumlar için garanti şartları uygulanmaz;

1. Kullanım hatalarından kaynaklanan hasar ve arızalar,
2. Malın tüketiciye tesliminden sonraki yükleme, boşaltma, taşıma vb. sırasında oluşan hasar ve arızalar,
3. Malın kullanıldığı yerin elektrik (priz, gerilim, topraklama vb.), su (su basıncı, musluk vb.), doğalgaz, telefon, internet vb. şebekesi ve/veya altyapısı (gider, zemin, ortam vb.) kaynaklı meydana gelen hasar ve arızalar,
4. Doğa olayları ve yangın, su baskını vb. kaynaklı meydana gelen hasar ve arızalar,
5. Malın tanıtma ve kullanma kılavuzlarında yer alan hususlara aykırı kullanılmasından kaynaklanan hasar ve arızalar,
6. Malın, 6502 sayılı Tüketicinin Korunması Hakkındaki Kanununda tarif edilen şekli ile ticari veya mesleki amaçlarla kullanımı durumunda ortaya çıkan hasar ve arızalar,
7. Mala yetkisiz kişiler tarafından bakım, onarım veya başka bir nedenle müdahale edilmesi durumlarında mala verilmiş garanti sona erecektir.

Garanti uygulaması sırasında değiştirilen malın garanti süresi, satın alınan malın kalan garanti süresi ile sınırlıdır.

Arçelik A.Ş. tarafından üretilmiştir.

Menşei: Türkiye

GARANTİ ŞARTLARI

- 1- Garanti süresi, malın teslim tarihinden itibaren başlar ve 3 yıldır.
- 2- Mala ilişkin tanıma ve kullanma kılavuzunda gösterildiği şekilde kullanılması ve Arçelik A.Ş.'nin yetkili kıldığı servis çalışanları dışındaki şahıslar tarafından bakım, onarım veya başka bir nedenle müdahale edilmemiş olması şartıyla, malın bütün parçaları dahil olmak üzere tamamını; malzeme, işçilik ve üretim hatalarına karşı malın teslim tarihinden itibaren yukarıda belirtilen süre kadar garanti eder.
- 3- Malın ayıplı olduğunun anlaşılması durumunda tüketici, 6502 sayılı Tüketicinin Korunması Hakkında Kanununun 11 inci maddesinde yer alan;
 - a. Sözleşmeden dönme,
 - b. Satış bedelinden indirim isteme,
 - c. Ücretsiz onarılmasını isteme,
 - ç. Satılanın ayıpsız bir misli ile değiştirilmesini isteme, haklarından birini kullanabilir.
- 4- Tüketicinin bu haklardan ücretsiz onarım hakkını seçmesi durumunda satıcı; işçilik masrafı, değiştirilen parça bedeli ya da başka herhangi bir ad altında hiçbir ücret talep etmeksizin malın onarımını yapmak veya yaptırmakla yükümlüdür. Tüketici ücretsiz onarım hakkını üretici veya ithalatçıya karşı da kullanabilir. Satıcı, üretici ve ithalatçı tüketicinin bu hakkını kullanmasından müteselsilen sorumludur.
- 5-Tüketicinin, ücretsiz onarım hakkını kullanması halinde malın;
 - Garanti süresi içinde tekrar arızalanması,
 - Tamiri için gereken azami sürenin aşılması,
 - Tamirinin mümkün olmadığı, yetkili servis istasyonu, satıcı, üretici veya ithalatçı tarafından bir raporla belirlenmesi durumlarında;tüketici malın bedel iadesini, ayıp oranında bedel indirimini veya imkân varsa malın ayıpsız misli ile değiştirilmesini satıcıdan talep edebilir. Satıcı, tüketicinin talebini reddedemez. Bu talebin yerine getirilmemesi durumunda satıcı, üretici ve ithalatçı müteselsilen sorumludur.
- 6- İlgili mevzuatlarda belirlenen kullanım ömrü süresince malın azami tamir süresi 20 iş gününü, geçemez. Bu süre, garanti süresi içerisinde mala ilişkin arızanın yetkili servis istasyonuna veya satıcıya bildirim tarihi, garanti süresi dışında ise malın yetkili servis istasyonuna teslim tarihinden itibaren başlar. Garanti kapsamı içerisindeki malın arızasının 10 iş günü içerisinde giderilememesi halinde, üretici veya ithalatçı; malın tamiri tamamlanıncaya kadar, benzer özelliklere sahip başka bir malı tüketicinin kullanımına tahsis etmek zorundadır. Benzer özelliklere sahip başka bir malın tüketici tarafından istenmemesi halinde üretici veya ithalatçılar bu yükümlülüğünden kurtulur. Malın garanti süresi içerisinde arızalanması durumunda, tamirde geçen süre garanti süresine eklenir.
- 7- Malın kullanma kılavuzunda yer alan hususlara aykırı kullanılmasından kaynaklanan hasar ve arızalar garanti kapsamı dışındadır.
- 8- Tüketici, garantiden doğan haklarının kullanılması ile ilgili olarak çıkabilecek uyuşmazlıklarda yerleşim yerinin bulunduğu veya tüketici işleminin yapıldığı yerdeki Tüketici Hakem Heyetine veya Tüketici Mahkemesine başvurabilir.
- 9- Satıcı tarafından bu Garanti Belgesinin verilmesi durumunda tüketici, Ticaret Bakanlığı Tüketicinin Korunması ve Piyasa Gözetimi Genel Müdürlüğüne başvurabilir.

Üretici veya İthalatçı Firmamızın;

Ünvanı : Arçelik A.Ş.
Adresi : Arçelik A.Ş. Karaağaç Caddesi No:2-6, 34445,
Sütlüce / İSTANBUL
Telefon : (0-216) 585 8 888
Fax : (0-216) 423 23 53
web adres : www.arcelik.com.tr

Malın

Markası : Beko
Cinsi :
Modeli :
Bandrol ve Seri No :
Garanti Süresi : 3 yıl
Azami Tamir Süresi : 20 iş günü

GENEL MÜDÜR

Hakan Bülent

Arçelik A.Ş.

GENEL MÜDÜR YRD.

Edin

Satıcı Firmamızın;

Ünvanı : Arçelik A.Ş.
Adresi : Arçelik A.Ş. Karaağaç Caddesi No:2-6, 34445,
Sütlüce / İSTANBUL
Telefon : (0-216) 585 8 888
Fax : (0-216) 423 23 53
e-posta : www.arcelik.com.tr

Fatura Tarih ve Sayısı :
Teslim Tarihi ve Yeri :
Yetkilinin İmzası :
Firmamızın Kaşesi :