



**Ugradna pećnica**  
Korisnički priručnik  
**Ugradbena pećnica**  
Uputstvo za upotrebu



BBIM13400XPSWE



**SB / BS**

385.4408.77/R.AA/12.10.2021/6-3  
7757787641

# Poštovani korisnici,

## Pre upotrebe proizvoda, pročitajte ovaj priručnik.

Beko Hvala što ste odabrali proizvod. Želimo da vam proizvod, proizveden uz visoki kvalitet i tehnologiju, pruži najbolju efikasnost. Da biste to postigli, pažljivo pročitajte ovaj priručnik i svu drugu dokumentaciju koja je data pre upotrebe proizvoda i sačuvajte istu za naknadnu referencu. Ako ovaj uređaj predate trećem licu, priložite i ovo uputstvo za upotrebu. Pratite uputstva obraćajući pažnju na sve informacije i upozorenja navedena u uputstvu za upotrebu.

Obratite pažnju na sve informacije i upozorenja u uputstvu za upotrebu. Na taj način ćete zaštititi sebe i svoj proizvod od opasnosti koje mogu nastati.

Sačuvajte uputstvo za upotrebu. Ako ovaj uređaj predate trećem licu, priložite i ovo uputstvo za upotrebu.

Korisnički priručnik sadrži sledeće simbole:



Opasnost koja može za rezultat imati smrt ili ozledu.

**NAPOMENA** Opasnost koja može za rezultat imati materijalnu štetu na proizvodu ili okolini.



Opasnost koja može za rezultat imati opekotine zbog kontakta s vrućim površinama.



Važne informacije ili korisni saveti za upotrebu.



Pročitajte uputstvo za upotrebu!



**Arçelik A.Ş.**  
Karaağaç caddesi No:2-6  
34445 Sütlüce/Istanbul/TURKEY  
Made in TURKEY

**1 Bezbednosna uputstva 4**

Namena .....	4
Bezbednost dece, ugroženih osoba i kućnih ljubimaca.....	5
Električna bezbednost .....	5
Bezbednost u transportu .....	7
Bezbednost pri ugradnji.....	7
Bezbednost upotrebe .....	7
Upozorenja o temperaturi.....	8
Upotreba dodataka .....	8
Bezbednost kuvanja .....	9
Bezbednost pri održavanju i čišćenju .....	9
Samočišćenje na visokoj temperaturi (piroliza) .....	10

**2 Uputstva za zaštitu životne sredine 11**

Propis o odlaganju otpada .....	11
Usaglašenost sa WEEE direktivom i odlaganje otpada .....	11
Odlaganje ambalažnog materijala .....	11
Preporuke za uštedu energije .....	11

**3 Vaš proizvod 12**

Predstavljanje proizvoda .....	12
Predstavljanje i upotreba kontrolne table proizvoda .....	13
Kontrola rerne .....	13
Radne funkcije rerne.....	14
Dodaci uređaja.....	16
Korišćenje dodataka uređaja .....	17
Tehničke specifikacije .....	20

**4 Prva upotreba 21**

Prvo postavljanje vremena.....	21
Prvo čišćenje.....	21

**5 Kako rukovati rernom 23**

Opšte informacije o upotrebi rerne .....	23
Rad kontrolne jedinice rerne .....	23
Podešavanja .....	29

**6 Opšte informacije o pečenju 35**

Opšta upozorenja o spremanju hrane u rerni .....	35
Peciva i hrana iz rerne .....	35
Meso, riba i živinsko meso.....	38
Gril 39	
Testna jela .....	40

**7 Održavanje i nega 42**

Opšte informacije o čišćenju .....	42
Čišćenje dodataka .....	43
Čišćenje kontrolne table .....	43
Čišćenje unutrašnjosti rerne (površina za spremanje hrane) .....	44
Pirolitičko samočišćenje .....	44
Čišćenje vrata rerne .....	46
Skidanje unutrašnjeg stakla sa vrata rerne.....	48
Čišćenje sijalice u rerni .....	49

**8 Rešavanje problema 51**

# 1 Bezbednosna uputstva

- Ovaj odeljak sadrži bezbednosna uputstva koja će vam pomoći da se zaštitite od rizika od telesnih ozleda ili oštećenja imovine.
  - Ako je proizvod prenešen na drugu osobu ili polovni uređaj dat na korišćenje, uz proizvod treba isporučiti uputstvo za upotrebu, etikete proizvoda, druga relevantna dokumenta i dodatke.
  - Naša kompanija ne snosi odgovornost za štetu koja može nastati kao rezultat nepoštovanja ovih uputstava.
  - Ako se ne pridržavate ovih uputstava, bilo koja garancija biće poništena.
  - ⚠ Ugradnju i popravke uvek treba da obavlja proizvođač, ovlašćeni servis ili lica koja je imenovao uvoznik.
  - ⚠ Koristite isključivo originalne rezervne delove i dodatke.
  - ⚠ Ne pokušavajte da popravite i ne menjajte nijednu komponentu proizvoda ako to nije jasno naznačeno u uputstvu za upotrebu.
  - ⚠ Ne izvodite tehničke modifikacije na proizvodu.
- ## ⚠ Namena
- Ovaj proizvod je namenjen za kućnu upotrebu. On nije namenjen za komercijalnu upotrebu.
  - Ne koristite proizvod u baštama, na balkonima ili drugim okruženjima na otvorenom. Uređaj je predviđen za upotrebu u kuhinjama i domaćinstvima u prodavnicama, kancelarijama i drugim radnim okruženjima.
  - **UPOZORENJE:** Ovaj proizvod treba koristiti samo za spremanje hrane. Ne treba ga koristiti u različite svrhe, poput zagrevanja prostorije.
  - Rerna se može koristiti za odmrzavanje, pečenje, prženje i grilovanje hrane.
  - Ovaj proizvod ne treba koristiti za grejanje, zagrevanje tanjira, kačenje peškira ili odeće na ručici za potrebe sušenja.

## **Bezbednost dece, ugroženih osoba i kućnih ljubimaca**

- Ovaj proizvod mogu koristiti deca sa 8 i više godina starosti i osobe sa fizičkim, čulnim ili mentalnim nedostacima i osobama bez znanja ili iskustva, isključivo ukoliko su pod nadzorom i kada im se objašnjava način bezbedne upotrebe aparata i moguće opasnosti.
- Deca se ne smeju igrati sa uređajem. Deca nikada ne smeju da čiste i održavaju uređaj, sem ako se nalaze pod nadzorom odrasle osobe.
- Ovaj proizvod ne smeju koristiti osobe sa fizičkim, čulnim ili mentalnim nedostacima (uključujući decu), osim ako se drže pod nadzorom ili dobiju potrebna uputstva.
- Decu treba nadzirati kako bi se obezbedilo da se ne igraju sa ovim uređajem.
- Električni proizvodi su opasni za decu i kućne ljubimce. Deca i kućni ljubimci ne smeju se igrati, penjati se ili ulaziti u proizvod.

- Ne stavljajte predmete na proizvod koje deca mogu da dohvate.
- **UPOZORENJE:** Tokom upotrebe, dostupne površine proizvoda su vruće. Decu držite dalje od proizvoda.
- Ambalažni materijal čuvajte izvan dohvata djece. Postoji rizik od ozlede i gušenja!
- Kada su vrata otvorena, ne stavljajte teške predmete na njih i ne dozvolite deci da sede na njima. Možete izazvati prevrtanje ili oštećenje šarki na vratima rerne.
- (Ako vaš proizvod ima utikač) Zbog bezbednosti dece, isključite utikač i onemogućite rad proizvoda pre nego što ga odložite.

## **Električna bezbednost**

- Uređaj povežite na uzemljenu utičnicu zaštićenu osiguračem sa volтажom navedenom na tipskoj nalepnici. Uzemljenje mora uvesti kvalifikovani električar. Ne koristite proizvod bez uzemljenja u skladu sa lokalnim/nacionalnim propisima.

- Utikač ili električni priključak proizvoda moraju biti na lako dostupnom mestu (na koje neće uticati plamen peći). Ako to nije moguće, na električnoj instalaciji na koju je uređaj priključen mora postojati mehanizam (osigurač, prekidač, sklopka, itd.), u skladu s propisima koji uređuju napajanje električnom energijom i odvajanje svih polova od mreže.
  - Proizvod se ne sme priključiti u utičnicu tokom ugradnje, popravke i transporta.
  - Uključite proizvod u uzemljenu utičnicu koja odgovara vrednostima napona struje i frekvencije navedene na tipskoj nalepnici.
  - (Ako vaš proizvod nema kabl za napajanje) Koristite samo priključni kabl naveden u odeljku „Tehničke specifikacije“.
  - Ne gurajte kabl za napajanje ispod ili iza proizvoda. Ne stavljajte teške predmete na kabl za napajanje. Kabl za napajanje ne treba da se savija, prelama i ne sme da dođe u kontakt sa bilo kojim izvorom toplote.
  - Dok rerna radi, i njena stražnja površina se zagreva. Kablovi za napajanje ne smeju dodirivati zadnju površinu, ukoliko je taj slučaj, priključci se mogu oštetiti.
  - Pazite da ne zaglavite električni kabl između vrata rerne i okvira i ne postavljajte ga na vruće površine. U suprotnom, može se istopiti izolacija kabla i može doći do požara usled nastanka kratkog spoja.
  - Koristite samo originalni kabl. Ne koristite odsečene ili oštećene kablove ili produžne kablove.
  - Ako je kabl za napajanje oštećen, mora ga zameniti proizvođač, ovlašćeni servis ili osoba koju je odredila kompanija uvoznik, kako bi se sprečile moguće opasnosti.
  - **UPOZORENJE:** Pre zamene sijalice u rerni, isključite proizvod sa napajanja da biste izbegli opasnost od strujnih udara. Isključite proizvod ili isključite osigurač u kutiji s osiguračima.
- (Ako vaš proizvod ima utikač)
- Ne priključujte proizvod u utičnicu koja je labava, ispala

iz svog ležišta, slomljena, prljava, masna, uz rizik od kontakta sa vodom (na primer, voda koja može procuriti iz šaltera).

- Nikada ne dodirujte utikač vlažnim rukama! Ne vucite za kabl kada isključujete uređaj iz struje, uvek vucite za utikač.
- Proverite da li je utikač proizvoda čvrsto priključen u utičnicu da se izbegne stvaranje luka.

### **Bezbednost u transportu**

- Pre transporta proizvoda isključite proizvod sa napajanja.
- Proizvod je težak, potrebno je da ga nose najmanje dve osobe.
- Ne koristite vrata i/ili ručku za transport ili premeštanje proizvoda.
- Ne stavljajte druge predmete na uređaj i nosite ga uspravno.
- Kada treba da transportujete proizvod, zamotajte ga u ambalažni materijal ili debeli karton i čvrsto ga zalepите. Učvrstite proizvod trakom kako ne bi došlo do oštećenja uklonjivih ili

pokretnih delova proizvoda ili samog proizvoda.

- Pogledajte celi proizvod da bi utvrdili da li ima oštećenja koja su mogla nastati tokom transporta.

### **Bezbednost pri ugradnji**

- Pre ugradnje proizvoda, proverite da li ima oštećenja. Ako je proizvod oštećen, nemojte ga ugrađivati.
- Ne postavljajte proizvod u blizini izvora toplote (radijatori, šporet i sl.).
- Držite sve ventilacione kanale otvorenima oko proizvoda.
- Da biste sprečili pregrevanje, proizvod ne treba postavljati iza ukrasnih vrata.

### **Bezbednost upotrebe**

- Obavezno isključite proizvod nakon svake upotrebe.
- Ako proizvod ne koristite duže vreme, isključite ga sa napajanja ili isključite osigurač u kutiji sa osiguračima.
- Ne koristite neispravan ili oštećen proizvod. Ako postoje, isključite električne/plinske priključke proizvoda i pozovite ovlašćeni servis.

- Ne koristite proizvod sa uklonjenim ili polomljenim staklima prednjih vrata.
- Ne penjite se na proizvod da biste dohvatili bilo šta ili iz bilo kojeg drugog razloga.
- Ne koristite proizvod u situacijama koje mogu uticati na vaše rasuđivanje, kao što su korišćenje opojnih sredstava i/ili upotreba alkohola.
- Zapaljivi predmeti ostavljeni u području za pripremu hrane mogu se zapaliti. Nikada ne čuvajte zapaljive predmete u području za pripremu hrane.
- Ručka rerne nije sušilica za peškire. Kada koristite proizvod, ne kačite peškire, rukavice ili sličan tekstil.
- Šarke na vratima proizvoda se pomeraju i zatežu prilikom otvaranja i zatvaranja vrata. Kada otvarate/zatvarate vrata, ne držite deo sa šarkama.



### **Upozorenja o temperaturi**

- **UPOZORENJE:** Dok proizvod radi, izloženi delovi će biti vrući. Ne dirajte proizvod i grejne elemente. Deca mlađa od 8 godina ne

- smeju se približavati proizvodu bez odrasle osobe.
- Ne stavljajte zapaljive/eksplozivne materijale u blizini proizvoda, jer će ivice biti vruće tokom rada.
- Budući da para može izaći iz rerne, držite se na propisnoj udaljenosti dok otvarate vrata rerne. Para može izazvati opekotine na rukama, licu i/ili očima.
- Proizvod može biti vruć tokom upotrebe. Ne dirajte zagrejane odeljke, unutrašnje delove rerne, grejne elemente itd.
- Kada stavljate hranu u vruću rernu, vadite hranu itd., uvek koristite rukavice otporne na toplotu.



### **Upotreba dodataka**

- Važno je da metalna rešetka i pleh budu propisno postavljeni na predviđena mesta za iste. Za detaljne informacije pogledajte odeljak "Upotreba dodataka".
- Dodaci mogu oštetiti staklo na vratima prilikom zatvaranja vrata proizvoda. Dodatke uvek gurnite do kraja prostora za pečenje.



## **Bezbednost kuvanja**

- Budite oprezni kada koristite alkohol u hrani. Alkohol isparava na visokim temperaturama i može se zapaliti ako je izložen vrućim površinama, tako uzrokujući požar.
- Ostaci hrane, ulje itd. mogu se zapaliti u prostoru za spremanje hrane. Pre spremanja hrane uklonite krupnije nečistoće.
- Opasnost od trovanja hranom: Ne čuvajte hranu u rerni duže od sat vremena pre i posle pripreme. U suprotnom možete izazvati trovanje hranom ili bolesti.
- Ne zagrevajte zatvorene limenke i staklene posude. Nastali pritisak može dovesti do pucanja tegle.
- Stavite papir za pečenje u posuđe ili pribor za rernu (pleh, žičani gril, itd.) s hranom i stavite ga u prethodno zagrejanu rernu. Uklonite suvišne komade papira za pečenje sa dodataka ili posude kako biste izbegli dodir s grijaćim elementima rerne. Nikada ne koristite papir za pečenje na

temperaturi u rerni većoj od maksimalne temperature korišćenja navedene na papiru za pečenje koji koristite. Nikada ne stavljajte papir za pečenje na dno rerne.

- Pleh za pečenje, tanjire ili aluminijumsku foliju ne postavljajte direktno na dno rerne. Akumulirana toplota može oštetiti osnovu rerne.
- Za vreme grilovanja zatvorite vrata rerne. Vruće površine mogu izazvati opekotine!
- Hrana koja nije adekvatna za grilovanje predstavlja opasnost od nastanka požara. Grilujte samo hranu koja se sme obrađivati na temperaturi za intenzivno grilovanje. Takođe, hranu ne stavljajte predaleko u zadnji deo grila. Ovo je najtoplije područje i masna hrana se može zapaliti.

## **Bezbednost pri održavanju i čišćenju**

- Sačekajte da se uređaj ohladi pre čišćenja. Vruće površine mogu izazvati opekotine!
- Ne perite proizvod prskanjem ili sipanjem vode na njega!

Postoji opasnost od strujnog udara!

- Ne čistite proizvod paročistačima, jer to može izazvati strujni udar.
- Za čišćenje stakla prednjih vrata rerne/(ako postoje) gornjih stakala rerne nemojte koristiti gruba abrazivna sredstva za čišćenje, metalne strugače, žičanu vunu ili sredstva za izbeljivanje. Ovi materijali mogu prouzrokovati ogrebotine i pucanje staklenih površina.
- Kontrolnu tablu uvek održavajte čistom i suvom. Vlažna i prljava površina može prouzrokovati probleme u radu sa funkcijama.

### **Samočišćenje na visokoj temperaturi (piroliza)**

- Tokom samočišćenja površine postaju toplije nego kod standardne upotrebe. Držite decu na propisnoj udaljenosti.
- Vruće površine izazivaju opekotine! Ne dodirujte

proizvod tokom samočišćenja, a deca neka borave na propisnoj udaljenosti od proizvoda. Sačekajte najmanje 30 minuta pre uklanjanja ostataka.

- Tokom samočišćenja, oslobađa se dim usled izgaranja ostataka hrane. Nadgledajte svoju kuhinju tokom procesa čišćenja.
- Pre početka čišćenja, očistite spoljne površine rerne i ostatke hrane unutar rerne krpom natopljenom deteržentom. Izvadite sve dodatke i pribor za jelo iz rerne. Ako vaš proizvod ima dodatke za pirolizu (otporne na visoke temperature samočišćenja), ne morate taj pribor uklanjati iz rerne.
- Ako je u vašoj rerni ploča za kuvanje, nemojte rukovati pločom tokom samočišćenja.

## 2 Uputstva za zaštitu životne sredine

### Propis o odlaganju otpada Usaglašenost sa WEEE direktivom i odlaganje otpada



Ovaj proizvod je usaglašen sa WEEE direktivom Evropske Unije (2012/19/EU). Ovaj proizvod nosi znak klasifikacije za električni i elektronski otpad (WEEE).

Ovaj proizvod je proizveden od visoko kvalitetnih delova i materijala koji se mogu ponovo koristiti i pogodni su za reciklažu. Nemojte odlagati proizvod u otpad sa običnim kućnim otpadom i drugim otpadima na kraju veka trajanja. Odložite ga u centar za sakupljanje i reciklažu električnog i elektronskog otpada. Konsultujte se sa svojim lokalnim vlastima da biste saznali o ovim centrima za sakupljanje otpada. Odgovarajuće odlaganje korišćenih uređaja pomaže u sprečavanju potencijalnih negativnih posledica po životnu sredinu i zdravlje ljudi.

**Usaglašenost sa RoHS direktivom:** Proizvod koji ste kupili u saglasnosti je sa RoHS direktivom Evropske Unije (2011/65/EU). On ne sadrži štetne i zabranjene materijale navedene u direktivi.

### Odlaganje ambalažnog materijala

- Ambalažni materijali su opasni po decu. Ambalažni materijal čuvajte na bezbednom mestu, van domašaja dece. Ambalažni materijali za ovaj proizvod su proizvedeni od materijala koji se mogu reciklirati. Odložite ih pravilno i sortirajte u skladu sa uputstvima za recikliranje otpada. Ne

odlažite ih sa običnim kućnim otpadom.

### Preporuke za uštedu energije

Informacije o energetskej efikasnosti prema EU 66/2014 mogu se pronaći na karti proizvoda koji je priložen uz proizvod. Sledeći predlozi će vam pomoći da svoj proizvod upotrebljavate na ekološki i energetski efikasan način:

- Zamrznutu hranu odmrznite pre spremanja.
- U rerni koristite tamne ili emajlirane posude koje bolje prenose toplotu.
- Isključite proizvod 5 do 10 minuta pre isteka vremena za produženo kuvanje. Sada možete uštedeti do 20% električne energije upotrebom toplote.
- Ako je navedeno u receptu ili uputstvu za upotrebu, uvek izvršite prethodno zagrevanje. Ne otvarajte vrata rerne često tokom pripreme hrane.
- Ne otvarajte vrata rerne dok spremate hranu u radnoj funkciji "Eko grejanje s ventilatorom". Ako ne otvarate vrata, unutrašnja temperatura se optimizuje da bi se uštedela energija u radnoj funkciji "Eko grejanje s ventilatorom", pri čemu se ta temperatura može razlikovati od one koja je prikazana na ekranu.
- Pokušajte da istovremeno pečete više jela u rerni. Možete istovremeno spremati hranu postavljanjem dve posude za pečenje na metalnu rešetku. Osim toga, ako spremate jela jedno za drugim, to će uštedjeti energiju jer rerne neće izgubiti na svojoj toploti.

## 3 Vaš proizvod

### Predstavljanje proizvoda

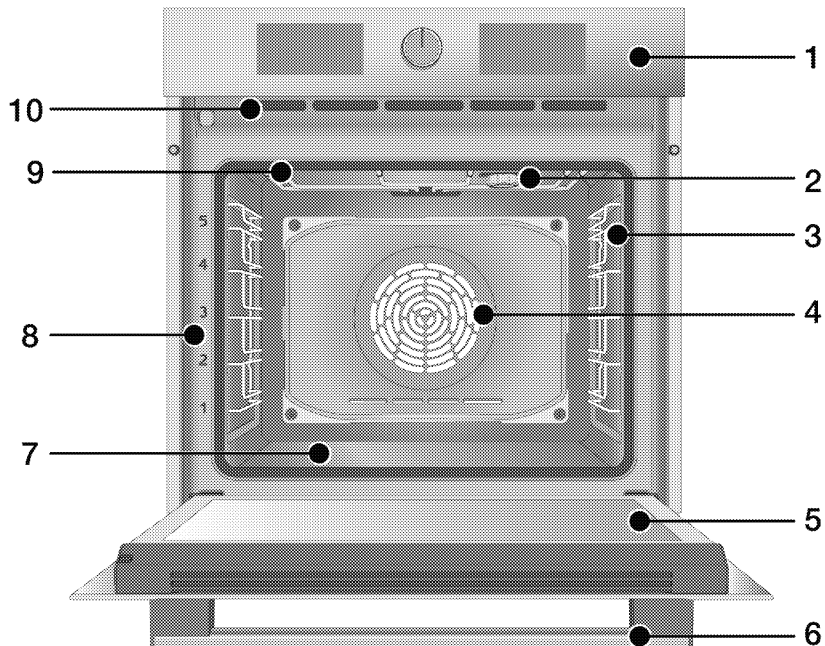

- 1 Kontrolna tabla
- 2 Sijalica\*
- 3 Žičane police\*\*
- 4 Motor ventilatora (iza čelične ploče)
- 5 Vrata
- 6 Ručka
- 7 Donji grejač (donja čelična ploča)
- 8 Pozicije polica
- 9 Gornji grejač

- 10 Ventilacioni otvori

\* Zavisí od modela. Vaš proizvod možda nema sijalicu ili se vrsta i lokacija sijalice mogu razlikovati od slike.

\*\* Zavisí od modela. Možda vaš proizvod nema žičane police. Na slici, žičane police su prikazane kao primeri.

## Predstavljanje i upotreba kontrolne table proizvoda

U ovom odeljku možete pronaći pregled i osnovne namene kontrolne table proizvoda. Moguće su razlike u slikama i nekim karakteristikama u zavisnosti od vrste proizvoda.

### Kontrola rerne

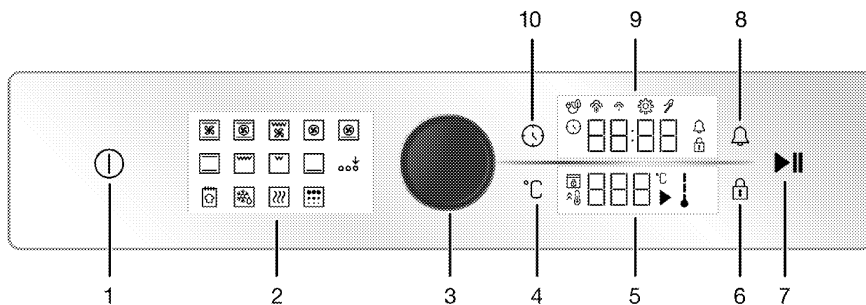

- 1 Tipka ON/OFF (UKLJUČIVANJE/ISKLJUČIVANJE):
- 2 Prikaz funkcija
- 3 Kontrolno dugme rerne
- 4 Tipka za podešavanje temperature
- 5 Prikaz temperature
- 6 Tipka za zaključavanje tipki
- 7 Tipka za početak/završetak pečenja
- 8 Tipka za alarm
- 9 Prikaz sata/vremena
- 10 Tipka za vreme i podešavanje

Ako vaš proizvod ima okruglo dugme/dugmad pomoću kojeg se njime upravlja, to dugme se može uvući u ploču i izaći van nakon pritiska na isto kod nekih modela. Da biste izvršili podešavanja pomoću ovih dugmadi, prvo pritisnite odgovarajuće dugme i ono će se pojaviti van. Nakon podešavanja, pritisnite ga ponovo i vratite dugme u prvobitni položaj.

#### Kontrolno dugme rerne

Pomoću dugmeta za upravljanje reno možete da kontrolišete podešavanja na ekranu sata/vremena i temperature. Između ovih podešavanja možete se kretati okretanjem dugmeta za upravljanje reno udesno / ulevo,

podešavanja možete aktivirati i potvrditi pritiskom.

#### Indikator temperature

Simbol unutrašnje temperature na ekranu vam pokazuje nivo temperature unutar rerne. Simbol se pojavljuje na ekranu kada započne spemanje hrane i svaki stepen simbola unutrašnje temperature će se upaliti kada unutrašnja temperatura dostigne podešenu temperaturu.

#### Prikaz funkcija







Ekran funkcija sadrži radne funkcije vaše rerne. Svaka funkcija se aktivira dodiranjem na nju. Sve funkcije na ekranu su šematske; one možda neće biti dostupne na vašem proizvodu. Radne funkcije dostupne na vašem proizvodu objašnjene su u odeljku „Radne funkcije rerne“.









#### Prikaz funkcija

Ekran funkcija sadrži radne funkcije vaše rerne. Svaka funkcija se aktivira dodiranjem na nju. Sve funkcije na ekranu su šematske; one možda neće biti dostupne na vašem proizvodu. Radne funkcije dostupne na vašem proizvodu objašnjene su u odeljku „Radne funkcije rerne“.

## Radne funkcije rerne

Na tabeli funkcija; prikazane su radne funkcije koje možete koristiti u vašoj rerni i najviše i najniže temperature koje se mogu podesiti za ove funkcije. Redoslijed prikazanih režima rada može se razlikovati od rasporeda na vašem proizvodu.

Simbol funkcije	Opis funkcije	Temperaturni opseg (°C)	Opis i upotreba
	Rad sa ventilatorom	-	Rerna se ne zagreva. Radi samo ventilator (na zadnjoj strani). Odgovara za otapanje zamrznute hrane, sporo i na sobnoj temperaturi i za rashlađivanje pečene hrane. Vreme potrebno za odmrzavanje celog komada mesa duže je od vremena odmrzavanja hrane koja sadrži žitarice.
	Gornji i donji grejač	40 - 280	Hranu zagrevaju gornji i donji grejač istovremeno. Pogodno za kolače i gulaše u kalupima za pečenje ili kolače i peciva. Pečenje u samo jednom plehu.
	Donji grejač	40 - 220	Uključen je samo donji grejač. Pogodan je hranu kojoj je potrebno da malo potamni sa donje strane.
	Gornji i donji grejač + ventilator	40 - 280	Vrući vazduh zagrejan gornjim i donjim grejačima raspoređuje se ravnomerno i brzo kroz rernu pomoću ventilatora. Pečenje u samo jednom plehu.
	Grejanje s ventilatorom	40 - 280	Vrući vazduh zagrejan toplim ventilatorom raspoređuje se ravnomerno i brzo kroz rernu pomoću ventilatora. Pogodan je za spremanje hrane u više posuda na različitim nivoima polica.
	Eko grejanje s ventilatorom	160 - 220	Da biste uštedeli energiju, možete da koristite ovu funkciju umesto da koristite „Grejanje s ventilatorom“ u rasponu od 160-220°C. Ali, vreme pečenja će se blago produžiti. Upotreba ove funkcije opisana je u poglavlju "Rukovanje upravljačkom jedinicom pećnice".

Simbol funkcije	Opis funkcije	Temperaturni opseg (°C)	Opis i upotreba
	Funkcija "Pizza"	40 - 280	Rad sa donjim grejačem i toplim ventilatorom. Pogodno je za pripremu pizze.
	Funkcija "3D"	40 - 280	Gornji grejač, donji grejač i topli ventilator. Svi delovi proizvoda se ravnomerno i brzo peku. Pečenje u samo jednom plehu.
	Niski gril	40 - 280	Mali gril na gornjem delu rerne radi. Pogodan je za grilovanje malih količina.
	Puni gril	40 - 280	Veliki gril na gornjem delu rerne radi. Pogodan je za grilovanje velikih količina.
	Puni gril + ventilator	40 - 280	Vrući vazduh zagrejan tokom funkcije velikog grila brzo se raspoređuje u rerni ventilatorom. Pogodan je za grilovanje velikih količina.
	Održavanje toplote	40 - 100	Koristi se za održavanje hrane na temperaturi spremnoj za posluživanje duže vreme.
	Funkcija za pripremu hleba	-	Koristi se za pečenje hleba. Postavljena dolazna temperatura i vreme ne mogu se menjati.
	Aktivacija dodatne funkcije	-	Koristi se za aktiviranje funkcija pokretanja koje se ne pojavljuju na ekranu funkcija pri prvom pokretanju.
	Piroliza	-	Koristi se za samočišćenje rerne na visokoj temperaturi. Pročitajte objašnjenja za ovu funkciju u odjeljku za održavanje i čišćenje.

## Dodaci uređaja

Uz vaš uređaj su isporučeni razni dodaci. U ovom odeljku dostupni su opisi dodataka i opisi pravilnog korišćenja. Dodaci koji se dostavljaju uz uređaj se mogu razlikovati u zavisnosti od modela uređaja. Možda uz vaš uređaj ne postoji svaki dodatak opisan u uputstvu za upotrebu.

---

**NAPOMENA** : Plehovi uz vaš uređaj se mogu deformisati zbog uticaja temperature. Navedeno neće uticati na rad uređaja. Deformacija nestaje kada se pleh ohladi.

---

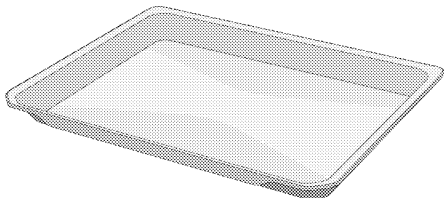

### Standardni pleh

Koristi se za testa, smrznutu hranu i velike komade pečenja.

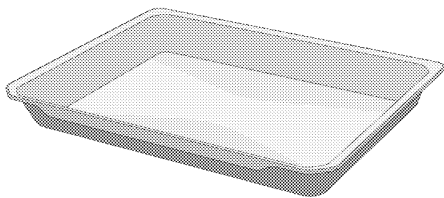

### Duboki pleh

Koristi se za testo, velike komade pečenja, sočna jela ili za sakupljanje masnoće tokom grilovanja.

---

### Modeli sa žičanim policama:

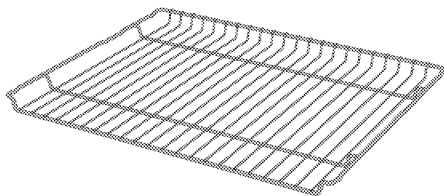

### Modeli bez žičanih policica:

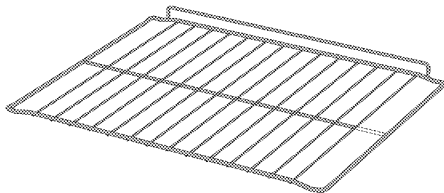

### Žičani gril

Koristi se za pečenje ili stavljanje hrane hrane koja će se peći, pržiti ili kuvati u kaserolama na željenu policu.

---



## Korišćenje dodatka uređaja

### Police za pripremu hrane

Postoji 5 nivoa položaja policu u prostoru za pripremu hrane. Redosled policu je označen brojevima na prednjem okviru rene.

### Modeli sa žičanim policama

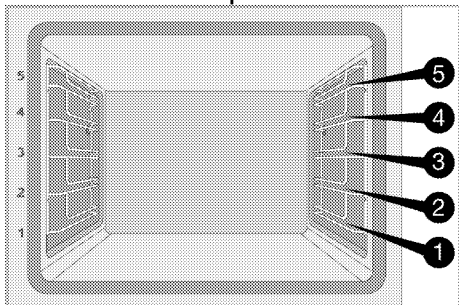

### Modeli bez žičanih policu

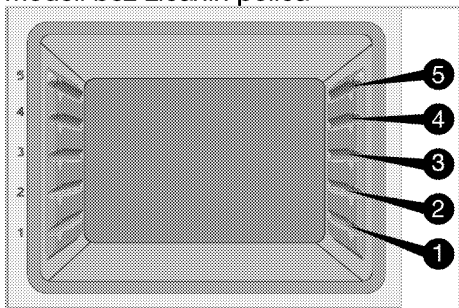

### Postavljanje žice za gril na policama za pečenje

#### Modeli sa žičanim policama:

Od presudnog je značaja pravilno postaviti žicu za gril na bočne žičane police. Dok postavljate žicu za gril na policu, otvoreni deo mora biti na prednjoj strani. Za bolje rezultate pečenja, žica za gril mora biti pričvršćena graničnikom na žičanoj polici. Ne sme mimoći taj graničnik i dodirivati stražnji zid rene.



#### Modeli bez žičanih policu:

Ključno je da žicu za gril propisno postavite na bočne police. Žica za gril se u samo jednom smeru može postaviti na policu. Dok postavljate žicu za gril na policu, otvoreni deo mora biti na prednjoj strani.

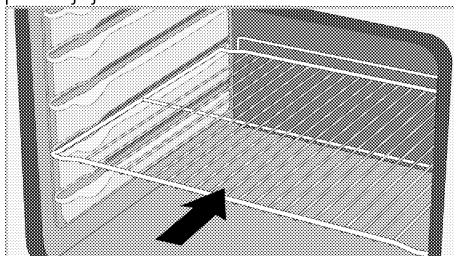

### Postavljanje pleha na police za pečenje

#### Modeli sa žičanim policama:

Takođe je od presudnog značaja pravilno postaviti plehove na žičane bočne police. Dok postavljate pleh na željenu policu, njegova strana dizajnirana za držanje mora biti okrenuta sa prednje strane. Za bolje rezultate pečenja, pleh mora biti pričvršćen graničnikom za žičanu policu. Ne sme mimoći taj graničnik i dodirivati stražnji zid rene.

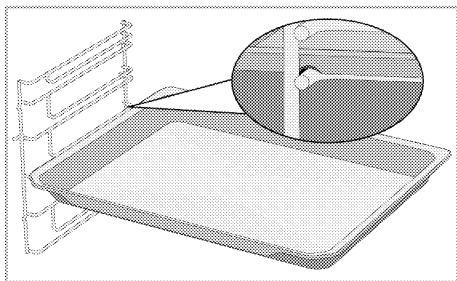

### Modeli bez žičanih polic:

Takođe je od presudnog značaja propisno postaviti plehove na bočne police. Pleh se u samo jednom smeru može postaviti na policu. Dok postavljate pleh na željenu policu, njegova strana dizajnirana za držanje mora biti okrenuta sa prednje strane.

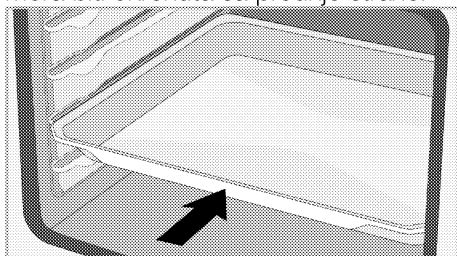

### Funkcija zaustavljanja žice za gril

Uređaj ima funkciju graničnika koji sprečava prevrtanje žice za gril sa žičane police. Ovom funkcijom lako i bezbedno možete izvaditi hranu. Dok uklanjate žicu za gril, možete je povući prema napred dok ne dosegne graničnik. Morate preći preko graničnika da biste ga potpuno izvukli.

### Modeli sa žičanim policama

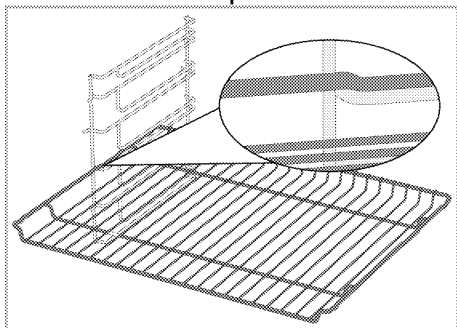

### Modeli bez žičanih polic

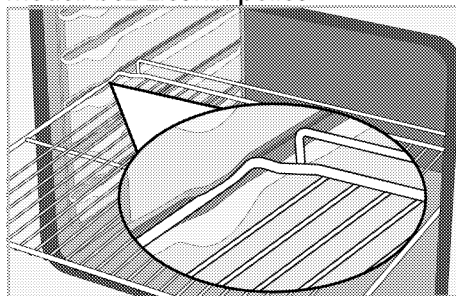

### Funkcija zaustavljanja pleha za žicu za gril - Modeli sa žičanim policama

Postoji i funkcija graničnika koji sprečava ispadanje pleha sa žičane police. Prilikom uklanjanja pleha, otpustite ga sa zapreke sa zadnje strane i povucite prema sebi dok ne dosegne graničnik. Morate preći preko graničnika da biste ga potpuno izvukli.

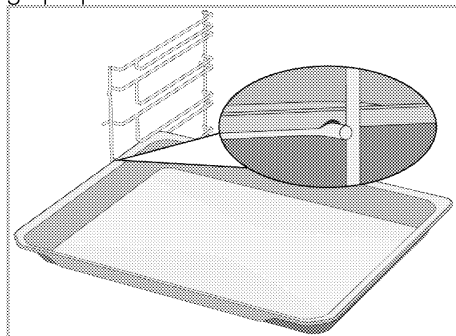

## Pravilno postavljanje žičane police i pleha na teleskopske šine-Modeli sa žičanim policama i teleskopskim šinama

Teleskopske šine vam omogućavaju da lako postavite i izvadite žičanu policu ili pleh. Kada postavljate pleh ili žičanu policu u teleskopske šine, proverite da li su ispupčenja na prednjem i zadnjem delu šine pravilno postavljena na ivice žičane police ili pleha (prikazano na slici).

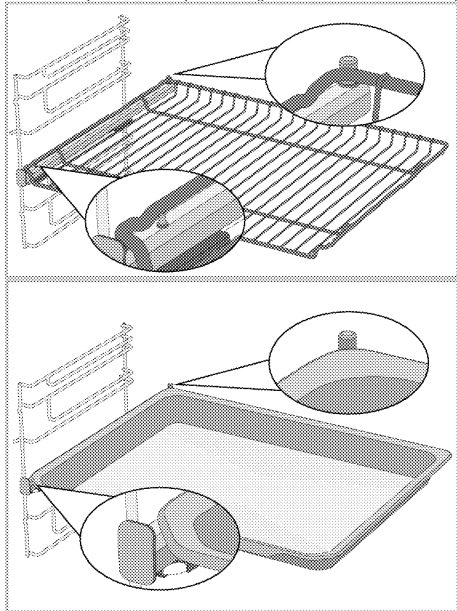



## Tehničke specifikacije

### Opšte specifikacije

Spoljne dimenzije proizvoda (visina/širina/dubina)	595 mm/594 mm/567 mm
Dimenzije za ugradnju rerne (visina / širina / dubina)	590 ili 600 mm/560 mm/min. 550 mm
Napon / frekvencija	220-240 V ; ~ 50 Hz
Tip i presek kabla koji se koristi / adekvatan za upotrebu u proizvodu	min. H05VV-FG 3 x 1,5 mm <sup>2</sup>
Ukupna potrošnja električne energije	3,4 kW
Vrsta rerne	Multifunkcionalna rema

# Osnove: Informacije o energetske nalepnici električnih rerne date su u skladu sa standardom EN 60350-1 / IEC 60350-1. Ove vrednosti su određene sa standardnim opterećenjem sa donjim i gornjim grejačem i sa grejanjem pomoću ventilatora (ako postoji).  
Klasa energetske efikasnosti se određuje u skladu sa sledećim prioritetima u zavisnosti od toga da li relevantne funkcije postoje na uređaju ili ne: 1-Eko grejanje s ventilatorom, 2-Grejanje s ventilatorom 3- Niski gril + ventilator, 4-Gornji i donji grejač.

-  Tehničke specifikacije se mogu menjati bez prethodnog upozorenja u cilju poboljšanja kvaliteta uređaja.
-  Slike u ovom uputstvu su šematske i možda se neće u potpunosti poklapati sa Vašim uređajem.
-  Vrednosti navedene na nalepnici uređaja ili u dokumentaciji koju ste dobili uz uređaj su dobijene u laboratorijskim uslovima u skladu sa relevantnim standardima. U zavisnosti od radnih uslova u kojima se nalazi uređaj, stvarne vrednosti se mogu razlikovati.

## 4 Prva upotreba

Pre nego što počnete da koristite svoj proizvod, preporučuje se da uradite kako je navedeno u odeljcima u nastavku.

### Prvo postavljanje vremena

**i** Uvek podesite doba dana pre upotrebe rerne. Ako ga ne podesite, ne možete da kuvate u nekim modelima pećnica.

1. Kad je rerma u stanju pripravnosti (kada je doba dana prikazano na ekranu), aktivirajte meni podešavanja tako što ćete dodirnuti taster  otprilike 3 sekunde.

» Prikazuje se odbrojavanje 3- 2- 1. Kada odbrojavanje istekne, aktivira se odgovarajući meni podešavanja.

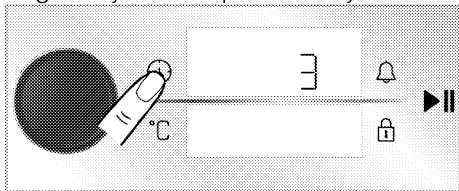

2. Pritisnite jednom taster za upravljanje reonom ili dodirnite taster  da aktivirate polje sata.

» Polje za sat i simbol  treperi na prikazu vremena/sata.

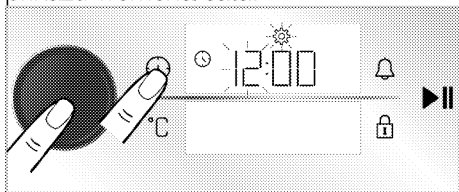

3. Podesite sat okretanjem gumba za upravljanje reonom udesno/ulevo i pritisnite gumb za upravljanje reonom ili dodirnite tipku  jednom da aktivirate polje za minute.

» Polje za minute i simbol  trepere na prikazu vremena/sata.

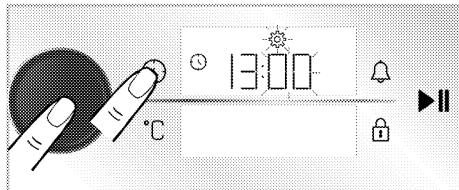

4. Podesite minute okretanjem dugmeta za upravljanje reonom udesno/ulevo. Postavku vremena potvrdite pritiskom na dugme za upravljanje reonom ili dodirivanjem tastera .

» Tačno vreme je podešeno i simbol  se pojavljuje na prikazu vremena/sata uvek kao uključen.

**i** Ako početno vreme nije postavljeno, sat će raditi od vremena postavljenog u proizvodnji. Kasnije možete promeniti podešavanje tačnog vremena, kao što je opisano u odeljku „Podešavanja“.

**i** Postavke tačnog vremena se poništavaju u slučaju dugotrajnog prekida u napajanju. Isto je potrebno opet podesiti.

### Prvo čišćenje

1. Skinite svu ambalažu.
2. Izvadite sve dodatke iz rerne isporučene uz proizvod.
3. Uključite proizvod 30 minuta, a zatim ga isključite. Na ovaj način će sagoreti i očistiti se ostaci i slojevi koji su ostali u remi tokom proizvodnje.
4. Kada uključite proizvod, odaberite najvišu temperaturu i radnu funkciju na kojoj rade svi grejači u vašem proizvodu. Pogledajte "Radne funkcije rerne". U sledećem odeljku možete saznati kako koristiti remu.
5. Sačekajte da se rerma ohladi.

6. Obrišite površine proizvoda vlažnom krpom ili sunđerom i osušite krpom.

**Pre upotrebe dodataka;**

Očistite dodatke koje izvadite iz rerne vodom sa deterdžentom i mekanim sunđerom za čišćenje.

**NAPOMENA** Prilikom upotrebe nekih deterdženata ili sredstava za čišćenje mogla bi da se ošteti površina. Ne koristite agresivne deterdžente, praškove/tečnosti za čišćenje ili oštre predmete tokom čišćenja.

**NAPOMENA** Tokom prvog uključivanja se par sati može javiti dim i osetiti neobičan miris. To je potpuno normalno. Pobrinite se da soba ima dobru ventilaciju radi uklanjanja dima i neobičnog mirisa. Izbegavajte direktno udisanje dima i mirisa koji se osećaju.

## 5 Kako rukovati rernom

### Opšte informacije o upotrebi rerne

#### Ventilator (\*Možda ne postoji kod vašeg modela.)

Vaš proizvod ima ventilator za hlađenje. Ventilator za hlađenje se automatski aktivira kad je potrebno i hladi i prednju stranu proizvoda i nameštaja.

Automatski se deaktivira kada se proces hlađenja završi. Vrući vazduh izlazi preko vrata rerne. Nemojte ničim pokrivati ove otvore za ventilaciju. U suprotnom, rerna se može pregrejati.

Ventilator za hlađenje kontinuirano radi tokom rada rerne ili nakon isključivanja rerne (otprilike 20-30 minuta). Ako spremate hranu koristeći programiranje tajmera rerne, na kraju vremena pripreme ventilator za hlađenje isključuje se sa svim funkcijama. Korisnik ne može odrediti vreme rada ventilatora za hlađenje. Uključuje se i isključuje automatski. Ovo nije greška.





#### Svetlo u rerni

Sijalica rerne se uključuje kada rerna počne da peče. U nekim je modelima sijalica upaljena tokom pečenja, dok se u nekim modelima isključuje nakon određenog vremena.

Ako se vrata uređaja otvore dok rerna radi ili su zatvorena, sijalica rerne se automatski uključuje.

### Rad kontrolne jedinice rerne

#### Opšta upozorenja za kontrolnu jedinicu rerne

-  Maksimalno vreme koje se može podesiti za vreme završetka je 5:59 sati. U funkciji održavanja temperature, ovo vreme je 23:59 sati. U slučaju nestanka struje, podešeno vreme kečenja i vreme završetka spremanja hrane će se otkazati.
-  Prilikom bilo kakvog podešavanja, odgovarajući simboli trepere na ekranu. Sačekajte kratko dok se podešavanja sačuvaju.
-  Ako je vreme spremanja hrane podešeno, kada započne spremanje hrane, preostalo vreme se prikazuje na ekranu.
-  Ako je na vašoj kontrolnoj jedinici omogućeno podešavanje za brzo prethodno zagrevanje (pojačivač), simbol  se pojavljuje na ekranu kada počnete da pečete i rerna će brzo postići temperaturu koju ste podesili za spremanje hrane. Pogledate podešavanje za brzo prethodno zagrevanje (pojačivač) **Odjeljak „Podešavanja“** .

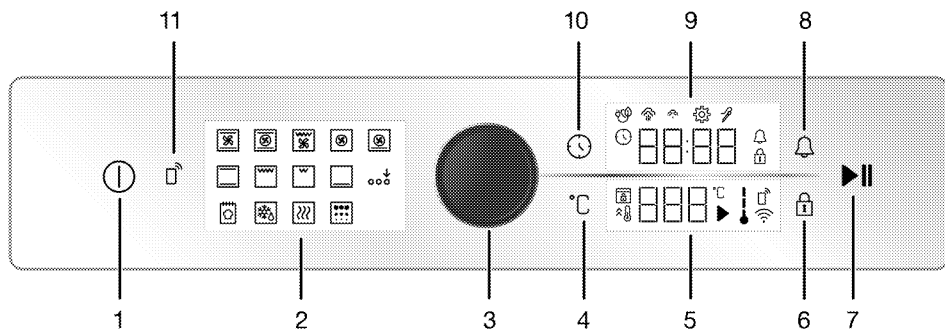

- 1 Tipka ON/OFF (UKLJUČIVANJE/ISKLJUČIVANJE):
- 2 Prikaz funkcija
- 3 Kontrolno dugme rerne
- 4 Tipka za podešavanje temperature
- 5 Prikaz temperature
- 6 Tipka za zaključavanje tipki
- 7 Tipka za početak/završetak pečenja
- 8 Tipka za alarm
- 9 Prikaz sata/vremena
- 10 Tipka za vreme i podešavanje
- 11 Tipka daljinskog upravljača

- : Simbol alarma
- : Simbol podešavanja
- : Simbol zaključavanja tastera
- : Simbol za kuvanje eko ventilatora
- : Simbol niskog nivoa pare\*
- : Simbol visokog nivoa pare\*
- : Simbol sonde za meso\*

\* Razlikuje se u zavisnosti od modela proizvoda. \*Možda nije dostupno kod vašeg modela.

### Prikaz temperature:

- : Simbol spremanja hrane
- : Simbol temperature
- : Simbol temperature unutar rerne
- : Simbol za brzo zagrevanje (booster)
- : Simbol daljinskog upravljača
- : Simbol bežične mreže (wifi)
- : Simbol zaključavanja vrata\*

\* Razlikuje se u zavisnosti od modela proizvoda. \*Možda nije dostupno kod vašeg modela.

### Uključivanje rerne

1. Uključite rernu dodiranjem na taster .
- » Nakon uključivanja rerne, na ekranu se prikazuje prva radna funkcija. Na ovom ekranu mogu se podesiti radna funkcija, temperatura, vreme spremanja hrane i alarm.

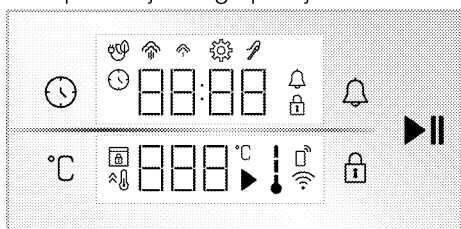

Ekran

### Tipke:

- : Tipka za vreme i podešavanje
- : Tipka za podešavanje temperature
- : Tipka za zaključavanje tipki
- : Tipka za alarm
- : Tipka za početak/završetak pečenja

### Prikaz sata/vremena :

- : Simbol vremena kuvanja/dnevnog vremena



**i** Ako na ovom ekranu nisu odabrana nikakva podešavanja, rena će se isključiti za otprilike 5 minuta, a tačno vreme će se pojaviti na ekranu.

### Isključivanje rerne

Isključite reru dodirivanjem na taster . Na ekranu se prikazuje tačno vreme.

### Manuelno spremanje hrane za izbor temperature i funkcije rada rerne

Možete spremati hranu tako što ćete izvršiti manuelnu kontrolu (pod vašom kontrolom) bez podešavanja vremena spremanja hrane odabirom temperature i radne funkcije specifične za vašu hranu. Funkcija "Gornji i donji grejač" i postavke od 180 °C prikazani su kao primer na slikama.

1. Uključite reru dodirivanjem na taster .
2. Na ekranu funkcije dodirnite radnu funkciju na kojoj želite da kuvate.

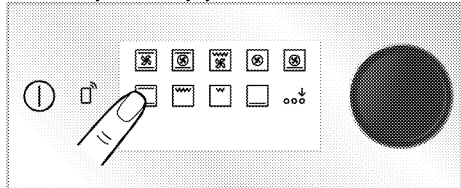

3. Na ekranu funkcije dodirnite radnu funkciju na kojoj želite da kuvate. Ako funkcija koju želite odabrati nije među prvim radnim funkcijama koje se pojavljuju na ekranu funkcija, možete aktivirati donji red radnih funkcija dodirivanjem "Aktivacija dodatne funkcije".

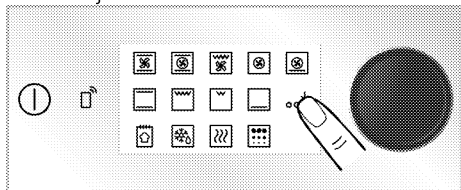



4. Predefinisana temperatura za radnu funkciju koju ste izabrali pojavljuje se

na ekranu temperature. Da biste promenili ovu temperaturu, pritisnite dugme za upravljanje reonom ili dodirnite taster  i okrenite komandno dugme rene udesno / levo.

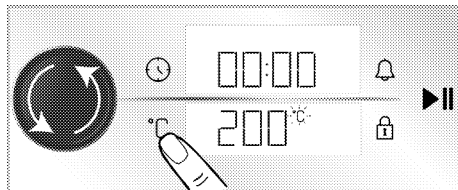
» Na ekranu temperature se prikazuje simbol °C.



5. Potvrdite podešavanje temperature dodirivanjem na taster . Ako promenite radnu funkciju nakon promene unapred definisane temperature za radne funkcije, na ekranu se pojavljuje poslednja temperatura koju ste postavili. Međutim, ako postavljena temperatura nije u temperaturnom opsegu izabrane radne funkcije, pojavljuje se najviša podesiva temperatura te radne funkcije.

6. Potvrdite podešavanje temperature dodirivanjem na taster . » Na ekranu temperature se prikazuje simbol °C.

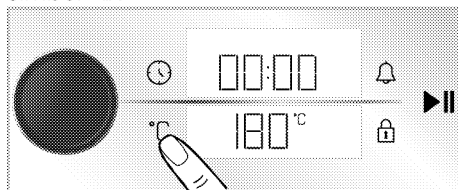

6. Nakon podešavanja radne funkcije i temperature, dodirnite taster  da biste započeli spremanje hrane.

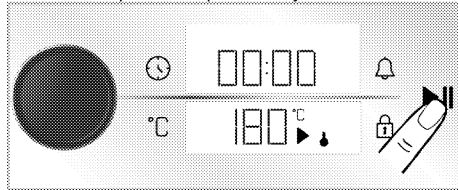

» Vaša rerna će odmah početi da radi na izabranoj radnoj funkciji i temperaturi. Simboli ↓ i ► će se pojaviti na ekranu temperature. Vreme spremanja hrane počinje odbrojavati na ekranu. Svaka faza simbola ↓ svetli kada unutrašnja temperatura reme dostigne zadatu temperaturu. Rerna se ne isključuje automatski jer se ručno upravljanje spremanjem hrane vrši bez podešavanja vremena za spremanje hrane. Morate sami kontrolisati spremanje hrane i isključiti rernu. Kada je spremanje hrane završeno, dodirnite tipku ►|| za prekid spremanja hrane ili dodirnite tipku ① da biste potpuno isključili rernu.

### Spremanje hrane podešavanjem vremena spremanja hrane;

Rernu možete automatski isključiti po isteku vremena odabirom temperature i radne funkcije specifične za vašu hranu i podešavanjem vremena spremanja hrane na upravljačkoj jedinici. Funkcija "Gornji i donji grejač" i postavke od 180 °C i 45 minuta prikazani su kao primer na slikama.

1. Uključite rernu dodirrom na taster ①.
2. Na ekranu funkcije dodirnite radnu funkciju na kojoj želite da kuvate.

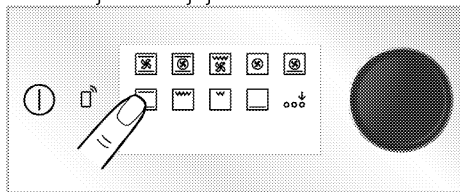

3. Na ekranu funkcije dodirnite radnu funkciju na kojoj želite da kuvate. Ako funkcija koju želite odabrati nije među prvim radnim funkcijama koje se pojavljuju na ekranu funkcija, možete aktivirati donji red radnih funkcija dodirivanjem "Aktivacija dodatne funkcije".

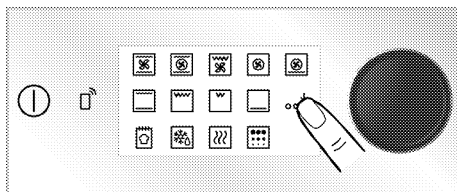

4. Predefinisana temperatura za radnu funkciju koju ste izabrali pojavljuje se na ekranu temperature. Da biste promenili ovu temperaturu, pritisnite dugme za upravljanje rernom ili dodirnite taster i okrenite komandno dugme rerne udesno / levo.

» Na ekranu temperature se prikazuje simbol °C.

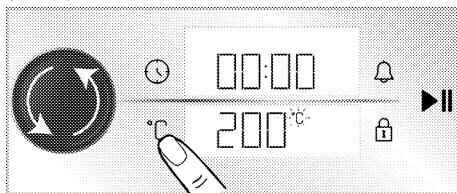

5. Ako promenite radnu funkciju nakon promene unapred definisane temperature za radne funkcije, na ekranu se pojavljuje poslednja temperatura koju ste postavili. Međutim, ako postavljena temperatura nije u temperaturnom opsegu izabrane radne funkcije, pojavljuje se najviša podesiva temperatura te radne funkcije.

5. Potvrdite podešavanje temperature dodirrom na taster °C.

» Na ekranu temperature se prikazuje simbol °C.

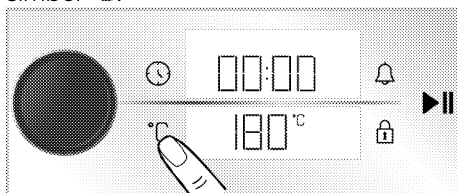

6. Pritisnite taster za upravljanje rernom ili dodirnite taster ⌚ jednom da biste podesili vreme kuvanja.

» Simbol ⌚ trepće na ekranu, a na prikazu sata/vremena prikazuje se postavljeno vreme kuvanja od 30 minuta.

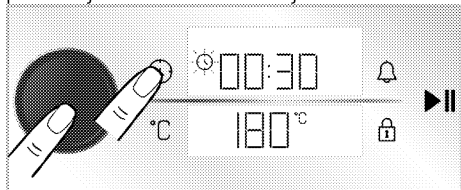

**i** Nakon podešavanja radne funkcije i temperature, vreme kuvanja postaviti će se na 30 minuta dodirivanjem tastera ⌚ ili direktnim pritiskom na dugme za upravljanje rernom za brzo podešavanje vremena kuvanja i menjanje vremena okretanjem dugmeta za upravljanje rernom udesno/ulevo.

7. Podesite vreme kuvanja okretanjem dugmeta za upravljanje rernom. Potvrdite vreme kuvanja dodirivanjem tastera ⌚.

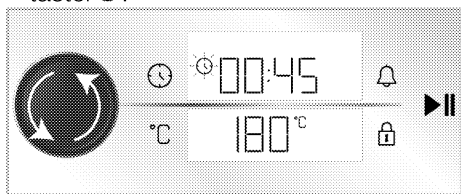

**i** vreme spremanja hrane povećava se za 1 minut u prvih 15 minuta, nakon 15 minuta povećava se za 5 minuta.

8. Nakon što podesite funkciju rada, temperaturu i vreme spremanja hrane, dodirnite tipku ▶|| da biste započeli sa spremanjem hrane.



» Vaša rerma će odmah početi da radi na izabranoj funkciji i temperaturi.

Podešeno vreme kuvanja počinje da odbrojava. Simboli ! i ▶|| će se pojaviti na ekranu temperature. Svaka faza simbola ! svetli kada unutrašnja temperatura rerne dostigne zadatu temperaturu. Nakon isteka vremena podešenog za spremanje hrane, na ekranu temperature će se pojaviti "End", tajmer daje zvučno upozorenje i kuvanje se zaustavlja.

9. Zvučno upozorenje se oglašava 1 minut. Ako dodirnete tipku ▶|| tokom oglašavanja zvučnog signala i "End" se pojavljuje na ekranu temperature, rerma nastavlja da radi neograničeno. Ako dodirnete tipku ⌚, rerma će se isključiti. Ako dodirnete bilo koju drugu tipku osim ovih tipki, zvučno upozorenje će se prekinuti.

### Kuvanje s eko ventilatorom

Da biste uštedeli energiju, ovu funkciju možete koristiti umesto da koristite "Grejanje s ventilatorom" u opsegu 160-220 °C. Ali; vreme kuvanja biće nešto duže.

1. Uključite rernu dodirivanjem na taster ⌚.
2. Dodirnite i zadržite "Grejanje s ventilatorom" na ekranu funkcije.

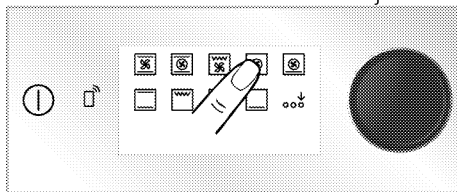

» Prikazuje se odbrojavanje 3- 2- 1. Kada odbrojavanje istekne, simbol 🔔 se

pojavljuje i **Eko grejanje s ventilatorom** je aktivirano.

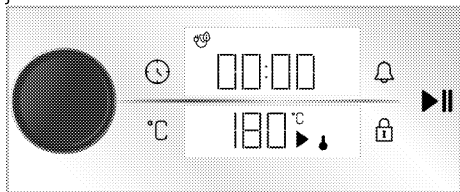

3. Možete promeniti podešenu temperaturu i vreme kuvanja kako je opisano u prethodnim odeljcima. Tada započinjete s kuvanjem.

» Pri **Eko grejanje s ventilatorom**, lampica se pali kraće nego kod drugih funkcija kuvanja tokom kuvanja zbog uštede energije.

### Funkcija za pripremu hleba

Vaša rerna ima „Funkcija za pripremu hleba“ posebno definisanu opciju za pravljenje hleba. Podešavanja temperature i vremena funkcije su fiksna.

#### Sastojci

- 500 g brašna
- 15 g šećera
- 10 g suvog kvasca
- 10 g suncokretovog ulja
- 8 g soli
- 300 ml vode (35 °C)

#### Za gornju stranu testa

- 2 kašičice suncokretovog ulja

#### Priprema

1. Prosejite brašno u duboku posudu. Na brašno dodajte šećer i homogeno ga promešajte.
2. Otvorite sredinu brašna i dodajte kvasac, sol i suncokretovo ulje. Počevši od bočnih strana posude, toplu vodu sipajte postepeno.
3. Mesite testo ručno ili mikserom oko 10-15 minuta.
4. Zamešeno testo nekoliko puta okrenite rukom i stavite u posudu. Na testo nanosite 1 kašičicu

- suncokretovog ulja i prekrijte ga stretch folijom tako da dodiruje testo.
5. Pokrijte testo streč folijom, pokrijte ga debelom krpom i ostavite da nadodje na sobnoj temperaturi.
6. Stavite testo, koje je fermentiralo 60 minuta, na radnu površinu, preklopite ga 4-5 puta i uklonite vazduh iznutra. Na testo nanosite 1 kašičicu suncokretovog ulja i prekrijte ga stretch folijom tako da dodiruje testo. Testo fermentirajte na sobnoj temperaturi još 30 minuta.
7. Kada testo završi sa fermentacijom, oblikujte testo u vekne i stavite ga na pleh. Napravite 3-4 reza na testu uz pomoć noža.
8. Stavite pleh na treći nivo u rerni.
9. Uključite rernu dodiranjem na taster .
10. Aktivirajte donji red radnih funkcija dodirivanjem "Aktivacija dodatne funkcije" na ekranu funkcija.

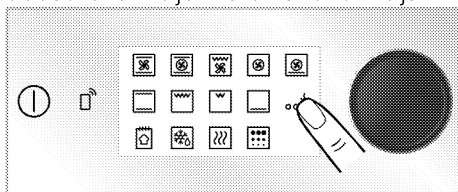

11. Dodirnite "Funkcija za pripremu hleba" u donjem redu prikaza funkcija.

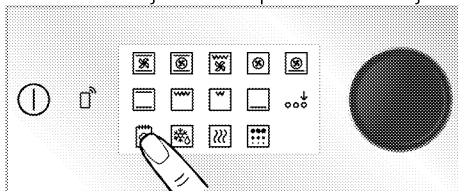

12. Dodirnite taster  da biste započeli čišćenje.

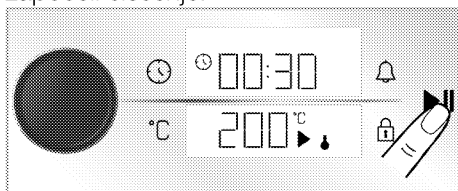

13. Na kraju perioda kuvanja, upozorenje se oglašava jedan minut. Ako dodirnete taster , rerna će se isključiti. Ako dodirnete bilo koji drugi taster osim ovih tastera, zvučno upozorenje će prestati.

## Podešavanja



- i** Odbrojavanje 3- 2- 1 prikazuje se u menijima ili podešavanjima koja će se aktivirati dodirnom tokom dužeg perioda. Po završetku odbrojavanja aktivira se odgovarajući meni ili podešavanje.

## Uključivanje zaključavanja tipki

Korišćenjem funkcije zaključavanja tipki možete zaštititi kontrolnu jedinicu od smetnji.

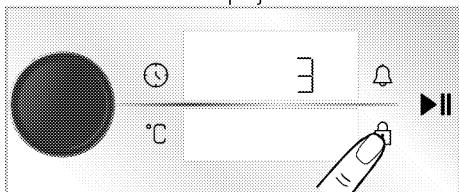
1. Dodirnite taster  dok se na prikazu vremena/sata ne pojavi simbol .



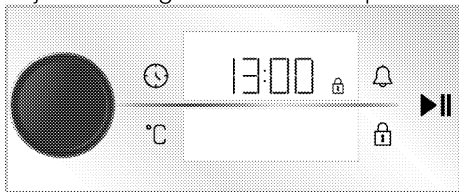

- » Prikazuje se odbrojavanje 3- 2- 1. Kada odbrojavanje istekne, na prikazu vremena/sata se prikazuje simbol , što znači da je zaključavanje tipki aktivirano. Kada se dodirne bilo koji taster ili se pritisne kontrolno dugme rerne dok je postavljeno zaključavanje tipki, tajmer daje zvučni signal i simbol  treperi.



- i** Zaključavanje tipki neće biti otkazano u slučaju nestanka struje.



## Isključivanje zaključavanja tipki

1. Dodirnite tipku  dok se na prikazu vremena/sata ne pojavi simbol .
- » Prikazuje se odbrojavanje 3- 2- 1. Kada istekne odbrojavanje, simbol  nestaje i zaključavanje tipki je onemogućeno na prikazu vremena/sata.

## Podešavanje alarma

Kontrolnu jedinicu uređaja takođe možete da koristite za bilo kakvo upozorenje ili podsetnik koji se ne odnosi samo na spremanje hrane. Alarm nema uticaja na funkcije rerne. Koristi se za upozorenje. Na primer, alarm možete da koristite kada želite da okrenete hranu u rerni u određeno vreme. Čim istekne vreme koje ste postavili, kontrolna jedinica vam daje zvučno upozorenje.

- i** Maksimalno vreme alarma može da bude 23 sati i 59 minuta.

1. Dodirnite taster  jednom da biste podesili period alarma.
- » Polje simbola  i minuta počinje treptati na prikazu vremena/sata.

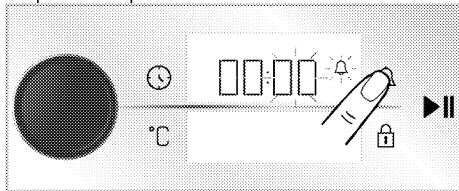

2. Podesite minut okretanjem dugmeta za upravljanje pećnicom udesno / ulevo i dodirnite taster jednom da biste aktivirali polje sata.

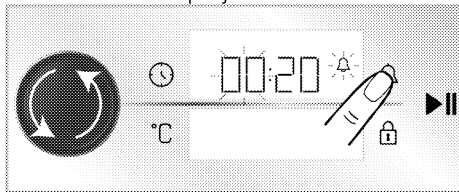

3. Podesite sat okretanjem dugmeta za upravljanje reonom udesno / ulevo. Postavku vremena potvrdite pritiskom

na dugme za upravljanje renom ili dodirivanjem tastera 🔔.

» Simbol 🔔 svetli neprekidno i na prikazu vremena/sata odbrojava vreme alarma.

4. Nakon isteka vremena alarma, simbol 🔔 počinje treptati i daje vam zvučno upozorenje.

**i** Ako su vreme alarma i vreme kuvanja postavljeni istovremeno, na prikazu vremena/sata se prikazuje kraće vreme.

### Isključivanje alarma

1. Na kraju perioda alarma, upozorenje se oglašava dva minuta. Dodirnite bilo koju tipku da biste zaustavili zvučno upozorenje.

» Zvučno upozorenje je zaustavljeno.

### Ako želite da otkazete alarm;

1. Dodirnite taster 🔔 jednom za otkazivanje vremena.

» Simbol 🔔 počinje da treperi na prikazu vremena/sata.

2. Podesite vreme alarma na „00:00“ okretanjem dugmeta za upravljanje renom udesno/ulevo.

### Podešavanje jačine zvuka

Možete podesiti jačinu zvuka kontrolne jedinice. Vaša rena treba da bude isključena da biste obavili ovu radnju.

1. Kad je rena isključena, aktivirajte meni podešavanja tako što ćete dodirnuti tipku ⌚ otprilike 3 sekunde.

» Prikazuje se odbrojavanje 3- 2- 1.

Kada odbrojavanje istekne, aktivira se odgovarajući meni podešavanja.

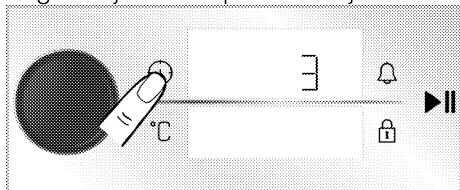

2. Okrećite dugme za upravljanje renom udesno/ulevo dok se na prikazu vremena/sata ne pojavi „b-1“ ili „b-2“.

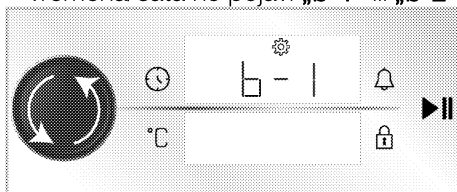

3. Aktivirajte podešavanje nivoa zvuka dodirivanjem tastera ⌚ ili pritiskom na dugme za upravljanje renom

» Simbol 🔔 počinje da treperi na prikazu vremena/sata.

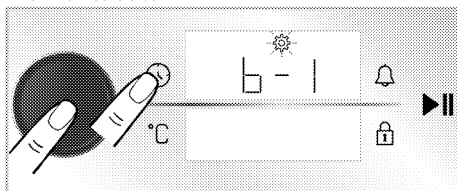

4. Podesite željeni nivo zvuka okretanjem dugmeta za upravljanje renom udesno/ulevo.

5. Potvrdite odabranu razinu glasnoće dodirom tastera ⌚ ili pritiskom na dugme za upravljanje renom.

### Podešavanje osvetljenosti ekrana

Možete da promenite osvetljenost ekrana na kontrolnoj jedinici. Vaša rena treba da bude isključena da biste obavili ovu radnju.

1. Kad je rena isključena, aktivirajte meni podešavanja tako što ćete dodirnuti tipku ⌚ otprilike 3 sekunde.

» Prikazuje se odbrojavanje 3- 2- 1.

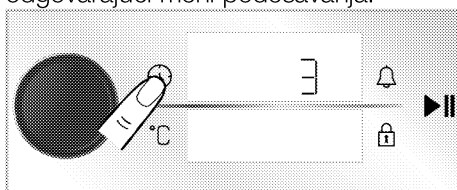

Kada odbrojavanje istekne, aktivira se odgovarajući meni podešavanja.



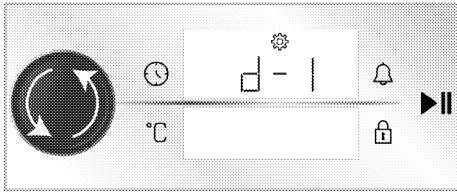

2. Okrećite dugme za upravljanje renom udesno/ulevo dok se na prikazu

vremena/sata ne prikazu „d-1“, „d-2“ ili „d-3“.

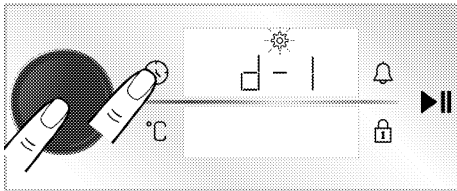

3. Aktivirajte podešavanje osvetljenja dodirivanjem tipke  ili pritiskom na gumb za upravljanje renom.
- » Simbol  počinje da treperi na prikazu vremena/sata.





4. Podesite željeni nivo svetlosti okretanjem dugmeta za upravljanje renom udesno/ulevo.
5. Potvrdite odabranu nivo svetlosti dodiranjem tastera  ili pritiskom na dugme za upravljanje renom.

### Podešavanje funkcije brzog prethodnog zagrevanja (pojačivač)

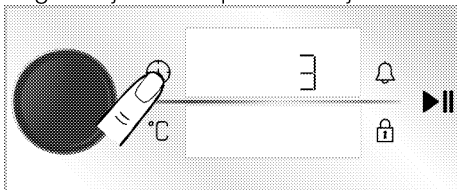

Kuvanjem možete automatski upravljati pomoću funkcije brzog predgrevanja na vašem proizvodu. U tu svrhu aktiviraćete podešavanje brzog prethodnog zagrevanja. Vaša rena treba da bude isključena da biste obavili ovu radnju.

1. Kad je rena isključena, aktivirajte meni podešavanja tako što ćete dodirnuti tipku  otprilike 3 sekunde.
- » Prikazuje se odbrojavanje 3- 2- 1. Kada odbrojavanje istekne, aktivira se odgovarajući meni podešavanja.

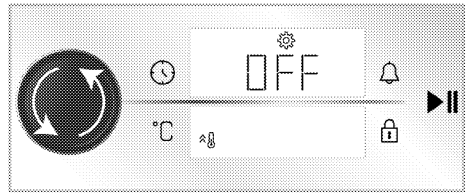

2. Okrećite dugme za upravljanje renom udesno/ulevo dok se simbol  i „Isključeno“ ne pojavi na prikazu vremena/sata.



3. Aktivirajte podešavanje brzog prethodnog zagrevanja (pojačivač) dodirivanjem tastera  ili pritiskom na dugme za upravljanje renom.
- » Simbol  počinje da treperi na prikazu vremena/sata.

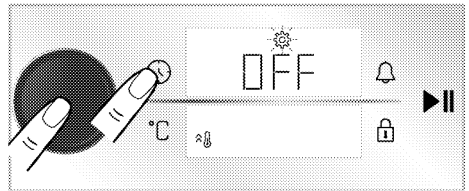

4. Okrenite dugme za upravljanje renom udesno/ulevo da biste promenili podešavanje „Isključeno“ dato na prikazu vremena/sata u podešavanje „Uključeno“.

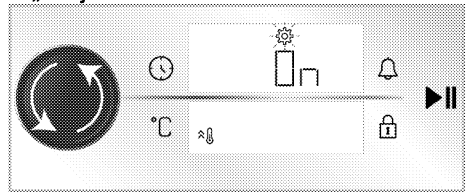

5. Potvrdite podešavanje brzog prethodnog zagrevanja (pojačivač) dodirivanjem tastera  ili pritiskom na dugme za upravljanje renom.

**i** Možete isključiti podešavanje brzog prethodnog zagrevanja (pojačivač) tako što ćete ponoviti postupak. Ako ga postavite na „Isključeno“, možete otkazati podešavanje brzog prethodnog zagrevanja.

## Promena tačnog vremena

da promenite tačno vreme koje ste prethodno podesili,

1. Kad je rerna u stanju pripravnosti (kada je doba dana prikazano na ekranu), aktivirajte meni podešavanja tako što ćete dodirnuti taster ⌚ otprilike 3 sekunde.

» Prikazuje se odbrojavanje 3- 2- 1.

Kada odbrojavanje istekne, aktivira se odgovarajući meni podešavanja.

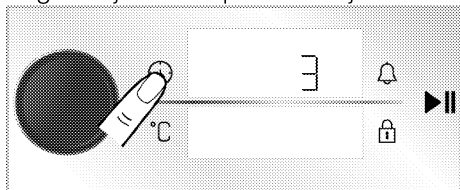

2. Pritisnite jednom taster za upravljanje retnom ili dodirnite taster ⌚ da aktivirate polje sata.

» Polje za sat i simbol ⚙ treperi na prikazu vremena/sata.

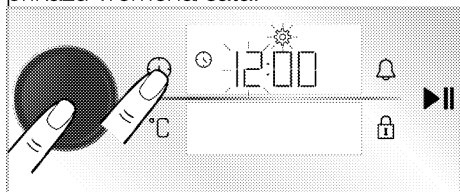

3. Podesite sat okretanjem gumba za upravljanje retnom udesno/ulevo i pritisnite gumb za upravljanje retnom ili dodirnite tipku ⌚ jednom da aktivirate polje za minute.

» Polje za minute i simbol ⚙ trepere na prikazu vremena/sata.

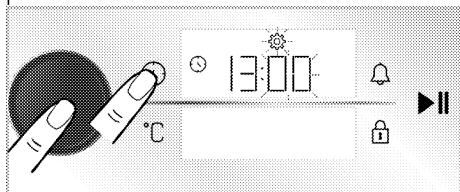

4. Podesite minute okretanjem dugmeta za upravljanje retnom udesno/ulevo. Postavku vremena potvrdite pritiskom

na dugme za upravljanje retnom ili dodirivanjem tastera ⌚.

» Tačno vreme je podešeno i simbol ⚙ se pojavljuje na prikazu vremena/sata uvek kao uključen.

## Povezivanje rerne na bežičnu mrežu i uvođenje u aplikaciju HomeWhiz

Možete povezati svoju rernu na bežičnu mrežu i njome upravljati putem pametnog uređaja pomoću aplikacije „HomeWhiz“. U tu svrhu prvo instalirajte aplikaciju HomeWhiz na pametni uređaj. Aplikacija „HomeWhiz“ je dostupna na IOS i Android mobilnim operativnim sistemima.

**i** Nakon preuzimanja aplikacije „HomeWhiz“, sledite uputstva na aplikaciji da biste kreirali svoj dom.

**i** Postupak povezivanja rerne sa bežičnom mrežom i aktiviranja daljinskog upravljanja retnom možete završiti prateći uputstva navedena u aplikaciji.

1. Da biste rernu doveli u režim podešavanja, dok je rerna isključena (kada se na ekranu prikazuje doba dana), istovremeno dodirnite tipke ⌚ i ⏏ oko 3 sekunde.

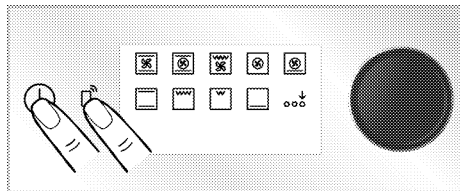

» Kada se rerna prebaci u režim podešavanja, na ekranu se prikazuje animacija na kojoj neke linije trepere.



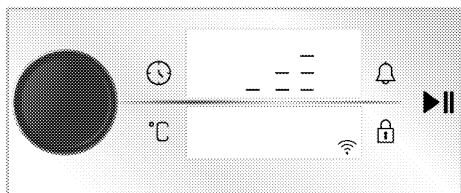

2. Otvorite aplikaciju „HomeWhiz“ koju ste instalirali na pametni uređaj. Nakon kreiranja doma, odaberite rernu u odjeljku za kuhinjske uređaje i unesite inventarski broj proizvoda u aplikaciju i sledite korake opisane u aplikaciji.

**i** Inventarski broj vašeg uređaja je broj koji počinje sa „77...“ a koji se nalazi ispod prednje korice uputstva.

3. Završite uvođenje vaše rerne u aplikaciju prateći uputstva navedena u aplikaciji.

### **Aktiviranje daljinskog upravljača rerne**

Nakon završetka uvođenja rerne u aplikaciju „HomeWhiz“, da biste omogućili daljinsko upravljanje:

1. dodirnite jedanput taster dok se na ekranu ne pojavi simbol .
- » Simbol prikazaće se na ekranu zajedno sa simbolom .

**i** Ako simbol nije prikazan, dodirujte tipku dok se simbol ne prikaže na ekranu. Ako svoj aparat niste uveli u aplikaciju HomeWhiz, simbol jednom će treptati i čuće se signal za grešku.

**i** Ako je simbol prikazan na ekranu, a kada se pritisne tipka čuje se signal za grešku, i ako se simbol ne prikazuje na ekranu, ili simbol treperi na ekranu, proverite povezanost vašeg uređaja s internetom. Ako je internetska veza u redu i problem se nastavi, ponovite korake za instalaciju.

### **Brisanje podudaranja rerne povezane sa aplikacijom „Homewhiz“**

Nakon dodavanja proizvoda u aplikaciju „Homewhiz“, korisnički nalog koji ste koristili za „Homewhiz“ podudara se sa informacijama o vašem proizvodu. Da biste izbrisali podudaranje zbog gubitka pristupa nalogu koji koristite u aplikaciji ili iz drugih razloga, treba preduzeti sledeće radnje.

1. Kada je proizvod isključen (dok se doba dana prikazuje na ekranu), dodirnite tastere i tokom približno 5 sekundi.  
» Na ekranu se pojavljuje odbrojavanje od 5.
2. Nakon završetka odbrojavanja, na ekranu će se pojaviti animacija brisanja podudaranja.
3. Nakon što se postupak brisanja podudaranja završi bez problema, začuće se zvučno oglašavanje i rerna će se ponovo pokrenuti.

**i** Ako postoji problem u brisanju podudaranja, a postupak ne može biti završen, začuće se zvuk greške.

4. Nakon završetka brisanja, možete ponovo povezati proizvod sa svojim „Homewhiz“ nalogom.

## **Izjava o usaglašenosti**

Arcelik A.S. ovim izjavljuje da je ovaj uređaj u skladu sa Direktivom 2014/53/EU. Detaljnu Izjavu o usaglašenosti sa Direktivom RED možete pronaći na internetu na [support.beko.com](http://support.beko.com) uz dodatna dokumenta na stranici proizvoda za vaš uređaj.



2.4 GHz opseg: 100 mV maks.

## 6 Opšte informacije o pečenju

Ovaj odeljak sadrži savete za pripremu i pečenje hrane.

Pored toga, možete pronaći i neka od jela koje je testirao proizvođač i najprikladnija podešavanja za ta jela. Takođe su navedena odgovarajuća podešavanja rerne i dodatka za ta jela.

### Opšta upozorenja o spremanju hrane u rerni

- Dok otvarate vrata rerne za vreme ili nakon spremanja hrane, može se pojaviti vruća para. Para može izazvati opekotine na rukama, licu i/ili očima. Kada otvarate vrata rerne, stanite na propisnu udaljenost
- Intenzivna para koja se stvara tokom spremanja hrane može stvoriti kondenzovane kapljice vode na unutrašnjosti i spoljašnjosti rerne i na gornjim delovima nameštaja zbog temperaturne razlike. To je normalna i fizička pojava.
- Temperatura i vreme spremanja hrane predviđeni za izvesno jelo mogu varirati u zavisnosti od recepta i količine. Iz tog razloga, ove vrednosti su date okvirno.
- Uvek izvadite neupotrebljene dodatke iz rerne pre nego što započnete sa spremanjem hrane. Dodaci koji ostanu u rerni mogu osujetiti pripremu vašeg jela korišćenjem predviđenih vrednosti.
- Za jela koja pripremate prema sopstvenom receptu, možete kao referencu koristiti slična jela data u tabelama za pripremu.
- Upotreba isporučenih dodataka osigurava najbolje performanse u pripremi. Uvek se pridržavajte upozorenja i informacija koje je proizvođač dao za ostalo posuđe koje koristite.

- Izrežite papir za pečenje koji ćete koristiti u pripremi na veličinu koja je odgovarajuća za posudu u kojoj planirate da spremate jelo. Papir za pečenje koji prelazi preko posude može stvoriti opasnost od požara i uticati na kvalitet vaše pripremljene hrane. Koristite papir za pečenje koji ćete koristiti u navedenom temperaturnom opsegu.
- Za dobre performanse pripreme stavite hranu na preporučenu ispravnu policu. Ne menjajte položaj police tokom pripreme hrane.

### Peciva i hrana iz rerne

#### Opšte informacije

- Da biste postigli dobre performanse pečenja preporučujemo upotrebu dodatka proizvoda. Ako koristite spoljni pribor za spremanje jela, preferirajte tamno posuđe koje se ne lepi i koje je otporno na toplotu.
- Ako je u tabeli za pečenje preporučeno prethodno zagrevanje, obavezno stavite hranu u rernu nakon prethodnog zagrevanja
- Ako ćete hranu spremati uz upotrebu posuđa na žičanoj polici, posudu stavite na sredinu žičane police, a ne blizu stražnjeg zida.
- Svi materijali koji se koriste u pravljenju peciva treba da budu sveži i na sobnoj temperaturi.
- Status spremanja proizvoda može varirati u zavisnosti od količine hrane i veličine posuđa.
- Metalni, keramički i stakleni kalupi produžavaju vreme kuvanja, a donja površina peciva ne zaglađuje ravnomerno.
- Ako tokom kuvanja koristite papir za kuvanje, na donjoj površini namirnica može se primetiti malo smeđe boje. U

ovom slučaju, možda ćete morati da produžite vreme kuvanja za oko 10 minuta.

- Vrednosti navedene u tabelama za spremanje određene su nakon rezultata testiranja izvršenih u našim laboratorijama. Vrednosti koje budu vama odgovarale mogu se razlikovati od tih vrednosti.
- Stavite hranu na odgovarajuću policu koja se preporučuje u tabeli za spremanje hrane. Polica br. 1. je donja polica rerne.

### Saveti za pečenje kolača

- Ako je kolač previše suv, povećajte temperaturu za 10°C i skratite vreme pečenja.
- Ako je kolač nepečen, koristite malu količinu tečnosti ili smanjite temperaturu za 10°C.
- Ako je vrh kolača izgoreo, stavite ga na donju policu, smanjite temperaturu i produžite vreme pečenja.

- Ako je unutra dobro pečen, ali spolja je lepljiv, koristite manju količinu tečnosti, smanjite temperaturu i produžite vreme pečenja.

### Saveti za pečenje peciva

- Ako je pecivo previše suvo, povećajte temperaturu za 10°C i skratite vreme pečenja. Navlažite slojeve testa prelivom od mleka, ulja, jaja i jogurta.
- Ako se pecivo predugo peče, vodite računa da debljina testa ne bude veća od dubine pleha.
- Ako površina peciva potamni, ali donji deo nije pečen, vodite računa da ne koristite veliku količinu preliva na dnu peciva. Probajte da ravnomerno rasporedite preliv između slojeva testa i preko površine peciva da biste postigli ravnomerno tamnu boju peciva.
- Pecite testo u položaju i na temperaturi prema vrednostima datim u tabeli. Ako dno i dalje nije dovoljno tamno, stavite ga na donju policu prilikom narednog pečenja.

## Tabela za spremanje peciva i hrane za pečenje

### Predlozi za kuvanje sa jednim pladnjem

Hrana	Dodaci koje možete koristiti	Radna funkcija	Pozicija polica	Temperatura (°C)	Vreme spremanja hrane (minimalno) (okvirno)
Kolači u plehu	Standardni pleh*	Gornji i donji grejač	3	180	30 ... 40
Kolači u kalupu	Kalup za torte na žičanom grilu**	Grejanje s ventilatorom	2	180	30 ... 40
	Standardni pleh*	Gornji i donji grejač	3	160	25 ... 35
Sitni kolači	Standardni pleh*	Grejanje s ventilatorom	3	150	25 ... 35
	Okrugli kalup za torte, prečnika 26 cm sa stezaljkom na žičanom grilu**	Gornji i donji grejač	2	150	30 ... 40
Biskvit torta	Okrugli kalup za torte, prečnika 26 cm sa stezaljkom na žičanom grilu**	Grejanje s ventilatorom	2	150	35 ... 45

Hrana	Dodaci koje možete koristiti	Radna funkcija	Pozicija polica	Temperatura (°C)	Vreme spremanja hrane (minimalno) (okvirno)
Keksići	Pleh za testa*	Gornji i donji grejač	3	170	25 ... 35
	Pleh za testa*	Grejanje s ventilatorom	3	170	20 ... 30
Peciva	Standardni pleh*	Gornji i donji grejač + ventilator	2	180	35 ... 45
Punjena peciva	Standardni pleh*	Gornji i donji grejač	2	200	20 ... 30
	Standardni pleh*	Grejanje s ventilatorom	3	180	20 ... 30
Celi hleb	Standardni pleh*	Gornji i donji grejač	3	200	30 ... 40
	Standardni pleh*	Grejanje s ventilatorom	3	200	30 ... 40
Lazanje	Stakleni/metalni pravougaoni kalup na žičanom grilu**	Gornji i donji grejač	2 ili 3	200	30 ... 40
Pita od jabuka	Okrugli crni metalni kalup, prečnika 20 cm na žičanom grilu**	Gornji i donji grejač	2	180	50 ... 65
	Okrugli crni metalni kalup, prečnika 20 cm na žičanom grilu**	Grejanje s ventilatorom	3	170	50 ... 65
Pizza	Standardni pleh*	Gornji i donji grejač	2	200 ... 220	10 ... 20
	Standardni pleh*	Funkcija "Pizza"	3	250	8 ... 15

Prethodno zarijavanje se preporučuje za svu hranu.

\* Ovi dodaci možda nisu uključeni u vaš proizvod.

\*\* Ovi dodaci nisu uključeni u vaš proizvod. Oni su komercijalno dostupni dodaci.

## Predlozi za kuvanje sa dva pleha

Hrana	Dodaci koje možete koristiti	Radna funkcija	Pozicija polica	Temperatura (°C)	Vreme spremanja hrane (minimalno) (okvirno)
Sitni kolači	2 – Standardni pleh* 4 – Pleh za testa*	Grejanje s ventilatorom	2 – 4	150	25 ... 35
Keksići	2 – Standardni pleh* 4 – Pleh za testa*	Grejanje s ventilatorom	2 – 4	170	25 ... 35
Peciva	1 – Standardni pleh* 4 – Pleh za testa*	Grejanje s ventilatorom	1 – 4	180	40 ... 50
Punjena peciva	2 – Standardni pleh* 4 – Pleh za testa*	Grejanje s ventilatorom	2 – 4	180	20 ... 30

Prethodno zarijavanje se preporučuje za svu hranu.

\* Ovi dodaci možda nisu uključeni u vaš proizvod.

\*\* Ovi dodaci nisu uključeni u vaš proizvod. Oni su komercijalno dostupni dodaci.

## Tabela načina spremanja hrane za Eko grejanje s ventilatorom - radna funkcija

- Ne menjajte temperaturu spremanja hrane nakon što se spremanje započne u Eko grejanje s ventilatorom - radna funkcija.
- Ne otvarajte vrata rerne dok spremate hranu u radnoj funkciji Eko grejanje s ventilatorom. Ako se vrata ne otvaraju, unutrašnja temperatura je optimalno podešena radi uštede energije i može se razlikovati od one prikazane na ekranu.
- Ne zagrevajte prethodno u režimu Eko grejanje s ventilatorom.

### Predlozi za kuvanje sa jednim pladnjem

Hrana	Dodaci koje možete koristiti	Pozicija police	Temperatura (°C)	Vreme spremanja hrane (minimalno) (okvirno)
Sitni kolači	Standardni pleh*	3	160	25 ... 35
Keksići	Standardni pleh*	3	180	25 ... 35
Peciva	Standardni pleh*	3	200	45 ... 55
Punjena peciva	Standardni pleh*	3	200	35 ... 45

\* Ovi dodaci možda nisu uključeni u vaš proizvod.

## Meso, riba i živinsko meso

### Ključne tačke pečenja

- Pečenje celog pileta, čurke i velikih komada mesa sa dresingom poput limunovog soka i crnog bibera koji se stavlja pre pečenja, poboljšaće performanse pečenja
- Potrebno je 15 do 30 minuta duže za pečenje mesa sa kostima u odnosu na pečenje iste količine mesa bez kostiju.
- Za svaki centimetar debljine mesa je potrebno približno 4 do 5 minuta pečenja.
- Nakon isteka vremena pečenja, ostavite meso u rerni oko 10 minuta. Sokovi se bolje raspoređuju kroz meso i ne cure kada se meso seče.
- Ribu postavite u sredinu žičane police na dnu u vatrostalnoj posudi.
- Hranu preporučenu u tabeli za kuvanje kuvajte na jednom poslužavniku.

## Tabela za spremanje mesa, ribe i živinskog mesa

Hrana	Dodaci koje možete koristiti	Radna funkcija	Pozicija police	Temperatura (°C)	Vreme spremanja hrane (minimalno) (okvirno)
Stek (cell) / Prženi (1 kg)	Standardni pleh*	Gornji i donji grejač + ventilator	3	15 min. 250/max, zatim 180 ... 190	60 ... 80
Jagnjeća plečka (1.5 - 2.0 kg)	Standardni pleh*	Gornji i donji grejač + ventilator	3	170	85 ... 110
Pržena piletina (1.8-2 kg)	Žičani grill* Stavite jednu posudu na donju policu	Gornji i donji grejač + ventilator	2	15 min. 250/max, zatim 190	60 ... 80
	Žičani grill* Stavite jednu posudu na donju policu	Funkcija "3D"	2	15 min. 250/max, zatim 190	60 ... 80

Hrana	Dodaci koje možete koristiti	Radna funkcija	Pozicija police	Temperatura (°C)	Vreme spremanja hrane (minimalno) (okvirno)
Ćurka (5.5 kg)	Standardni pleh*	Gornji i donji grejač + ventilator	1	25 min. 250/max, zatim 180 ... 190	150 ... 210
	Standardni pleh*	Funkcija "3D"	1	25 min. 250/max, zatim 180 ... 190	150 ... 210
Riba	Žičani gril* Stavite jednu posudu na donju policu	Gornji i donji grejač + ventilator	3	200	20 ... 30
	Žičani gril* Stavite jednu posudu na donju policu	Funkcija "3D"	3	200	20 ... 30

Prethodno zarijavanje se preporučuje za svu hranu.

\* Ovi dodaci možda nisu uključeni u vaš proizvod.

\*\* Ovi dodaci nisu uključeni u vaš proizvod. Oni su komercijalno dostupni dodaci.

## Gril

Kada grilujete meso, ribu ili živinu, ona brzo potamni, ima lepu koricu i ne isušuje se. Fileti mesa, komadići mesa i kobasice su naročito pogodni za grilovanje, kao i povrće sa visokim sadržajem vode poput paradajza i crnog luka.

## Opšta upozorenja

- Hrana koja nije adekvatna za grilovanje predstavlja opasnost od nastanka požara. Grilujte samo hranu koja se sme obrađivati na temperaturi za intenzivno grilovanje. Takođe, hranu ne stavljajte predaleko u zadnji deo grila. Ovo je najtoplije područje i masna hrana se može zapaliti.
- **Za vreme grilovanja zatvorite vrata rerne. Nikada ne grilujte sa otvorenim vratima rerne. Vruće površine mogu izazvati opekotine!**

## Ključne tačke grila

- Pripremite hranu slične debljine i težine što je više moguće za grilovanje.
- Rasporedite komade koji će se grilovati na žičanu policu ili u pleh za pečenje sa žičanom policom tako da površina hrane nije veća od površine grejača.
- U zavisnosti od debljine komada za gril, vremena pripreme data u tabeli mogu varirati.
- Ubacite žičanu policu ili pleh za grilovanje na željeni nivo u rerni. Ako grilujete na žičanoj polici, ubacite pleh na nižu visinu kako bi prikupljao masnoću. Pleh koji ćete ubaciti trebalo bi da bude veličine tako da pokriva celokupnu površinu grila. Takav pleh možda nije priložen uz proizvod. Dodajte malo vode u pleh zbog lakšeg čišćenja.

## Tabela za grilovanje

Hrana	Dodaci koje možete koristiti	Pozicija polica	Temperatura (°C)	Vreme spremanja hrane (minimalno) (okvirno)
Riba	Žičani gril	4 - 5	250	20 ... 25
Piletina u komadima	Žičani gril	4 - 5	250	25 ... 35
Ćufte (junetina) - 12 komadići	Žičani gril	4	250	20 ... 30
Jagnjeći kotleti	Žičani gril	4 - 5	250	20 ... 25
Stek - (rezani)	Žičani gril	4 - 5	250	25 ... 30
Teleći kotleti	Žičani gril	4 - 5	250	25 ... 30
Gratinirano povrće	Žičani gril	4 - 5	220	20 ... 30
Tostirani hleb	Žičani gril	4	250	1 ... 3

Preporučuje se prethodno zagrevanje 5 minuta za svu hranu koja se griluje.

Komade hrane okrenite nakon 1/2 ukupnog vremena spremanja hrane.

### Testna jela

- Jela u ovoj tabeli pripremljena su u skladu sa standardom EN 60350-1 kako bi se olakšalo testiranje proizvoda za kontrolne ustanove.

### Tabela načina spremanja testne hrane

#### Predlozi za kuvanje sa jednim pladnjem

Hrana	Dodaci koje možete koristiti	Radna funkcija	Pozicija polica	Temperatura (°C)	Vreme spremanja hrane (minimalno) (okvirno)
Pecivo (slatki kolačić)	Standardni pleh*	Gornji i donji grejač	3	140	20 ... 30
	Standardni pleh*	Grejanje s ventilatorom	3	140	15 ... 25
Sitni kolači	Standardni pleh*	Gornji i donji grejač	3	160	25 ... 35
	Standardni pleh*	Grejanje s ventilatorom	3	150	25 ... 35
Biskvit torta	Okrugli kalup za torte, prečnika 26 cm sa stezaljkom na žičanom grilu**	Gornji i donji grejač	2	150	30 ... 40
	Okrugli kalup za torte, prečnika 26 cm sa stezaljkom na žičanom grilu**	Grejanje s ventilatorom	2	150	35 ... 45
Pita od jabuka	Okrugli crni metalni kalup, prečnika 20 cm na žičanom grilu**	Gornji i donji grejač	2	180	50 ... 65
	Okrugli crni metalni kalup, prečnika 20 cm na žičanom grilu**	Grejanje s ventilatorom	3	170	50 ... 65

Prethodno zarijavanje se preporučuje za svu hranu.

\* Ovi dodaci možda nisu uključeni u vaš proizvod.

\*\* Ovi dodaci nisu uključeni u vaš proizvod. Oni su komercijalno dostupni dodaci.



## Predlozi za kuvanje sa dva pleha

Hrana	Dodaci koje možete koristiti	Radna funkcija	Pozicija polica	Temperatura (°C)	Vreme spremanja hrane (minimalno) (okvirno)
Pecivo (slatki kolačić)	2 –Standardni pleh* 4 –Pleh za testa*	Grejanje s ventilatorom	2 – 4	140	15 ... 25
Sitni kolači	2 –Standardni pleh* 4 –Pleh za testa*	Grejanje s ventilatorom	2 – 4	150	25 ... 35

Prethodno zarijavanje se preporučuje za svu hranu.

\* Ovi dodaci možda nisu uključeni u vaš proizvod.

\*\* Ovi dodaci nisu uključeni u vaš proizvod. Oni su komercijalno dostupni dodaci.

## Gril

Hrana	Dodaci koje možete koristiti	Pozicija polica	Temperatura (°C)	Vreme spremanja hrane (minimalno) (okvirno)
Tostirani hleb	Žičani gril	4	250	1 ... 3
Ćufte (junetina) - 12 komadići	Žičani gril	4	250	20 ... 30

Hranu okrenite nakon 1/2 ukupnog vremena spremanja hrane.

Preporučuje se prethodno zagrevanje 5 minuta za svu hranu koja se griluje.

## 7 Održavanje i nega

### Opšte informacije o čišćenju

#### ⚠ Opšta upozorenja

- Sačekajte da se uređaj ohladi pre čišćenja. Vruće površine mogu izazvati opekotine!
- Ne primenjujte deterdžente direktno na vruće površine. To može da prouzrokuje tvrdokorne mrlje.
- Uređaj treba temeljito očistiti i osušiti nakon svakog korišćenja. Na taj način se lakše uklanjaju ostaci pečenja, čime izbegavate da ti ostaci izgore tokom sledeće upotrebe uređaja. Tako se produžuje trajnost uređaja i smanjuju se česti problemi.
- Ne koristite sredstva za paročišćenje za čišćenje uređaja.
- Neki deterdženti ili sredstva za čišćenje mogu oštetiti površinu. Ne koristite abrazivne deterdžente, praške za čišćenje, kreme za čišćenje, sredstva za otklanjanje kamenca ili oštre predmete tokom čišćenja.
- Nije potrebno posebno sredstvo za čišćenje nakon svake upotrebe. Uređaj očistite sapunom za pranje suđa, toplom vodom i mekom krpom ili sunđerom i osušite suvom krpom od mikrovlakana.
- Obavezno nakon čišćenja potpuno obrišite preostalu tečnost i odmah očistite hranu isprskanu oko tokom pečenja.
- Nijedan deo uređaja ne perite u mašini za pranje suđa.

#### Površine od inoksa i nerđajuće površine

- Ne koristite sredstva za čišćenje koja sadrže kiselinu ili hlor za čišćenje površina od nerđajućeg čelika ili inoksa i ručica.

- Nerđajuće ili inoks površine mogu promeniti boju tokom vremena. To je normalno. Nakon svakog rada, očistite deterdžentom prikladnim za nerđajuću i inoks površinu.
- Koristite meku krpu sa tečnim deterdžentom (neabrazivnim) za čišćenje ovakvih delova uređaja prikladnim za površine od inoksa i pazite da brišete samo u jednom pravcu.
- Smesta odstranite mrlje od kamenca, ulja, škroba, mleka i proteina na nerđajućim inoks i staklenim površinama. Mrlje mogu zarđati nakon duže vremena.

#### Emajlirane površine

- Nakon svake upotrebe, površine od emajla očistite deterdžentom za pranje posuđa, toplom vodom i mekom krpom ili sunđerom i osušite suvom krpom.
- Ako vaš proizvod ima funkciju lakog čišćenja parom, možete izvršiti lako čišćenje parom za netvrdokornu trenutnu nečistoću. (Pogledajte odeljak „Jednostavno čišćenje parom“)
- Za tvrdokorne mrlje može se koristiti sredstvo za čišćenje rene i grila koje se preporučuje na internet stranici vašeg proizvođača i sunđer za čišćenje koje ne ostavlja ogrebotine. Ne koristite neko drugo sredstvo za čišćenje rene u tom slučaju.
- Da biste očistili prostor predviđen za spremanje hrane, morate sačekati da se pećnica ohladi. Čišćenje na vrućim površinama izazvaće i opasnost od požara i oštećenja emajlirane površine.

#### Katalitičke površine

- Bočne strane u prostoru za spremanje hrane mogu biti prekrivene samo

emajliranim ili katalitičkim zidovima. Navedeno zavisi od modela.

- Katalitički zidovi imaju laganu mat i poroznu površinu. Katalitički zidovi pećnice se ne smeju čistiti.
- Katalitičke površine apsorbuju ulje zahvaljujući svojoj poroznoj strukturi i počinju sjajiti kada je površina zasićena uljem, u tom slučaju preporučuje se zamena delova.

### **Staklene površine**

- Pri čišćenju staklenih površina ne koristite strugače od tvrdog metala i abrazivne materijale za čišćenje. Isti mogu oštetiti staklenu površinu.
- Uređaj očistite deterdžentom za pranje suđa, toplom vodom i mekom krpom od mikrovlakana namenjenom za staklene površine i osušite suvom krpom od mikrovlakana.
- Ako posle čišćenja ima ostataka deterdženta, obrišite ih hladnom vodom i osušite mekom krpom od mikrovlakana. Preostali ostaci deterdženta mogu oštetiti staklenu površinu.
- Ni pod kojim uslovima ostatke osušene na staklenoj površini ne treba očistiti nazubljenim noževima, žičanom vunom ili sličnim alatima za grebanje.
- Mrlje od kalcijuma (žute mrlje) možete ukloniti sa staklene površine komercijalno dostupnim sredstvom za uklanjanje kamenca, sredstvom za uklanjanje kamenca poput sirćeta ili limunovog soka.
- Ako je površina jako zaprljana, sunderom nanesite sredstvo za čišćenje na mrlju i sačekajte duže vreme da adekvatno odreaguje. Zatim očistite staklenu površinu vlažnom krpom.
- Promene boje i mrlje na staklenoj površini normalna su pojava i ne predstavljaju grešku.

### **Plastični delovi i obojene površine**

- Očistite plastične delove i obojene površine deterdžentom za pranje posuđa, toplom vodom i mekom krpom ili sunderom i osušite suvom krpom.
- Ne koristite strugače od tvrdog metala i abrazivna sredstva za čišćenje. Navedeno može oštetiti površine.
- Budite ubeđeni da spojevi delova uređaja ne ostanu vlažni i sa njih uklonite deterdžent. U suprotnom se na tim spojevima može pojaviti korozija.

### **Čišćenje dodatka**

Ako u uputstvu za upotrebu nije drugačije navedeno, dodatke isporučene uz uređaj ne perite u mašini za pranje suđa.

### **Čišćenje kontrolne table**

- Prilikom čišćenja tabli s kontrolnim dugmetom, obrišite tablu i dugmad vlažnom mekom krpom i osušite suvom krpom. Ne uklanjajte dugmad i zaptivke ispod da biste očistili kontrolnu tablu. Na taj način možete oštetiti kontrolnu tablu i dugmad.
- Tokom čišćenja ploča od inoksa sa kontrolnim dugmetom nemojte koristiti sredstva za čišćenje inoksa oko dugmadi. To može da izbriše indikatore oko dugmadi.
- Očistite kontrolnu tablu osetljivu na dodir vlažnom mekom krpom i osušite suvom krpom. Ako vaš proizvod ima funkciju zaključavanja tipki, postavite zaključavanje tipki pre čišćenja kontrolne table. Ako postupite drugačije, tipke možete nepropisno odabrati.

## Čišćenje unutrašnjosti rerne (površina za spremanje hrane)

Sledite korake čišćenja opisane u odeljku „Opšte informacije o čišćenju“ prema tipovima površine u vašoj rerni.

### Čišćenje stranica rerne

Bočne strane u prostoru za spremanje hrane mogu biti prekrivene samo emajliranim ili katalitičkim zidovima. Navedeno zavisi od modela. Ako model ima katalitičku stranicu, pogledajte informacije u odeljku „Katalitički zidovi“. Ako je vaš proizvod model sa žičanim policama, uklonite žičane police pre čišćenja bočnih zidova. Zatim završite čišćenje kako je opisano u odeljku „Opšte informacije o čišćenju“ prema vrsti bočnog zida.

### Da biste uklonili bočne žičane police:

1. Uklonite prednji deo žičane police povlačenjem na bočni zid u suprotnom smeru.
2. Povucite žičanu policu prema sebi da biste je potpuno skinuli.

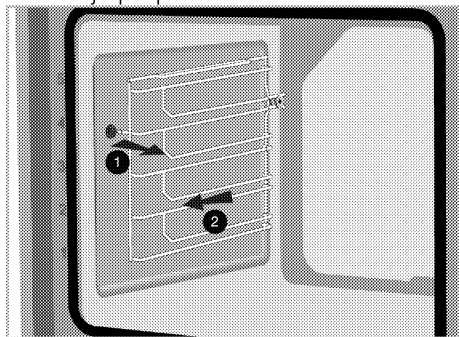

3. Da biste ponovo postavili police, obavite iste korake kao tokom skidanja, ali obrnutim redosledom.

### Pirolitičko samočišćenje

Rerna je opremljena opcijom pirolitičkog samočišćenja. Rerna se zagreva na

približno 420-480 °C a postojeća prljavština se sagoreva i pretvara u pepeo. Može se pojaviti mnogo dima. Obezbedite dobru ventilaciju. Pirolizu treba koristiti nakon približno svake desete upotrebe rerne.

### Opšta upozorenja



Vruće površine mogu da prouzrokuju opekotine! Ne dodirujte proizvod i udaljite decu za vreme samočišćenja. Sačekajte najmanje 30 minuta pre uklanjanja ostataka.



Uklonite svu dodatnu opremu, teleskopskuolicu i bočne nosače (ako su dostupni) pre upotrebe značajke pirolitičkog samočišćenja. Ako to ne učinite, oštetiće se dodatna oprema i bočni nosači.



Ako je vaš proizvod opremljen dodacima koji su otporni na pirolizu (otporni na visoke temperature samočišćenja), nije obavezno da takav pribor uklonite iz rerne. Da li je vaš pribor pirootporan ili ne, navedeno je u odeljku za pribor. Ako nije navedeno, vaš pribor nije otporan na visoke temperature. Pre samočišćenja mora se izvaditi iz rerne kako bi se izbegla oštećenja.



Ne čistite zaptivač vrata. Zaptivač od fiberglasa je veoma osetljiv i lako može da se ošteti. U slučaju oštećenja na zaptivnoj gumi vrata rerne, zamenite je novom iz ovlašćenog servisa.

1. Izvadite svu dodatnu opremu iz rene. Kod modela sa bočnim nosačem; ne zaboravite da izvadite bočne nosače.
2. Pre ciklusa čišćenja uklonite prljavštinu sa spoljnih površina i unutrašnjosti rene vlažnom krpom.
3. Odaberite funkciju Piroliza ili Piroliza - ekonomični režim prema prljavštini vaše rene.

Ako vaša rena nije jako zaprljana, preporučujemo vam da koristite funkciju „Piroliza - ekonomični režim“. Funkcija „Piroliza - ekonomični režim“ je kraća od funkcije „Piroliza“. Ako je rena jako zaprljana, možda funkcija „Piroliza - ekonomični režim“ neće biti dovoljna. U tom slučaju odaberite funkciju „Piroliza“.

4. Uključite renu dodiranjem na taster .

5. Aktivirajte donji red radnih funkcija dodirivanjem "Aktivacija dodatne funkcije" na ekranu funkcija.

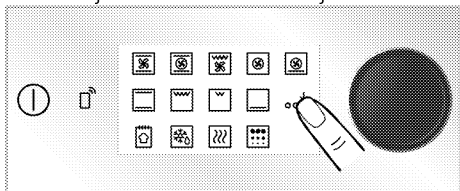



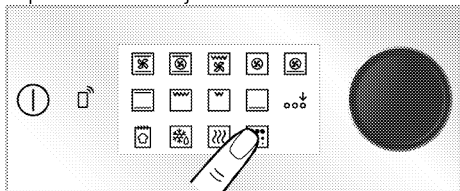

6. Dodirnite "Piroliza" u donjem redu prikaza funkcija.

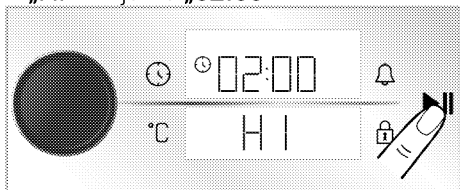

7. Na ekranu se pojavljuju pirolitički nivo „HI“ i vrijeme „02:00“



8. Dodirnite tipku  da biste započeli čišćenje.

- » Samočišćenje započinje i na ekranu se prikazuje vreme samočišćenja. Ovaj period trajanja se ne može promeniti.
9. Kada rena dostigne određenu temperaturu nakon što započne postupak samočišćenja, simbol brave  se pojavljuje na ekranu vremena i vrata rene se ne mogu otvoriti. Rerna ostaje zaključana izvesno vreme nakon završetka funkcije pirolize. Nemojte probati na silu da otvorite vrata povlačeći ručicu dok simbol brave ne nestane.
10. Nakon završetka procesa čišćenja, na zasonu će se pojaviti „Završetak“ Ako dodirnete tipku , rena će se isključiti.
11. Nakon što se na ekranu prikaže „Završetak“, isključite renu dodiranjem na tipku .
12. Nakon što simbol  nestane sa ekrana, uklonite naslage prljavštine sirčetnom vodom.

### Za eko pirolitički način samočišćenja:

Ako vaša rena nije jako zaprljana, preporučujemo vam da koristite funkciju „Piroliza - ekonomični režim“. Funkcija „Piroliza - ekonomični režim“ je kraća od funkcije „Piroliza“. Ako je rena jako zaprljana, možda funkcija „Piroliza - ekonomični režim“ neće biti dovoljna. U tom slučaju odaberite funkciju „Piroliza“.

1. Izvadite svu dodatnu opremu iz rene. Kod modela sa bočnim nosačem; ne zaboravite da izvadite bočne nosače.
2. Pre ciklusa čišćenja uklonite prljavštinu sa spoljnih površina i unutrašnjosti rene vlažnom krpom.
3. Uključite renu dodiranjem na taster .
4. Aktivirajte donji red radnih funkcija dodirivanjem "Aktivacija dodatne funkcije" na ekranu funkcija.

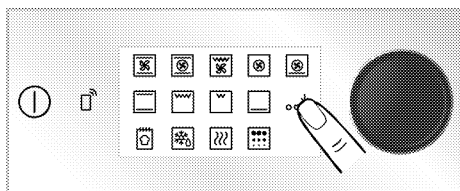

5. Dodirnite „Piróliza“ u donjem redu prikaza funkcija.

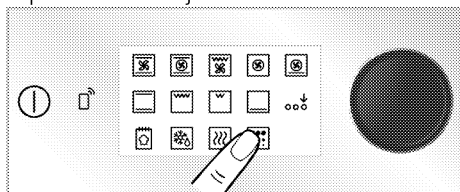

6. Ponovo dodirnite i uključite funkciju „Piróliza“.

» Prikazuje se odbrojavanje 3- 2- 1. Kada odbrojavanje istekne, aktivira se režim „Piróliza - ekonomični režim“.

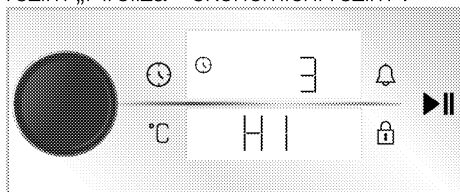

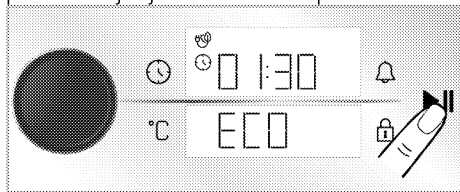

7. Dodirnite taster ►► da biste započeli eko pirolitičko čišćenje.

» Samočišćenje započinje i na ekranu se prikazuje vreme samočišćenja. Ovaj period trajanja se ne može promeniti.



8. Kada rerma dostigne određenu temperaturu nakon što započne postupak samočišćenja, simbol brave  se pojavljuje na ekranu vremena i vrata rerne se ne mogu otvoriti. Rerna ostaje zaključana izvesno vreme nakon završetka funkcije pirolize. Nemojte probati na silu da otvorite

vrata povlačeći ručicu dok simbol brave ne nestane.

9. Nakon završetka procesa čišćenja, na zasonu će se pojaviti „Završetak“ Ako dodirnete tipku , rerma će se isključiti.
10. Nakon što se na ekranu prikaže „Završetak“, isključite rerma dodirom na tipku .
11. Nakon što simbol  nestane sa ekrana, uklonite naslage prijavštine sirčetnom vodom.

## Čišćenje vrata rerne

-  Da biste očistili vrata i stakla rerne nemojte koristiti gruba abrazivna sredstva za čišćenje, metalne strugače, žičanu vunu ili sredstva za izbeljivanje.

Možete da skinete vrata i staklo rerne da biste ih očistili. Kako ukloniti vrata i staklo objašnjeno je u odeljcima „Skidanje vrata rerne“ i „Skidanje unutrašnjeg stakla na vratima rerme“. Nakon što skinete unutrašnje staklo na vratima, očistite ga sredstvom za pranje posuđa, toplom vodom i mekom krpom ili sunđerom i osušite suvom krpom. Staklo obrišite sirčetom, a zatim isperite kako biste uklonili ostatke kamenca koji se mogu pojaviti na staklu rerne.

## Skidanje vrata rerne

1. Otvorite vrata rerne.
2. Otvorite klipse na šarkama sa desne i leve strane na vratima tako što ih pritisnete kao što je prikazano na slici. Tip šarke (A), (B), (C) varira u zavisnosti od modela proizvoda. Donje slike prikazuju kako se otvaraju sve vrste šarki. (A) šarke su dostupne u normalnim tipovima vrata. (B) šarke tipa dostupne su kod tipova vrata sa mekim zatvaranjem. Šarke tipa (C) dostupne su u mekim tipovima vrata koja se otvaraju / zatvaraju.

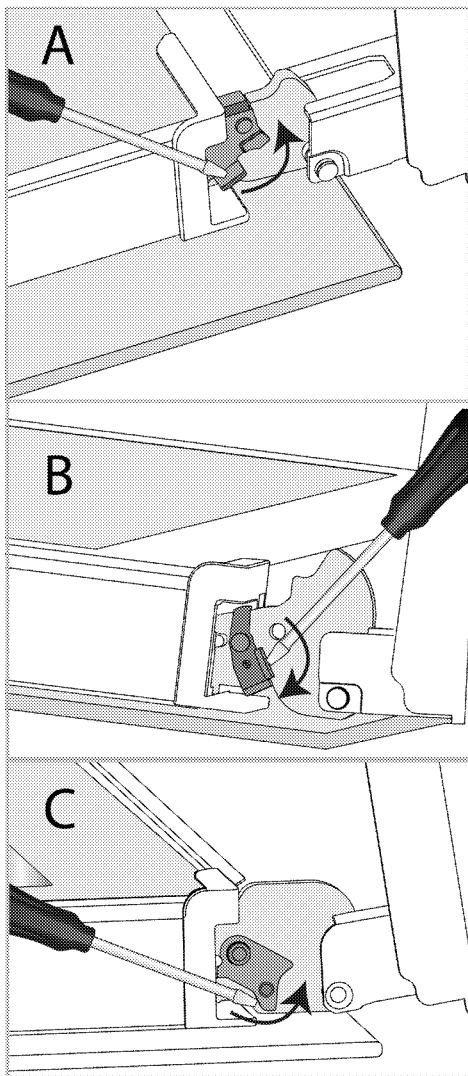

Brava sa šarkama - zatvoreni položaj

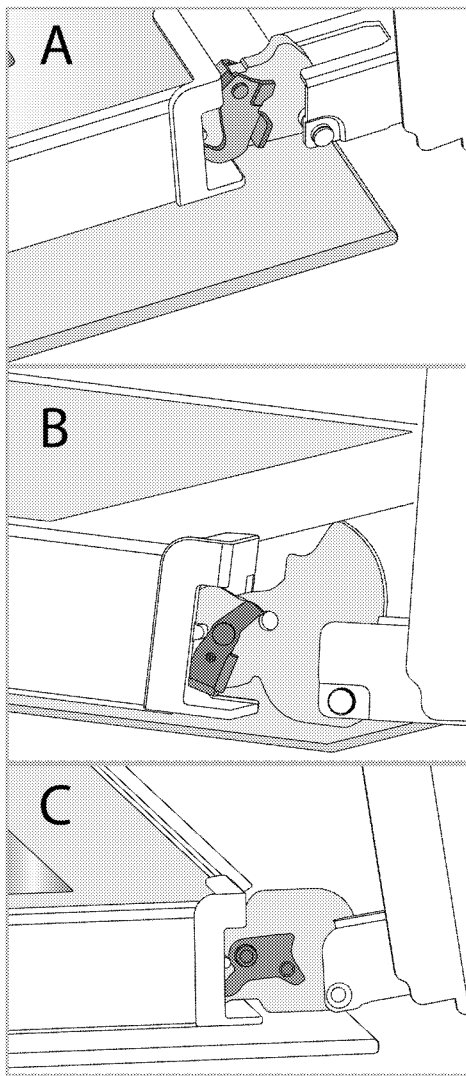

Brava sa šarkama - otvoreni položaj  
3. Postavite vrata rerne u poluzatvoren položaj.

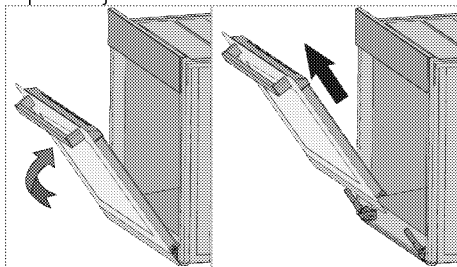

4. Skinite vrata tako što ćete ih izvući naviše da biste ih oslobodili iz leve i desne šarke.

**i** Kada vraćate vrata, obavite iste korake kao tokom skidanja, ali obrnutim redosledom. Ne zaboravite da zatvorite klipse na šarkama kada vratite vrata.

## Skidanje unutrašnjeg stakla sa vrata rerne

Unutrašnje staklo na vratima uređaja može se skinuti za potrebe čišćenja.

1. Otvorite vrata rerne.

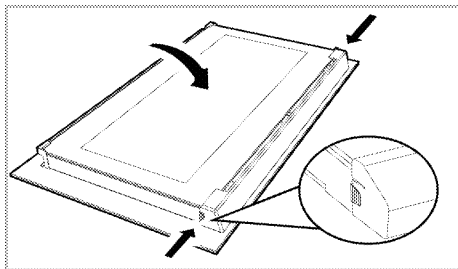

2. Povucite plastični deo pričvršćen na gornjem delu ulaznih vrata prema sebi istovremeno pritiskom na tačke pritiska sa obe strane dela i izvadite ga.

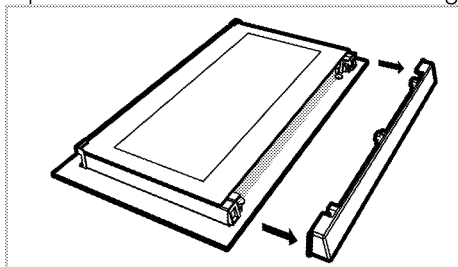

3. Kao što je prikazano na slici, malo podignite staklenu ploču s unutrašnje strane prema „A“ a zatim je izvadite povlačenjem prema „B“.

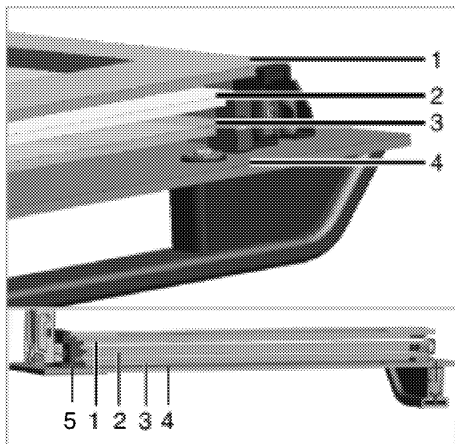

- 1 Staklena ploča sa unutrašnje strane
- 2 Drugo unutrašnje staklo
- 3 Treće unutrašnje staklo
- 4 Spoljašnje staklo
- 5 Plastični preoz za staklo-Donji

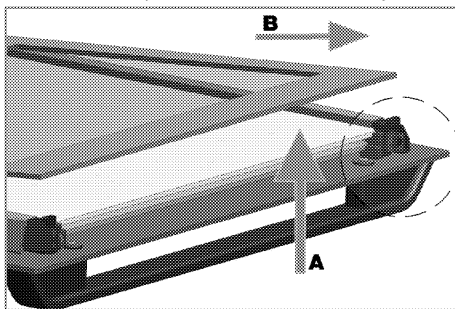

4. Ponovite isti postupak za skidanje drugog i trećeg stakla.

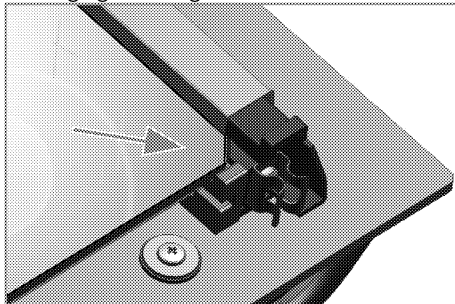

Prvi korak za vraćanje vrata u probitno stanje je vraćanje drugog i trećeg stakla (2, 3).



Kao što je prikazano na slici, postavite zakošeni ugao staklene ploče tako da nalegne u zakošeni ugao na plastičnom prorezu.

Redosled pričvršćivanja drugog i trećeg unutrašnjeg stakla nije važan, jer su zamenljivi.

Kada vraćate staklenu ploču s unutrašnje strane (1), proverite da li štampana strana ploče leži licem prema unutrašnjoj staklenoj ploči.

Od ključnog je značaja da donji ugao unutrašnje staklene ploče nalegne u donji plastični prorez (5).

Gurnite plastični deo prema okviru dok ne čujete zvuk „klik“.

**i** Nakon čišćenja, sva stakla moraju se ponovo sastaviti.

## Čišćenje sijalice u rerni

U slučaju da se staklena površina sijalice u rerni postane zaprlja; očistite je deterdžentom za pranje posuđa, toplom vodom i mekom krpom ili sunđerom i osušite suvom krpom. U slučaju kvara sijalice u rerni, možete zameniti sijalicu prema postupku opisanom u sledećem odeljku.

## Zamena sijalice u rerni

### **⚠** Opšta upozorenja

- Pre menjanja sijalice proverite da li je uređaj isključen sa napajanja električnom energijom i da li se ohladio, kako biste izbegli rizik od strujnog udara. Vruće površine mogu izazvati opekotine!
- U ovoj pećnici se koristi žarulja sa žarnom niti snage manje od 40 V, visine manje od 60 mm, prečnika manje od 30 mm ili halogena lampsa sa utičnicom tipa G9, snage manje od 60 V. Lampe su pogodne za rad na temperaturama iznad 300 ° C. Lampe za pećnicu možete nabaviti od

ovlašćenog servisera ili tehničara sa licencom.

- Položaj sijalice može se razlikovati od položaja prikazanog na slici.
- Sijalica koja se koristi u ovom proizvodu nije adekvatna za upotrebu u domaćinstvu za osvetljavanje prostorija. Svrha ove sijalice je da pomogne korisniku da vidi prehrambene proizvode.
- Sijalice koje se koriste u ovom proizvodu podnose ekstremne fizičke uslove kao što su temperature iznad 50°C.

## Ako vaša rerna ima okruglu sijalicu:

1. isključite uređaj iz struje.
2. uklonite zaštitno staklo okrećući ga u smeru suprotnom od kazaljke na satu.

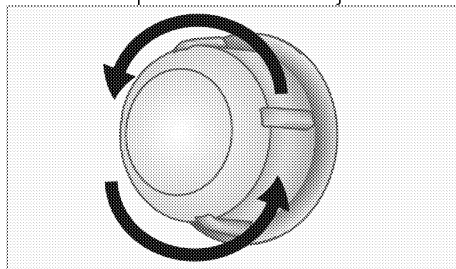

3. Ako je sijalica vaše rerne tipa (A) prikazana na donjoj slici, okrenite sijalicu rerne kao što je prikazano na slici i zamenite je novom. Ako je model tipa (B), izvucite je kao što je prikazano na slici i zamenite je novom.

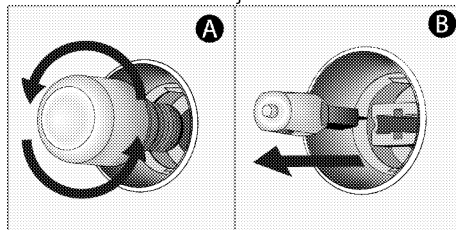

4. Vratite zaštitno staklo.

## Ako vaša rerna ima kockastu sijalicu,

1. isključite uređaj iz struje.

2. Uklonite žičane police kao što je opisano.

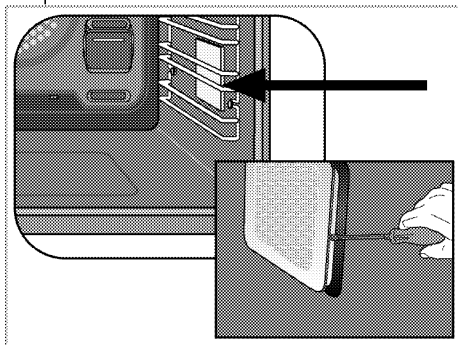

3. Šrafcigerom podignite zaštitno staklo sijalice.

4. Ako je sijalica vaše rene tipa (A) prikazana na donjoj slici, okrenite

sijalicu rene kao što je prikazano na slici i zamenite je novom. Ako je model tipa (B), izvucite je kao što je prikazano na slici i zamenite je novom.

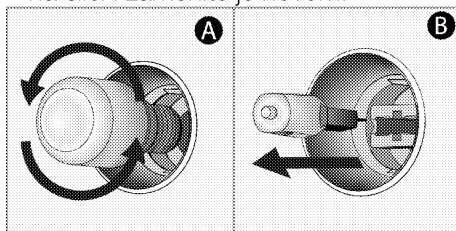

5. Vratite zaštitno staklo, a zatim vratite žičane police.

## **8 Rešavanje problema**

Konsultujte ovlašćenog servisera ili tehničara sa licencom ili dobavljača kod koga ste kupili uređaj ako ne možete da rešite problem iako ste primenili instrukcije u ovom delu. Nikada ne pokušavajte da sami popravite uređaj koji je u kvaru.

**Iz rerne izlazi para kada je u upotrebi.**

- Normalno je da para izlazi iz rerne tokom rada. >>> *Ovo nije kvar.*

**Kapljice vode nastaju tokom spremanja hrane.**

- Para koja nastaje tokom spremanja hrane može se kondenzovati i formirati kapljice vode kada dođe u dodir sa hladnim površinama uređaja. >>> *Ovo nije kvar.*

**Iz uređaja se čuje metalni zvuk kada se greje i hladi.**

- Kada se metalni delovi greju, šire se i izazivaju zvukove. >>> *Ovo nije kvar.*

**Uređaj ne radi.**

- Osigurač je pokvaren ili je iskočio. >>> *Proverite osigurače u razvodnoj kutiji. Ako je neophodno, zamenite ih ili resetujte.*
- Uređaj nije uključen u uzemljenu utičnicu. >>> *Proverite gde je uključen strujni kabl.*
- Dugmad/okrugla dugmad tasteri na kontrolnoj tabli ne funkcionišu. >>> *Ako je vaš proizvod opremljen funkcijom zaključavanja tipku, možda je omogućeno zaključavanje tipki. Onemogućite tu funkciju.*

**Sijalica u rerni je u kvaru.**

- Sijalica u rerni je pokvarena. >>> *Zamenite sijalicu u rerni.*
- Nema struje. >>> *Proverite ima li struje. Proverite osigurače u razvodnoj kutiji. Ako je potrebno, zamenite ili resetujte osigurače*

**Rerna ne greje.**

- Možda nije podešena na određenu funkciju za spremanje hrane i/ili temperaturu. >>> *Podesite remu na određenu funkciju za spremanje hrane i/ili temperaturu.*
- Kod modela koji su opremljeni tajmerom, tajmer nije podešen. >>> *Podesite vreme.*
- Nema struje. >>> *Proverite ima li struje. Proverite osigurače u razvodnoj kutiji. Ako je potrebno, zamenite ili resetujte osigurače*

**(Kod modela sa tajmerom) Ekran sata treperi ili je uključen simbol sata.**

- Došlo je do prethodnog prekida napajanja električnom energijom. >>> *Podesite vreme/isključite proizvod i ponovo ga uključite.*





## Ugradbena pećnica

Uputstvo za upotrebu



BS

# Poštovani korisnici,

## Prije uporabe proizvoda, pročitajte ovaj priručnik.

Beko Hvala na odabiru proizvoda. Želimo da vam proizvod, proizveden uz visoki kvalitet i tehnologiju, pruži najbolju učinkovitost. Da biste to postigli, pažljivo pročitajte ovaj priručnik i svu drugu dokumentaciju koja je data prije uporabe proizvoda i sačuvajte istu za naknadnu referencu. Ako ovaj uređaj predate trećem licu, priložite i ovo uputstvo za upotrebu. Pratite uputstva obrađujući pažnju na sve informacije i upozorenja navedena u uputstvu za upotrebu.

Obratite pažnju na sve informacije i upozorenja u uputstvu za upotrebu. Na taj način ćete zaštititi sebe i svoj proizvod od opasnosti koje mogu nastati.

Sačuvajte uputstvo za upotrebu. Ako ovaj uređaj predate trećem licu, priložite i ovo uputstvo za upotrebu.

Korisnički priručnik sadrži sljedeće simbole:



Opasnost koja može za rezultat imati smrt ili ozljedu.

**NAPOMENA** Opasnost koja može za rezultat imati materijalnu štetu na proizvodu ili okolini.



Opasnost koja može za rezultat imati opekotine zbog kontakta s vrućim površinama.



Važne informacije ili korisni savjeti za upotrebu.



Pročitajte uputstvo za upotrebu!



**Arçelik A.Ş.**  
Karaağaç caddesi No:2-6  
34445 Sütlüce/Istanbul/TURKEY  
Made in TURKEY

**1 Sigurnosna uputstva 4**

Namjena.....	4
Sigurnost djece, ugroženih osoba i kućnih ljubimaca.....	4
Električna sigurnost .....	5
Sigurnost u transportu .....	7
Sigurnost pri ugradnji.....	7
Sigurnost upotrebe.....	7
Upozorenja o temperaturi.....	8
Uporaba dodataka .....	8
Sigurnost kuvanja.....	8
Sigurnost pri održavanju i čišćenju .....	9
Samočišćenje na visokoj temperaturi (piroliza) .....	10

**2 Uputstva za zaštitu okoliša 11**

Propis o odlaganju otpada .....	11
Usklađenost sa WEEE Direktivom i odlaganje otpadnog proizvoda.....	11
Odlaganje materijala za pakovanje .....	11
Preporuke za štednju energije .....	11

**3 Vaš proizvod 12**

Predstavljanje proizvoda .....	12
Predstavljanje i uporaba kontrolne table proizvoda .....	13
Kontrola rerne .....	13
Radne funkcije rerne.....	15
Dodaci uređaja.....	17
Korišćenje dodataka uređaja.....	18
Tehničke specifikacije .....	21

**4 Prva uporaba 22**

Prvo postavljanje vremena.....	22
Prvo čišćenje.....	22

**5 Kako rukovati pećnicom 24**

Opće informacije o uporabi rerne .....	24
Rad kontrolne jedinice rerne .....	24
Postavke.....	30

**6 Opće informacije o spremanju hrane 36**

Opća upozorenja o spremanju hrane u rerni .....	36
Peciva i hrana iz rerne .....	36
Meso, riba i meso od peradi .....	39
Gril 40 .....	
Testna jela .....	41

**7 Održavanje i njega 43**

Opće informacije o čišćenju.....	43
Čišćenje dodataka .....	44
Čišćenje kontrolne table .....	44
Čišćenje unutrašnjosti rerne (površina za spremanje hrane) .....	45
Pirolitičko samočišćenje .....	45
Čišćenje vrata rerne .....	47
Skidanje unutarnjeg stakla sa vrata rerne .....	49
Čišćenje sijalice u rerni .....	50

**8 Rješavanje problema 52**

## 1 Sigurnosna uputstva

- Ovaj odjeljak sadrži sigurnosna uputstva koja će vam pomoći da se zaštitite od rizika od tjelesnih ozljeda ili oštećenja imovine.
- Ako je proizvod prenešen na drugu osobu ili polovni uređaj dat na korišćenje, uz proizvod treba isporučiti uputstvo za upotrebu, etikete proizvoda, druga relevantna dokumenta i dodatke.
- Naša kompanija ne snosi odgovornost za štetu koja može nastati kao rezultat nepoštovanja ovih uputstava.
- Ako se ne pridržavate ovih uputstava, bilo koja garancija biće poništena.
- ⚠ Ugradnju i popravke uvijek treba da obavlja proizvođač, ovlašćeni servis ili lica koja je imenovao uvoznik.
- ⚠ Koristite samo originalne rezervne dijelove i dodatke.
- ⚠ Ne pokušavajte popraviti i mijenjati nijednu komponentu proizvoda ako to nije jasno naznačeno u uputstvu za upotrebu.
- ⚠ Ne izvodite tehničke modifikacije na proizvodu.

### ⚠ Namjena

- Ovaj proizvod je dizajniran za kućnu upotrebu. On nije namijenjen za komercijalnu upotrebu.
- Ne koristite proizvod u baštama, na balkonima ili drugim okruženjima na otvorenom. Uređaj je predviđen za upotrebu u kuhinjskim i kućnim kuhinjama u trgovinama, uredima i drugim radnim okruženjima.
- **UPOZORENJE:** Ovaj proizvod treba koristiti samo za spremanje hrane. Ne treba ga koristiti u različite svrhe, poput zagrijavanja prostorije.
- Pećnica se može koristiti za odmrzavanje, pečenje, prženje i grilovanje hrane.
- Ovaj proizvod ne treba koristiti za grijanje, zagrijavanje tanjura, kačenje ručnika ili odjeće na ručki za potrebe sušenja.

### ⚠ Sigurnost djece, ugroženih osoba i kućnih ljubimaca

- Ovaj proizvod mogu koristiti djeca sa 8 i više godina



- starosti i osobe sa fizičkim, čulnim ili mentalnim nedostacima i osobama bez znanja ili iskustva, isključivo ukoliko su pod nadzorom i kada im se objasni način sigurne upotrebe aparata i moguće opasnosti.
- Djeca se ne smiju igrati s uređajem. Djeca nikada ne smiju da čiste i održavaju uređaj, sem ako se nalaze pod nadzorom odrasle osobe.
  - Ovaj proizvod ne smiju koristiti osobe sa fizičkim, čulnim ili mentalnim nedostacima (uključujući djecu), osim ako se drže pod nadzorom ili dobiju potrebna uputstva.
  - Djecu treba nadzirati da bi se obezbijedilo da se ne igraju sa ovim uređajem.
  - Električni proizvodi su opasni za djecu i kućne ljubimce. Djeca i kućni ljubimci ne smiju se igrati, penjati se ili ulaziti u proizvod.
  - Ne stavljajte predmete na proizvod koje djeca mogu da dohvate.
  - **UPOZORENJE:** Tokom upotrebe, dostupne površine proizvoda su vruće. Djecu držite dalje od proizvoda.
  - Ambalažni materijal čuvajte izvan dohvata djece. Postoji rizik od ozljede i gušenja!
  - Kada su vrata otvorena, ne stavljajte teške predmete na njih i ne dozvolite djeci da sjede na njima. Možete izazvati prevrtanje ili oštećenje šarki na vratima rerne.
  - (Ako vaš proizvod ima utikač) Zbog sigurnosti djece, isključite utikač i onemogućite rad proizvoda prije nego ga odložite.
-  **Električna sigurnost**
- Uređaj povežite na uzemljenu utičnicu zaštićenu osiguračem sa volтажom navedenom na tipskoj naljepnici. Uzemljenje mora uvesti kvalifikovani električar. Ne koristite proizvod bez uzemljenja u skladu sa lokalnim/nacionalnim propisima.
  - Utikač ili električni priključak proizvoda moraju biti na lako dostupnom mjestu (na koje neće uticati plamen štednjaka). Ako to nije moguće, na električnoj instalaciji na koju je uređaj priključen mora postojati

mehanizam (osigurač, prekidač, sklopka, itd.), u skladu s propisima koji uređuju napajanje električnom energijom i odvajanje svih polova od mreže.

- Proizvod se ne smije priključiti u utičnicu tokom ugradnje, popravke i transporta.
- Uključite proizvod u uzemljenu utičnicu koja odgovara vrijednostima napona struje i frekvencije navedene na tipskoj naljepnici.
- (Ako vaš proizvod nema kabl za napajanje) Koristite samo priključni kabl naveden u odjeljku „Tehničke specifikacije“.
- Ne gurajte kabl za napajanje ispod ili iza proizvoda. Ne stavljajte teške predmete na kabl za napajanje. Kabl za napajanje ne treba da se savija, prelama i ne smije da dođe u kontakt sa bilo kojim izvorom topline.
- Dok rerna radi, i njena stražnja površina se zagrijeva. Kablovi za napajanje ne smiju dodirivati zadnju površinu, ukoliko je taj slučaj, priključci se mogu oštetiti.
- Pazite da ne zaglavite električni kabl između vrata

rerne i okvira i ne postavljajte ga na vruće površine. U suprotnom, može se istopiti izolacija kabla i može doći do požara usljed nastanka kratkog spoja.

- Koristite samo originalni kabl. Ne koristite odsječene ili oštećene kablove ili produžne kablove.
  - Ako je kabl za napajanje oštećen, mora ga zamijeniti proizvođač, ovlašćeni servis ili osoba koju je odredila kompanija uvoznik, kako bi se spriječile moguće opasnosti.
  - **UPOZORENJE:** Prije zamjene sijalice u rerni, isključite proizvod sa napajanja da biste izbjegli opasnost od strujnih udara. Isključite proizvod ili isključite osigurač u kutiji s osiguračima.
- (Ako vaš proizvod ima utikač)
- Ne priključujte proizvod u utičnicu koja je labava, ispala iz svog ležišta, slomljena, prljava, masna, uz rizik od kontakta s vodom (na primjer, voda koja može procuriti iz šaltera).
  - Nikada ne dodirujte utikač vlažnim rukama! Ne vucite za

kabl kada isključujete uređaj iz struje, uvijek vucite za utikač.

- Provjerite da li je utikač proizvoda čvrsto priključen u utičnicu da se izbjegne stvaranje luka.

### **Sigurnost u transportu**

- Prije transporta proizvoda isključite proizvod sa napajanja.
- Proizvod je težak, potrebno je da ga nose najmanje dvije osobe.
- Ne koristite vrata i/ili ručku za transport ili premještanje proizvoda.
- Ne stavljajte druge predmete na uređaj i nosite ga uspravno.
- Kada treba da transportujete proizvod, zamotajte ga u ambalažni materijal ili debeli karton i čvrsto ga zalijepite. Učvrstite proizvod trakom kako ne bi došlo do oštećenja uklonjivih ili pokretnih dijelova proizvoda ili samog proizvoda.
- Pogledajte cijeli proizvod da bi utvrdili da li ima oštećenja koja su mogla nastati tokom transporta.

### **Sigurnost pri ugradnji**

- Prije ugradnje proizvoda, provjerite da li ima oštećenja. Ako je proizvod oštećen, nemojte ga ugrađivati.
- Ne postavljajte proizvod u blizini izvora toplote (radijatori, štednjak i sl.).
- Držite sve ventilacione kanale otvorenima oko proizvoda.
- Da biste spriječili pregrijavanje, proizvod ne treba postavljati iza ukrasnih vrata.

### **Sigurnost upotrebe**

- Obavezno isključite proizvod nakon svake upotrebe.
- Ako proizvod ne koristite duže vrijeme, isključite ga sa napajanja ili isključite osigurač u kutiji sa osiguračima.
- Ne koristite neispravan ili oštećen proizvod. Ako postoje, isključite električne/plinske priključke proizvoda i pozovite ovlašćeni servis.
- Ne koristite proizvod sa uklonjenim ili polomljenim staklima prednjih vrata.
- Ne penjite se na proizvod da biste dohvatili bilo šta ili iz bilo kojeg drugog razloga.

- Ne koristite proizvod u situacijama koje mogu utjecati na vaše rasuđivanje, kao što su korišćenje opojnih sredstava i/ili upotreba alkohola.
- Zapaljivi predmeti ostavljeni u području za pripremu hrane mogu se zapaliti. Nikada ne čuvajte zapaljive predmete u području za pripremu hrane.
- Ručka rerne nije sušilica za ručnike. Kada koristite proizvod, ne kačite ručnike, rukavice ili sličan tekstil.
- Šarke na vratima proizvoda se pomjeraju i zatežu prilikom otvaranja i zatvaranja vrata. Kada otvarate/zatvarate vrata, ne držite dio sa šarkama.
- Budući da para može izaći iz rerne, držite se na propisnoj udaljenosti dok otvarate vrata rerne. Para može izazvati opekotine na rukama, licu i/ili očima.
- Proizvod može biti vruć tijekom uporabe. Ne dirajte zagrijane odjeljke, unutrašnje djelove rerne, grijaće elemente itd.
- Kada stavljate hranu u vruću rernu, vadite hranu itd., uvijek koristite rukavice otporne na toplinu.

## **Upozorenja o temperaturi**

- **UPOZORENJE:** Dok proizvod radi, izloženi djelovi će biti vrući. Ne dirajte proizvod i grijaće elemente. Djeca mlađa od 8 godina ne smiju se približavati proizvodu bez odrasle osobe.
- Ne stavljajte zapaljive/eksplozivne materijale u blizini proizvoda, jer će ivice biti vruće tokom rada.

## **Uporaba dodataka**

- Važno je da metalna rešetka i pleh budu propisno postavljeni na njihova predviđena mjesta. Za detaljne informacije pogledajte odjeljak "Uporaba dodataka".
- Dodaci mogu oštetiti staklo na vratima prilikom zatvaranja vrata proizvoda. Dodatke uvijek gurnite do kraja prostora za pečenje.

## **Sigurnost kuvanja**

- Budite oprezni kada koristite alkohol u hrani. Alkohol isparava na visokim temperaturama i može se

zapaliti ako je izložen vrućim površinama, tako uzrokujući požar.

- Ostaci hrane, ulje itd. mogu se zapaliti u prostoru za spremanje hrane. Prije spremanja hrane uklonite krupnije nečistoće.
- Opasnost od trovanja hranom. Ne čuvajte hranu u rerni duže od sat vremena prije i posle pripreme. U suprotnom možete izazvati trovanje hranom ili bolesti.
- Ne zagrijevajte zatvorene limenke i staklene posude. Nastali pritisak može dovesti do pucanja tegle.
- Stavite papir za pečenje u posuđe ili pribor za rernu (pleh, žičani gril, itd.) s hranom i stavite ga u prethodno zagrijanu rernu. Uklonite suvišne komade papira za pečenje sa dodataka ili posude kako biste izbjegli dodir s grijaćim elementima rerne. Nikada ne koristite papir za pečenje na temperaturi u rerni većoj od maksimalne temperature korišćenja navedene na papiru za pečenje koji koristite. Nikada ne stavljajte

papir za pečenje na dno rerne.

- Pleh za pečenje, tanjure ili aluminijumsku foliju ne postavljajte direktno na dno rerne. Akumulirana toplota može oštetiti osnovu rerne.
- Za vrijeme grilovanja zatvorite vrata rerne. Vruće površine mogu izazvati opekotine!
- Hrana koja nije adekvatna za grilovanje predstavlja opasnost od nastanka požara. Grilujte samo hranu koja se sme obrađivati na temperaturi za intenzivno grilovanje. Takođe, hranu ne stavljajte predaleko u zadnji dio grila. Ovo je najtoplije područje i masna hrana se može zapaliti.

### **Sigurnost pri održavanju i čišćenju**

- Sačekajte da se uređaj ohladi prije čišćenja. Vruće površine mogu izazvati opekotine!
- Ne perite proizvod prskanjem ili sipanjem vode na njega! Postoji opasnost od strujnog udara!
- Ne čistite proizvod paročistačima, jer to može izazvati strujni udar.

- Za čišćenje stakla prednjih vrata rerne/(ako postoje) gornjih stakala rerne nemojte koristiti gruba abrazivna sredstva za čišćenje, metalne strugače, žičanu vunu ili sredstva za izbjeljivanje. Ovi materijali mogu prouzrokovati ogrebotine i pucanje staklenih površina.
- Kontrolnu ploču uvijek održavajte čistom i suhom. Vlažna i prljava površina može prouzrokovati probleme u radu sa funkcijama.



### **Samočišćenje na visokoj temperaturi (piroliza)**

- Tokom samočišćenja površine postaju toplije nego kod standardne uporabe. Držite djecu na propisnoj udaljenosti.
- Vruće površine izazivaju opekotine! Ne dodirujte proizvod tokom samočišćenja, a djeca neka

borave na propisnoj udaljenosti od proizvoda. Sačekajte najmanje 30 minuta prije uklanjanja ostataka.

- Tokom samočišćenja, oslobađa se dim usljed izgaranja ostataka hrane. Nadgledajte svoju kuhinju tijekom procesa čišćenja.
- Prije početka čišćenja, očistite spoljne površine rerne i ostatke hrane unutar rerne krpom natopljenom deteržentom. Izvadite sve dodatke i pribor za jelo iz rerne. Ako vaš proizvod ima dodatke za pirolizu (otporne na visoke temperature samočišćenja), ne morate taj pribor uklanjati iz rerne.
- Ako na vašoj pećnici postoji ploča za kuhanje, nemojte rukovati pločom za samočišćenje.

## 2 Uputstva za zaštitu okoliša

### Propis o odlaganju otpada Usklađenost sa WEEE Direktivom i odlaganje otpadnog proizvoda



Ovaj proizvod je u skladu sa EU WEEE Direktivom (2012/19/EU). Ovaj proizvod posjeduje klasifikacijski simbol za otpadnu električnu i elektroničku opremu (WEEE).

Ovaj proizvod je proizveden od visoko kvalitetnih dijelova koji se mogu ponovo upotrijebiti i koji su pogodni za recikliranje. Nemojte odlagati otpadni proizvod s običnim kućnim i drugim otpadima čiji je vijeka trajanja prošao. Odnosite taj otpad na odlagalište za reciklažu električne i elektroničke opreme. Molimo vas posavjetujte se sa lokalnim institucijama da saznate gdje se nalaze ova odlagališta.

Odgovarajuće odlaganje korištenih uređaja pomaže u sprečavanju potencijalnih negativnih posljedica na okoliš i zdravlje ljudi.

#### Usklađenost sa RoHS Direktivom:

Proizvod koji ste kupili je u skladu sa EU RoHS Direktivom (2011/65/EU). On ne sadrži nikakve štetne i zabranjene materijale specificirane u ovoj Direktivi.

### Odlaganje materijala za pakovanje

- Materijal za pakovanje predstavlja opasnost po djecu. Čuvajte materijal za pakovanje na sigurnom mjestu van dohvata djece. Materijali za pakovanje ovog proizvoda napravljeni su od reciklirajućeg materijala. Pravilno ih odložite i sortirajte ih u skladu sa

uputstvima za reciklažu otpada. Nemojte ih odlagati zajedno sa običnim kućnim otpadom.

### Preporuke za štednju energije

Informacije o energetskej efikasnosti prema EU 66/2014 mogu se pronaći na karti proizvoda date uz proizvod. Sljedeći prijedlozi će vam pomoći da svoj proizvod upotrebljavate na ekološki i energetski učinkovit način:

- Zamrznutu hranu odmrznite prije spremanja.
- U rerni koristite tamne ili emajlirane posude koje bolje prenose toplotu.
- Isključite proizvod 5 do 10 minuta prije isteka vremena za produženo kuhanje. Sada možete uštedeti do 20% električne energije upotrebom topline.
- Ako je navedeno u receptu ili uputstvu za upotrebu, uvijek izvršite prethodno zagrijavanje. Ne otvarajte vrata rerne često tijekom pripreme hrane.
- Ne otvarajte vrata rerne dok spremate hranu u radnoj funkciji "Eko grijanje s ventilatorom". Ako ne otvarate vrata, unutrašnja temperatura se optimizuje da bi se uštedjela energija u radnoj funkciji "Eko grijanje s ventilatorom", pri čemu se ta temperatura može razlikovati od one koja je prikazana na zaslonu.
- Pokušajte da istovremeno pečete više jela u rerni. Možete istovremeno spremati hranu postavljanjem dvije posude za pečenje na metalnu rešetku. Osim toga, ako spremate jela jedno za drugim, to će uštedjeti energiju jer rerne neće izgubiti na svojoj toplini.

## 3 Vaš proizvod

### Predstavljanje proizvoda

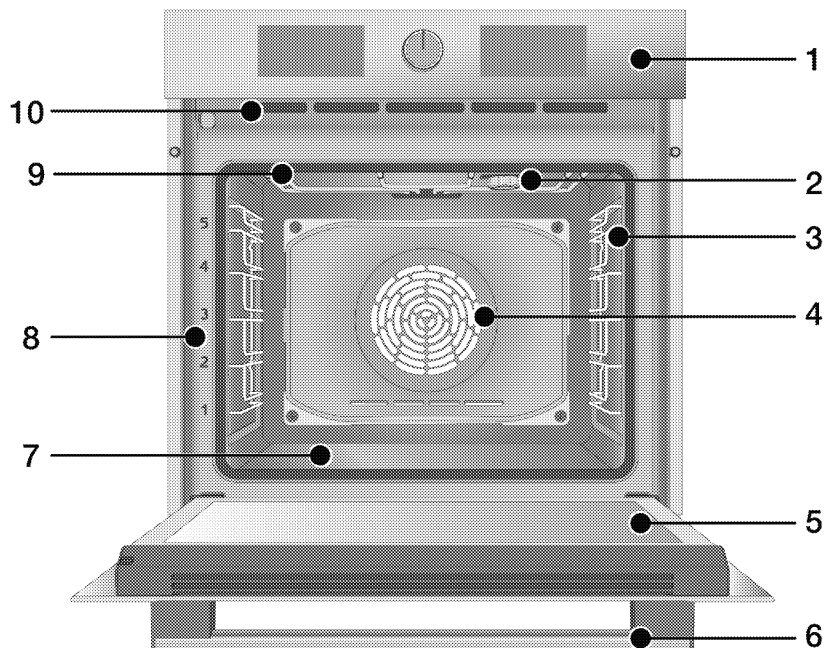

- 1 Kontrolna tabla
- 2 Sijalica\*
- 3 Žičane police\*\*
- 4 Motor ventilatora (iza čelične ploče)
- 5 Vrata
- 6 Ručka
- 7 Donji grijač (donja čelična ploča)
- 8 Pozicije polica
- 9 Gornji grijač

- 10 Ventilacioni otvori

\* Zavisí od modela. Vaš proizvod možda nema sijalicu ili se vrsta i lokacija sijalice mogu razlikovati od slike.

\*\* Zavisí od modela. Možda vaš proizvod nema žičane police. Na slici, žičane police su prikazane kao primjeri.



## Predstavljanje i uporaba kontrolne table proizvoda

U ovom odjeljku možete pronaći pregled i osnovne namjene kontrolne table proizvoda. Moguće su razlike u slikama i nekim karakteristikama u zavisnosti od vrste proizvoda.

### Kontrola rerne

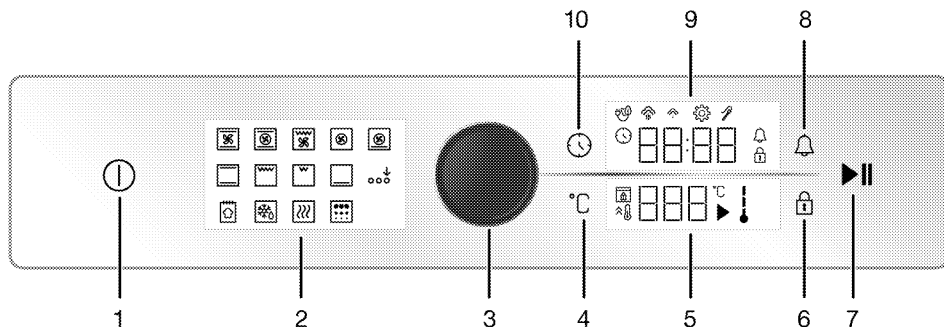

- 1 Tipka ON/OFF (Uključivanje/Isključivanje)
- 2 Prikaz funkcija
- 3 Kontrolno dugme rerne
- 4 Tipka za podešavanje temperature
- 5 Prikaz temperature
- 6 Tipka za zaključavanje tipki
- 7 Tipka za početak/završetak spremanja hrane
- 8 Tipka za alarm
- 9 Prikaz sata/vremena
- 10 Tipka za vrijeme i podešavanje

Ako vaš proizvod ima okruglo dugme/dugmad pomoću kojeg se njime upravlja, to dugme se može uvući u ploču i izaći van nakon pritiska na isto kod nekih modela. Da biste izvršili postavke pomoću ovih dugmadi, prvo pritisnite odgovarajuće dugme i ono će se pojaviti van. Nakon postavke, pritisnite ga ponovo i vratite dugme u prvobitni položaj.

### Kontrolno dugme rerne

Pomoću gumba za upravljanje pećnicom možete kontrolirati postavke na zaslonu sata/vremena i prikaza temperature. Između ovih postavki

možete se kretati okretanjem dugmeta za upravljanje pećnicom udesno/ulijevo, postavke možete aktivirati i potvrditi pritiskom.

### Indikator temperature

Simbol unutrašnje temperature na zaslonu vam pokazuje nivo temperature unutar rerne. Simbol se pojavljuje na zaslonu kada započne spemanje hrane i svaki stepen simbola unutrašnje temperature će se upaliti kada unutrašnja temperatura dostigne postavljenu temperaturu.



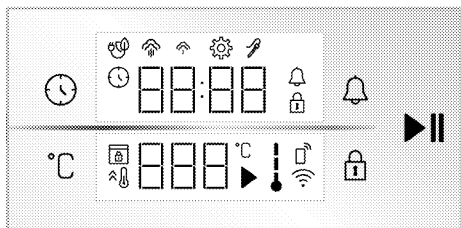

### Prikaz funkcija

Prikaz funkcija sadrži radne funkcije vaše pećnice. Svaka funkcija se aktivira dodiranjem na nju. Sve funkcije na ekranu su shematske; one možda neće biti dostupne na vašem proizvodu. Radne funkcije dostupne na vašem proizvodu objašnjene su u odjeljku „Radne funkcije pećnice“.











Zasloni

### Tipke:

-  : Tipka za vrijeme i podešavanje
-  : Tipka za podešavanje temperature
-  : Tipka za zaključavanje tipki
-  : Tipka za alarm
-  : Tipka za početak/završetak spremanja hrane







### Prikaz sata/vremena :

-  : Simbol vremena kuhanja/dnevnog vremena
-  : Simbol alarma
-  : Simbol postavki
-  : Simbol zaključavanja tipki

-  : Simbol za kuhanje eko ventilatora
-  : Simbol niske razine pare\*
-  : Simbol visoke razine pare\*
-  : Simbol sonde za meso\*

\* Razlikuje se u zavisnosti od modela proizvoda. \*Možda nije dostupno kod vašeg modela.







### Prikaz temperature:









-  : Simbol spremanja hrane
-  : Simbol temperature
-  : Simbol temperature unutar pećnice
-  : Simbol za brzo zagrijavanje (booster)
-  : Simbol daljinskog upravljača
-  : Simbol bežične mreže (wifi)
-  : Simbol zaključavanja vrata\*

\* Razlikuje se u zavisnosti od modela proizvoda. \*Možda nije dostupno kod vašeg modela.

## Radne funkcije rerne

Na tabeli funkcija; prikazane su radne funkcije koje možete koristiti u vašoj rerni i najviše i najniže temperature koje se mogu podesiti za ove funkcije. Redoslijed prikazanih režima rada može se razlikovati od rasporeda na vašem proizvodu.

Simbol funkcije	Opis funkcije	Temperaturni opseg (°C)	Opis i upotreba
	Rad sa ventilatorom	-	Rerna se ne zagrijeva. Radi samo ventilator (na zadnjoj strani). Odgovara za otapanje zamrznute hrane, sporo i na sobnoj temperaturi i za rashlađivanje pečene hrane. Vrijeme potrebno za odmrzavanje cijelog komada mesa duže je od vremena odmrzavanja hrane sa žitaricama.
	Gornji i donji grijač	40 - 280	Hranu zagrijevaju gornji i donji grijač istovremeno. Pogodno za kolače i gulaše u kalupima za pečenje ili kolače i peciva. Pečenje u samo jednom plehu.
	Donji grijač	40 - 220	Uključen je samo donji grijač. Pogodan je za hranu kojoj je potrebno da malo potamni sa donje strane.
	Gornji i donji grijač + ventilator	40 - 280	Vrući vazduh zagrijan gornjim i donjim grijačima raspoređuje se ravnomjerno i brzo kroz rernu pomoću ventilatora. Pečenje u samo jednom plehu.
	Grijanje s ventilatorom	40 - 280	Vrući vazduh zagrijan toplim ventilatorom raspoređuje se ravnomjerno i brzo kroz rernu pomoću ventilatora. Pogodan je za spremanje hrane u više posuda na različitim nivoima polica.
	Eko grijanje s ventilatorom	160 - 220	Da biste uštedeli energiju, možete da koristite ovu funkciju umjesto da koristite „Grijanje s ventilatorom“ u rasponu od 160-220°C. Ali, vrijeme pečenja će se blago produžiti. Upotreba ove funkcije opisana je u poglavlju "Upravljanje upravljačkom jedinicom pećnice".
	Funkcija "Pizza"	40 - 280	Rad sa donjim grijačem i toplim ventilatorom. Pogodno je za pripremu pizze.

Simbol funkcije	Opis funkcije	Temperaturni opseg (°C)	Opis i upotreba
	Funkcija "3D"	40 - 280	Gornji grijač, donji grijač i topli ventilator. Svi dijelovi proizvoda se ravnomjerno i brzo peku. Pečenje u samo jednom plehu.
	Niski gril	40 - 280	Mali gril na gornjem dijelu rerne radi. Pogodan je za grilovanje malih količina.
	Puni gril	40 - 280	Veliki gril na gornjem dijelu rerne radi. Pogodan je za grilovanje velikih količina.
	Puni gril + ventilator	40 - 280	Vrući vazduh zagrijan tokom funkcije velikog grila brzo se raspoređuje u rerni ventilatorom. Pogodan je za grilovanje velikih količina.
	Održavanje topline	40 - 100	Koristi se za održavanje hrane na temperaturi spremnoj za posluživanje duže vrijeme.
	Funkcija spremanja hljeba	-	Koristi se za pečenje hljeba. Postavljena dolazna temperatura i vrijeme ne mogu se mijenjati.
	Aktivacija dodatne funkcije	-	Koristi se za aktiviranje funkcija pokretanja koje se ne pojavljuju na zaslonu funkcija pri prvom pokretanju.
	Piroliza	-	Koristi se za samočišćenje rerne na visokoj temperaturi. Pročitajte objašnjenja za ovu funkciju u odjeljku za održavanje i čišćenje.

## Dodaci uređaja

Uz vaš uređaj su isporučeni razni dodaci. U ovom odjeljku dostupni su opisi dodataka i opisi pravilnog korišćenja. Dodaci koji se dostavljaju uz uređaj se mogu razlikovati u zavisnosti od modela uređaja. Možda uz vaš uređaj ne postoji svaki dodatak opisan u uputstvu za upotrebu.

---

**NAPOMENA** : Plehovi uz vaš uređaj se mogu deformirati zbog uticaja temperature. Navedeno neće uticati na rad uređaja. Deformacija nestaje kada se pleh ohladi.

---

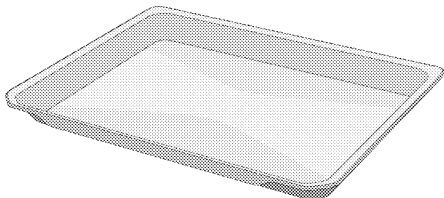

### Standardni pleh

Koristi se za tijesta, smrznutu hranu i velike komade pečenja.

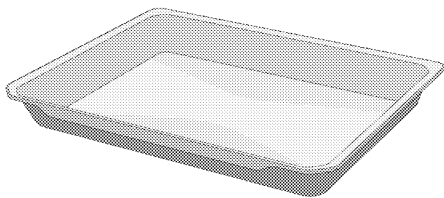

### Duboki pleh

Koristi se za tijesto, velike komade pečenja, sočna jela ili za sakupljanje masnoće tijekom grilovanja.

---

### Modeli sa žičanim policama:

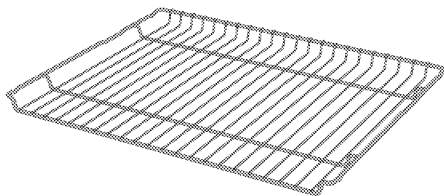

### Modeli bez žičanih policica:

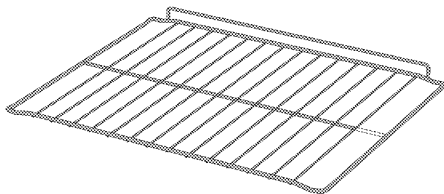

### Žičani gril

Koristi se za pečenje ili stavljanje hrane koja će se peći, pržiti ili kuhati u kaserolama na željenu policu.

## Korišćenje dodatka uređaja

### Police za pripremu hrane

Postoji 5 nivoa položaja policia u prostoru za pripremu hrane. Redosljed policia je označen brojevima na prednjem okviru rene.

### Modeli sa žičanim policama

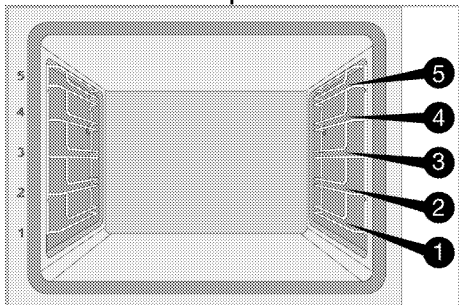

### Modeli bez žičanih policia

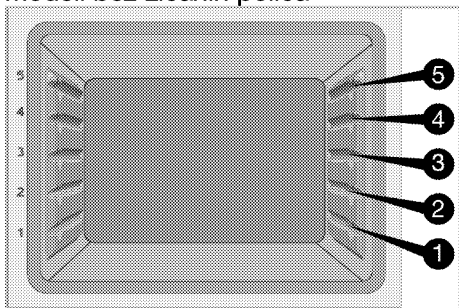

### Postavljanje žice za gril na policama za pečenje

#### Modeli sa žičanim policama:

Od presudnog je značaja pravilno postaviti žicu za gril na bočne žičane police. Dok postavljate žicu za gril na policu, otvoreni dio mora biti na prednjoj strani. Za bolje rezultate pečenja, žica za gril mora biti pričvršćena graničnikom na žičanoj polici. Ne smije mimoći taj graničnik i dodirivati stražnji zid rene.

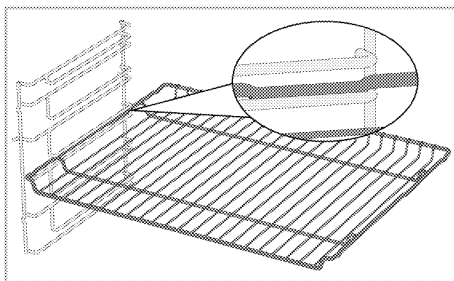

#### Modeli bez žičanih policia:

Ključno je da žicu za gril propisno postavite na bočne police. Žica za gril se u samo jednom smjeru može postaviti na policu. Dok postavljate žicu za gril na policu, otvoreni dio mora biti na prednjoj strani.

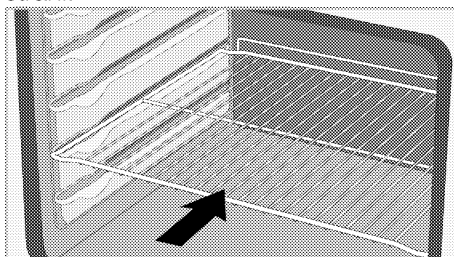

### Postavljanje pleha na police za pečenje

#### Modeli sa žičanim policama:

Takođe je od presudnog značaja pravilno postaviti plehove na žičane bočne police. Dok postavljate pleh na željenu policu, njegova strana dizajnirana za držanje mora biti okrenuta sa prednje strane. Za bolje rezultate pečenja, pleh mora biti pričvršćen graničnikom za žičanu policu. Ne smije mimoći taj graničnik i dodirivati stražnji zid rene.

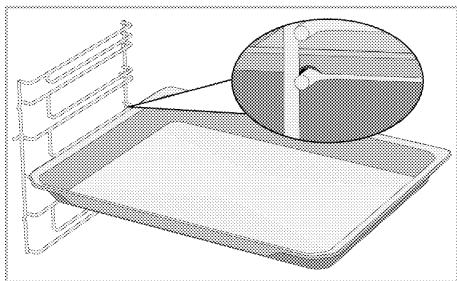

### Modeli bez žičanih policama:

Takođe je od presudnog značaja propisno postaviti plehove na bočne police. Pleh se u samo jednom smjeru može postaviti na policu. Dok postavljate pleh na željenu policu, njegova strana dizajnirana za držanje mora biti okrenuta sa prednje strane.

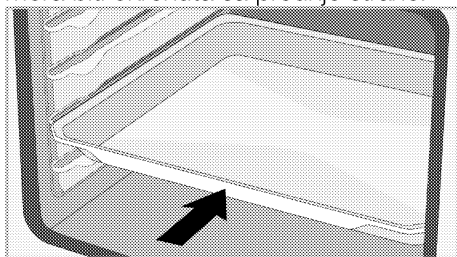

### Funkcija zaustavljanja žice za gril

Uređaj ima funkciju graničnika koji sprječava prevrtanje žice za gril sa žičane police. Ovom funkcijom lako i bezbjedno možete izvaditi hranu. Dok uklanjate žicu za gril, možete je povući prema naprijed dok ne dosegne graničnik. Morate preći preko graničnika da biste ga potpuno izvukli.

### Modeli sa žičanim policama

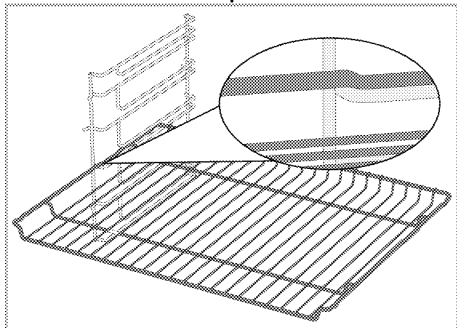

### Modeli bez žičanih policama

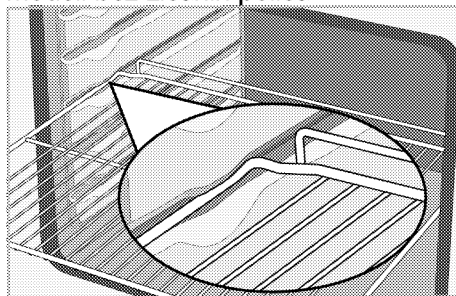

### Funkcija zaustavljanja pleha za žicu za gril - Modeli sa žičanim policama

Postoji i funkcija graničnika koji sprječava ispadanje pleha sa žičane police. Prilikom uklanjanja pleha, otpustite ga sa zapreke sa zadnje strane i povucite prema sebi dok ne dosegne graničnik. Morate preći preko graničnika da biste ga potpuno izvukli.

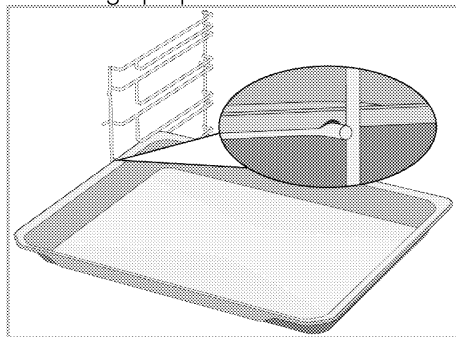

## Pravilno postavljanje žičane police i pleha na teleskopske šine-Modeli sa žičanim policama i teleskopskim šinama

Teleskopske šine vam omogućavaju da lako postavite i izvadite žičanu policu ili pleh. Kada postavljate pleh ili žičanu policu u teleskopske šine, provjerite da li su ispuččenja na prednjem i zadnjem dijelu šine pravilno postavljena na ivice žičane police ili pleha (prikazano na slici).

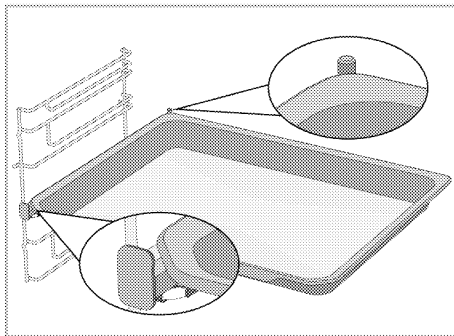
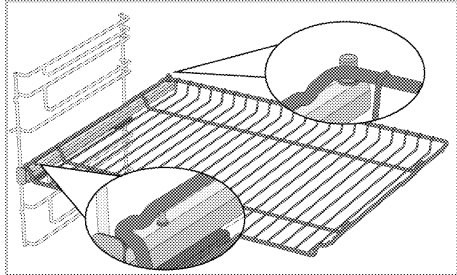





## Tehničke specifikacije

### Opšte specifikacije

Spoljne dimenzije proizvoda (visina/širina/dubina)	595 mm/594 mm/567 mm
Dimenzije za ugradnju rerne (visina / širina / dubina)	590 ili 600 mm/560 mm/min. 550 mm
Napon / frekvencija	220-240 V ; ~ 50 Hz
Tip i presjek kabla koji se koristi / adekvatan za upotrebu u proizvodu	min. H05VV-FG 3 x 1,5 mm <sup>2</sup>
Ukupna potrošnja električne energije	3,4 kW
Vrsta rerne	Multifunkcionalna rema

# Osnove: Informacije o energetskej naljepnici električnih rerni date su u skladu sa standardom EN 60350-1 / IEC 60350-1. Ove vrijednosti su određene sa standardnim opterećenjem sa donjim i gornjim grijačem i sa grijanjem pomoću ventilatora (ako postoji).  
Klasa energetske efikasnosti se određuje u skladu sa sljedećim prioritetima u zavisnosti od toga da li relevantne funkcije postoje na uređaju ili ne: 1-Eko grijanje s ventilatorom, 2-Grijanje s ventilatorom 3- Niski gril + ventilator, 4-Gornji i donji grijač.

-  Tehničke specifikacije se mogu mijenjati bez prethodnog upozorenja u cilju poboljšanja kvaliteta uređaja.
-  Slike u ovom uputstvu su šematske i možda se neće u potpunosti poklapati sa vašim uređajem.
-  Vrijednosti navedene na naljepnici uređaja ili u dokumentaciji koju ste dobili uz uređaj su dobijene u laboratorijskim uslovima u skladu sa relevantnim standardima. U zavisnosti od radnih uslova u kojima se nalazi uređaj, stvarne vrijednosti se mogu razlikovati.

## 4 Prva uporaba

Prije nego što počnete da koristite svoj proizvod, preporučuje se da uradite kako je navedeno u odjeljcima u nastavku.

### Prvo postavljanje vremena

**i** Uvijek podesite doba dana prije upotrebe pećnice. Ako ga ne postavite, ne možete kuhati u nekim modelima pećnica.

1. Kad je pećnica u stanju pripravnosti (kada je doba dana prikazano na ekranu), aktivirajte izbornik postavki tako što ćete dodirnuti tipku  otprilike 3 sekunde.

» Prikazuje se odbrojavanje 3- 2- 1. Kada odbrojavanje istekne, aktivira se odgovarajući izbornik postavki.

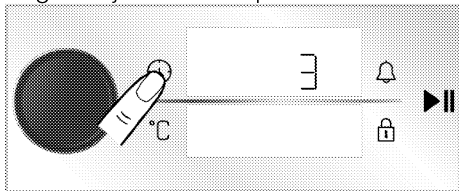

2. Pritisnite jednom tipku za upravljanje pećnicom ili dodirnite tipku  da aktivirate polje sata.

» Polje za sat i simbol  treperi na prikazu vremena/sata.

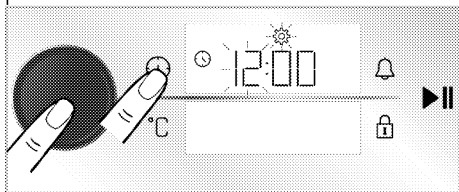

3. Podesite sat okretanjem gumba za upravljanje pećnicom udesno / ulijevo i pritisnite gumb za upravljanje pećnicom ili dodirnite tipku  jednom da aktivirate polje za minute.

» Polje za minute i simbol  trepere na prikazu vremena/sata.

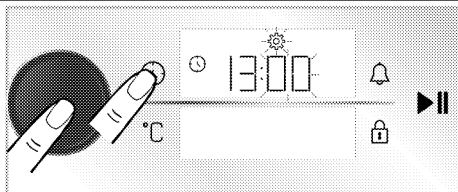

4. Podesite minute okretanjem dugmeta za upravljanje pećnicom udesno/ulijevo. Postavku vremena potvrdite pritiskom na dugme za upravljanje pećnicom ili dodirivanjem tipke .

» Tačno vrijeme je postavljeno i simbol  se pojavljuje na prikazu vremena/sata uvijek kao uključen.

**i** Ako početno vrijeme nije postavljeno, sat će raditi od vremena postavljenog u proizvodnji. Kasnije možete promijeniti postavku tačnog vremena, kao što je opisano u odjeljku „Postavka“.

**i** Postavke tačnog vremena se poništavaju u slučaju dugotrajnog prekida u napajanju. Isto je potrebno opet podesiti.

### Prvo čišćenje

1. Skinite svu ambalažu.
2. Izvadite sve dodatke iz rerne isporučene uz proizvod.
3. Uključite proizvod 30 minuta, a zatim ga isključite. Na ovaj način će sagoreti i očistiti se ostaci i slojevi koji su ostali u remi tokom proizvodnje.
4. Kada uključite proizvod, odaberite najvišu temperaturu i radnu funkciju na kojoj rade svi grijači u vašem proizvodu. Pogledajte "Radne funkcije rerne". U sljedećem odjeljku možete saznati kako koristiti remu.

5. Sačekajte da se rema ohladi.
6. Obrišite površine proizvoda vlažnom krpom ili sunđerom i osušite krpom.

**Prije upotrebe dodataka;**

Očistite dodatke koje izvadite iz rerne vodom sa deterdžentom i mekanim sunđerom za čišćenje.

**NAPOMENA** Neki deterdženti i materijali za čišćenje mogu izazvati oštećenja na površini. Nemojte koristiti agresivne deterdžente, praškove/kreme za čišćenje ili bilo kakve oštre predmete dok čistite.

**NAPOMENA** Dim i miris mogu se javiti tokom nekoliko sati prilikom inicijalnog puštanja u rad. To je sasvim normalno. Osigurajte da je prostorija dobro ventilirana da bi se uklonio dim i miris. Izbjegavajte direktno inhaliranje dima i mirisa koji se ispušta.

## 5 Kako rukovati pećnicom

### Opće informacije o uporabi rerne

#### Ventilator (\*Možda ne postoji kod vašeg modela.)

Vaš proizvod ima ventilator za hlađenje. Ventilator za hlađenje se automatski aktivira kad je potrebno i hladi i prednju stranu proizvoda i namještaja.

Automatski se deaktivira kada se proces hlađenja završi. Vrući vazduh izlazi preko vrata rerne. Nemojte ničim pokrivati ove otvore za ventilaciju. U suprotnom, rerna se može pregrijati.

Ventilator za hlađenje kontinuirano radi tokom rada rerne ili nakon isključivanja rerne (otprilike 20-30 minuta). Ako spremate hranu koristeći programiranje tajmera rerne, na kraju vremena pripreme ventilator za hlađenje isključuje se sa svim funkcijama. Korisnik ne može odrediti vrijeme rada ventilatora za hlađenje. Uključuje se i isključuje automatski. Ovo nije greška.





#### Svijetlo u rerni

Sijalica rerne se uključuje kada rerna počne da peče. U nekim je modelima sijalica upaljena tijekom pečenja, dok se u nekim modelima isključuje nakon određenog vremena.

Ako se vrata uređaja otvore dok rerna radi ili su zatvorena, sijalica rerne se automatski uključuje.

### Rad kontrolne jedinice rerne

#### Opšta upozorenja za kontrolnu jedinicu rerne

-  Maksimalno vrijeme koje se može postaviti za vrijeme završetka je 5:59 sati. U funkciji održavanja temperature, ovo vrijeme je 23:59 sati. U slučaju nestanka struje, postavljeno vrijeme spremanja hrane i vrijeme završetka spremanja hrane će se otkazati.
-  Prilikom bilo kakve postavke, odgovarajući simboli trepere na zaslonu. Sačekajte kratko dok se postavke sačuvaju.
-  Ako je vrijeme spremanja hrane postavljeno, kada započne spremanje hrane, preostalo vrijeme se prikazuje na zaslonu.
-  Ako je na vašoj kontrolnoj jedinici omogućena postavka za brzo prethodno zagrijavanje (pojačivač), simbol  se pojavljuje na zaslonu kada počnete da pečete i rerna će brzo postići temperaturu koju ste postavili za spremanje hrane. Pogledate postavku za brzo prethodno zagrijavanje (pojačivač) **Odjeljak „Postavke“**.

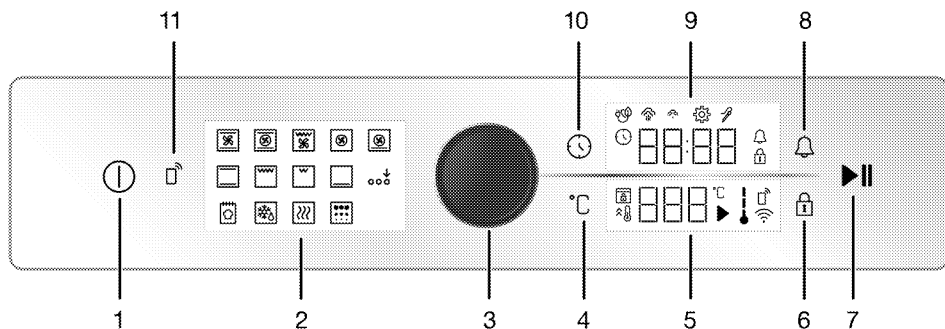

- 1 Tipka ON/OFF  
(Uključivanje/Isključivanje)
- 2 Prikaz funkcija
- 3 Kontrolno dugme rerne
- 4 Tipka za podešavanje temperature
- 5 Prikaz temperature
- 6 Tipka za zaključavanje tipki
- 7 Tipka za početak/završetak spremanja hrane
- 8 Tipka za alarm
- 9 Prikaz sata/vremena
- 10 Tipka za vrijeme i podešavanje
- 11 Tipka daljinskog upravljača

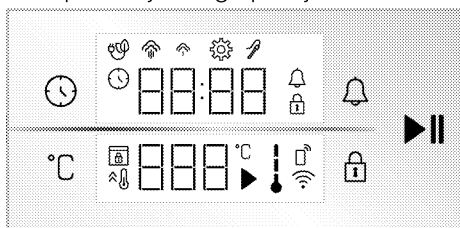

Zasloni

### Tipke:

- : Tipka za vrijeme i podešavanje
- : Tipka za podešavanje temperature
- : Tipka za zaključavanje tipki
- : Tipka za alarm
- : Tipka za početak/završetak spremanja hrane

### Prikaz sata/vremena :

- : Simbol vremena kuhanja/dnevnog vremena
- : Simbol alarma
- : Simbol postavki
- : Simbol zaključavanja tipki
- : Simbol za kuhanje eko ventilatora
- : Simbol niske razine pare\*
- : Simbol visoke razine pare\*
- : Simbol sonde za meso\*

\* Razlikuje se u zavisnosti od modela proizvoda. \*Možda nije dostupno kod vašeg modela.

### Prikaz temperature:

- : Simbol spremanja hrane
- : Simbol temperature
- : Simbol temperature unutar pećnice
- : Simbol za brzo zagrijavanje (booster)
- : Simbol daljinskog upravljača
- : Simbol bežične mreže (wifi)
- : Simbol zaključavanja vrata\*

\* Razlikuje se u zavisnosti od modela proizvoda. \*Možda nije dostupno kod vašeg modela.

### Uključivanje rerne

1. Uključite pećnicu dodiranjem na tipku ①.
- » Nakon uključivanja rerne, na zaslonu se prikazuje prva radna funkcija. Na ovom zaslonu mogu se podesiti radna

funkcija, temperatura, vrijeme spremanja hrane i alarm.

- i** Ako na ovom zaslonu nisu odabrane nikakve postavke, rena će se isključiti za otprilike 5 minuta, a tačno vrijeme će se pojaviti na zaslonu.

### Isključivanje rerne

Isključite pećnicu dodirivanjem na tipku ①. Na zaslonu se prikazuje tačno vrijeme.

### Manuelno spremanje hrane za izbor temperature i funkcije rada rerne

Možete spremati hranu tako što ćete izvršiti manuelnu kontrolu (pod vašom kontrolom) bez postavljanja vremena spremanja hrane odabirom temperature i radne funkcije specifične za vašu hranu. Funkcija "Gornji i donji grijač" i postavke od 180 °C prikazani su kao primjer na slikama.

1. Uključite pećnicu dodirivanjem na tipku ①.
2. Na zaslonu funkcije dodirnite radnu funkciju na kojoj želite kuhati.

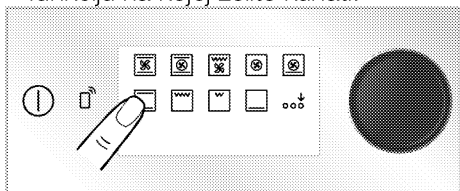

3. Na zaslonu funkcije dodirnite radnu funkciju na kojoj želite kuhati. Ako funkcija koju želite odabrati nije među prvim radnim funkcijama koje se pojavljuju na zaslonu funkcija, možete aktivirati donji red radnih funkcija dodirivanjem "Aktivacija dodatne funkcije".

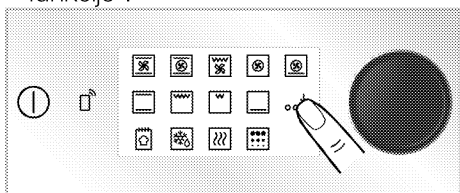

4. Unaprijed definirana temperatura za radnu funkciju koju ste odabrali pojavljuje se na zaslonu temperature. Da biste promijenili ovu temperaturu, pritisnite upravljačko dugme pećnice ili dodirnite tipku °C i okrenite upravljačko dugme pećnice udesno / ulijevo.

» Na zaslonu temperature se prikazuje simbol °C.

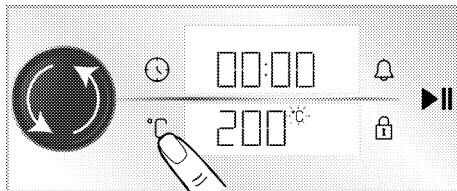

- i** Ako promijenite radnu funkciju nakon promjene unaprijed definisane temperature za radne funkcije, na zaslonu se pojavljuje posljednja temperatura koju ste postavili. Međutim, ako postavljena temperatura nije u temperaturnom opsegu izabrane radne funkcije, pojavljuje se najviša podesiva temperatura te radne funkcije.

5. Potvrdite podešavanje temperature dodirivanjem na tipku °C.

» Na zaslonu temperature se prikazuje simbol °C.

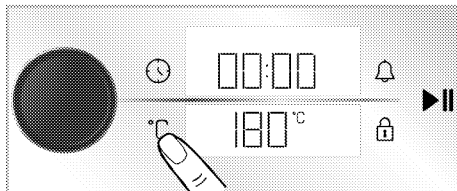

6. Nakon postavke radne funkcije i temperature, dodirnite tipku ▶|| da biste započeli spremanje hrane.

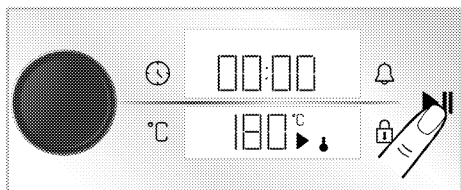

» Vaša pećnica će odmah početi da radi na izabranoj radnoj funkciji i temperaturi. Simboli ↓ i ► će se pojaviti na zaslonu temperature. Vrijeme spremanja hrane počinje odbrojavati na zaslonu. Svaka faza simbola ↓ svijetli kada unutarnja temperatura pećnice dostigne zadanu temperaturu. Pećnica se ne isključuje automatski jer se ručno upravljanje spremanjem hrane vrši bez postavke vremena za spremanje hrane. Morate sami kontrolirati spremanje hrane i isključiti pećnicu. Kada je spremanje hrane završeno, dodirnite tipku ►|| za prekid spremanja hrane ili dodirnite tipku ⓪ da biste potpuno isključili pećnicu.

### Spremanje hrane postavkom vremena spremanja hrane;

Rernu možete automatski isključiti po isteku vremena odabirom temperature i radne funkcije specifične za vašu hranu i postavkom vremena spremanja hrane na upravljačkoj jedinici. Funkcija "Gornji i donji grijač" i postavke od 180 °C i 45 minuta prikazani su kao primjer na slikama.

1. Uključite pećnicu dodirom na tipku ⓪.
2. Na zaslonu funkcije dodirnite radnu funkciju na kojoj želite kuhati.

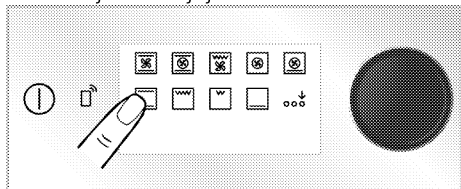

3. Na zaslonu funkcije dodirnite radnu funkciju na kojoj želite kuhati. Ako funkcija koju želite odabrati nije među prvim radnim funkcijama koje se

pojavljuju na zaslonu funkcija, možete aktivirati donji red radnih funkcija dodirom na "Aktivacija dodatne funkcije".

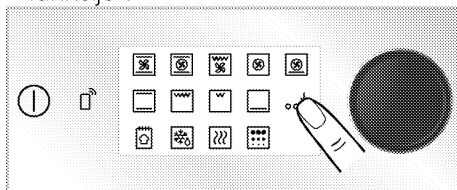

4. Unaprijed definirana temperatura za radnu funkciju koju ste odabrali pojavljuje se na zaslonu temperature. Da biste promijenili ovu temperaturu, pritisnite upravljačko dugme pećnice ili dodirnite tipku °C i okrenite upravljačko dugme pećnice udesno / ulijevo.

» Na zaslonu temperature se prikazuje simbol °C.

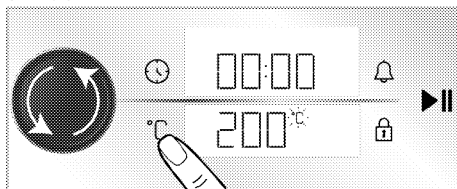

5. Ako promijenite radnu funkciju nakon promjene unaprijed definisane temperature za radne funkcije, na zaslonu se pojavljuje posljednja temperatura koju ste postavili. Međutim, ako postavljena temperatura nije u temperaturnom opsegu izabrane radne funkcije, pojavljuje se najviša podesiva temperatura te radne funkcije.

5. Potvrdite podešavanje temperature dodirom na tipku °C.
- » Na zaslonu temperature se prikazuje simbol °C.

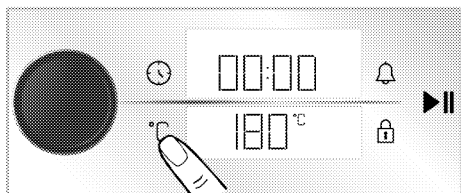

6. Pritisnite tipku za upravljanje pećnicom ili dodirnite tipku  jednom da biste podesili vrijeme kuhanja.

» Simbol  trepće na zaslonu, a na prikazu sate/vremene prikazuje se postavljeno vrijeme kuhanja od 30 minuta.

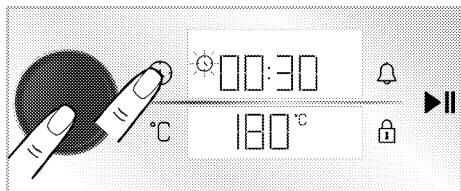

**i** Nakon podešavanja radne funkcije i temperature, vrijeme kuhanja postaviti će se na 30 minuta dodirivanjem tipke  ili izravnim pritiskom na gumb za upravljanje pećnicom za brzo podešavanje vremena kuhanja i mijenjanje vremena okretanjem gumba za upravljanje pećnicom udesno / ulijevo.

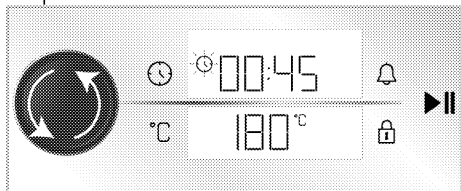

7. Podesite vrijeme kuhanja okretanjem gumba za upravljanje pećnicom. Potvrdite vrijeme kuhanja dodirivanjem na tipku .



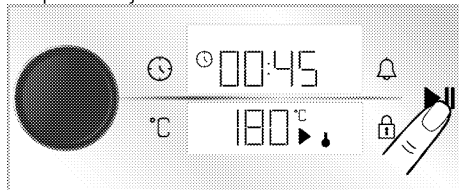

**i** vrijeme spremanja hrane povećava se za 1 minut u prvih 15 minuta, nakon 15 minuta povećava se za 5 minuta.

8. Nakon što podesite funkciju rada, temperaturu i vrijeme spremanja hrane, dodirnite tipku  da biste započeli sa spremanjem hrane.



» Vaša rerna će odmah početi da radi na izabranoj funkciji i temperaturi. Postavljeno vrijeme kuhanja počinje da odbrojava. Simboli  i  će se pojaviti na zaslonu temperature. Svaka faza simbola  svijetli kada unutarnja temperatura pećnice dostigne zadanu temperaturu. Nakon isteka vremena postavljenog za spremanje hrane, na zaslonu će se pojaviti "End" pojavljuje se na zaslonu temperature, tajmer daje zvučno upozorenje i kuhanje se zaustavlja.

9. Zvučno upozorenje se oglašava 1 minut. Ako dodirnete tipku  tokom oglašavanja zvučnog signala i "End" se pojavi se na zaslonu temperature, pećnica nastavlja da radi neograničeno. Ako dodirnete tipku , pećnica će se isključiti. Ako dodirnete bilo koju drugi taster osim ovih tastera, zvučno upozorenje će prestati.

### Kuhanje s eko ventilatorom

Da biste uštedjeli energiju, ovu funkciju možete koristiti umjesto da koristite "Grijanje s ventilatorom" u opsegu 160-220 °C. Ali; vrijeme kuhanja bit će nešto duže.

1. Uključite pećnicu dodirivanjem na tipku .
2. Dodirnite i zadržite "Grijanje s ventilatorom" na zaslonu funkcije.



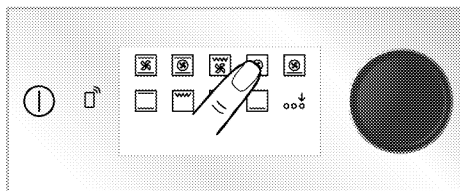

» Prikazuje se odbrojavanje 3- 2- 1. Kada odbrojavanje istekne, simbol  se pojavljuje i „**Kuhanje s eko ventilatorom**“ je aktivirano.

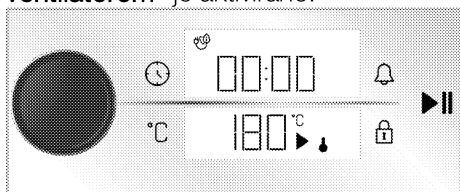

3. Možete promijeniti podešenu temperaturu i vrijeme kuhanja kako je opisano u prethodnim odjeljcima. Tada započinjete sa kuhanjem.

» Pri „**Kuhanje s eko ventilatorom**“, lampica se pali kratko nego kod drugih funkcija kuhanja tijekom kuhanja zbog uštede energije.

### Funkcija spremanja hljeba

Vaša pećnica ima „Funkcija spremanja hljeba“ posebno definisanu opciju za pravljenje kruha. Postavke temperature i vremena funkcije su fiksne.

### Sastojci

- 500 g brašna
- 15 g šećera
- 10 g instant kvasca
- 10 g suncokretovog ulja
- 8 g soli
- 300 ml vode (35 °C)

### Za gornju stranu tijesta

- 2 kašičice suncokretovog ulja

### Priprema

1. Prosijte brašno u duboku posudu. Na brašno dodajte šećer i homogeno ga promiješajte.
2. Otvorite sredinu brašna i dodajte kvasac, sol i suncokretovo ulje.

Počevši od bočnih strana posude, toplu vodu sipajte postepeno.

3. Mijesite tijesto ručno ili u mikseru oko 10-15 minuta.
4. Zamiješeno tijesto nekoliko puta okrenite rukom i stavite u posudu. Na tijesto nanesite 1 kašičicu suncokretovog ulja i prekrijte ga stretch folijom tako da dodiruje tijesto.
5. Pokrijte tijesto streč folijom, pokrijte ga debelom krpom i ostavite da nadodje na sobnoj temperaturi.
6. Stavite tijesto, koje je fermentiralo 60 minuta, na radnu površinu, preklopite ga 4-5 puta i uklonite zrak iznutra. Na tijesto nanesite 1 kašičicu suncokretovog ulja i prekrijte ga stretch folijom tako da dodiruje tijesto. Testo fermentirajte na sobnoj temperaturi još 30 minuta.
7. Kada tijesto završi sa fermentacijom, oblikujte tijesto u vekne i stavite ga na pleh. Napravite 3-4 reza na tijestu uz pomoć noža.
8. Stavite pleh na treću policu pećnice.
9. Uključite pećnicu dodiranjem na tipku .
10. Aktivirajte donji red radnih funkcija dodirivanjem „Aktivacija dodatne funkcije“ na zaslonu funkcija.

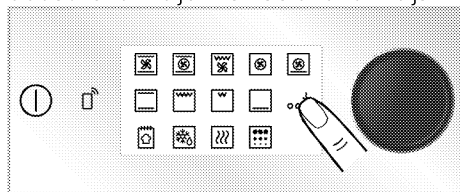

11. Dodirnite „Funkcija spremanja hljeba“ u donjem redu prikaza funkcija.

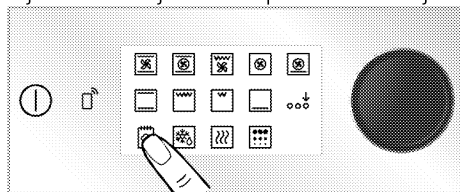

12. Dodirnite tipku  da biste započeli kuhanje.

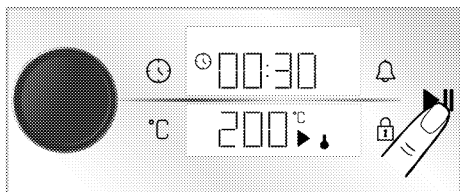

13. Na kraju perioda kuhanja, upozorenje se oglašava jedan minut. Ako dodirnete taster , pećnica će se isključiti. Ako dodirnete bilo koju drugi taster osim ovih tastera, zvučno upozorenje će prestati.

## Postavke



-  Odbrojavanje 3- 2- 1 prikazuje se u izbornicima ili postavkama koje će se aktivirati dodirnom tokom dužeg perioda. Kada odbrojavanje istekne, aktivira se odgovarajući izbornik ili postavka.

## Uključivanje zaključavanja tipki

Korišćenjem funkcije zaključavanja tipki možete zaštititi kontrolnu jedinicu od smetnji.

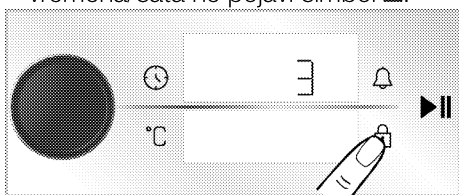
1. Dodirnite tipku  dok se na prikazu vremena/sata ne pojavi simbol .



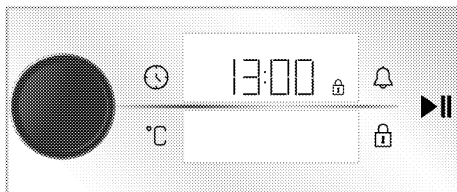

- » Prikazuje se odbrojavanje 3- 2- 1. Kada odbrojavanje istekne, na prikazu vremena/sata se prikazuje simbol , što znači da je zaključavanje tipki aktivirano. Kada se dodirne bilo koja tipka ili se pritisne kontrolno dugme pećnice dok je postavljeno zaključavanje tipki, tajmer daje zvučni signal i simbol  treperi.



-  Zaključavanje tipki neće biti otkazano u slučaju nestanka struje.



## Deaktiviranje zaključavanja tipki

1. Dodirnite tipku  dok se na prikazu vremena/sata ne pojavi simbol .
- » Prikazuje se odbrojavanje 3- 2- 1. Kada istekne odbrojavanje, simbol  nestaje i zaključavanje tipki je onemogućeno na prikazu vremena/sata.

## Postavke alarma

Kontrolnu jedinicu uređaja takođe možete da koristite za bilo kakvo upozorenje ili podsjetnik koji se ne odnosi samo na spremanje hrane. Alarm nema utjecaja na funkcije pećnice. Koristi se za upozorenje. Na primjer, alarm možete da koristite kada želite da okrenete hranu u pećnici u određeno vrijeme. Čim istekne vrijeme koje ste postavili, kontrolna jedinica vam daje zvučno upozorenje.

-  Maksimalno vrijeme alarma može biti 23 sata i 59 minuta.

1. Dodirnite tipku  jednom da biste podesili period alarma.
- » Polje simbola  i minuta počinje treptati na prikazu vremena/sata.

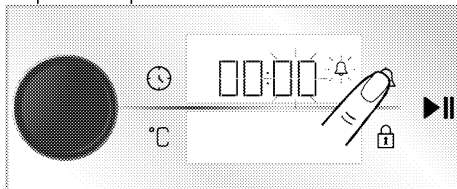

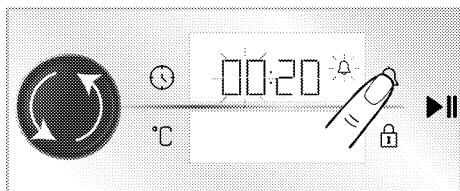

2. Namjestite minutu okretanjem gumba za upravljanje pećnicom udesno / ulijevo i dodirnite  tipku jednom da aktivirate polje sata.



3. Podesite sat okretanjem dugmeta za upravljanje pećnicom udesno / ulijevo. Postavku vremena potvrdite pritiskom na dugme za upravljanje pećnicom ili dodirivanjem tipke .

» Simbol  svijetli neprekidno i na prikazu vremena/sata odbrojava vrijeme alarma.

4. Nakon isteka vremena alarma, simbol  počinje treptati i daje vam zvučno upozorenje.

 Ako su vrijeme alarma i vrijeme kuhanja postavljeni istovremeno, na prikazu vremena/sata se prikazuje kraće vrijeme.

### Isključivanje alarma

1. Na kraju perioda alarma, upozorenje se oglašava dva minuta. Dodirnite bilo koju tipku da biste zaustavili zvučno upozorenje.

» Zvučno upozorenje je zaustavljeno.

### Ako želite da otkazete alarm;

1. Dodirnite tipku  jednom za otkazivanje vremena.

» Simbol  počinje da treperi na prikazu vremena/sata.

2. Podesite vrijeme alarma na „00:00“ okretanjem dugmeta za upravljanje pećnicom udesno/ulijevo.

### Postavka jačine zvuka

Možete postaviti jačinu zvuka kontrolne jedinice. Vaša pećnica treba biti isključena za obavljanje ove radnje.

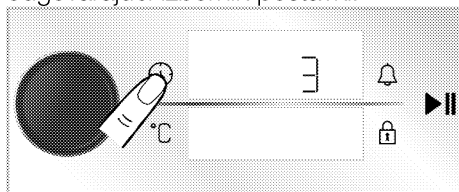

1. Kad je pećnica isključena, aktivirajte izbornik postavki tako što ćete dodirnuti tipku  otprilike 3 sekunde.

» Prikazuje se odbrojanje 3- 2- 1. Kada odbrojanje istekne, aktivira se odgovarajući izbornik postavki.

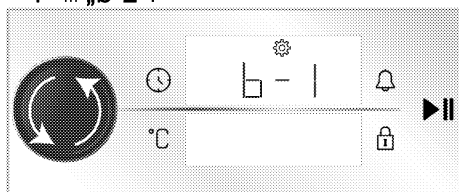

2. Okrećite dugme za upravljanje pećnicom udesno / ulijevo dok se na prikazu vremena/sata ne pojavi „b-1“ ili „b-2“.



3. Aktivirajte podešavanje glasnoće dodirivanjem tipke  ili pritiskom na dugme za upravljanje pećnicom  
» Simbol  počinje da treperi na prikazu vremena/sata.

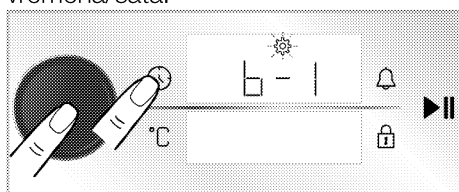

4. Podesite željeni nivo glasnoće okretanjem dugmeta za upravljanje pećnicom udesno/ulijevo.  
5. Potvrdite odabranu razinu glasnoće dodirivanjem tipke  ili pritiskom na dugme za upravljanje pećnicom.

### Postavka osvijetljenosti zaslona

Možete da promijenite osvijetljenost zaslona na kontrolnoj jedinici. Vaša pećnica treba biti isključena za obavljanje ove radnje.

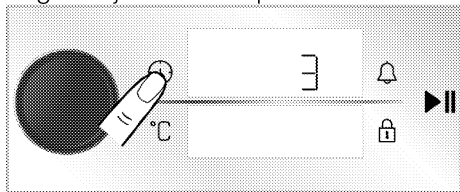

1. Kad je pećnica isključena, aktivirajte izbornik postavki tako što ćete dodirnuti tipku  otprilike 3 sekunde.

» Prikazuje se odbrojavanje 3- 2- 1.  
Kada odbrojavanje istekne, aktivira se odgovarajući izbornik postavki.

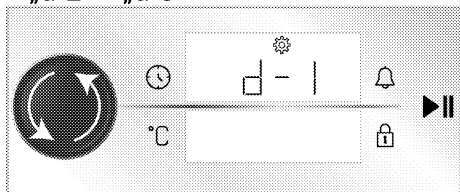

2. Okrećite dugme za upravljanje pećnicom udesno/ulijevo dok se na prikazu vremena/sata ne prikažu „d-1“, „d-2“ ili „d-3“.



3. Aktivirajte postavku osvjetljenja dodirivanjem tipke  ili pritiskom na gumb za upravljanje pećnicom.  
» Simbol  počinje da treperi na prikazu vremena/sata.

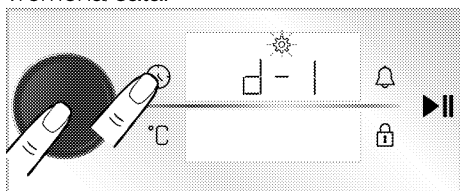

4. Podesite željenu razinu svjetline okretanjem dugmeta za upravljanje pećnicom udesno/ulijevo.

5. Potvrdite odabranu razinu svjetline dodirivanjem tipke  ili pritiskom na dugme za upravljanje pećnicom.

### Postavka funkcije brzog prethodnog zagrijavanja (pojačivač)

Kuhanjem možete upravljati automatski pomoću funkcije brzog predgrevanja na vašem proizvodu. U tu svrhu aktiviraćete postavku brzog prethodnog zagrijavanja. Vaša pećnica treba biti isključena za obavljanje ove radnje.

1. Kad je pećnica isključena, aktivirajte izbornik postavki tako što ćete dodirnuti tipku  otprilike 3 sekunde.

» Prikazuje se odbrojavanje 3- 2- 1.  
Kada odbrojavanje istekne, aktivira se odgovarajući izbornik postavki.

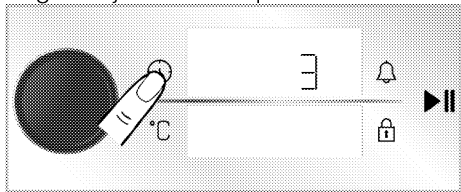

2. Okrećite dugme za upravljanje pećnicom udesno / ulijevo dok se simbol  i „Isključeno“ ne pojavi na prikazu vremena/sata.

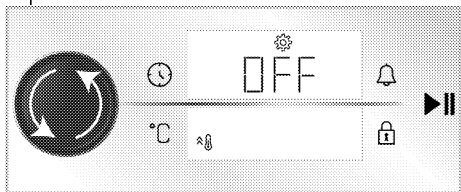

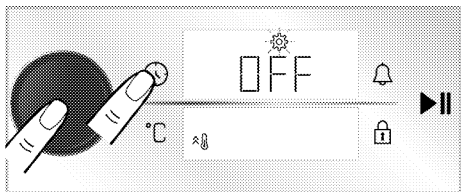

3. Aktivirajte postavku brzog prethodnog zagrijavanja (pojačivač) dodirivanjem tipke  ili pritiskom na gumb za upravljanje pećnicom.

» Simbol  počinje da treperi na prikazu vremena/sata.

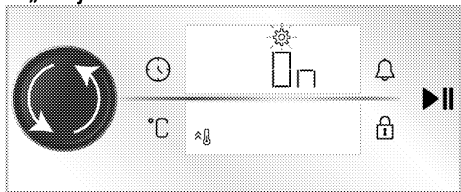

4. Okrenite dugme za upravljanje pećnicom udesno/ulijevo da biste promijenili postavku „Isključeno“ datu na prikazu vremena/sata u postavku „Uključeno“.



5. Potvrdite postavku brzog prethodnog zagrijavanja (pojačivač) dodirivanjem tipke  ili pritiskom na gumb za upravljanje pećnicom.

**i** Možete isključiti postavku brzog prethodnog zagrijavanja (pojačivač) tako što ćete ponoviti postupak. Ako ga postavite na **“Isključeno”**, možete otkazati brzo podešavanje prethodnog zagrijavanja.

## Promjena tačnog vremena

da promijenite tačno vrijeme koje ste prethodno podesili,

1. Kad je pećnica u stanju pripravnosti (kada je doba dana prikazano na ekranu), aktivirajte izbornik postavki tako što ćete dodirnuti tipku  otprilike 3 sekunde.

» Prikazuje se odbrojavanje 3- 2- 1. Kada odbrojavanje istekne, aktivira se odgovarajući izbornik postavki.

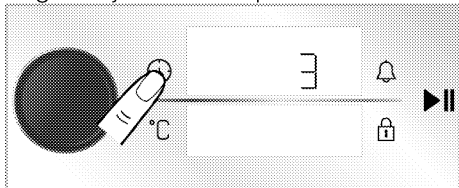

2. Pritisnite jednom tipku za upravljanje pećnicom ili dodirnite tipku  da aktivirate polje sata.

» Polje za sat i simbol  treperi na prikazu vremena/sata.

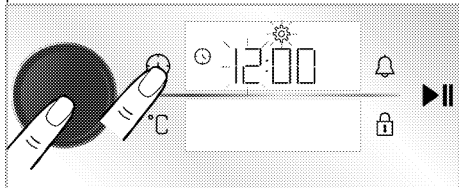

3. Podesite sat okretanjem gumba za upravljanje pećnicom udesno / ulijevo i pritisnite gumb za upravljanje pećnicom ili dodirnite tipku  jednom da aktivirate polje za minute.

» Polje za minute i simbol  trepere na prikazu vremena/sata.

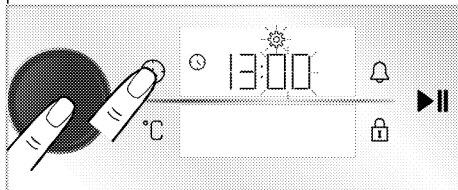

4. Podesite minute okretanjem dugmeta za upravljanje pećnicom udesno/ulijevo. Postavku vremena potvrdite pritiskom na dugme za upravljanje pećnicom ili dodirivanjem tipke .



» Tačno vrijeme je postavljeno i simbol  se pojavljuje na prikazu vremena/sata uvijek kao uključen.

## Povezivanje pećnice na bežičnu mrežu i uvođenje u aplikaciju HomeWhiz

Možete povezati svoju pećnicu na bežičnu mrežu i njome upravljati putem pametnog uređaja pomoću aplikacije **“HomeWhiz”**. U tu svrhu prvo instalirajte aplikaciju HomeWhiz na pametni uređaj. Aplikacija **“HomeWhiz”** dostupna je na iOS i Android operativnim sistemima.

**i** Nakon preuzimanja aplikacije **“HomeWhiz”**, slijedite upute na aplikaciji da biste kreirali svoj dom.

**i** Postupak povezivanja pećnice sa bežičnom mrežom i aktiviranja daljinskog upravljanja pećnicom možete dovršiti prateći upute navedene u aplikaciji.

1. Da biste pećnicu doveli u način postavljanja, dok je pećnica isključena (kada je doba dana prikazano na ekranu), dodirnite istovremeno tipke  i  oko 3 sekunde.

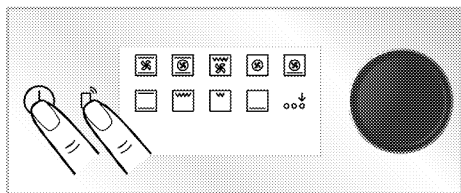

» Kada se pećnica prebaci u režim postavljanja, na zaslonu se prikazuje animacija na kojoj neke linije trepere.

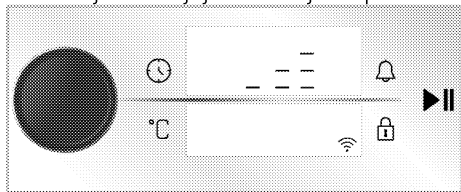



2. Otvorite aplikaciju „HomeWhiz“ koju ste instalirali na pametni uređaj. Nakon kreiranja doma, odaberite pećnicu u odjeljku za kuhinjske uređaje i unesite inventarski broj proizvoda u aplikaciju te slijedite korake opisane u aplikaciji.



**i** Inventarski broj vašeg uređaja je broj koji počinje sa „77...“ a koji se nalazi ispod prednje korice uputa.

3. Dovršite uvođenje vaše pećnice u aplikaciju prateći upute navedene u aplikaciji.





### Aktiviranje daljinskog upravljača pećnice

Nakon dovršetka uvođenja pećnice u aplikaciju „HomeWhiz“, da biste omogućili daljinsko upravljanje:

1. dodirnite jedanput tipku  dok se na zaslonu ne pojavi simbol .

» Simbol  prikazat će se na zaslonu zajedno sa simbolom .



**i** Ako simbol  nije prikazan, dodirujte tipku  dok se simbol  ne prikaže na zaslonu. Ako svoj aparat niste uveli u aplikaciju HomeWhiz, simbol  jednom će treptati i čuće se signal pogreške.

**i** Ako je simbol  prikazan na zaslonu, a kada se pritisne tipka  čuje se signal pogreške, i ako se simbol  ne prikazuje na zaslonu ili simbol  treperi na zaslonu, provjerite internetsku vezu vašeg uređaja. Ako je internetska veza u redu i problem se nastavi, ponovite korake za instalaciju.

### Brisanje podudaranja pećnice spojene na aplikaciju „Homewhiz“

Nakon dodavanja vašeg proizvoda u aplikaciju „Homewhiz“, korisnički račun koji ste koristili za

„Homewhiz“ podudara se s informacijama o vašem proizvodu. Da biste izbrisali podudaranje zbog gubitka pristupa računu koji koristite u aplikaciji ili iz drugih razloga, treba poduzeti sljedeće radnje.

1. Kada je proizvod isključen (dok se doba dana prikazuje na ekranu), dodirnite tastere  i  približno 5 sekundi.

» Na ekranu se pojavljuje odbrojavanje od 5.

2. Nakon završetka odbrojavanja, na ekranu će se pojaviti animacija brisanja podudaranja.

3. Nakon što se postupak brisanja podudaranja završi bez ikakvih problema, začuće se zvučno oglašavanje i pećnica će se ponovo pokrenuti.

**i** Ako postoji problem u brisanju podudaranja i postupak se ne može dovršiti, začuće se zvuk za grešku.

4. Nakon završetka brisanja, možete ponovo povezati proizvod sa svojim računom „Homewhiz“.

## Izjava o sukladnosti

Arçelik A.Ş. ovime izjavljuje da je ovaj uređaj u skladu s Direktivom 2014/53/EU. Detaljnu Izjavu o sukladnosti sa RED možete pronaći na mreži na [support.beko.com](http://support.beko.com) među dodatnim dokumentima na stranici proizvoda za vaš uređaj.



2.4 GHz opseg: 100 mW maks.

## 6 Opće informacije o spremanju hrane

Ovaj odjeljak sadrži savjete za pripremu i pečenje hrane.

Pored toga, možete pronaći i neka od jela koje je testirao proizvođač i najprikladnije postavke za ta jela. Takođe su navedena odgovarajuće postavke rerne i dodatka za ta jela.

### Opća upozorenja o spremanju hrane u rerni

- Dok otvarate vrata rerne za vrijeme ili nakon spremanja hrane, može se pojaviti vruća para. Para može izazvati opekotine na rukama, licu i/ili očima. Kada otvarate vrata rerne, stanite na propisnu udaljenost
- Intenzivna para koja se stvara tokom spremanja hrane može stvoriti kondenzovane kapljice vode na unutrašnjosti i spoljašnjosti rerne i na gornjim dijelovima namještaja zbog temperaturne razlike. To je normalna i fizička pojava.
- Temperatura i vrijeme spremanja hrane predviđeni za izvjesno jelo mogu varirati u zavisnosti od recepta i količine. Iz tog razloga, ove vrijednosti su date okvirno.
- Uvijek izvadite neupotrijebljene dodatke iz rerne prije nego što započnete sa spremanjem hrane. Dodaci koji ostanu u rerni mogu osujetiti pripremu vašeg jela korišćenjem predviđenih vrijednosti.
- Za jela koja pripremate prema sopstvenom receptu, možete kao referencu koristiti slična jela data u tabelama za pripremu.
- Upotreba isporučenih dodataka osigurava najbolje učinke u pripremi. Uvijek se pridržavajte upozorenja i informacija koje je proizvođač dao za ostalo posuđe koje koristite.

- Izrežite papir za pečenje koji ćete koristiti u pripremi na veličinu koja je odgovarajuća za posudu u kojoj planirate da spremate jelo. Papir za pečenje koji prelazi preko posude može stvoriti opasnost od požara i uticati na kvalitet vaše pripremljene hrane. Koristite papir za pečenje koji ćete koristiti u navedenom temperaturnom opsegu.
- Za dobar učinak pripreme stavite hranu na preporučenu ispravnu policu. Ne mijenjajte položaj police tijekom pripreme hrane.

### Peciva i hrana iz rerne

#### Opće informacije

- Da biste postigli dobre performanse pečenja preporučujemo upotrebu dodatka proizvoda. Ako koristite vanjski pribor za spremanje jela, preferirajte tamno posuđe koje se ne lijepi i koje je otporno na toplinu.
- Ako je u tabeli za pečenje preporučeno prethodno zagrijavanje, obavezno stavite hranu u remu nakon prethodnog zagrijavanja
- Ako ćete hranu spremati uz upotrebu posuđa na žičanoj polici, posudu stavite na sredinu žičane police, a ne blizu stražnjeg zida.
- Svi materijali koji se koriste u pravljenju peciva treba da budu svježi i na sobnoj temperaturi.
- Status spremanja proizvoda može varirati u zavisnosti od količine hrane i veličine posuđa.
- Metalni, keramički i stakleni kalupi produžuju vrijeme kuhanja, a donja površina peciva ne zaglađuje ravnomjerno.
- Ako tijekom kuhanja koristite papir za kuhanje, na donjoj površini hrane može se primijetiti malo smeđe boje. U



tom slučaju, možda ćete trebati produžiti vrijeme kuhanja za oko 10 minuta.

- Vrijednosti navedene u tabelama za sremanje određene su nakon rezultata testiranja izvršenih u našim laboratorijama. Vrijednosti koje budu vama odgovarale mogu se razlikovati od tih vrijednosti.
- Stavite hranu na odgovarajuću policu koja se preporučuje u tabeli za spremanje hrane. Polica br. 1. je donja polica rerne.

### Savjeti za pečenje kolača

- Ako je kolač previše suv, povećajte temperaturu za 10°C i skratite vrijeme pečenja.
- Ako je kolač nepečen, koristite malu količinu tečnosti ili smanjite temperaturu za 10°C.
- Ako je vrh kolača izgoreo, stavite ga na donju policu, smanjite temperaturu i produžite vrijeme pečenja.
- Ako je unutra dobro pečen, ali spolja je ljepljiv, koristite manju količinu

### Stol za kuhanje peciva i hrane u pećnici

#### Prijedlozi za kuhanje s jednim pladnjem

Hrana	Dodaci koje možete koristiti	Radna funkcija	Pozicija polica	Temperatura (°C)	Vrijeme spremanja hrane (minimalno) (okvirno)
Kolači u plehu	Standardni pleh*	Gornji i donji grijač	3	180	30 ... 40
Kolači u kalupu	Kalup za kolače na žičanom grilu**	Grijanje s ventilatorom	2	180	30 ... 40
Sitni kolači	Standardni pleh*	Gornji i donji grijač	3	160	25 ... 35
	Standardni pleh*	Grijanje s ventilatorom	3	150	25 ... 35
Biskvit torta	Okrugli kalup za kolače, prečnika 26 cm sa stezaljkom na žičanom grilu**	Gornji i donji grijač	2	150	30 ... 40
	Okrugli kalup za kolače, prečnika 26 cm sa stezaljkom na žičanom grilu**	Grijanje s ventilatorom	2	150	35 ... 45

tečnosti, smanjite temperaturu i produžite vrijeme pečenja.

### Savjeti za pečenje peciva

- Ako je pecivo previše suvo, povećajte temperaturu za 10°C i skratite vrijeme pečenja. Navlažite slojeve testa prelivom od mlijeka, ulja, jaja i jogurta.
- Ako se pecivo predugo peče, vodite računa da debljina tijesta ne bude veća od dubine pleha.
- Ako površina peciva potamni, ali donji dio nije pečen, vodite računa da ne koristite veliku količinu preliva na dnu peciva. Probajte da ravnomjerno rasporedite preliv između slojeva tijesta i preko površine peciva da biste postigli ravnomjerno tamnu boju peciva.
- Pecite tijesto u položaju i na temperaturi prema vrijednostima datim u tabeli. Ako dno i dalje nije dovoljno tamno, stavite ga na donju policu prilikom narednog pečenja.

Hrana	Dodaci koje možete koristiti	Radna funkcija	Pozicija polica	Temperatura (°C)	Vrijeme spremanja hrane (minimalno) (okvirno)
Keksići	Pleh za tijesta*	Gornji i donji grijač	3	170	25 ... 35
	Pleh za tijesta*	Grijanje s ventilatorom	3	170	20 ... 30
Peciva	Standardni pleh*	Gornji i donji grijač + ventilator	2	180	35 ... 45
Punjena peciva	Standardni pleh*	Gornji i donji grijač	2	200	20 ... 30
	Standardni pleh*	Grijanje s ventilatorom	3	180	20 ... 30
Cijeli hleb	Standardni pleh*	Gornji i donji grijač	3	200	30 ... 40
	Standardni pleh*	Grijanje s ventilatorom	3	200	30 ... 40
Lazanje	Stakleni / metalni pravokutni kalup na rešetki od žice**	Gornji i donji grijač	2 ili 3	200	30 ... 40
Pita od jabuka	Okrugli crni metalni kalup, prečnika 20 cm na žičanom grilu**	Gornji i donji grijač	2	180	50 ... 65
	Okrugli crni metalni kalup, prečnika 20 cm na žičanom grilu**	Grijanje s ventilatorom	3	170	50 ... 65
Pizza	Standardni pleh*	Gornji i donji grijač	2	200 ... 220	10 ... 20
	Standardni pleh*	Funkcija "Pizza"	3	250	8 ... 15

Prethodno zagrijavanje se preporučuje za svu hranu.

\* Ovi dodaci možda nisu uključeni u vaš proizvod.

\*\* Ovi dodaci nisu uključeni u vaš proizvod. Oni su komercijalno dostupni dodaci.

## Prijedlozi za kuhanje s dva pladnja

Hrana	Dodaci koje možete koristiti	Radna funkcija	Pozicija polica	Temperatura (°C)	Vrijeme spremanja hrane (minimalno) (okvirno)
Sitni kolači	2 –Standardni pleh* 4 –Pleh za tijesta*	Grijanje s ventilatorom	2 – 4	150	25 ... 35
Keksići	2 –Standardni pleh* 4 –Pleh za tijesta*	Grijanje s ventilatorom	2 – 4	170	25 ... 35
Peciva	1 –Standardni pleh* 4 –Pleh za tijesta*	Grijanje s ventilatorom	1 – 4	180	40 ... 50
Punjena peciva	2 –Standardni pleh* 4 –Pleh za tijesta*	Grijanje s ventilatorom	2 – 4	180	20 ... 30

Prethodno zagrijavanje se preporučuje za svu hranu.

\* Ovi dodaci možda nisu uključeni u vaš proizvod.

\*\* Ovi dodaci nisu uključeni u vaš proizvod. Oni su komercijalno dostupni dodaci.

## Stol za kuhanje za Eko grijanje s ventilatorom - radna funkcija

- Ne mijenjajte temperaturu kuhanja nakon što kuhanje započne Eko grijanje s ventilatorom - radna funkcija.
- Ne otvarajte vrata tijekom kuhanja u Eko grijanje s ventilatorom - radna funkcija. Ako se vrata ne otvore, unutarnja temperatura optimizirana je radi uštede energije i može se razlikovati od one na zaslonu.
- Ne zagrijavajte u načinu Eko grijanje s ventilatorom.

### Prijedlozi za kuhanje s jednim pladnjem

Hrana	Dodaci koje možete koristiti	Pozicija police	Temperatura (°C)	Vrijeme spremanja hrane (minimalno) (okvirno)
Sitni kolači	Standardni pleh*	3	160	25 ... 35
Keksići	Standardni pleh*	3	180	25 ... 35
Peciva	Standardni pleh*	3	200	45 ... 55
Punjena peciva	Standardni pleh*	3	200	35 ... 45

\* Ovi dodaci možda nisu uključeni u vaš proizvod.

## Meso, riba i meso od peradi

### Ključne tačke pečenja

- Pečenje cijelog pileta, ćurke i velikih komada mesa sa dresingom poput limunovog soka i crnog bibera koji se stavlja prije pečenja, poboljšaće performanse pečenja
- Potrebno je 15 do 30 minuta duže za pečenje mesa sa kostima u odnosu na pečenje iste količine mesa bez kostiju.
- Za svaki centimetar debljine mesa je potrebno približno 4 do 5 minuta pečenja.
- Nakon isteka vremena pečenja, ostavite meso u rerni oko 10 minuta. Sokovi se bolje raspoređuju kroz meso i ne cure kada se meso siječe.
- Ribu postavite u sredinu žičane police na dnu u vatrostalnoj posudi.
- Hranu preporučenu u tabeli za kuvanje kuvajte u jednoj tacni.

## Stol za spremanje mesa, ribe i peradi

Hrana	Dodaci koje možete koristiti	Radna funkcija	Pozicija police	Temperatura (°C)	Vrijeme spremanja hrane (minimalno) (okvirno)
Stek (cijeli) / Prženi (1 kg)	Standardni pleh*	Gornji i donji grijač + ventilator	3	15 min. 250/max, zatim 180 ... 190	60 ... 80
Janjeća plećka (1.5 - 2.0 kg)	Standardni pleh*	Gornji i donji grijač + ventilator	3	170	85 ... 110
Pržena piletina (1.8-2 kg)	Žičani gril* Stavite jednu posudu na donju policu	Gornji i donji grijač + ventilator	2	15 min. 250/max, zatim 190	60 ... 80
	Žičani gril* Stavite jednu posudu na donju policu	Funkcija "3D"	2	15 min. 250/max, zatim 190	60 ... 80
Ćurka (5.5 kg)	Standardni pleh*	Gornji i donji grijač + ventilator	1	25 min. 250/max, zatim 180 ... 190	150 ... 210

Hrana	Dodaci koje možete koristiti	Radna funkcija	Pozicija polica	Temperatura (°C)	Vrijeme spremanja hrane (minimalno) (okvirno)
	Standardni pleh*	Funkcija "3D"	1	25 min. 250/max, zatim 180 ... 190	150 ... 210
Riba	Žičani gril* Stavite jednu posudu na donju policu	Gornji i donji grijač + ventilator	3	200	20 ... 30
	Žičani gril* Stavite jednu posudu na donju policu	Funkcija "3D"	3	200	20 ... 30

Prethodno zagrijavanje se preporučuje za svu hranu.

\* Ovi dodaci možda nisu uključeni u vaš proizvod.

\*\* Ovi dodaci nisu uključeni u vaš proizvod. Oni su komercijalno dostupni dodaci.

## Gril

Kada grilujete meso, ribu ili perad, ona brzo potamni, ima lijepu koricu i ne isušuje se. Fileti mesa, komadići mesa i kobasice su naročito pogodni za grilovanje, kao i povrće sa visokim sadržajem vode poput paradajza i crnog luka.

### Opšta upozorenja

- Hrana koja nije adekvatna za grilovanje predstavlja opasnost od nastanka požara. Grilujte samo hranu koja se smije obrađivati na temperaturi za intenzivno grilovanje. Takođe, hranu ne stavljajte predaleko u zadnji dio grila. Ovo je najtoplije područje i masna hrana se može zapaliti.
- **Za vrijeme grilovanja zatvorite vrata rerne. Nikada ne grilujte sa otvorenim vratima rerne. Vruće površine mogu izazvati opekotine!**

## Stol za roštiljanje

Hrana	Dodaci koje možete koristiti	Pozicija polica	Temperatura (°C)	Vrijeme spremanja hrane (minimalno) (okvirno)
Riba	Žičani gril	4 - 5	250	20 ... 25
Piletina u komadima	Žičani gril	4 - 5	250	25 ... 35
Čufte (junetina) - 12 komadići	Žičani gril	4	250	20 ... 30
Janjeći kotleti	Žičani gril	4 - 5	250	20 ... 25

## Ključne tačke grila

- Pripremite hranu slične debljine i težine što je više moguće za grilovanje.
- Rasporedite komade koji će se grilovati na žičanu policu ili u pleh za pečenje sa žičanom policom tako da površina hrane nije veća od površine grijača.
- U zavisnosti od debljine komada za gril, vremena pripreme data u tabeli mogu varirati.
- Ubacite žičanu policu ili pleh za grilovanje na željeni nivo u rerni. Ako grilujete na žičanoj polici, ubacite pleh na nižu visinu kako bi prikupljao masnoću. Pleh koji ćete ubaciti trebalo bi da bude veličine tako da pokriva cjelokupnu površinu grila. Takav pleh možda nije priložen uz proizvod. Dodajte malo vode u pleh zbog lakšeg čišćenja.

Hrana	Dodaci koje možete koristiti	Pozicija polica	Temperatura (°C)	Vrijeme spremanja hrane (minimalno) (okvirno)
Odrezak - (rezani)	Žičani gril	4 - 5	250	25 ... 30
Teleći kotleti	Žičani gril	4 - 5	250	25 ... 30
Gratinirano povrće	Žičani gril	4 - 5	220	20 ... 30
Tostirani hleb	Žičani gril	4	250	1 ... 3

Preporučuje se prethodno zagrijavanje 5 minuta za svu hranu koja se griluje.

Komade hrane okrenite nakon 1/2 ukupnog vremena spremanja hrane.

### Testna jela

- Jela u ovoj tabeli pripremljena su u skladu sa standardom EN 60350-1

kako bi se olakšalo testiranje

proizvoda za kontrolne ustanove.

### Stol za kuhanje testne hrane

#### Prijedlozi za kuhanje s jednim pladnjem

Hrana	Dodaci koje možete koristiti	Radna funkcija	Pozicija polica	Temperatura (°C)	Vrijeme spremanja hrane (minimalno) (okvirno)
Pecivo (slatki kolačić)	Standardni pleh*	Gornji i donji grijač	3	140	20 ... 30
	Standardni pleh*	Grijanje s ventilatorom	3	140	15 ... 25
Sitni kolači	Standardni pleh*	Gornji i donji grijač	3	160	25 ... 35
	Standardni pleh*	Grijanje s ventilatorom	3	150	25 ... 35
Biskvit torta	Okrugli kalup za kolače, prečnika 26 cm sa stezaljkom na žičanom grilu**	Gornji i donji grijač	2	150	30 ... 40
	Okrugli kalup za kolače, prečnika 26 cm sa stezaljkom na žičanom grilu**	Grijanje s ventilatorom	2	150	35 ... 45
Pita od jabuka	Okrugli crni metalni kalup, prečnika 20 cm na žičanom grilu**	Gornji i donji grijač	2	180	50 ... 65
	Okrugli crni metalni kalup, prečnika 20 cm na žičanom grilu**	Grijanje s ventilatorom	3	170	50 ... 65

Prethodno zagrijavanje se preporučuje za svu hranu.

\* Ovi dodaci možda nisu uključeni u vaš proizvod.

\*\* Ovi dodaci nisu uključeni u vaš proizvod. Oni su komercijalno dostupni dodaci.

## Prijedlozi za kuhanje s dva pladnja

Hrana	Dodaci koje možete koristiti	Radna funkcija	Pozicija polica	Temperatura (°C)	Vrijeme spremanja hrane (minimalno) (okvirno)
Pecivo (slatki kolačić)	2 –Standardni pleh* 4 –Pleh za tijesta*	Grijanje s ventilatorom	2 – 4	140	15 ... 25
Sitni kolači	2 –Standardni pleh* 4 –Pleh za tijesta*	Grijanje s ventilatorom	2 – 4	150	25 ... 35

Prethodno zagrijavanje se preporučuje za svu hranu.

\* Ovi dodaci možda nisu uključeni u vaš proizvod.

\*\* Ovi dodaci nisu uključeni u vaš proizvod. Oni su komercijalno dostupni dodaci.

## Gril

Hrana	Dodaci koje možete koristiti	Pozicija polica	Temperatura (°C)	Vrijeme spremanja hrane (minimalno) (okvirno)
Tostirani hleb	Žičani gril	4	250	1 ... 3
Ćufte (junetina) - 12 komadići	Žičani gril	4	250	20 ... 30

Hranu okrenite nakon 1/2 ukupnog vremena spremanja hrane.

Preporučuje se prethodno zagrijavanje 5 minuta za svu hranu koja se griluje.

## 7 Održavanje i njega

### Opće informacije o čišćenju

#### ⚠ Opšta upozorenja

- Sačekajte da se uređaj ohladi prije čišćenja. Vruće površine mogu izazvati opekotine!
- Ne koristite deterdžente izravno na vruće površine. To može prouzrokovati trajne mrlje.
- Uređaj treba temeljito očistiti i osušiti nakon svakog postupka. Na taj način ćete lakše ukloniti ostatke hrane, čime izbjegavate da ti ostaci izgore tokom sljedeće upotrebe uređaja. Stoga se uvijek trajanja uređaja produžava i problemi s kojima se često suočavate se smanjuju.
- Ne koristite sredstva za paročišćenje za čišćenje uređaja.
- Neki deterdženti ili sredstva za čišćenje mogu oštetiti površinu. Ne koristite abrazivne deterdžente, praške za čišćenje, kreme za čišćenje, sredstva za čišćenje kamenca ili oštre predmete tokom čišćenja.
- Prilikom čišćenja nakon svake upotrebe nije potrebno koristiti posebno sredstvo za čišćenje. Uređaj očistite deterdžentom za pranje posuđa, toplom vodom i mekom krpom ili sunđerom i osušite suvom krpom od mikrovlakana.
- Obavezno nakon čišćenja potpuno obrišite preostalu tečnost i odmah očistite hranu isprskanu oko tijekom pečenja.
- Ne perite nijednu komponentu uređaja u mašini za pranje posuđa.

#### Površine od inoksa i nerđajuće površine

- Ne koristite sredstva za čišćenje koja sadrže kiselinu ili hlor za čišćenje

površina od nerđajućeg čelika ili inoksa i ručica.

- Nerđajuća ili površina od inoksa može vremenom promijeniti boju. To je normalno. Nakon svakog postupka očistite deterdžentom pogodnim za nerđajuću ili površinu od inoksa.
- Za čišćenje koristite meku krpu sa tečnim deterdžentom (neabrazivnim) pogodnim za površine od inoksa, obratite pažnju da brišete samo u jednom pravcu.
- Odstranite mrlje od kamenca, ulja, škroba, mlijeka i proteina sa površina od inoksa bez mrlja i staklenih površina bez odlaganja. Mrlje mogu zarđati nakon duže vremena.

#### Emajlirane površine

- Nakon svake upotrebe, površine od emajla očistite deterdžentom za pranje posuđa, toplom vodom i mekom krpom ili sunđerom i osušite suvom krpom.
- Ako vaš proizvod ima funkciju lakog čišćenja parom, možete izvršiti lako čišćenje parom za netvrdokornu trenutnu nečistoću. (Pogledajte odjeljak „Jednostavno čišćenje parom“)
- Za postojane mrlje može se koristiti sredstvo za čišćenje pećnice i grila koje se preporučuje na mrežnoj lokaciji vašeg proizvoda te sunđer za čišćenje koja ne stvara ogrebotine. Ne koristite neko drugo sredstvo za čišćenje rerne u tom slučaju.
- Da biste očistili prostor predviđen za spremanje hrane, morate sačekati da se rerina ohladi. Čišćenje vrućih površina izazvaće i opasnost od požara i oštećenja emajlirane površine.

#### Katalitičke površine

- Bočne strane u prostoru za spremanje hrane mogu biti prekrivene samo

emajliranim ili katalitičkim zidovima. Navedeno zavisi od modela.

- Katalitički zidovi imaju laganu mat i poroznu površinu. Katalitički zidovi rene se ne smiju čistiti.
- Katalitičke površine apsorbuju ulje zahvaljujući svojoj poroznoj strukturi i počinju sjajiti kada je površina zasićena uljem, u tom slučaju preporučuje se zamjena djelova.

### **Staklene površine**

- Pri čišćenju staklenih površina ne koristite strugače od tvrdog metala i abrazivne materijale za čišćenje. Isti mogu oštetiti staklenu površinu.
- Uređaj očistite deterdžentom za pranje posuđa, toplom vodom i krpom od mikrovlakana naročito namijenjenu za staklene površine i osušite suvom krpom od mikrovlakana.
- Ako poslije čišćenja ima ostatka deterdženta, obrišite ga hladnom vodom i osušite čistom i mekom krpom od mikrovlakana. Preostali ostaci deterdženta mogu oštetiti staklenu površinu.
- Ni pod kojim uslovima ostatke osušene na staklenoj površini ne treba čistiti nazubljenim noževima, žičanom vunom ili sličnim alatima za grebanje.
- Mrlje od kalcijuma (žute mrlje) možete ukloniti sa staklene površine komercijalno dostupnim sredstvom za uklanjanje kamenca, sredstvom za uklanjanje kamenca poput sirćeta ili limunovog soka.
- Ako je površina jako zaprljana, nanesite sunđerom sredstvo za čišćenje na mrlju i sačekajte duže vremena da isto adekvatno odreaguje. Zatim očistite staklenu površinu vlažnom krpom.
- Promjene boje i mrlje na staklenoj površini normalna su pojava i ne predstavljaju grešku.

### **Plastični djelovi i obojene površine**

- Očistite plastične djelove i obojene površine deterdžentom za pranje posuđa, toplom vodom i mekom krpom ili sunđerom i osušite suvom krpom.
- Ne koristite strugače od tvrdog metala i abrazivna sredstva za čišćenje. Navedeno može oštetiti površine.
- Vodite računa da spojevi komponenta uređaja ne ostanu vlažni i da na istima ne ostane deterdženta. U suprotnom može doći do korozije na tim spojevima.

### **Čišćenje dodatka**

Ako u uputstvu za upotrebu nije drugačije navedeno, dodatke isporučene uz uređaj ne perite u perilici za suđe.

### **Čišćenje kontrolne table**

- Prilikom čišćenja tabli s kontrolnim gumbima, obrišite tablu i gumbе vlažnom mekom krpom i osušite suvom krpom. Ne uklanjajte gumbе i zaptivke ispod da biste očistili tablu. Na taj način možete oštetiti kontrolnu tablu i gumbе.
- Prilikom čišćenja nehrđajuće ploče s kontrolnim gumbima, nemojte oko gumba koristiti sredstva za čišćenje nehrđajućih površina (od inoxa). Indikatori oko gumba mogu se izbrisati.
- Očistite kontrolnu tablu osjetljivu na dodir vlažnom mekom krpom i osušite suvom krpom. Ako vaš proizvod ima funkciju zaključavanja tipki, postavite zaključavanje tipki prije čišćenja kontrolne table. Ako postupite drugačije, tipke možete pogrešno odabrati.



## Čišćenje unutrašnjosti rerne (površina za spremanje hrane)

Slijedite korake čišćenja opisane u odjeljku „Opšte informacije o čišćenju“ prema tipovima površine u vašoj rerni.

### Čišćenje stranica rerne

Bočne strane u prostoru za spremanje hrane mogu biti prekrivene samo emajliranim ili katalitičkim zidovima. Navedeno zavisi od modela. Ako model ima katalitičku stranicu, pogledajte informacije u odjeljku „Katalitički zidovi“. Ako je vaš proizvod model sa žičanim policama, uklonite žičane police prije čišćenja bočnih zidova. Zatim završite čišćenje kako je opisano u odjeljku „Opšte informacije o čišćenju“ prema vrsti bočnog zida.

### Da biste uklonili bočne žičane police:

1. Uklonite prednji dio žičane police povlačenjem na bočni zid u suprotnom smjeru.
2. Povucite žičanu policu prema sebi da biste je potpuno skinuli.

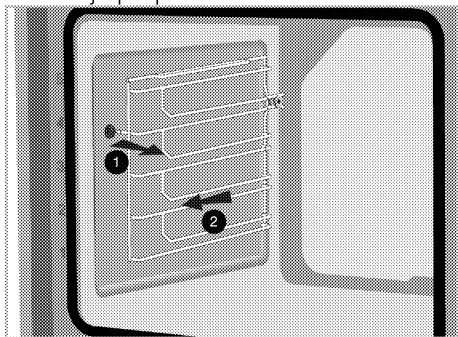

3. Da biste ponovo postavili police, obavite iste korake kao tokom skidanja, ali obrnutim redoslijedom.

### Pirolitičko samočišćenje

Pećnica je opremljena značajkom pirolitičkog samočišćenja. Pećnica se

zagrijeva na približno 420-480 °C a postojeća nečistoća sagorijeva i pretvara se u pepeo. Može se pojaviti mnogo dima. Obezbijedite dobro ventiliranje. Pirolizu je potrebno koristiti nakon približno svake desete upotrebe pećnice.

### Opšta upozorenja



Vruće površine izazivaju opekotine!

Ne dodirujte uređaj dok je u fazi samočišćenja i držite djecu podalje od uređaja. Čekajte najmanje 30 minuta prije uklanjanja ostataka.



Uklonite svu dodatnu opremu, teleskopsku policu i bočne nosače (ako su dostupni) prije upotrebe značajke pirolitičkog samočišćenja. Ako to ne učinite, rezultat će oštećenjem dodatne opreme i bočnih nosača.



Ako je vaš uređaj opremljen priborom koji je otporan na pirolizu (otporan na visoke temperature samočišćenja), nije obavezno da takav pribor uklonite iz pećnice. Da li je vaš pribor pirootporan ili ne, navedeno je u odjeljku za pribor. Ako nije navedeno, vaš pribor nije otporan na visoke temperature. Prije samočišćenja mora se izvaditi iz pećnice kako bi se izbjegla oštećenja.

**i** Nemojte čistiti brtvu na vratima. Brtva od optičkih vlakana je jako osjetljiva i lako se može oštetiti. U slučaju oštećenja na brtvi vrata pećnice, pozovite ovlaštenu servisnu službu kako bi postavio novu brtvu.

1. Uklonite kompletan pribor iz pećnice. Kod modela sa bočnim nosačem, ne zaboravite da uklonite bočne nosače.
2. Uklonite nečistoću sa vanjskih površina i unutarnjosti pećnice vlažnom krpom prije ciklusa čišćenja.
3. Odaberite funkciju Piroлиза ili Piroлиза - ekonomični režim prema prljavštini vaše pećnice.

Ako vaša pećnica nije jako zaprljana, preporučujemo vam da koristite funkciju „Piroлиза - ekonomični režim“. Funkcija „Piroлиза - ekonomični režim“ je kraća od funkcije „Piroлиза“. Ako je pećnica vrlo prljava, funkcija „Piroлиза - ekonomični režim“ možda neće biti dovoljna. U tom slučaju odaberite funkciju „Piroлиза“.

4. Uključite pećnicu dodirivanjem na tipku .
5. Aktivirajte donji red radnih funkcija dodirivanjem „Aktivacija dodatne funkcije“ na zaslonu funkcija.

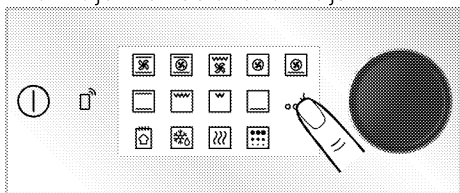

6. Dodirnite „Piroлиза“ u donjem redu prikaza funkcija.

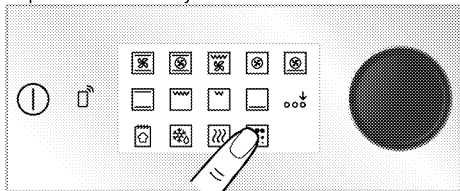

7. Na ekranu se pojavljuje pirolitički nivo „HI“ i vrijeme „02:00“

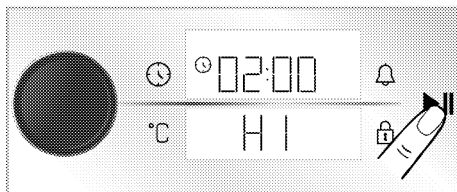



8. Dodirnite tipku  da biste započeli čišćenje.

» Samočišćenje započinje i na zaslonu se prikazuje vrijeme samočišćenja. Ovaj period trajanja se ne može promijeniti.

9. Kada pećnica dostigne određenu temperaturu nakon što započne postupak samočišćenja, simbol brave  pojavit će se na ekranu za vrijeme i vrata pećnice se neće moći otvoriti. Pećnica ostaje zaključana izvjesno vrijeme nakon završetka značajke pirolize. Nemojte probati na silu otvoriti vrata povlačeći ručicu dok simbol brave ne nestane.

10. Nakon završetka procesa čišćenja, na zaslonu će se pojaviti

„Završetak“ Ako dodirnete tipku , pećnica će se isključiti.

11. Nakon što se na zaslonu prikaže „Završetak“, isključite pećnicu dodirivanjem na tipku .

12. Nakon što simbol  nestane sa zaslona, uklonite naslage tla octenom vodom.

### Za eko pirolitički način samočišćenja:

Ako vaša pećnica nije jako zaprljana, preporučujemo vam da koristite funkciju „Piroлиза - ekonomični režim“. Funkcija „Piroлиза - ekonomični režim“ je kraća od funkcije „Piroлиза“. Ako je pećnica vrlo prljava, funkcija „Piroлиза - ekonomični režim“ možda neće biti dovoljna. U tom slučaju odaberite funkciju „Piroлиза“.

1. Uklonite kompletan pribor iz pećnice. Kod modela sa bočnim nosačem, ne zaboravite da uklonite bočne nosače.

- Uklonite nečistoću sa vanjskih površina i unutarnjosti pećnice vlažnom krpom prije ciklusa čišćenja.
- Uključite pećnicu dodirivanjem na tipku ①.
- Aktivirajte donji red radnih funkcija dodirivanjem „Aktivacija dodatne funkcije“ na zaslonu funkcija.

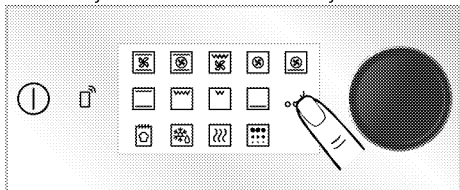

- Dodirnite „Pirroliza“ u donjem redu prikaza funkcija.

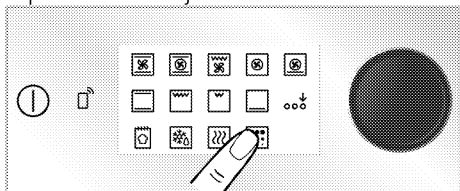

- Ponovo dodirnite i uključite značajku „Pirroliza“.

» Prikazuje se odbrojavanje 3- 2- 1. Kada odbrojavanje istekne, „Pirroliza - ekonomični režim“ aktivira se režim.

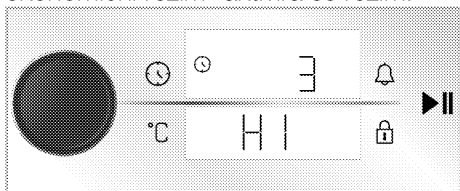

- Dodirnite tipku ►|| da biste započeli eko pirolitičko čišćenje.
- » Samočišćenje započinje i na zaslonu se prikazuje vrijeme samočišćenja. Ovaj period trajanja se ne može promijeniti.

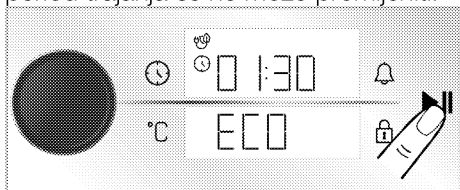

- Kada pećnica dostigne određenu temperaturu nakon što započne

postupak samočišćenja, simbol brave ② pojavit će se na ekranu za vrijeme i vrata pećnice se neće moći otvoriti. Pećnica ostaje zaključana izvjesno vrijeme nakon završetka značajke pirolize. Nemojte probati na silu otvoriti vrata povlačeći ručicu dok simbol brave ne nestane.

- Nakon završetka procesa čišćenja, na zasonu će se pojaviti „Završetak“ Ako dodirnete tipku ①, pećnica će se isključiti.
- Nakon što se na zaslonu prikaže „Završetak“, isključite pećnicu dodirivanjem na tipku ①.
- Nakon što simbol ② nestane sa zaslona, uklonite naslage tla octenom vodom.

## Čišćenje vrata rerne

- Da biste očistili vrata i stakla rerne nemojte koristiti gruba abrazivna sredstva za čišćenje, metalne strugače, žičanu vunu ili sredstva za bijeljenje.

Možete da skinete vrata i staklo rerne da biste ih očistili. Kako ukloniti vrata i staklo objašnjeno je u odjeljcima „Skidanje vrata rerne“ i „Skidanje unutrašnjeg stakla na vratima rerne“. Nakon što skinete unutrašnje staklo na vratima, očistite ga sredstvom za pranje posuđa, toplom vodom i mekom krpom ili sunđerom i osušite suvom krpom. Staklo obrišite octom, a zatim ga isperite kako bi uklonili ostatke kamena koji se mogu pojaviti na staklu pećnice.

## Skidanje vrata rerne

- Otvorite vrata rerne.
- Otvorite klipse na šarkama sa desne i lijeve strane na vratima tako što ih pritisnete kao što je prikazano na slici. Tip šarke (A), (B), (C) varira ovisno o modelu proizvoda. Donje slike pokazuju kako otvoriti sve tipove šarki.

(A) šarka je dostupna u normalnim tipovima vrata.

(B) šarke tipa dostupne su u tipo zatvaračkim tipovima vrata.

Šarke tipa (C) dostupne su u mekim tipovima vrata koja se otvaraju / zatvaraju.

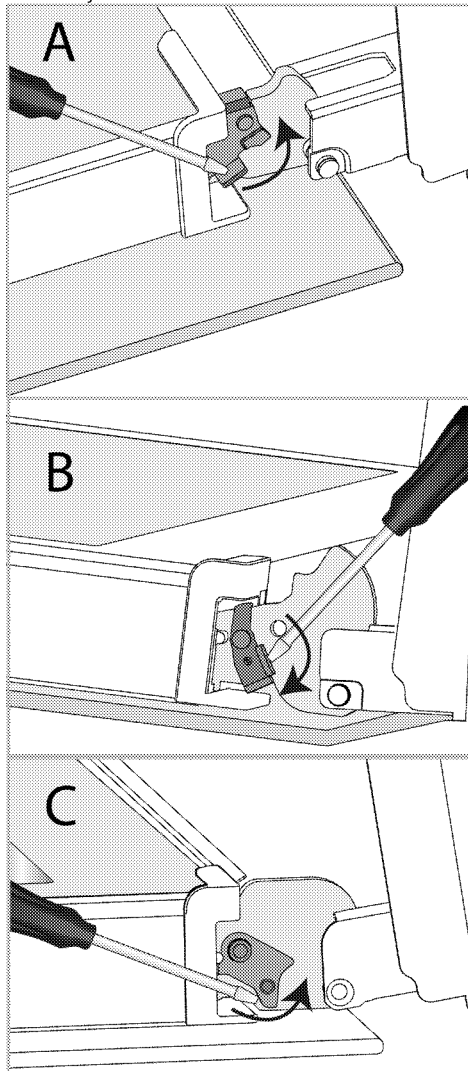

Brava sa šarkama - zatvoreni položaj

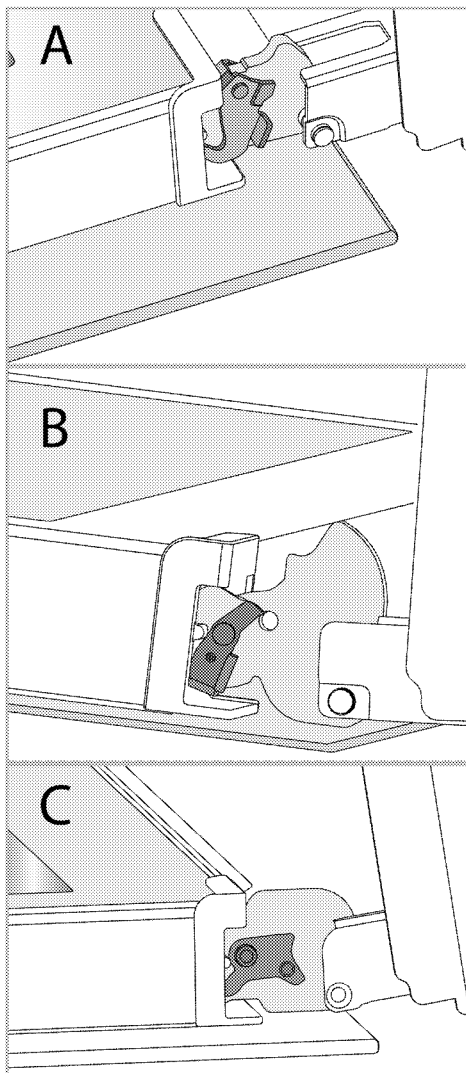

Brava sa šarkama - otvoreni položaj

3. Postavite vrata rerne u poluzatvoreni položaj.

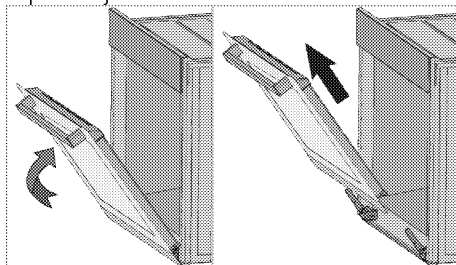

4. Skinite vrata tako što ćete ih izvući naviše da biste ih oslobodili iz lijeve i desne šarke.

**i** Kada vraćate vrata, obavite iste korake kao tokom skidanja, ali obrnutim redoslijedom. Ne zaboravite da zatvorite klipse na šarkama kada vratite vrata.

## Skidanje unutarnjeg stakla sa vrata rerne

Unutarnje staklo na vratima uređaja može se skinuti za potrebe čišćenja.

1. Otvorite vrata rerne.

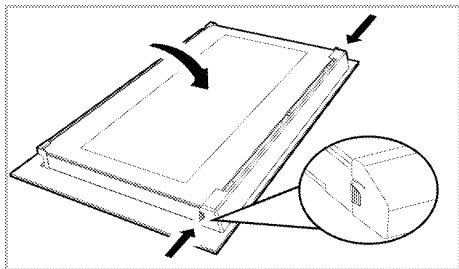

2. Povucite plastični dio pričvršćen na gornjem dijelu ulaznih vrata prema sebi istovremeno pritiskom na tačke pritiska sa obje strane dijela i izvadite ga.

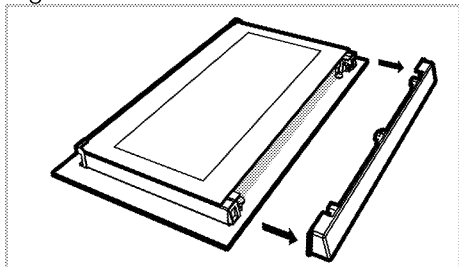

3. Kao što je prikazano na slici, malo podignite staklenu ploču s unutarnje strane prema „A“ a zatim je izvadite povlačenjem prema „B“.

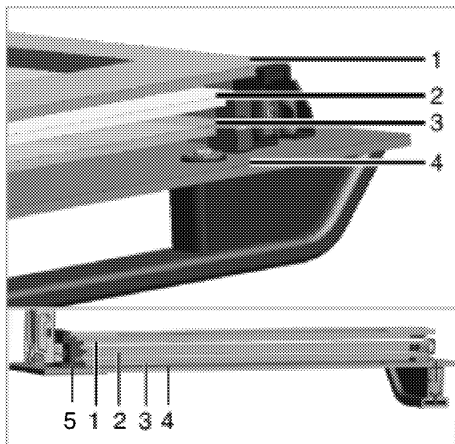

- 1 Staklena ploča sa unutarnje strane
- 2 Drugo unutarnje staklo
- 3 Treće unutarnje staklo
- 4 Spoljašnje staklo
- 5 Plastični prorez za staklo-Donji

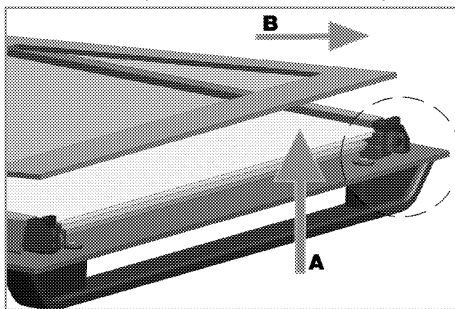

4. Ponovite isti postupak za skidanje drugog i trećeg stakla.

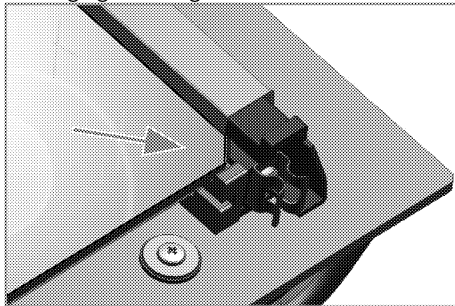

Prvi korak za vraćanje vrata u probitno stanje je vraćanje drugog i trećeg stakla (2, 3).

Kao što je prikazano na slici, postavite zakošeni ugao staklene ploče tako da nalegne u zakošeni ugao na plastičnom prorezu.

Redosled pričvršćivanja drugog i trećeg unutarnjeg stakla nije važan, jer su zamjenljivi.

Kada vraćate staklenu ploču s unutrašnje strane (1), provjerite da li štampana strana ploče leži licem prema unutrašnjoj staklenoj ploči.

Od ključnog je značaja da donji ugao unutarnje staklene ploče nalegne u donji plastični prorez (5).

Gurnite plastični dio prema okviru dok ne čujete zvuk „klik“.

**i** Nakon čišćenja, sva stakla moraju se ponovo sastaviti.

## Čišćenje sijalice u rerni

U slučaju da se staklena površina sijalice u rerni postane zaprlja; očistite je deterdžentom za pranje posuđa, toplom vodom i mekom krpom ili sunđerom i osušite suvom krpom. U slučaju kvara sijalice u rerni, možete zamijeniti sijalicu prema postupku opisanom u sljedećem odjeljku.

## Zamjena sijalice u rerni

### **⚠ Opšta upozorenja**

- Prije mijenjanja sijalice provjerite da li je uređaj isključen sa napajanja električnom energijom i da li se ohladio, kako biste izbjegli rizik od strujnog udara. Vruće površine mogu izazvati opekotine!
- U ovoj pećnici koristi se žarulja sa žarnom niti snage manje od 40 W, visine manje od 60 mm, promjera manje od 30 mm ili halogena lampa sa utičnicom tipa G9, snage manje od 60 W. Svjetiljke su pogodne za rad na temperaturama iznad 300 °C. Lampe za pećnicu možete nabaviti od

ovlaštenog servisera ili tehničara sa licencom.

- Položaj sijalice može se razlikovati od položaja prikazanog na slici.
- Sijalica koja se koristi u ovom proizvodu nije adekvatna za upotrebu u domaćinstvu za osvjetljavanje prostorija. Svrha ove sijalice je da pomogne korisniku da vidi prehrambene proizvode.
- Sijalice koje se koriste u ovom proizvodu podnose ekstremne fizičke uslove kao što su temperature iznad 50°C.

## Ako vaša rerna ima okruglu sijalicu:

1. isključite uređaj iz struje.
2. uklonite zaštitno staklo okrećući ga u smjeru suprotnom od kazaljke na satu.

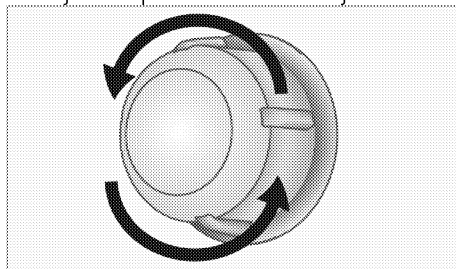

3. Ako je sijalica vaše rerne tipa (A) prikazana na donjoj slici, okrenite sijalicu rerne kao što je prikazano na slici i zamijenite je novom. Ako je model tipa (B), izvucite je kao što je prikazano na slici i zamijenite je novom.

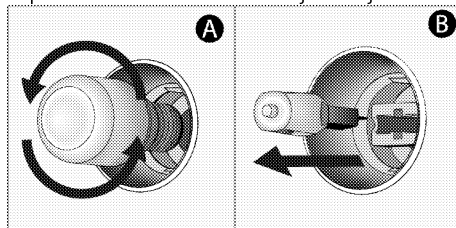

4. Vratite zaštitno staklo.

## Ako vaša rerna ima kockastu sijalicu,

1. isključite uređaj iz struje.

2. Uklonite žičane police kao što je opisano.

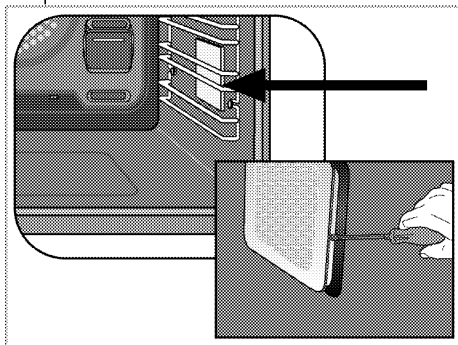

3. Šrafcigerom podignite zaštitno staklo sijalice.

4. Ako je sijalica vaše rene tipa (A) prikazana na donjoj slici, okrenite

sijalicu rene kao što je prikazano na slici i zamijenite je novom. Ako je model tipa (B), izvucite je kao što je prikazano na slici i zamijenite je novom.

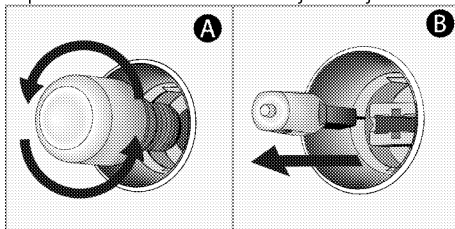

5. Vratite zaštitno staklo, a zatim vratite žičane police.

## 8 Rješavanje problema

Konsultujte ovlaštenog servisera ili tehničara sa licencom ili dobavljača kod koga ste kupili uređaj ako ne možete da riješite problem iako ste primijenili instrukcije u ovom dijelu. Nikada ne pokušavajte da sami popravite uređaj koji je u kvaru.

**Iz rerne izlazi para kada je u upotrebi.**

- Normalno je da para izlazi iz rerne tokom rada. >>> *Ovo nije kvar.*

**Kapljice vode nastaju tokom spremanja hrane.**

- Para koja nastaje tokom spremanja hrane može se kondenzovati i formirati kapljice vode kada dođe u dodir sa hladnim površinama uređaja. >>> *Ovo nije kvar.*

**Iz uređaja se čuje metalni zvuk kada se grije i hladi.**

- Kada se metalni dijelovi griju, šire se i izazivaju zvukove. >>> *Ovo nije kvar.*

**Uređaj ne radi.**

- Osigurač je pokvaren ili je iskočio. >>> *Provjerite osigurače u razvodnoj kutiji. Ako je neophodno, zamijenite ih ili resetujte.*
- Uređaj nije uključen u uzemljenu utičnicu. >>> *Provjerite gdje je uključen strujni kabl.*
- Dugmad/okrugla dugmad tasteri na kontrolnoj tabli ne funkcionišu. >>> *Ako je vaš proizvod opremljen funkcijom zaključavanja tipki, možda je omogućeno zaključavanje tipki. Onemogućite tu funkciju.*

**Sijalica u remi je u kvaru.**

- Sijalica u remi je pokvarena. >>> *Zamijenite sijalicu u remi.*
- Nema struje. >>> *Provjerite ima li struje. Provjerite osigurače u razvodnoj kutiji. Ako je potrebno, zamijenite ili resetujte osigurače*

**Rerna ne grije.**

- Možda nije podešena na određenu funkciju za spremanje hrane i/ili temperaturu. >>> *Podesite remu na određenu funkciju za spremanje hrane i/ili temperaturu.*
- Kod modela koji su opremljeni tajmerom, tajmer nije podešen. >>> *Podesite vrijeme.*
- Nema struje. >>> *Provjerite ima li struje. Provjerite osigurače u razvodnoj kutiji. Ako je potrebno, zamijenite ili resetujte osigurače*

**(Kod modela sa tajmerom) Zaslona sata treperi ili je uključen simbol sata.**

- Došlo je do prethodnog prekida napajanja električnom energijom. >>> *Podesite vrijeme/isključite proizvod i ponovo ga uključite.*