

⚙️ x 4

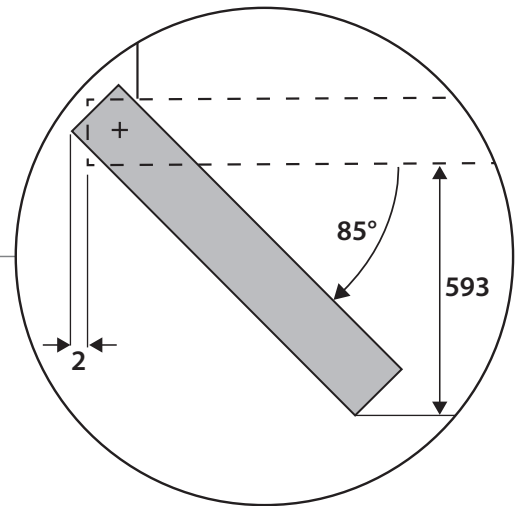

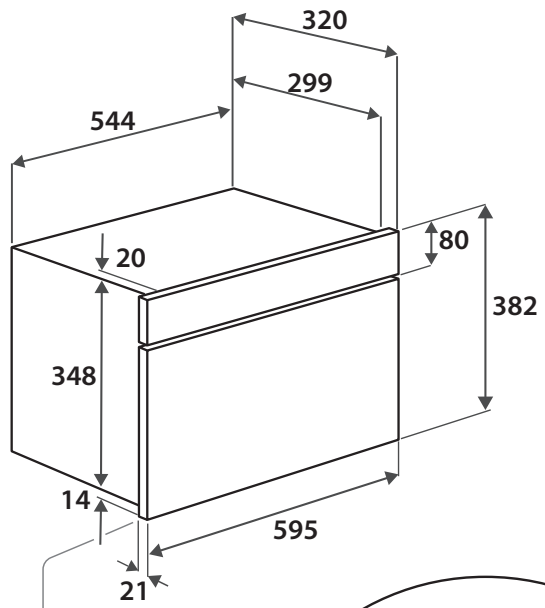
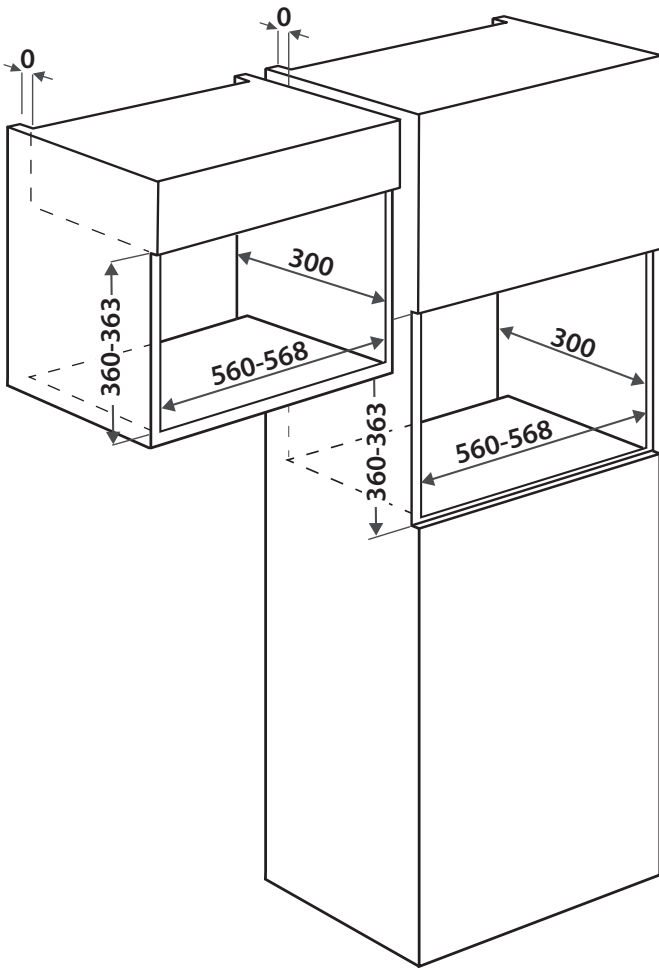
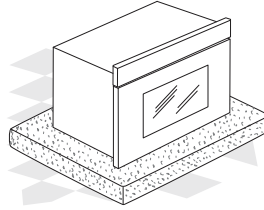
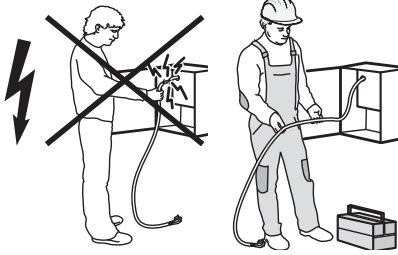
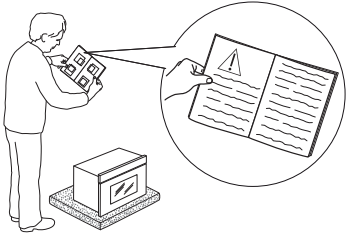
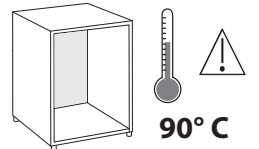
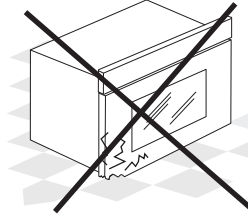
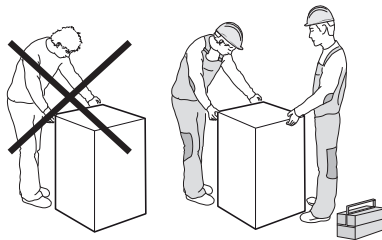
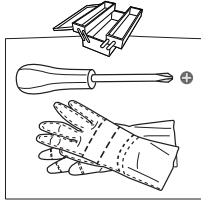
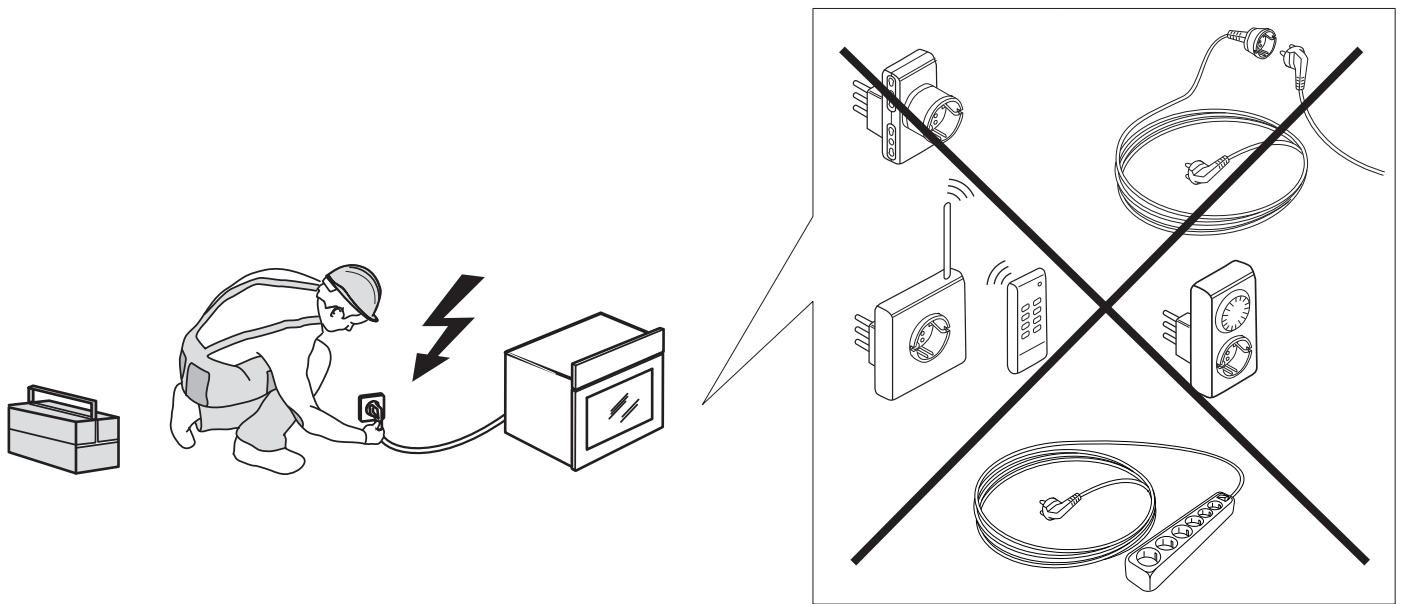
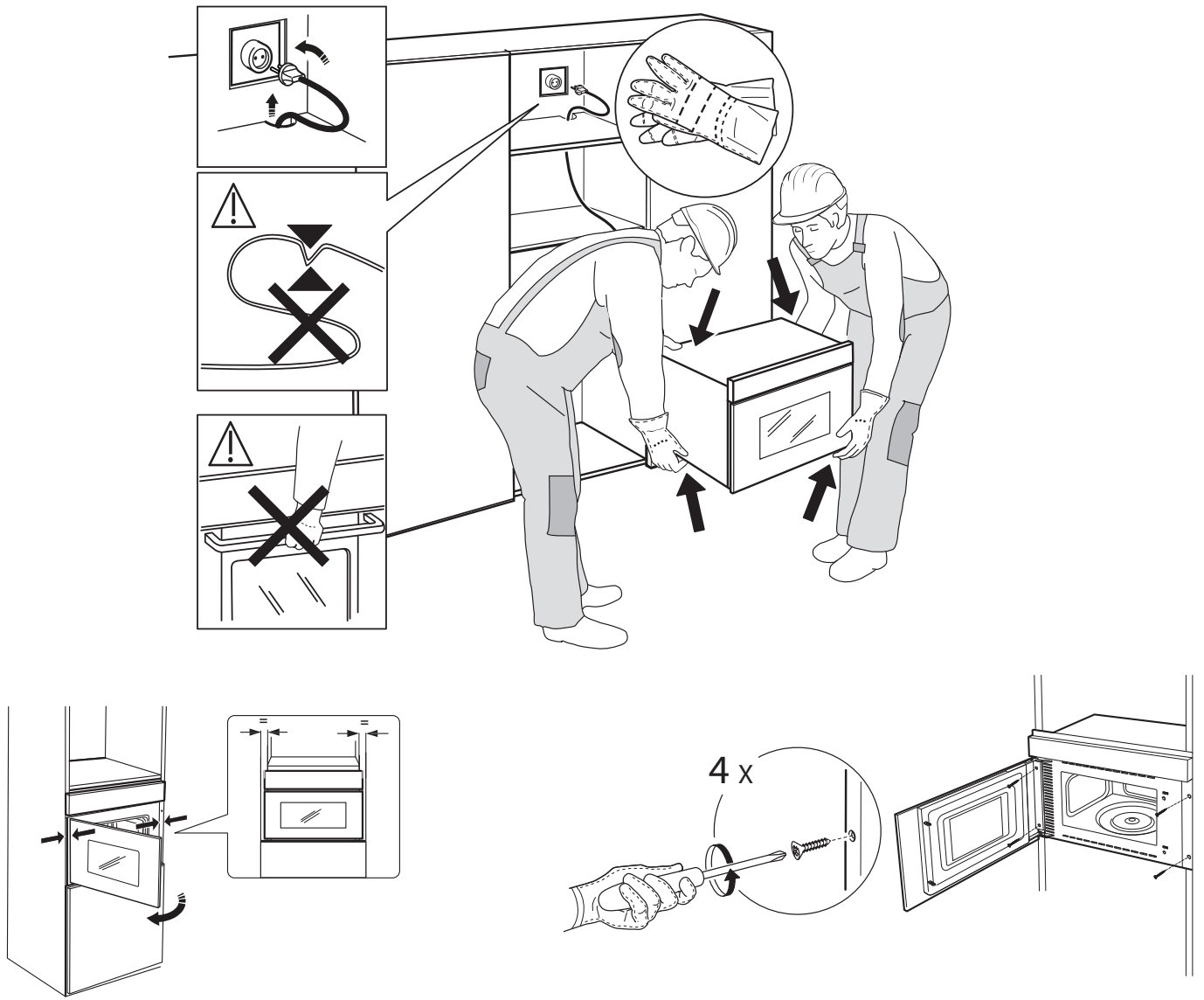

# SAFETY INSTRUCTIONS

Before using the appliance, read these safety instructions. Keep them nearby for future reference. These instructions and the appliance itself provide important safety warnings, to be observed at all times. The manufacturer declines any liability for failure to observe these safety instructions, for inappropriate use of the appliance or incorrect setting of controls.

⚠ Very young children (0-3 years) should be kept away from the appliance. Young children (3-8 years) should be kept away from the appliance unless continuously supervised. Children from 8 years old and above and persons with reduced physical, sensory or mental capabilities or lack of experience and knowledge can use this appliance only if they are supervised or have been given instructions on safe use and understand the hazards involved. Children must not play with the appliance. Cleaning and user maintenance must not be carried out by children without supervision.

⚠ **WARNING:** If the door or door seals are damaged, the oven must not be operated until it has been repaired – risk of injury.

⚠ **WARNING:** Liquids and foods must not be heated in sealed containers – risk of explosion, heating of beverages can result in delayed eruptive boiling, care must be taken when handling the container – risk of burn.

⚠ The microwave oven is intended for heating food and beverages. Do not dry food or clothing or heat warming pads, slippers, sponges and similar - risk of fire. When heating food in plastic or paper containers, remains vigilant on the oven - risk of fire.

⚠ The contents of feeding bottles and baby food jars must be stirred or shaken and their temperature checked - risk of burn. Do not heat eggs in their shells and whole hard-boiled eggs - risk of explosion.

⚠ Only use utensils that are suitable for microwave cooking. Do not use metallic containers - risk of injury.

⚠ Only use a temperature probe recommended for this oven - risk of fire.

⚠ If smoke is emitted switch off or unplug the appliance and keep the door closed in order to stifle any flames.

⚠ If the appliance is installed 850 mm or more above the floor, take care not to displace the turntable when removing containers – risk of injury.

⚠ Do not use your microwave oven for deep-frying, because the oil temperature can not be controlled.

⚠ Metallic containers for food and beverages are not suitable during microwave cooking.

## IMPORTANT TO BE READ AND OBSERVED

⚠ Do not remove the microwave inlet protection plates on the side of the cavity walls (certain models only). They prevent grease and food particles from entering the microwave inlet channels.

⚠ The food must not be left in or on the product for more than one hour before or after cooking.

### PERMITTED USE

⚠ **CAUTION:** The appliance is not intended to be operated by means of an external switching device, such as a timer, or separate remote controlled system.

⚠ This appliance is intended to be used in household and similar applications such as: staff kitchen areas in shops, offices and other working environments; farm houses; by clients in hotels, motels, bed & breakfast and other residential environments.

⚠ This appliance is not for professional use. Do not use the appliance outdoors.

### INSTALLATION

⚠ The appliance must be handled and installed by two or more persons - risk of injury. Use protective gloves to unpack and install - risk of cuts.

⚠ Installation, including water supply (if any), electrical connections and repairs must be carried out by a qualified technician. Do not repair or replace any part of the appliance unless specifically stated in the user manual. Keep children away from the installation site. After unpacking the appliance, make sure that it has not been damaged during transport. In the event of problems, contact the dealer or your nearest After-sales Service. Once installed, packaging waste (plastic, styrofoam parts etc.) must be stored out of reach of children - risk of suffocation. The appliance must be disconnected from the power supply before any installation operation - risk of electrical shock. During installation, make sure the appliance does not damage the power cable - risk of fire or electrical shock. Only activate the appliance when the installation has been completed.

⚠ This appliance is intended to be used built-in. Do not use it freestanding or place into a cabinet. After unpacking the appliance, make sure that the appliance door closes properly. In the event of problems, contact the dealer or your nearest After-sales Service.

### ELECTRICAL WARNINGS

⚠ It must be possible to disconnect the appliance from the power supply by unplugging it if plug is accessible, or by a multi-pole switch installed

upstream of the socket in accordance with the wiring rules and the appliance must be earthed in conformity with national electrical safety standards.

**⚠** Do not use extension leads, multiple sockets or adapters. The electrical components must not be accessible to the user after installation. Do not use the appliance when you are wet or barefoot. Do not operate this appliance if it has a damaged power cable or plug, if it is not working properly, or if it has been damaged or dropped.

**⚠** If the supply cord is damaged, it must be replaced with an identical one by the manufacturer, its service agent or similarly qualified persons in order to avoid a hazard - risk of electrical shock.

### **CLEANING AND MAINTENANCE**

**⚠** WARNING: It is hazardous for anyone other than a competent person to carry out any service or repair operation that involves the removal of a cover which give protection against exposure to microwave energy.

**⚠** Failure to maintain the oven in a clean condition could lead to deterioration of the surface that could adversely affect the life of the appliance and possibly result in a hazardous situation.

**⚠** The oven must be cleaned regularly and any food deposits removed.

**⚠** WARNING: Ensure that the appliance is switched off and disconnected from the power supply before performing any maintenance operation. To avoid risk of personal injury use protective gloves (risk of laceration) and safety shoes (risk of contusion); be sure to handle by two persons (reduce load); never use steam cleaning equipment (risk of electric shock). Non-professional repairs not authorised by the manufacturer could result in a risk to health and safety, for which the manufacturer cannot be held liable. Any defect or damage caused from non-professional repairs or maintenance will not be covered by the guarantee, the terms of which are outlined in the document delivered with the unit.

**⚠** Regularly clean appliance door internal side and related gasket, without removing it. Use a soft sponge, mild water and neutral soap; dry using a neutral soft cloth. Do not use metal scrapers.

### **DISPOSAL OF PACKAGING MATERIALS**

The packaging material is 100% recyclable and is marked with the recycle symbol . The various parts of the packaging must therefore be disposed of responsibly and in full compliance with local authority regulations governing waste disposal.

### **DISPOSAL OF HOUSEHOLD APPLIANCES**

This appliance is manufactured with recyclable or reusable materials. Dispose of it in accordance with local waste disposal regulations. For further information on the treatment, recovery and recycling of household electrical appliances, contact your local authority, the collection service for household waste or the store where you purchased the appliance. This appliance is marked in compliance with European Directive 2012/19/EU, Waste Electrical and Electronic Equipment (WEEE). By ensuring this product is disposed of correctly, you will help prevent negative consequences for the environment and human health.

The  symbol on the product or on the accompanying documentation indicates that it should not be treated as domestic waste but must be taken to an appropriate collection centre for the recycling of electrical and electronic equipment.

### **DECLARATIONS OF CONFORMITY**

This appliance is in compliance with the European standard EN 60705.

This product contains a light source of energy efficiency class G.





THANK YOU FOR BUYING OUR PRODUCT



Before using the appliance carefully read the Safety Instruction.

## PRODUCT DESCRIPTION

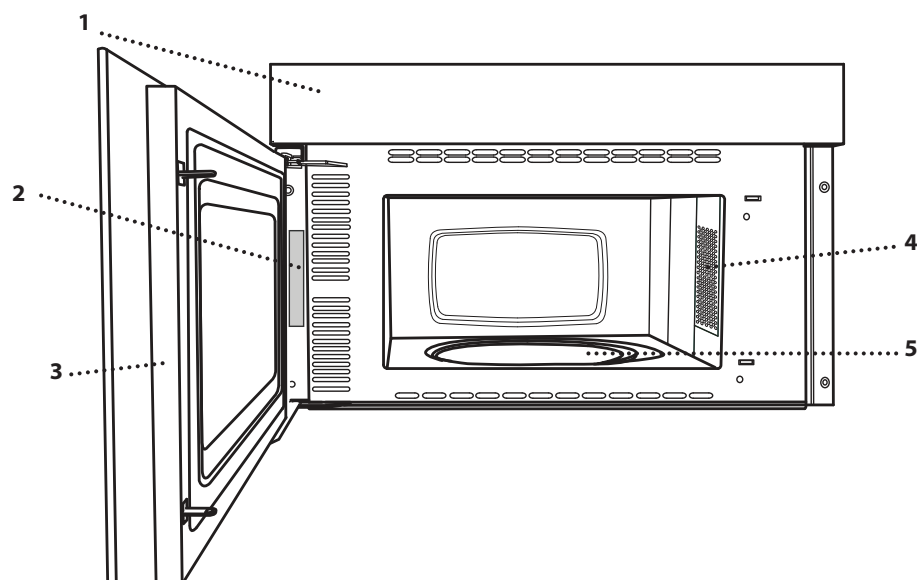

1. Control panel
2. Identification plate  
(do not remove)
3. Door
4. Light
5. Turntable

## CONTROL PANEL

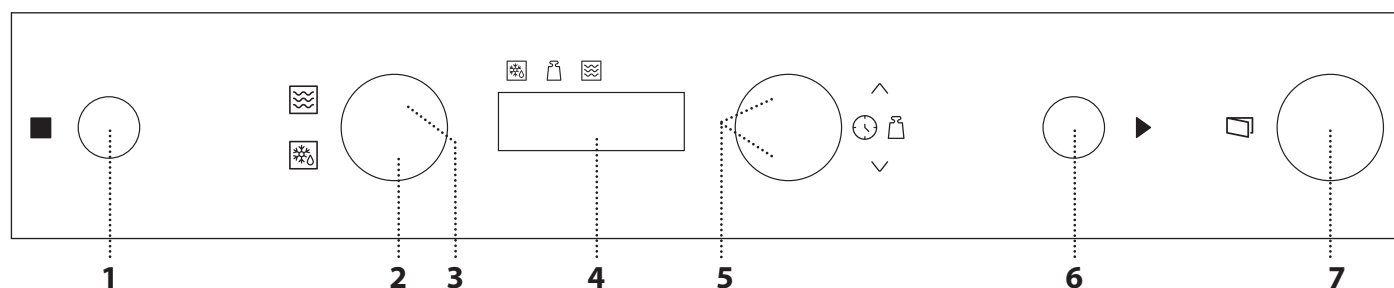

### 1. STOP

For stopping a function or an audible signal, cancelling the settings and switching off the oven.

### 2. DEFROST

### 3. MICROWAVE / POWER FUNCTION

For selecting the microwaves function and setting the required power level.

### 4. DISPLAY

### 5. + / - BUTTONS

For adjusting the settings of a function (e.g. length, weight).

### 6. START

For starting a function. When the oven is switched off, it activates the "Start" microwave function.

### 7. DOOR OPENING BUTTON

# ACCESSORIES

## TURNTABLE

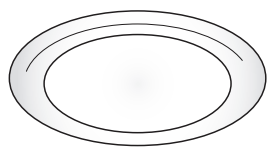

Placed on its support, the glass turntable can be used with all cooking methods. The turntable must always be used as a base plate for other containers and accessories.

Placed on its support, the glass turntable can be used with all cooking methods. The turntable must always be used as a base plate for other containers and accessories.

## TURNTABLE SUPPORT

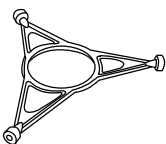

Only use the support for the glass turntable. Do not rest other accessories on the support.

## COVER (IF SUPPLIED)

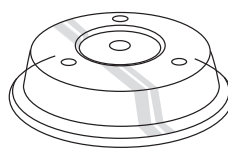

Useful for covering food while it is cooking or heating in the microwave. The cover reduces splashes, keeps foods moist and can also be used to create two cooking levels.

The number and type of accessories may vary depending on which model is purchased. Other accessories that are not supplied can be purchased separately from the After-Sales Service.

**There are a number of accessories available on the market. Before you buy, ensure they are suitable for microwave use and resistant to oven temperatures.**

**Metallic containers for food or drink should never be used during microwave cooking.**

**Always ensure that foods and accessories do not come into contact with the inside walls of the oven.**

**Always ensure that the turntable is able to turn freely before starting the oven. Take care not to unseat the turntable whilst inserting or removing other accessories.**

# FUNCTIONS



## MICROWAVE

For quickly cooking and reheating food or drinks.

POWER	RECOMMENDED FOR
750 W	Quickly reheating drinks or other foods with a high water content or meat and vegetables.
500 W	Cooking fish, meaty sauces, or sauces containing cheese or egg. Finishing off meat pies or pasta bakes.
350 W	Slow, gently cooking. Perfect for melting butter or chocolate.
160 W	Defrosting frozen food or softening butter and cheese.
0 W	When using the timer only



## DEFROST

For quickly defrosting food such as meat, poultry and fish weighing between 100 g and 2 kg. Food should be placed directly onto the glass turntable. Turn the food when prompted.

# DAILY USE

## . SELECT A FUNCTION

Simply press the button for the function you require to select it.

## . SET THE LENGTH

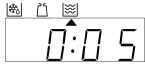

After selecting the function you require, use  $\wedge$  or  $\vee$  to set the length for it to run.

The time can be changed during cooking by pressing  $\wedge$  or  $\vee$  or by increasing the length for 30 seconds each time by pressing  $\blacktriangleright$

## . SET THE POWER OF THE MICROWAVE

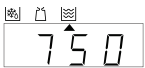

Press  $\text{☒}$  as many times as required to select the power level for the microwave.

Please note: You can also change this setting during cooking by pressing  $\text{☒}$ .

## . DEFROST



Press  $\text{☒}$ , then use  $\wedge$  or  $\vee$  to set the weight of the food.

During defrosting, the function will pause briefly to allow you to turn the food.



Once the operation is complete, close the door and press  $\blacktriangleright$ .

## . ACTIVATE THE FUNCTION

Once you have applied the settings you require, press  $\blacktriangleright$  to activate the function.

You can press  $\blacksquare$  at any time to pause the function that is currently active.

## . SAFETY LOCK



This function is automatically activated to prevent the oven from being switched on accidentally. Open and close the door, then press  $\blacktriangleright$  to start the function.

## . PAUSE

To pause an active function, for example to stir or turn the food, simply open the door.

To resume the cooking process, close the door and press  $\blacktriangleright$ .

## . START

When the oven is switched off, press  $\blacktriangleright$  to activate cooking with the microwave function set at full power (750 W) for 30 seconds.

Every time the  $\blacktriangleright$  button is pressed again, the cooking time will be increased by a further 30 seconds.

## . SET THE TIME



With the oven switched off, press  $\blacksquare$  until the two digits for the hour (on the left) starting flashing.

Use  $\wedge$  or  $\vee$  to set the correct hour and press  $\blacktriangleright$  to confirm: The minutes will flash on the display. Use  $\wedge$  or  $\vee$  to set the minutes and press  $\blacktriangleright$  to confirm.

Please note: You may need to set the time again following lengthy power outages.

## . TIMER

When the oven is switched off, the display can be used as a timer. To activate the function and set the length of time you require, use  $\wedge$  or  $\vee$ . Press  $\text{☒}$  to set the power to 0 W, then press  $\blacktriangleright$  to activate the countdown.

Please note: The timer does not activate any of the cooking cycles.

To stop the timer at any time, press  $\blacksquare$ .

# CLEANING

**Do not use steam cleaners.**

**Do not use wire wool, abrasive scourers or abrasive/corrosive cleaning agents, as these could damage the surfaces of the appliance.**

## INTERIOR AND EXTERIOR SURFACES

- Clean the surfaces with a damp cloth. If they are very dirty, add a few drops of pH-neutral detergent. Finish off with a dry cloth.
- Clean the door glass with a suitable liquid detergent.
- At regular intervals or in case of spills, remove the turntable and its support to clean the bottom of the oven, removing all food residue.

## ACCESSORIES

All the accessories can be cleaned in the dishwasher.

# TROUBLESHOOTING

Problem	Possible cause	Solution
The oven does not work	Power cut. Disconnection from the mains.	Check for the presence of mains electrical power and whether the oven is connected to the electricity supply. Turn off the oven and restart it to see if the fault persists.
The display is showing "Err".	Software fault.	Contact your nearest After-sales Service Centre and state the letter or number that follows "Err".

When contacting our After-sales Service, please state the codes provided on your product's identification plate.

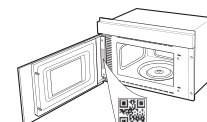

# BEZPEČNOSTNÍ POKYNY

## JE DŮLEŽITÉ SI POKYNY DŮKLADNĚ PŘEČÍST A ŘÍDIT SE JIMI

Před použitím spotřebiče si přečtěte tyto bezpečnostní pokyny. Mějte je při ruce pro účely pozdějšího použití.

V těchto pokynech a na samotném spotřebiči jsou uvedena důležitá bezpečnostní upozornění, která je třeba za všech okolností dodržet. Výrobce odmítá nést jakoukoli odpovědnost za poruchy, které byly způsobeny nedodržením bezpečnostních pokynů, nevhodným používáním spotřebiče nebo nesprávným nastavením ovladačů.

⚠ Velmi malé děti (0–3 roky) je třeba držet v bezpečné vzdálenosti od spotřebiče. Malé děti (3–8 let) by se neměly ke spotřebiči přibližovat, pokud nejsou pod dozorem. Děti starší 8 let a osoby s fyzickým, smyslovým či duševním postižením nebo bez patřičných zkušeností a znalostí mohou tento spotřebič používat pouze pod dohledem nebo tehdy, pokud obdržely informace o bezpečném použití spotřebiče a rozumějí rizikům, která s jeho používáním souvisejí. Nedovolte dětem, aby si se spotřebičem hrály. Nedovolte dětem, aby bez dohledu prováděly čištění a běžnou údržbu spotřebiče.

⚠ **VÝSTRAŽNÉ UPOZORNĚNÍ:** V případě, že jsou dvířka nebo jejich těsnění poškozené, trouba se nesmí používat, dokud nebude opravena – riziko úrazu.

⚠ **VÝSTRAŽNÉ UPOZORNĚNÍ:** Tekutiny a potraviny se nesmějí ohřívat v uzavřených nádobách – nebezpečí výbuchu! Následkem takového způsobu ohřívání nápojů může být opožděný eruptivní var. Při manipulaci s nádobou je nutno dbát opatrnosti – nebezpečí popálení.

⚠ Mikrovlnná trouba je určena pro ohřívání jídel a nápojů. V troubě nesušte potraviny ani oděvy, nenahřívejte vyhřívací polštářky, pantofle, houbičky a podobné předměty – nebezpečí požáru. Při ohřívání potravin v plastových či papírových nádobách zůstaňte u trouby – riziko požáru.

⚠ Obsah kojeneckých lahví a nádob na dětské jídlo je třeba promíchat nebo protřepat a následně zkontrolovat jeho teplotu – riziko popálení. Neohřívejte celé vejce ve skořápce a vejce uvařená natvrdo – riziko výbuchu.

⚠ Používejte pouze náčiní, které je vhodné k vaření v mikrovlnné troubě. Nepoužívejte kovové nádoby – nebezpečí poranění.

⚠ Používejte pouze teploměr doporučený pro tuto troubu – riziko požáru.

⚠ Vychází-li z trouby kouř, troubu vypněte nebo vytáhněte přívodní kabel ze zásuvky. Dvířka

ponechejte zavřená, aby se zadusily plameny.

⚠ Pokud se spotřebič nachází ve výšce 850 mm nebo více nad zemí, buďte při vyjímání nádob opatrní, abyste nepohnuli s otočným talířem – riziko zranění.

⚠ Mikrovlnnou troubu nepoužívejte k fritování v olejové lázni, protože teplotu oleje není možné regulovat.

⚠ Kovové nádoby na jídlo a nápoje nejsou vhodné na mikrovlnné vaření.

⚠ Nesnímejte kryty vstupu mikrovln na vnitřní boční straně (pouze u některých modelů). Chrání přírodní kanálky mikrovln před tukem a zbytky jídel.

⚠ Potraviny nesmí být ve výrobku nebo na něm ponechány déle než jednu hodinu před vařením nebo po něm.

### POVOLENÉ POUŽITÍ

⚠ **POZOR:** Tento spotřebič není určen k ovládání pomocí externího spínacího zařízení, jako je časovač, či samostatného systému dálkového ovládání.

⚠ Tento spotřebič je určen k použití v domácnostech a zařízeních, jako jsou: kuchyňské kouty pro zaměstnance v obchodech, kancelářích a na jiných pracovištích; statky; klienty hotelů, motelů, zařízení typu „bed & breakfast“ a jiných rezidenčních prostředí.

⚠ Tento spotřebič není určen k profesionálnímu použití. Spotřebič nepoužívejte venku.

### INSTALACE

⚠ Stěhování a instalace spotřebiče vyžaduje minimálně dvě osoby – nebezpečí zranění. Při rozbalování a instalaci používejte ochranné rukavice – nebezpečí pořezání.

⚠ Instalaci, včetně připojení přívodu vody (pokud nějaký existuje) a elektriny, a opravy musí provádět kvalifikovaný technik. Neopravujte ani nevyměňujte žádnou část spotřebiče, pokud to není výslovně uvedeno v návodu k použití. Nedovolte dětem, aby se přibližovaly k místu instalace. Po vybalení spotřebiče se přesvědčte, že nebyl při dopravě poškozen. V případě problémů se obraťte na prodejce nebo na nejbližší servisní středisko. Po instalaci musí být obalový materiál (plasty, polystyrenová pěna atd.) uložen mimo dosah dětí – nebezpečí udušení. Před zahájením instalace je nutné spotřebič odpojit od elektrické sítě – nebezpečí úrazu elektrickým proudem. Během instalace se ujistěte, že zařízení nepoškozuje napájecí kabel – nebezpečí požáru a úrazu elektrickým proudem. Zařízení nezapínejte, dokud nebyla

ukončena instalace.

⚠ Tento spotřebič je určen k vestavbě. Neumísťujte spotřebič jako volně stojící, ani jej nezabudovávejte do skříňky. Po vybalení spotřebiče zkontrolujte, zda není poškozený a zda dveře dokonale přiléhají. V případě problémů se obraťte na prodejce nebo na nejbližší servisní středisko.

### **DŮLEŽITÁ UPOZORNĚNÍ TÝKAJÍCÍ SE ELEKTRICKÉHO ZAPOJENÍ**

⚠ V souladu s národními bezpečnostními normami týkajícími se elektrických zařízení musí být možné odpojit spotřebič od elektrické sítě vytažením zástrčky, pokud je zástrčka přístupná, nebo, v souladu s pravidly pro zapojování, prostřednictvím vícepólového vypínače umístěného před zásuvkou a spotřebič musí být uzemněn.

⚠ Nepoužívejte prodlužovací kabely, sdružené zásuvky nebo adaptéry. Po provedení instalace nesmí být elektrické prvky spotřebiče pro uživatele přístupné. Nepoužívejte spotřebič, pokud jste mokří nebo naboso. Tento spotřebič nezapínejte, pokud je poškozen napájecí síťový kabel či zástrčka, pokud správně nefunguje nebo byl poškozen či spadl.

⚠ Jestliže je poškozený přívodní kabel, smí ho vyměnit (za identický díl) pouze výrobce, servisní technik nebo osoba s obdobnou kvalifikací, jinak by mohlo dojít k úrazu – riziko elektrického šoku.

### **ČIŠTĚNÍ A ÚDRŽBA**

⚠ **VÝSTRAŽNÉ UPOZORNĚNÍ:** Servisní zásahy nebo opravy, u kterých je nutné sejmout kryty chránící před mikrovlnami, jsou nebezpečné. Takové činnosti smí provádět pouze odborně vyškolený technik.

⚠ Nebudete-li troubu udržovat čistou, může dojít k poškození povrchu, a tedy ke zkrácení životnosti spotřebiče, a případně i k vytvoření nebezpečné situace.

⚠ Mikrovlnnou troubu pravidelně čistěte a vždy odstraňujte všechny zbytky jídel.

⚠ **VÝSTRAŽNÉ UPOZORNĚNÍ:** Předtím, než začnete

provádět jakoukoli údržbu, ujistěte se, že je spotřebič odpojen od elektrické sítě. Abyste se vyhnuli zranění, používejte ochranné rukavice (riziko tržných poranění) a bezpečnostní obuv (riziko pohmoždění); zajistěte manipulaci ve dvou osobách (snížení hmotnosti břemene); nikdy nepoužívejte parní čističe (riziko elektrického šoku). Neprofesionální provádění oprav, které výrobce nepovoluje, by mohla vést k ohrožení zdraví a bezpečnosti, za což výrobce nelze činit odpovědným. Na vady nebo poškození zapříčiněné prováděním neprofesionálních oprav nebo údržby se nevztahuje záruka, jejíž podmínky jsou uvedeny v dokumentaci, která byla k jednotce dodaná.

⚠ Pravidelně čistěte vnitřní stranu dveří spotřebiče a příslušné těsnění, aniž byste je vyjímalí. Používejte měkkou houbou, vlažnou vodu a neutrální čisticí prostředek; osušte neutrálním měkkým hadříkem. Nepoužívejte kovové škrabky.

### **LIKVIDACE OBALOVÉHO MATERIÁLU**

Obal je ze 100% recyklovatelného materiálu a je označen recyklačním znakem ♻. Jednotlivé části obalového materiálu proto zlikvidujte odpovědně podle platných místních předpisů upravujících nakládání s odpady.

### **LIKVIDACE DOMÁCÍCH ELEKTROSPOTŘEBIČŮ**

Tento spotřebič byl vyroben z recyklovatelných nebo opakovaně použitelných materiálů. Zlikvidujte jej podle místních předpisů pro likvidaci odpadu. Další informace o likvidaci, renovaci a recyklaci elektrických spotřebičů získáte na místním úřadě, v podniku pro sběr domácího odpadu nebo v obchodě, kde jste spotřebič zakoupili. Tento spotřebič je označen v souladu s evropskou směrnicí 2012/19/EU o odpadních elektrických a elektronických zařízeních (OEEZ).

Zajištěním správné likvidace tohoto výrobku pomůžete zabránit negativním vlivům na životní prostředí a lidské zdraví.

Symbol  na výrobku nebo příslušných dokladech udává, že tento výrobek nesmí být likvidován spolu s domácím odpadem, ale je nutné ho odevzdat do příslušného sběrného střediska k recyklaci elektrických a elektronických zařízení.

### **PROHLÁŠENÍ O SHODĚ**

Toto zařízení je v souladu s evropskou normou EN 60705.

Tento produkt obsahuje zdroj osvětlení energetické třídy G.





DĚKUJEME VÁM, ŽE JSTE SI ZAKOUPILI NÁŠ VÝROBEK



Před použitím spotřebiče si pečlivě přečtěte bezpečnostní pokyny.

## POPIS VÝROBKU

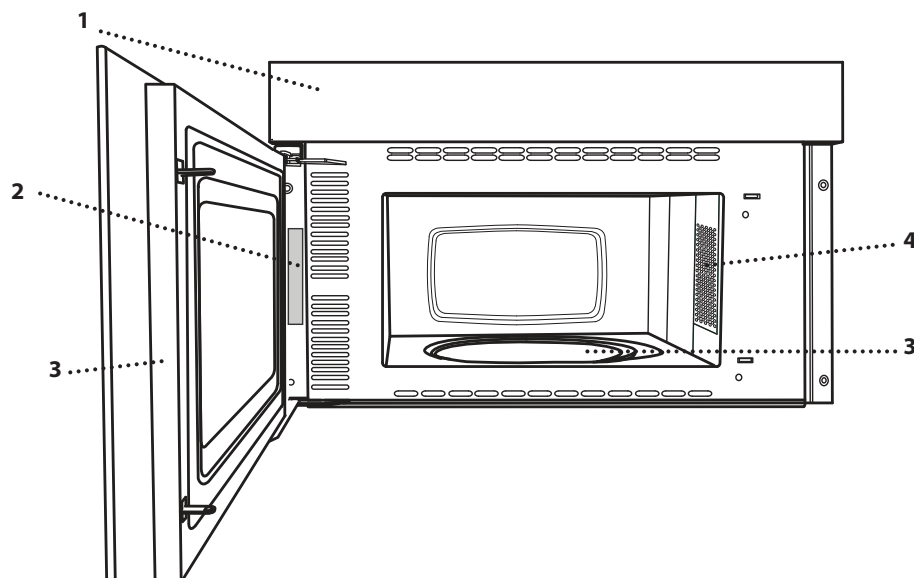

1. Ovládací panel
2. Identifikační štítek (neodstraňujte)
3. Dvířka
4. Osvětlení
5. Otočný talíř

## OVLÁDACÍ PANEL

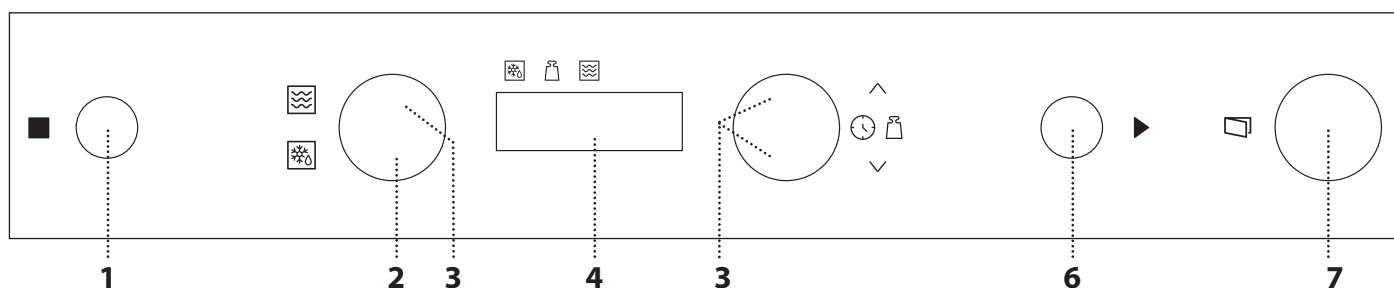

### 1. STOP

Pro zastavení funkce nebo vyrušení zvukového signálu, čímž dojde ke zrušení nastavení a vypnutí trouby.

### 2. ROZMRAZIT

### 3. MIKROVLNY / FUNKCE „VÝKON“

Pro výběr funkce na bázi mikrovln a nastavení požadované úrovně výkonu.

### 4. DISPLEJ

### 5. TLAČÍTKA +/-

Pro nastavení parametrů funkce (např. doba, hmotnost).

### 6. START

Pro aktivaci funkce. Je-li mikrovlnná trouba zapnutá, aktivuje se funkce mikrovln pomocí „Start“.

### 7. TLAČÍTKO PRO OTEVÍRÁNÍ DVÍŘEK

# PŘÍSLUŠENSTVÍ

## OTOČNÝ TALÍŘ

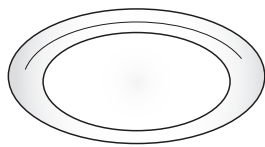

postavení nádob a umístění dalšího příslušenství.

Je-li umístěn v držáku, otočné sklo lze využívat při všech metodách vaření/pečení. Otočný talíř musí být vždy použit jako základna pro

## DRŽÁK OTOČNÉHO TALÍŘE

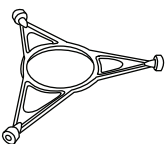

Skleněný otočný talíř pokládejte pouze na držák otočného talíře. Na držák nepokládejte jiné příslušenství.

## KRYT (JE-LI VE VÝBAVĚ)

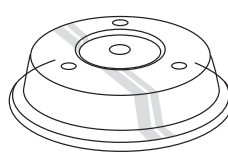

Je užitečná pro přikrytí jídla, které se připravuje nebo ohřívá v mikrovlnné troubě. Kryt omezuje vystříkávání, udržuje optimální vlhkost jídla a lze jej využít i jako druhou úroveň pro umístění.

Počet kusů a typ příslušenství se může v závislosti na zakoupeném modelu trouby lišit. Další příslušenství, jež není součástí výbavy, lze zakoupit zvlášť prostřednictvím servisního centra.

**Na trhu je mnoho různých druhů doplňků. Před nákupem se vždy ujistěte, že dané příslušenství je vhodné pro použití v mikrovlnné troubě a že je odolné vůči teplotám uvnitř trouby.**

**Kovové nádoby na jídlo nebo nápoje by se neměly nikdy používat při vaření pomocí mikrovln.**

**Vždy se ujistěte o tom, že se potraviny ani příslušenství trouby nedostanou do styku s vnitřními stěnami trouby.**

**Před zapnutím trouby se vždy ujistěte, že se otočný talíř může volně otáčet. Při vkládání nebo vyjímání jiného příslušenství buďte opatrní, abyste omylem nevsadili otočný talíř z jeho držáku.**

# ARTISAN



## MIKROVLNŮ

Pro rychlou přípravu a opětovné ohřátí jídel a nápojů.

VÝKON	DOPORUČENO PRO
750 W	Rychlý ohřev nápojů a jídel s vysokým obsahem vody, popřípadě masa a zeleniny.
500 W	Vaření ryb, masových omáček nebo omáček obsahujících sýr či vejce. Dopečení masových koláčů nebo zapečených těstovin.
350 W	Pomalé, mírné vaření. Velmi se hodí pro rozpouštění másla nebo čokolády.
160 W	Rozmrazování jídel nebo změknutí másla a sýrů.
0 W	Pouze s použitím minutky.



## ROZMRAZOVÁNÍ

Pro rychlé rozmrazení potravin, jako je maso, drůbež a ryby o hmotnosti mezi 100 g a 2 kg. Jídlo je třeba položit přímo na otočný talíř. Jakmile vás trouba vyzve, jídlo obraťte.

# KAŽDODENNÍ POUŽÍVÁNÍ

## . ZVOLTE FUNKCI

Jednoduše stiskněte tlačítko požadované funkce.



## . NASTAVTE DÉLKU TRVÁNÍ

 Po výběru požadované funkce použijte  $\wedge$  nebo  $\vee$  za účelem nastavení délky

jejího trvání.

Délku trvání lze během vaření měnit stisknutím tlačítka  $\wedge$  nebo  $\vee$  nebo prodloužením délky trvání vždy o 30 sekund stisknutím tlačítka  $\blacktriangleright$ .

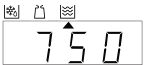
## . NASTAVTE VÝKON MIKROVLNNÉ TROUBY

 Stiskněte  podle potřeby tolikrát, kolikrát je to třeba pro výběr požadované úrovně mikrovlnného záření.

Upozornění: Toto nastavení můžete změnit rovněž během vaření, a to stiskem .

## . ROZMRAZOVÁNÍ

 Stiskněte  a poté použijte  $\wedge$  nebo  $\vee$  za účelem nastavení hmotnosti jídla.

Rozmrazování se na chvíli přeruší, abyste mohli jídlo otočit.

Jakmile je proces dokončen, zavřete dvířka a stiskněte  $\blacktriangleright$ .

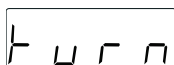

## . AKTIVACE FUNKCE

Po provedení všech požadovaných nastavení aktivujte funkci stiskem  $\blacktriangleright$ .

K pozastavení probíhající funkce můžete kdykoli stisknout  $\blacksquare$ .

## . BEZPEČNOSTNÍ ZÁMEK

 Tato funkce se automaticky aktivuje za účelem předejít náhodnému zapnutí trouby. Otevřete a zavřete dvířka a poté, pro spuštění zvolené funkce, stiskněte  $\blacktriangleright$ .

## . PAUZA

Přejete-li si pozastavit spuštěnou funkci, například za účelem promíchání nebo obrácení jídla, jednoduše otevřete dvířka.

Pokud chcete obnovit proces vaření, zavřete dvířka a stiskněte  $\blacktriangleright$ .

## . START

Je-li trouba vypnutá, pro zahájení vaření/pečení pomocí mikrovln stiskněte  $\blacktriangleright$  a na dobu 30 sekund nastavte plný výkon (750 W).

Při každém dalším stisku tlačítka  $\blacktriangleright$  se doba vaření/pečení prodlouží o 30 sekund.

## . NASTAVENÍ ČASU

 Vypněte troubu a stiskněte  $\blacksquare$ , dokud nezačnou blikat oba číselné znaky udávající hodinu (nalevo).

Pro správné nastavení hodiny stiskněte  $\wedge$  nebo  $\vee$  a pro potvrzení stiskněte  $\blacktriangleright$ : Na displeji budou blikat minuty.

Pro nastavení minut použijte  $\wedge$  nebo  $\vee$  a pro potvrzení stiskněte  $\blacktriangleright$ .

Upozornění: Čas může být nutné nastavit znovu po delším výpadku napájení.

## . ČASOVAČ

Když je trouba vypnutá, displej je možné používat jako samostatný časový spínač. Pro aktivaci funkce a nastavení požadované doby stiskněte  $\wedge$  nebo  $\vee$ . Pro nastavení výkonu na 0 W stiskněte  a poté pro zahájení odpočítávání stiskněte  $\blacktriangleright$ .

Upozornění: Časový spínač neaktivuje žádný z cyklů vaření/pečení.

K zastavení časového spínače stiskněte kdykoli  $\blacksquare$ .

# ČIŠTĚNÍ

Nepoužívejte parní čističe.

Nepoužívejte drátěnku, drsné houbičky nebo abrazivní/žíravé prostředky, protože by mohlo dojít k poškození povrchu spotřebiče.

## VNITŘNÍ A VNĚJŠÍ POVRCHY

- Plochy trouby otřete vlhkým hadříkem. Jsou-li velmi znečištěné, přidejte několik kapek pH-neutrálního čisticího prostředku. Nakonec jej otřete suchým hadříkem.
- Sklo dveří omývejte vhodným tekutým čisticím prostředkem.
- V pravidelných intervalech nebo v případě rozlití odstraňte otočný talíř i s jeho držákem, abyste vyčistili dno trouby a odstranili veškeré zbytky jídla.

## PŘÍSLUŠENSTVÍ

Veškeré příslušenství lze mýt v myčce.

# ODSTRAŇOVÁNÍ ZÁVAD

Problém	Možná příčina	Řešení
Trouba nefunguje	Přerušeno napájení. Odpojení od elektrické sítě.	Zkontrolujte, zda je síť pod napětím a zda je trouba připojena k elektrickému napájení. Vypněte a opět zapněte troubu. Zjistíte tak, zda porucha přetrvává.
Na displeji se zobrazuje zpráva „Err“ (chyba).	Softwarová chyba.	Kontaktujte nejbližší středisko poprodejních služeb a uveďte písmeno nebo číslo, které následuje za zkratkou „Err“.

Při kontaktování našeho poprodejního servisu prosím uveďte kódy na identifikačním štítku produktu.

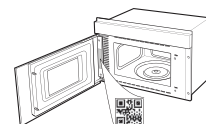

# BEZPEČNOSTNÉ POKYNY

Pred použitím spotrebiča si prečítajte tieto bezpečnostné pokyny. Uchovajte ich poruke na budúce použitie.

V týchto pokynoch a na samotnom spotrebiči sú uvedené dôležité upozornenia týkajúce sa bezpečnosti, ktoré treba vždy dodržiavať. Výrobca odmieta zodpovednosť v prípade nedodržania týchto bezpečnostných pokynov, nenáležitého používania spotrebiča alebo nesprávneho nastavenia ovládania.

⚠ Veľmi malé deti (0 – 3 roky) by sa nemali zdržiavať v okolí spotrebiča. Malé deti (3 – 8 rokov) nepúšťajte k spotrebiču bez dozoru. Deti od 8 rokov a osoby so zníženými fyzickými, zmyslovými a mentálnymi schopnosťami alebo s nedostatkom skúseností a znalostí môžu používať tento spotrebič len v prípade, ak sú pod dozorom alebo dostali pokyny týkajúce sa používania spotrebiča bezpečným spôsobom a chápu hroziace nebezpečenstvá. Deti sa so spotrebičom nesmú hrať. Čistenie a údržbu nesmú vykonávať deti bez dozoru.

⚠ **VÝSTRAHA:** Ak sú dvierka alebo tesnenie dvierok poškodené, rúru možno používať až po vykonaní ich opravy, inak vzniká riziko úrazu.

⚠ **VÝSTRAHA:** Tekutiny a potraviny sa nesmú zohrievať v zatvorených nádobách – hrozí riziko výbuchu. Pri zohrievaní nápojov môže dôjsť k oneskorenému výbušnému varu. S nádobou je potrebné manipulovať opatrne, inak hrozí riziko popálenia.

⚠ Mikrovlnná rúra je určená na zohrievanie jedál a nápojov. Nesušte potraviny alebo odev a neohrievajte ohrievacie vankúšiky, papuče, hubky na umývanie a podobné predmety, inak hrozí riziko požiaru. Pri ohrievaní pokrmu v plastovej alebo papierovej nádobe, zostaňte v blízkosti rúry tak, aby ste mohli v prípade potreby zasiahnuť, inak hrozí riziko požiaru.

⚠ Obsah dojčenských fliaš a nádob na detské jedlo treba premiešať alebo pretrepať a následne skontrolovať ich teplotu – inak hrozí riziko popálenia. Nezohrievajte celé vajcia v škrupine a vajcia uvarené natvrdo – hrozí riziko výbuchu.

⚠ Používajte len náčinie, ktoré je vhodné na varenie v mikrovlnnej rúre. Nepoužívajte kovové nádoby, inak hrozí riziko úrazu.

⚠ Používajte iba teplotnú sondu odporúčanú pre túto rúru, inak hrozí riziko požiaru.

⚠ Ak z rúry vychádza dym, vypnite ju alebo odpojte od elektrickej siete a nechajte dvierka zatvorené, aby sa uhasili prípadné plamene.

⚠ Ak sa spotrebič nachádza vo výške 850 mm alebo

## DÔLEŽITÉ! PREČÍTAJTE SI A DODRŽIAVAJTE

vyššie nad zemou, buďte pri vyberaní nádob opatrní, aby ste nepohli s otočným tanierom, inak hrozí riziko úrazu.

⚠ Mikrovlnnú rúru nepoužívajte na vyprážanie, pretože teplotu oleja nemožno kontrolovať.

⚠ Kovové nádoby na jedlo a nápoje nie sú vhodné na mikrovlnné varenie.

⚠ Neodstraňujte kryty na ochranu pred privádzanými mikrovlnami umiestené na bočných stenách vnútra rúry (len pri niektorých modeloch). Kryty bránia tomu, že sa tuk a zvyšky jedál dostanú do prívodných kanálov mikrovln.

⚠ Jedlo sa nesmie v spotrebiči alebo na ňom ponechať dlhšie ako jednu hodinu pred varením alebo po ňom.

### POVOLENÉ POUŽÍVANIE

⚠ **UPOZORNENIE:** Spotrebič nie je určený na ovládanie externým vypínačom, ako je časovač alebo samostatný systém diaľkového ovládania.

⚠ Tento spotrebič je určený na použitie v domácnosti alebo na podobné účely ako napr.: v oblastiach kuchyniek pre personál v dielňach, kanceláriách a iných pracovných prostrediach; na farmách; pre hostí v hoteloch, motelloch bed & breakfast alebo iných ubytovacích zariadeniach.

⚠ Tento spotrebič nie je určený na profesionálne používanie. Spotrebič nepoužívajte vonku.

### INŠTALÁCIA

⚠ So spotrebičom musia manipulovať a inštalovať ho minimálne dve osoby – riziko zranenia. Pri vybalovaní a inštalovaní používajte ochranné rukavice – nebezpečenstvo porezania.

⚠ Inštaláciu, vrátane prívodu vody (ak je) a elektrického zapojenia a taktiež opravy musí vykonávať kvalifikovaný technik. Nikdy neopravujte ani nevymieňajte žiadnu časť spotrebiča, ak to nie je uvedené v návode na používanie. Nepúšťajte deti k miestu inštalácie. Po vybalení spotrebiča sa uistite, že sa počas prepravy nepoškodil. V prípade problémov sa obráťte na predajcu alebo najbližší popredajný servis. Po inštalácii treba odpad z balenia (plasty, kusy polystyrénu a pod.) uložiť mimo dosahu detí – nebezpečenstvo udusenía. Pred vykonávaním inštalačných prác musíte spotrebič odpojiť od elektrického napájania – nebezpečenstvo zásahu elektrickým prúdom. Počas inštalácie dávajte pozor, aby ste spotrebičom nepoškodili napájací kábel – nebezpečenstvo požiaru alebo zásahu elektrickým prúdom. Spotrebič zapnite až po úplnom dokončení inštalácie.

⚠ Tento spotrebič je určený na používanie ako

zabudovaný spotrebič. Nepoužívajte ho ako samostatne stojace zariadenie alebo v skrinke s dvierkami. Po vybalení spotrebiča sa uistite, že sa jeho dvierka správne zatvárajú. V prípade problémov sa obráťte na predajcu alebo najbližší popredajný servis.

## **VAROVANIA PRI POUŽÍVANÍ ELEKTRICKÉHO SPOTREBIČA**

⚠ Spotrebič sa musí dať odpojiť od napájania buď vyťahnutím zástrčky, pokiaľ je ľahko dostupná, alebo prostredníctvom prístupného viacpólového prepínača nainštalovaného pred zásuvkou podľa predpisov pre domovú elektroinštaláciu a spotrebič musí byť uzemnený v súlade s národnými bezpečnostnými normami pre elektrotechniku.

⚠ Nepoužívajte predlžovacie káble, rozdvojky ani adaptéry. Po inštalácii spotrebiča nesmú byť jeho elektrické časti prístupné používateľom. Nepoužívajte spotrebič, ak ste mokří alebo bosí. Spotrebič nepoužívajte, ak má poškodený napájací kábel alebo zástrčku, ak nefunguje správne, či ak bol poškodený alebo spadol.

⚠ Ak je poškodený napájací elektrický kábel, musí ho výrobca, jeho autorizovaný servis alebo podobne kvalifikovaná osoba vymeniť za identický, aby sa predišlo nebezpečenstvu zásahu elektrickým prúdom.

## **ČISTENIE A ÚDRŽBA**

⚠ **POZOR:** Ak sa pri oprave odmontuje akýkoľvek ochranný kryt proti pôsobeniu mikrovlnnej energie, je nebezpečné zveriť opravu niekomu inému, ako kompetentnému servisnému technikovi.

⚠ Nedostatočná starostlivosť o čistotu rúry môže viesť k poškodeniu povrchu, čo môže mať nepriaznivý vplyv na životnosť spotrebiča a vznik nebezpečnej situácie.

⚠ Rúru treba pravidelne čistiť a vždy odstrániť všetky zvyšky jedla.

⚠ **POZOR:** Pred vykonaním údržby vždy dbajte na to, aby bol spotrebič vypnutý a odpojený od elektrickej siete. Aby ste sa vyhli riziku úrazu, používajte ochranné rukavice (riziko tržnej rany) a bezpečnostnú obuv (riziko pomliaždenia);

nezabudnite vykonávať manipuláciu dvoma osobami (zníženie zaťaženia); nikdy nepoužívajte parné čistiace zariadenie (nebezpečenstvo zásahu elektrickým prúdom). Neodborné opravy nepovolené výrobcom môžu mať za následok ohrozenie zdravia a bezpečnosti, za ktoré výrobca nemôže niešť zodpovednosť. Na chyby alebo poškodenia spôsobené neodbornými opravami alebo údržbou sa nevzťahuje záruka, ktorej podmienky sú uvedené v dokumente dodanom so zariadením.

⚠ Pravidelne čistite vnútornú stranu dverí spotrebiča a príslušné tesnenie bez toho, že by ste ho vybrali. Používajte mäkkú hubku, vlažnú vodu a neutrálny čistiaci prostriedok; osušte mäkkou handrou. Nepoužívajte kovové škrabky.

## **LIKVIDÁCIA OBALOVÝCH MATERIÁLOV**

Všetky obalové materiály sa môžu na 100 % recyklovať a sú označené symbolom recyklácie ♻. Jednotlivé časti obalu likvidujte zodpovedne, v plnom súlade s platnými miestnymi predpismi o likvidácii odpadov.

## **LIKVIDÁCIA DOMÁCICH SPOTREBIČOV**

Tento spotrebič je vyrobený z recyklovateľných a znovu použiteľných materiálov. Zlikvidujte ho v súlade s miestnymi predpismi o likvidácii odpadov. Podrobnejšie informácie o zaobchádzaní, obnove a recyklácii domácich spotrebičov dostanete na príslušnom miestnom úrade, v zberných strediskách alebo v obchode, kde ste spotrebič kúpili. Tento spotrebič je označený v súlade s Európskou smernicou o likvidácii elektrických a elektronických zariadení 2012/19/ES (OEEZ).

Zabezpečením správnej likvidácie výrobku pomôžete predchádzať potenciálnym negatívnym dopadom na životné prostredie a ľudské zdravie.

Symbol  na spotrebiči alebo v sprievodných dokumentoch znamená, že s týmto výrobkom sa nesmie zaobchádzať ako s domovým odpadom, ale treba ho odovzdať v zbernom stredisku na recykláciu elektrických a elektronických zariadení.

## **VYHLÁSENIE O ZHODE**

Tento spotrebič je v súlade s európskou normou EN 60705.

Tento výrobok obsahuje svetelný zdroj s triedou energetickej účinnosti G.





ĎAKUJEME, ŽE STE SI KÚPILI NÁŠ VÝROBOK



Prv než spotrebič začnete používať, pozorne si prečítajte Bezpečnostné pokyny.

## OPIS SPOTREBIČA

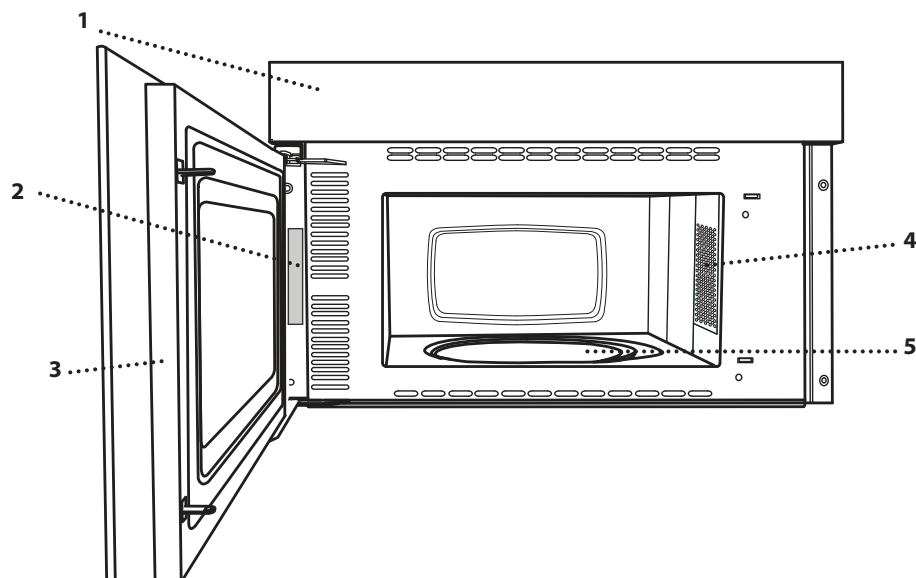

1. Ovládací panel
2. Výrobný štítok  
(neodstraňujte)
3. Dvierka
4. Osvetlenie
5. Otočný tanier

## OVLÁDACÍ PANEL

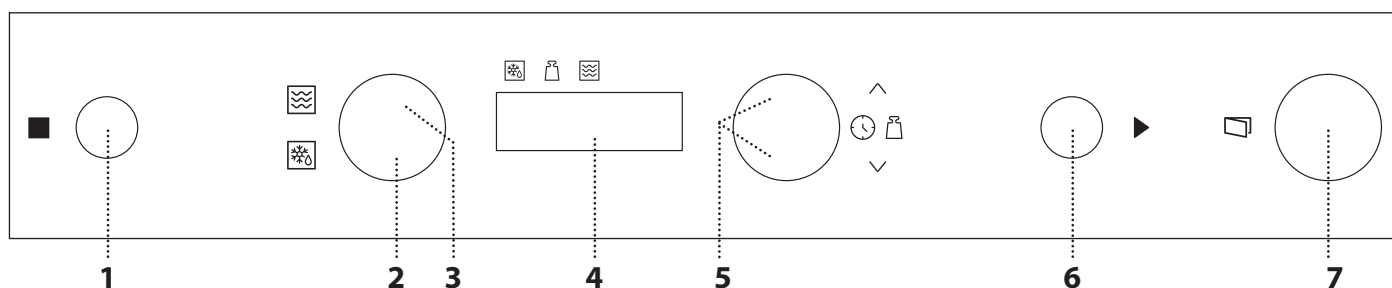

### 1. STOP

Na zastavenie funkcie alebo zvukového signálu, zrušenie nastavení a vypnutie rúry.

### 2. ROZMRAZENIE

### 3. MIKROVLNÝ / VÝKON

Na vybratie funkcie mikrovln a nastavenie požadovanej úrovne výkonu.

### 4. DISPLEJ

### 5. TLAČIDLÁ + / -

Na úpravu nastavení funkcie (napr. dĺžka, hmotnosť).

### 6. ŠTART

Na spustenie funkcie. Keď je rúra vypnutá, aktivuje mikrovlnnú funkciu "Start".

### 7. TLAČIDLO OTVORENIA DVIEROK

# PRÍSLUŠENSTVO

## OTOČNÝ TANIER

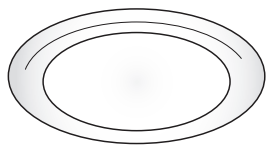

Sklenený otočný tanier, umiestnený na držiaku, sa môže používať pri všetkých spôsoboch prípravy jedla. Otočný tanier sa musí

vždy používať ako podložka pre ostatné nádoby a príslušenstvo.

## DRŽIAK OTOČNÉHO TANIERA

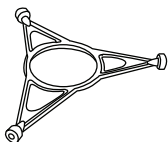

Používajte len držiak pre otočný tanier. Na držiak nekladte iné príslušenstvo.

## KRYT (AK SA DODÁVA)

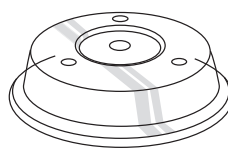

Užitočné na zakrytie jedla pri varení alebo ohrievaní v mikrovlnne. Veko znižuje rozstrek, udržiava potraviny vlhké a môže sa používať aj na vytvorenie dvoch úrovní prípravy jedla.

Množstvo príslušenstva sa môže meniť v závislosti od zakúpeného modelu. Ďalšie príslušenstvo, ktoré nie je priložené, sa dá kúpiť samostatne v popredajnom servise.

**V súčasnosti je na trhu bohatá ponuka príslušenstva. Pred nákupom sa presvedčte, či je vhodné na použitie v mikrovlnných rúrach a odolné proti teplotám v rúre.**

**Kovové nádoby na potraviny alebo nápoje sa nikdy nesmú počas prípravy jedla v mikrovlnnej rúre používať.**

**Vždy zaistite, aby potraviny a príslušenstvo neprišli do kontaktu s vnútornými stenami rúry.**

**Pred zapnutím rúry vždy skontrolujte, či sa otočný tanier voľne otáča. Dávajte pozor, aby ste pri vkladaní a vyberaní ďalšieho príslušenstva nezhodili otočný tanier.**

# FUNCTIONS (FUNKCIE)



## MIKROVLNÝ

Na rýchlu prípravu a ohrev potravín a nápojov.

VÝKON	ODPORÚČANÉ NA
750 W	Rýchly ohrev nápojov a iných potravín s vysokým obsahom vody alebo mäsa a zeleniny.
500 W	Príprava rýb, mäsových omáčok alebo omáčok obsahujúcich syr alebo vajcia. Dokončovanie mäsových pirohov alebo zapekaných cestovín.
350 W	Pomalé, pozvoľné varenie. Ideálne na roztápanie masla alebo čokolády.
160 W	Rozmrazovanie mrazených potravín alebo zmäkčovanie masla a syra.
0 W	Iba pri použití časomeru



## ROZMRAZOVANIE



Na rýchle rozmrazovanie mäsa, hydiny a rýb s hmotnosťou od 100 g do 2 kg. Potraviny je potrebné položiť priamo na sklenený otočný tanier. Po výzve jedlo obráťte.



# KAŽDODENNÉ POUŽÍVANIE

## .VYBERTE FUNKCIU

Jednoducho stlačte tlačidlo funkcie, ktorú chcete zvoliť.

## . NASTAVTE DĹŽKU

 Po zvolení požadovanej funkcie pomocou  alebo  nastavte dĺžku jej trvania.

Počas prípravy jedla možno čas meniť stláčaním  alebo  alebo predĺžovaním času o 30 sekúnd každým stlačením .

## . NASTAVTE VÝKON MIKROVLN

 Stlačte , koľkokrát je potrebné, na voľbu úrovne mikrovln.

Upozornenie: Toto nastavenie môžete meniť aj počas prípravy jedla stláčaním .

## . ROZMRAZOVANIE

 Stlačte , potom pomocou  alebo  nastavte hmotnosť jedla.

Počas rozmrazovania sa funkcia nakrátko zastaví, aby ste mohli jedlo obrátiť.

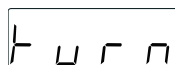



Po skončení operácie dvierka zatvorte a stlačte .

## . AKTIVUJTE FUNKCIU

Keď ste použili všetky požadované nastavenia, aktivujte funkciu stlačením .

Stlačením  môžete kedykoľvek zastaviť funkciu, ktorá je momentálne aktívna.

## . BEZPEČNOSTNÁ POISTKA

 Táto funkcia sa automaticky aktivuje, aby sa zabránilo náhodnému zapnutiu rúry. Otvorte a zatvorte dvierka a potom stlačte  na spustenie funkcie.

## . POZASTAVENIE

Na pozastavenie aktívnej funkcie, napríklad na zamiešanie alebo otočenie jedla, jednoducho otvorte dvierka.



Proces prípravy jedla bude pokračovať, ak zatvoríte dvierka a stlačíte .



## . SPUSTENIE



Keď je rúra vypnutá, stlačte  na aktivovanie prípravy jedla s funkciou mikrovlny nastavenou na plný výkon (750 W) na 30 sekúnd.

Zakaždým, keď sa tlačidlo  stlačí znovu, sa doba prípravy jedla zvýši o ďalších 30 sekúnd.

## . NASTAVTE ČAS





 Keď je rúra vypnutá, stlačajte , kým nezačnú blikať dve hodinové číslice (naľavo).

Pomocou  alebo  nastavte správnu hodinu a stlačte  na potvrdenie: Na displeji budú blikať minúty.

Pomocou  alebo  nastavte minúty a stlačte  na potvrdenie.

Upozornenie: Po dlhých výpadkoch prúdu možno bude potrebné nastaviť čas znova.

## . ČASOVAČ

Keď je rúra vypnutá, displej možno použiť ako nezávislý časovač. Na aktivovanie funkcie a nastavenie požadovaného trvania stlačte  alebo . Stlačením  nastavíte výkon na 0 W, potom stlačte  na aktivovanie odpočítavania.

Upozornenie: Časovač neaktivuje žiadne cykly prípravy jedla. Ak chcete zastaviť časomer, kedykoľvek stlačte .

# ČISTENIE

**Nepoužívajte parné čistiace zariadenia.**

**Nepoužívajte drôtenku, drsné čistiace potreby alebo abrazívne/korozívne čistiace prostriedky, pretože by mohli poškodiť povrch spotrebiča.**

## VNÚTORNÉ A VONKAJŠIE PLOCHY

- Povrch čistite vlhkou utierkou. Ak je povrch veľmi špinavý, pridajte do vody niekoľko kvapiek pH neutrálneho čistiaceho prípravku. Poutierajte suchou utierkou.
- Sklo dvierok očistite vhodnými tekutými čistiacimi prostriedkami.
- V pravidelných intervaloch, alebo v prípade rozliatia, vyberte otočný tanier a jeho držiak, vyčistite spodok rúry a odstráňte všetky zvyšky jedál.

## PRÍSLUŠENSTVO

Všetko príslušenstvo možno umývať v umývačke.

# RIEŠENIE PROBLÉMOV

Problém	Možná příčina	Riešenie
Rúra nefunguje	Výpadok prúdu. Odpojenie od elektrickej siete.	Skontrolujte, či je elektrická sieť pod napätím a či je rúra pripojená k elektrickej sieti. Rúru vypnite a znova zapnite a skontrolujte, či sa problém odstránil.
Na displeji svieti „Err“.	Chyba softvéru.	Obráťte sa na najbližší popredajný servis a uveďte písmeno alebo číslo, ktoré nasleduje po „Err“.

Pri kontaktovaní nášho popredajného servisu uveďte, prosím, kódy z výrobného štítku vášho spotrebiča.

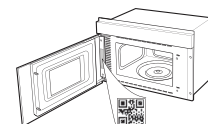

# ІНСТРУКЦІЇ З ТЕХНІКИ БЕЗПЕКИ

**ВАЖЛИВА ІНФОРМАЦІЯ, ЯКУ СЛІД ПРОЧИТАТИ ТА ЯКОЇ СЛІД ДОТРИМУВАТИСЯ**

Перед використанням приладу прочитайте ці інструкції з техніки безпеки. Збережіть їх для подальшого використання. У цій інструкції та на самому приладі містяться важливі попередження про небезпеку, які слід прочитати і завжди виконувати. Виробник не несе жодної відповідальності за недотримання цих інструкцій з техніки безпеки, за неналежне використання приладу або неправильне налаштування елементів управління.

⚠ Не дозволяйте маленьким дітям (до 3 років) підходити до приладу. Не дозволяйте маленьким дітям (від 3 до 8 років) підходити надто близько до приладу без постійного нагляду. До користування приладом допускаються діти віком від 8 років, особи з фізичними, сенсорними чи розумовими вадами, а також особи, які мають незначний досвід чи знання щодо використання цього приладу, лише за умови, що такі особи отримали інструкції щодо безпечного використання приладу, розуміють можливий ризик або використовують прилад під наглядом осіб, що відповідають за їхню безпеку. Не дозволяйте дітям гратися з приладом. Діти можуть чистити та обслуговувати прилад лише під наглядом дорослих.

⚠ **ПОПЕРЕДЖЕННЯ:** У разі пошкодження дверцят або ущільнювача для дверцят забороняється використовувати духову шафу, доки її не буде відремонтовано - адже існує ризик отримання ушкоджень.

⚠ **ПОПЕРЕДЖЕННЯ:** Рідини та страви не можна підігрівати в герметичних контейнерах - існує ризик вибуху, розігрівання напоїв може призвести до затримки закипання, тому необхідно дотримуватися обережності при поводженні з контейнером - існує ризик отримання опіків.

⚠ Мікрохвильова піч призначена для нагрівання харчових продуктів та напоїв. Не сушіть продукти або одяг, не підігрівайте грілки, капці, губки та інші подібні предмети — існує ризик виникнення пожежі. Під час підігріву їжі в пластикових чи паперових контейнерах завжди пильнуйте за духовкою, адже існує ризик пожежі.

⚠ Вміст пляшечок для годування та баночок з продуктами для дитячого харчування необхідно перемішувати або збовтувати і перевіряти температуру — існує ризик отримання опіків. Не слід нагрівати яйця в шарлупі та цілі круто зварені яйця, оскільки вони можуть вибухнути.

⚠ Використовуйте лише посуд, придатний для готування в мікрохвильовій печі. Не використовуйте металеві контейнери - існує ризик отримання ушкоджень.

⚠ Використовуйте лише температурний датчик, рекомендований для цієї духової шафи, інакше існує ризик виникнення пожежі.

⚠ Якщо з приладу виходить дим, вимкніть прилад або від'єднайте його від електромережі і тримайте дверцята закритими, щоб уникнути займання.

⚠ Якщо прилад встановлено на відстані 850 мм або більше над підлогою, будьте обережні, щоб не змістити поворотний стіл при вийманні контейнерів — існує ризик травмування.

⚠ Не використовуйте мікрохвильову піч для глибокого просмажування, оскільки температуру олії неможливо контролювати.

⚠ Металеві контейнери для їжі та напоїв не підходять для використання у мікрохвильовій печі.

⚠ Не знімайте захисні пластини на вході мікрохвиль, розташовані збоку стінки камери печі (лише для деяких моделей). Вони запобігають потраплянню жиру та часток їжі в канали випромінювання мікрохвиль.

⚠ Їжу не можна залишати всередині виробу або на ньому більше ніж на одну годину до або після приготування.

## **ДОЗВОЛЕНЕ ВИКОРИСТАННЯ**

⚠ **ОБЕРЕЖНО:** Цей прилад не призначений для експлуатації із зовнішнім пристроєм для перемикання, наприклад, таймером або окремою системою дистанційного керування.

⚠ Цей прилад призначено для використання в побутових і подібних умовах, наприклад таких: в кухонних зонах магазинів, офісів та інших робочих середовищ; у фермерських господарствах; клієнтами в готелях, мотелях, невеликих пансіонах зі сніданком й інших житлових приміщеннях.

⚠ Цей прилад не призначений для професійного використання. Не використовуйте прилад поза приміщеннями.

## **ВСТАНОВЛЕННЯ**

⚠ Встановлення і обслуговування приладу повинно виконуватись принаймні двома особами для уникнення ризику травмування. Під час розпакування та встановлення приладу використовуйте захисні рукавиці – існує ризик порізів.

⚠ Встановлення, включаючи підключення водопостачання (за наявності), виконання електричних з'єднань і ремонт має виконувати кваліфікований персонал. Не ремонтуйте самостійно та не замінюйте жодну частину приладу, якщо в інструкції з експлуатації прямо не вказано, що це необхідно зробити. Не дозволяйте

дітям наближатись до місця установлення. Розпакувавши прилад, перевірте, чи немає на ньому пошкоджень після транспортування. У разі виникнення проблем зверніться до продавця або найближчого центру післяпродажного обслуговування. Після встановлення залишки упаковки (пластик, пінополістиролові елементи тощо) повинні зберігатися в недоступному для дітей місці: існує небезпека удушення. Перед проведенням будь-яких робіт з установлення прилад слід відключити від електромережі для уникнення ризику ураження електричним струмом. Під час установлення приладу переконайтеся, що він не перетискає та не пошкоджує кабель живлення – існує ризик виникнення пожежі або ураження електрострумом. Вмикайте прилад лише після завершення процедури його установлення.

⚠ Цей прилад призначено для використання в якості вбудованого. Не використовуйте його окремо або помістіть до шафи. Після розпакування приладу, переконайтеся, що його дверцята закриваються належним чином. У разі виникнення проблем зверніться до продавця або найближчого центру післяпродажного обслуговування.

#### **ПОПЕРЕДЖЕННЯ ПРО НЕБЕЗПЕКУ УРАЖЕННЯ ЕЛЕКТРИЧНИМ СТРУМОМ**

⚠ Слід забезпечити можливість від'єднання приладу від електромережі шляхом витягування вилки (за наявності) з розетки або за допомогою багатополюсного перемикача, встановленого перед розеткою згідно з нормами прокладання електропроводки, крім того, прилад має бути заземлений відповідно до національних стандартів електробезпеки.

⚠ Не використовуйте подовжувачі, розгалужувачі або адаптери. Після підключення електричні компоненти мають бути недосяжними для користувача. Не використовуйте прилад, якщо ви мокрі або босоніж. Забороняється користуватися цим приладом у разі пошкодження кабелю живлення або вилки й у разі неналежної роботи приладу або пошкодження чи падіння.

⚠ Якщо кабель електроживлення пошкоджений, слід звернутися до виробника, його сервісного агента або осіб з подібною кваліфікацією для заміни пошкодженого кабелю, щоб уникнути небезпеки ураження електричним струмом.

#### **ЧИЩЕННЯ ТА ОБСЛУГОВУВАННЯ**

⚠ **ПОПЕРЕДЖЕННЯ:** Виконання будь-якої операції з ремонту чи технічного обслуговування, що передбачає знімання кришки, яка захищає від дії мікрохвильової енергії, є небезпечним для будь-

кого, окрім компетентного фахівця.

⚠ Якщо не тримати піч у чистоті, це може призвести до пошкодження поверхні, що негативно позначиться на термінові служби приладу і може призвести до виникнення небезпечних ситуацій.

⚠ Духову шафу необхідно регулярно чистити і видаляти залишки їжі.

⚠ **ПОПЕРЕДЖЕННЯ:** перед здійсненням технічного обслуговування приладу переконайтеся в тому, що прилад вимкнений і відключений від джерела живлення. Щоб уникнути ризику травмування, використовуйте захисні рукавички (ризик порізу) та захисне взуття (ризик забою); керування обов'язково мають здійснювати дві людини (зменшення навантаження); ніколи не застосовуйте пристрої чищення парою (ризик ураження електричним струмом). Непрофесійний ремонт, не дозволений виробником, може мати ризик для здоров'я та безпеки, за який виробник не несе відповідальності. Будь-який дефект або пошкодження, спричинені непрофесійним ремонтом або технічним обслуговуванням, не покриваються гарантією, умови якої зазначені в документі, що постачається з пристроєм.

⚠ Регулярно очищуйте внутрішню сторону дверцят приладу та прокладку, не знімаючи її. Використовуйте м'яку губку, воду та мило з нейтральним рН; протирайте насухо м'якою ганчіркою. Не використовуйте металеві шкребки.

#### **УТИЛІЗАЦІЯ ПАКУВАЛЬНИХ МАТЕРІАЛІВ**

Пакувальний матеріал на 100% є вторинною сировиною, придатною для повторного використання, і позначений відповідним символом . Тому різні частини упаковки слід утилізувати відповідально та згідно з місцевими правилами щодо утилізації відходів.

#### **УТИЛІЗАЦІЯ ПОБУТОВИХ ПРИЛАДІВ**

Цей прилад виготовлено з матеріалів, які підлягають вторинній переробці або придатні для повторного використання. Утилізуйте Перед проведенням будь-якого чищення або технічного обслуговування слід переконатися, що прилад охолонув. Його відповідно до місцевих правил утилізації відходів. Для отримання додаткової інформації про поводження з побутовими електричними приладами, їх утилізацію та вторинну переробку зверніться до місцевих органів, служби утилізації побутових відходів або в магазин, де ви придбали прилад. Цей прилад маркований відповідно до Європейської директиви 2012/19/EC про відходи електричного та електронного обладнання (WEEE).

Забезпечивши правильну утилізацію цього приладу, ви допоможете запобігти негативним наслідкам для довкілля та здоров'я людей.

Символ  на виробі або в супровідній документації вказує на те, що його не можна утилізувати як побутові відходи, а слід здати на утилізацію до відповідного центру збору відходів електричного й електронного обладнання для вторинної переробки.

#### **ДЕКЛАРАЦІЯ ПРО ВІДПОВІДНІСТЬ**

Цей прилад відповідає європейському стандарту EN 60705.

Цей виріб містить елемент освітлення класу енергоефективності G.





ДЯКУЄМО ЗА ПОКУПКУ НАШОГО ПРОДУКТУ



Перед використанням пристрою уважно прочитайте інструкції з техніки безпеки.

## ОПИС ВИРОБУ

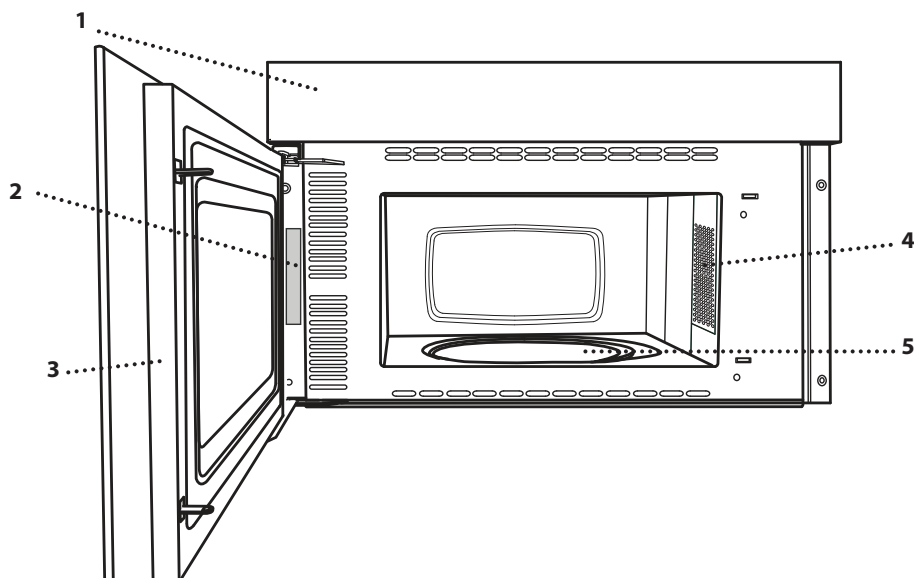

1. Панель керування
2. Ідентифікаційна табличка (не знімати)
3. Дверцята
4. Лампа
5. Обертове блюдо

## ПАНЕЛЬ КЕРУВАННЯ

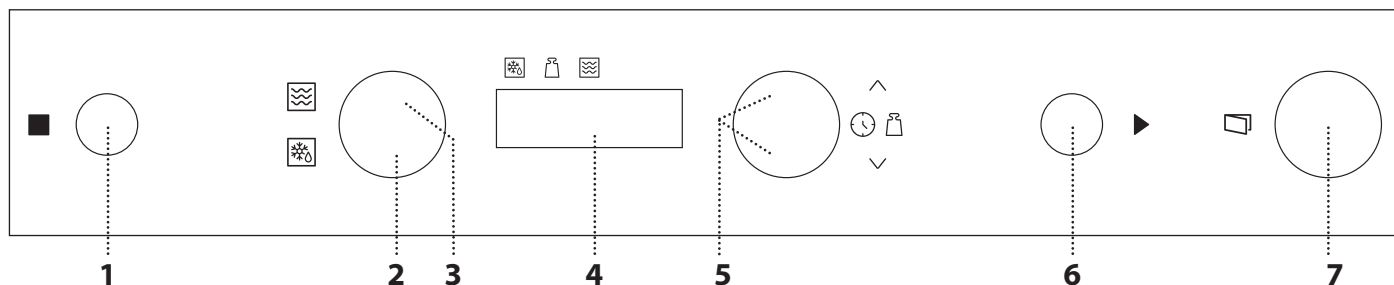

### 1. СТОП

Для зупинення виконання функції або лунавання звукового сигналу, скасування налаштувань та вимкнення духової шафи.

### 2. РОЗМОРОЗКА

### 3. ФУНКЦІЯ ПОТУЖНОСТІ МІКРОХВИЛЬНОЇ ЕНЕРГІЇ

Для вибору функції "Мікрохвилі" та налаштування потрібного рівня потужності.

### 4. ДИСПЛЕЙ

### 5. КНОПКИ "+/-"

Для регулювання параметрів функції (наприклад, тривалості, ваги).

### 6. ПУСК

Запуск функції. Коли духові шафа вимикається, активується функція мікрохвильової печі "Пуск".

### 7. КНОПКА ВІДКРИВАННЯ ДВЕРЦЯТ

# ПРИЛАДДЯ

## ОБЕРТОВЕ БЛЮДО

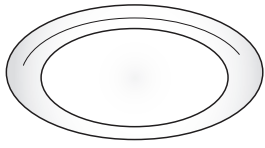

Скляне обертове блюдо, що розташовується на підпорі, можна використовувати зі всіма методами готування. Обертове блюдо завжди

слід використовувати у якості основи для опори інших контейнерів та приладдя.

## ОПОРА ОБЕРТОВОГО БЛЮДА

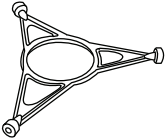

Використовуйте опору лише для скляного обертового блюда. Не кладіть на підпору інші аксесуари.

## КРИШКА (ЗА НАЯВНОСТІ)

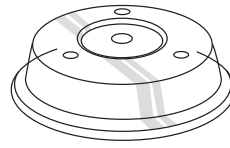

Зручно використовувати для накривання їжі під час приготування або підігрівання в мікрохвильовій печі. Кришка зменшує бризки та зберігає вологу в продуктах. Крім того,

її можна використовувати для створення двох рівнів готування.

Кількість і тип приладдя можуть відрізнятися залежно від придбаної моделі.

Інші види приладдя не входять до комплекту постачання, проте їх можна придбати окремо в центрі післяпродажного обслуговування.

**На ринку представлена ціла низка приладдя. Перед придбанням переконайтеся, що вони підходять для використання в мікрохвильовій печі та витримують температуру духової шафи.**

**Ніколи не використовуйте металеві контейнери для їжі та напоїв під час готування в мікрохвильовій печі.**

**Завжди перевіряйте, чи не торкається їжа й аксесуари внутрішніх стінок духової шафи.**

**Перед пуском шафи завжди перевіряйте, щоб обертове блюдо вільно оберталося. Будьте обережні, щоб не зсунути з місця обертове блюдо, уставляючи чи знімаючи інші аксесуари.**

# ФУНКЦІЇ



## МІКРОХВИЛЬ

Для швидкого приготування та розігрівання їжі та напоїв.

ПОТУЖ-НІСТЬ	РЕКОМЕНДОВАНО ДЛЯ
750 Вт	Швидке розігрівання напоїв або страв із високим вмістом води або м'яса та овочів.
500 Вт	Приготування риби, м'ясних соусів або соусів, що містять сир або яйця. Доведення до готовності пирогів з м'ясом або запіканки з макаронами.
350 Вт	Приготування на повільному вогні. Ідеально підходить для розплавлення масла або шоколаду.
160 Вт	Розморожування заморожених продуктів або розм'якшення масла та сиру.
0 Вт	Тільки з використанням таймеру



## РОЗМОРОЖУВАННЯ

Використовується для швидкого розморожування продуктів, таких як м'ясо, птиця та риба вагою від 100 г до 2 кг.

Їжу необхідно класти безпосередньо на скляне обертове блюдо. Переверніть продукти, коли буде запропоновано.

# ЩОДЕННЕ ВИКОРИСТАННЯ

## .ВИБІР ФУНКЦІЇ

Просто натисніть кнопку потрібної функції.

## . НАЛАШТУВАННЯ ТРИВАЛОСТІ

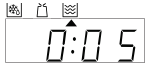

Після вибору потрібної функції з використанням кнопки або

встановіть тривалість дії функції.

Під час готування можна змінити час, натискаючи кнопку або або, збільшуючи тривалість на 30 секунд з кожним натисканням .

## . ВСТАНОВЛЕННЯ ПОТУЖНОСТІ МІКРОХВИЛЬ

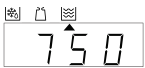

Натискайте кнопку , поки не буде встановлено бажаний рівень потужності мікрохвиль.

Зверніть увагу: Також можна змінити це налаштування під час готування, натиснувши .

## . РОЗМОРОЖУВАННЯ



Натисніть кнопку , а потім з використанням кнопки або встановіть вагу продукту.

Під час розморожування роботу функції буде призупинено на короткий час для перевертання продукту.

Після завершення виконання цієї дії закрийте дверцята та натисніть кнопку .

## . АКТИВУВАННЯ ФУНКЦІЇ

Застосувавши потрібні налаштування, натисніть , щоб активувати функцію.

Ви можете в будь-який час натиснути , щоб призупинити активну функцію.

## . БЛОКУВАННЯ ДЛЯ БЕЗПЕКИ

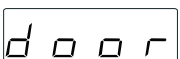

Ця функція автоматично активується, щоб запобігти випадковому

вмиканню духової шафи. Відкрийте та закрийте дверцята, а потім натисніть кнопку для запуску функції.

## . ПАУЗА

Щоб призупинити активну функцію, наприклад, щоб помішати або перевернути продукти, просто відкрийте дверцята.

Щоб знову запустити процес готування, зачиніть дверцята і натисніть .

## . ПУСК

Коли духову шафу вимкнено, натисніть кнопку , щоб запустити готування з функцією мікрохвиль за повної потужності (750 Вт) протягом 30 секунд.

З кожним наступним натисканням кнопки час готування збільшуватиметься на 30 секунд.

## .ВСТАНОВЛЕННЯ ЧАСУ



Коли духову шафу вимкнено, натискайте кнопку , поки не почнуть блимати дві цифри для встановлення годин (зліва).

За допомогою кнопки або встановіть правильне значення годин і натисніть для підтвердження: На дисплеї буде блимати значення хвилин.

За допомогою кнопок або встановіть значення хвилини і натисніть кнопку для підтвердження.

Зверніть увагу: Після тривалого періоду відсутності живлення може знадобитися встановити час повторно.

## . ТАЙМЕР

Коли духову шафу вимкнено, дисплей можна використовувати як таймер. Щоб активувати функцію та встановити потрібну тривалість, натисніть кнопку або . Натисніть кнопку , щоб встановити потужність на 0 Вт, потім натисніть кнопку , щоб запустити зворотний відлік.

Зверніть увагу: Таймер не активує жодні цикли готування. Щоб припинити дію таймера в будь-який час, натисніть кнопку .

# ОЧИЩЕННЯ

Забороняється застосовувати пароочисники.

Забороняється використовувати дротяні мочалки або засоби для чищення з абразивною чи корозійною дією, оскільки вони можуть пошкодити поверхню приладу.

## ВНУТРІШНІ ТА ЗОВНІШНІ ПОВЕРХНІ

- Очищуйте поверхні за допомогою вологої тканини. Якщо вони дуже брудні, додайте кілька крапель рН-нейтрального мийного засобу. На завершення протріть сухою серветкою.
- Скло дверцят мийте відповідним рідким мийним засобом.
- Періодично або в разі розливу рідини слід знімати обертове блюдо та його підпору, щоб мати змогу очистити нижню частину духової шафи, видаливши з неї всі залишки їжі.

## ПРИЛАДДЯ

Усе приладдя можна мити в посудомийній машині.

# ПОШУК І УСУНЕННЯ НЕСПРАВНОСТЕЙ

Проблема	Можлива причина	Рішення
Духова шафа не працює	Відключення живлення. Від'єднання від електромережі.	Перевірте, чи є напруга в електромережі, а також чи підключено духову шафу до електромережі. Вимкніть духову шафу і знову увімкніть її, щоб перевірити, чи зникла несправність.
На дисплеї відображається індикація "Err".	Помилка програмного забезпечення.	Зверніться до найближчого центру післяпродажного обслуговування та повідомте число, яке відображається після напису "Err".

Звертаючись до центру післяпродажного обслуговування, повідомте коди, зазначені на паспортній табличці виробу.

