

GRUNDIG

Profesyonel İyonik Saç Şekillendirici Düzleştirme & Bukle

Kullanım Kılavuzu



HS 6131

TR - EN



01M-8912901600-3722-01

İÇİNDEKİLER

TÜRKÇE **04-24**

ENGLISH **25-41**

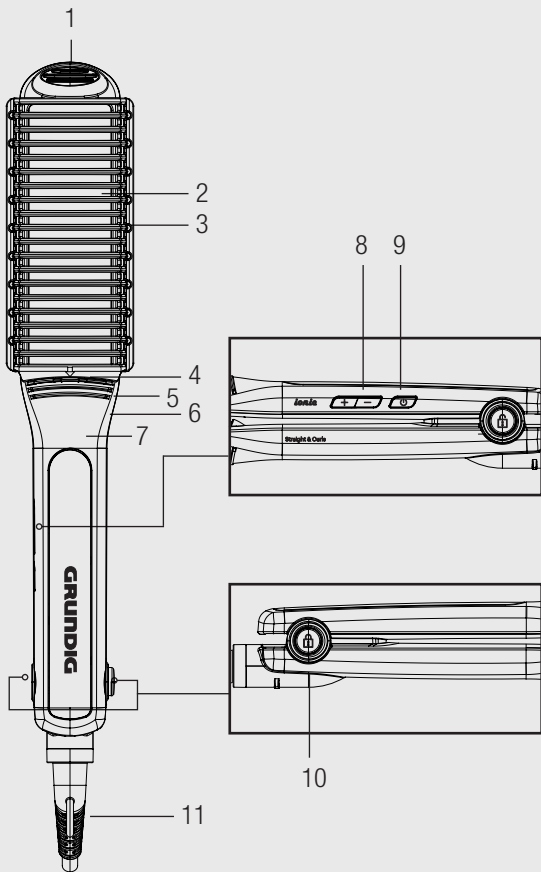

1 Gvenlik

Ltfen cihazı kullanmadan nce bu kullanma kılavuzunu tam olarak okuyun! Hatalı kullanımdan kaynaklanan hasarları nlemek iin tm gvenlik talimatlarına uyun!

Bu talimatlara uyulmaması halinde her trl garanti geersiz hale gelir.

- Kullanma kılavuzunu daha sonra bařvurmak zere saklayın. Cihaz bařka birine verildiđinde, ltfen kullanma kılavuzunun da verildiđinden emin olun.
- Cihazı, bu kullanım talimatlarında tarif edilen amacının dıřındaki herhangi bir amala kullanmayın.
- Bu alet yalnızca evde kullanım iin tasarlanmıřtır.

1 Gvenlik

- Cihazı banyoda, duřta ya da suyla dolu lavabo zerinde veya herhangi bir su kaynađının yanında asla kullanmayın; ayrıca cihaz ıslak ellerle de kullanılmamalıdır.



- Cihazı temizleme sırasında bile suya sokmayın ve suyla temas etmesine izin vermeyin.
- Cihaz banyoda kullanılıyorsa, kullandıktan sonra fiři çekilmelidir nk cihaza yakın yerde su bulunması, cihaz kapalı olsa da tehlike yaratabilir.

1 Gvenlik

- Halihazırda kullanılmıyorsa, 30 mA'yı ařmayan nominal artık akımla alıřan bir ek koruma saęlamak amacıyla banyonuzdaki elektrik devresine artık akımla alıřan bir koruma aygıtı (RCD) takılması onerilir. Tesisatınızın onerilerini istemeyi unutmayın.
- Cihazın zerini havlu ve benzeri řeylerle asla rtmeyin.
- Cihazı kullanırken asla yumuřak minder veya battaniye zerine koymayın.
- Cihaz ok fazla ısınabilir. Saęlarınızı asla bukle plakalarının etrafında veya seramik plakaların arasında birkaç saniyeden fazla tutmayın.

1 Gvenlik

- Saınıza Őekil veren plakalar sıcakken yznzle, boynunuzla ya da baŐınızla temas etmesine izin vermeyin. ıplak elle dokunmayın.
- Kullandıktan sonra veya temizlemeden nce cihazın fiŐini ekin. Cihazın fiŐini kablosundan ekerek ıkarmayın. Cihazı ısıya direnli, gvenli ve dz bir yzeye koyarak soĐumasını bekleyin.
- Cihaz veya elektrik kablosunda gzle grlr bir hasar varsa, cihazı asla kullanmayın.
- Elektrik kablosu hasar grmŐse, elektrik arpması riskini nlemek iin retici, yetkili servis merkezi veya benzer bir yetkili kiŐi tarafından deĐiŐtirilmelidir.

1 Güvenlik

- Cihazın kullanımı esnasında elektrik kablo-sunun yanılıřlıkla çekilme veya birinin kabloya takılma tehlikesinin bulunmadığından emin olun.
- Cihazı çocukların erişemeyecekleri bir yerde saklayın.
- Bu cihaz, denetim sağlanması veya cihazın güvenli bir şekilde kullanılması ve karşılaşılan tehlikelerin anlaşılması ile ilgili bilgi verilmesi durumunda, yaşları 8 ile üzerinde olan çocuklar ve fiziksel, işitsel veya akli yetenekleri azalmış veya tecrübe ve bilgi eksikliği olan kişiler tarafından kullanılabilir. Çocuklar cihaz ile oynamamalıdır. Temizleme ve kullanıcı bakımı çocuklar tarafından gözetimsiz olarak yapılmamalıdır.
- Açıkken cihazın başından ayrılmayın.

1 Gvenlik

- Cihazı hibir koşul altında skmeyiniz. Hatalı kullanımın neden olduėu hasarlar iin hibir garanti talebi kabul edilmez.
- Tip etiketinde (cihazın sapındadır) yazılı olan Őebeke geriliminin evinizdeki Őebeke gerilimine uygun olup olmadıėını kontrol edin. Cihazın elektrik baėlantısını kesmenin tek yolu fişini ekmektir.
- Elektrik kablosunu asla cihazın etrafına sarmayın.

1 Gvenlik

- Cihazı asla parlayıcı veya yanıcı maddelerin ve mobilyaların bulunduđu yerde veya yakınında kullanmayın. Cihazın perde, kumaş, vb. gibi yanıcı maddelerle temas etmesine veya bunlarla örtlmesine izin vermeyin. Cihazın yanıcı maddelerden ve mobilyalardan uzakta, emniyetli bir yerde tutulduđundan emin olun.
- Cihazın altında kađıt, karton, plastik, yanıcı, korumasız cilalı yzeyleri kullanmayın.
- Cihazı kesinlikle kapalı alanlar dıřında kullanmayın.

2 Genel Bakış

Değerli müşterimiz,

HS 6131 Professional Ionic Hair Styler Straight & Curls ürününü satın aldığınız için sizi kutlarız.

Yüksek kaliteli GRUNDIG ürününüzü yıllarca kullanabilmek için lütfen aşağıdaki bilgileri dikkatle okuyun.

Sembollerin anlamları

Bu kullanma kılavuzunun çeşitli kısımlarında aşağıdaki semboller kullanılmıştır:

2.1 Sembollerin anlamları

Bu kullanma kılavuzunun çeşitli kısımlarında aşağıdaki semboller kullanılmıştır:



Cihazın kullanımıyla ilgili önemli bilgiler ve faydalı tavsiyeler.



UYARI: Can ve mal güvenliğiyle ilgili tehlikeli durumlar konusunda uyarılar.



Elektrik çarpmasına karşı koruma sınıfı.



GERİ DÖNÜŞTÜRÜLMÜŞ &
GERİ DÖNÜŞTÜRÜLEBİLİR
KAĞIT

2 Genel Bakış

2.2 Kontroller ve parçalar

Sayfa 3'teki şekilde bakın.

1. Uç
2. Bukle plakaları
3. Düzleştirme plakaları
(Seramik kaplama)
4. Fırça korumalıđı
5. İyon yayma yuvası
6. İyon gösterge ışığı
7. LCD ekran
8. Sıcaklık ayarı için
(130°C ile 230°C aralıđı) kullanılacak düğmeler (»+«, »-«) .
9. Açma/Kapama düğmesi
10. Mafsal kilit düğmesi
11. Döner mafsalı elektrik kablosu

3 Kullanım

Cihazda, 130°C ila 230°C (+/- 10°C) arasında, her tür saçta uygun bağımsız sıcaklık kontrolü bulunmaktadır. Saçın yapısına bağlı olarak, aşağıdaki ayarları tavsiye ederiz:

- ince telli, gözenekli, boyalı, aklaşmış saçlar için: 130°C ila 170°C.
- güçlü, dirençli, kalın telli saçlar ve profesyonel saç şekillendiricileri için: 180°C ila 230°C.

3.1 Hazırlık



U Y A R I :
Cihazın ısıtma plakalarına yakın yerlerdeki dış muhafazası çok sıcak olur. Bu parçalara çıplak elle dokunmayın.

3 Kullanım



U Y A R I :
Plakalar sıcakken cildinizle, yüzünüzle, boyunuzla ya da başınızla temas etmesine izin vermeyin.



U Y A R I :
Saçlarınızın tamamen kuru olduğundan emin olun.

- Saçınızı bukle plakalarıyla şekillendirmek isterseniz (2) ilk olarak fırça korumalıklarını çıkarmanız gerekmektedir (4).
- Otomatik Kilit işlevi, cihaz açıldıktan 5 saniye sonra tüm düğmeleri otomatik olarak kilitlet.
 - Düğmelerin kilidini açmak için, 2 saniye süreyle »-« (8) düğmesine basın.
- Sıcaklık Kilidi işlevi, »+« veya »-« (8) düğmesiyle istenen sıcaklık ayarlandıktan ve 2 saniye süreyle »-« (8) düğmesine basıldıktan sonra istenilen sıcaklık ayarını sabitler.
 - Sıcaklık kilidini açmak için, »-« (8) düğmesine basın.
- Turbo Isıtma işlevi, »+« (8) düğmesine 2 saniye basıldıktan sonra sadece 180 saniye içerisinde sıcaklığı 210°C'ye ayarlar.
- Bellek işlevi: Cihaz açıldıktan sonra, otomatik olarak en son kullanılan sıcaklık derecesine kadar ısınır.
- Mafsal Kilit düğmesi (10) sadece saklama içindir (bkz. Saklama bölümüne).

3 Kullanım

1. Elektrik kablosunun (11) fişini prize takın.
 - LCD ekran (7) ışığı mavi yanar ve »OFF« (KAPALI) yazısı görüntülenir.
2. Açma/Kapama düğmesine (9) basarak cihazı açık konuma getirin.
 - »150« yazısı ve tuş kilit ikonu görüntülenir. LCD ekranda (7) rakamlar yanıp sönmeye başlar.
 - 2 saniye sonra tuş kilidi devreye girer ve tuş kilit ikonu kilitlenir.
3. İstenen sıcaklığı ayarlamak için önce »+« ve »-« tuşlarına aynı anda 2 saniye basarak tuş kilidi devre dışı bırakılır. Daha sonra »+« veya »-« tuşlarına basarak ayarlanır.
 - İstenen sıcaklık ayarına ulaşıldığında LCD ekrandaki rakamlar sabitlenir. Tuş kilidi devreye girer ve ekranda kilitli tuş kilit ikonu görüntülenir.



- İlk kullanımda cihazı en düşük sıcaklık ayarında çalıştırın. Saçınız için uygun olan seviyeyi sıcaklık seviyesini artırmak suretiyle bulabilirsiniz.
- Cihaz 180 saniyede maksimum sıcaklığa ulaşmaktadır; sadece 45 saniye sonra sıcaklığı 120 °C'ye ulaşacaktır.
- Cihaz ısındıktan sonra belli bir süre kullanılmazsa, 60 dakika sonra otomatik olarak kapanır.
- Cihaz prize takılıyken asla başından ayrılmayın.
- Kullandıktan sonra elektrik fişini çekin. Cihazı ısıya dirençli, güvenli ve düz bir yüzeye koyarak soğumasını bekleyin.

3 Kullanım

3.2 İyon işlevi

İyonlaştırıcı saçın statik elektriklenmesini nötralize eden negatif iyonlar yayar.

3.3 Şekillendirme Seçenekleri

Saç şekillendiricinizle:

- Saçları düzleştirebilir
- Uçlarını şekillendirebilir (içe veya dışa doğru)
- Yumuşak katmanlı dalgalar ve bukleler oluşturabilirsiniz.

3.4 Saçların düzleştirilmesi

1. Saçınızın yaklaşık 3 cm eninde bir tutamını, boyundan başlayarak tarak veya fırça yardımıyla ayırın.
2. Bu saç tutamını düzleştirme plakalarının (3) arasına, saç çizgisine mümkün olduğunca yakın yerleştirin.
3. Düzleştirme plakalarını (3) kapatın ve hemen ardından düzleştiriciyi köklerden uçlara yavaşça

hareket ettirerek saç tutamından aşağı doğru kaydırın. Saçın bükülmemesine dikkat edin.



U Y A R I :
S e r a m i k
p l a k a l a r
ç o k s ı c a k
o l d u ğ u n d a n
b u n l a r a
d o k u n m a y ı n .



- Bu işlemi bölüm bölüm tekrarlayın.
- Saçlarınız kalın telliyse, bu işlemi aynı saç tutamı için birkaç kez tekrarlamanız gerekebilir.

4. Kullanımdan sonra, öncelikle »—« (8) düğmesini 2 saniye basılı tutup Sıcaklık Kilidi işlevini kapatın, ardından Açma/Kapama düğmesini (9) 2 saniye basılı tutarak cihazı kapatın.

3 Kullanım

- LCD ekran (7) kapanacaktır.
5. Elektrik kablosunun fişini (11) prizden çıkartın.

3.5 Dalga veya bukle şekli verme

1. Saçınızın yaklaşık 3 cm eninde bir tutamını tarak veya fırça yardımıyla ayırın.
2. Bu saç tutamını düzleştirme plakalarının (3) arasına, saç çizgisine mümkün olduğunca yakın yerleştirin ve plakaları kapatın.
3. Cihazı 180° döndürerek saçın, ısıtma plakaları (3) boyunca cihaza sarılmasını sağlayın.



Üst kısımdaki kıvrımlı alüminyum bukle plakaları, bukle ve dalgaların optimal olarak şekillendirilmesi için ısınır.

4. Cihazı döndürürken saçlarınızın ucuna doğru yavaşça çekin.
 - Cihaz aşağı doğru çekildiğinde ve saç uçlarından geçtikten sonra bukle oluşur.



Bu işlemi bölüm bölüm tekrarlayın.

5. Kullanımdan sonra, öncelikle »–« (8) düğmesini 2 saniye basılı tutup Sıcaklık Kilidi işlevini kapatın, ardından Açma/ Kapama düğmesini (9) 2 saniye basılı tutarak cihazı kapatın.
 - LCD ekran (7) kapanacaktır.
6. Elektrik kablosunun fişini (11) prizden çıkartın.

Artık bukleleriniz hazırdır – göz alıcı bir şekilde hareketli ve uzun süre bozulmayan mükemmel şekil.

Yumuşak dalgalar için saçınızı bir kez tarayın veya istediğiniz sonucu elde edene kadar parmaklarınızla şekil verin.

4 Bilgiler

4.1 Temizleme ve bakım

1. Cihazı kapatıp elektrik kablosunun fişini (11) prizden çekin.
2. Temizlemeden önce cihazın tamamen soğumasını bekleyin.
3. Cihazı yalnızca yumuşak, nemli bir bezle temizleyin.



U Y A R I :
Cihazı ya da elektrik kablosunu asla suya veya bir başka sıvıya sokmayın. Herhangi bir temizleme maddesi kullanmayın.





U Y A R I :
Cihazı her zaman ısıya dirençli, güvenli ve düz bir zemin üzerine bırakarak soğumasını bekleyin.



Temizlik sonrasında cihazı kullanmadan önce kuru ve yumuşak bir havlu ile tüm parçalarını kurulaşın.

4 Bilgiler

4.2 Saklama

- Cihazı uzun süre kullanmayı düşünmüyorsanız, lütfen dikkatli bir şekilde saklayın.
- Fişinin çekili olduğundan, tamamen soğuduğundan ve tamamen kuru olduğundan emin olun.
- Elektrik kablosunu cihazın etrafına sarmayın.
- Düzleştirme plakalarını kapatarak ve mafsal kilit düğmesinin (10),  işaretli sağ tarafına bastırarak cihazın mafsalını kilitleyin.
- Saklama sonrasında cihazın mafsalının kilidini açmak için, düzleştirme plakalarını kapatın ve  işaretli sol kenara bastırın.
- Cihazı serin ve kuru bir yerde muhafaza edin.
- Cihazın, çocukların ulaşamayacağı bir yerde muhafaza edildiğinden emin olun.

4.3 Enerji tasarrufu için yapılması gerekenler

Kullanımdan sonra cihazı kapatın ve fişini prizden çıkarın.

4.4 AEEE Yönetmeliğine Uyum ve Atık Ürünün Elden Çıkarılması

Bu ürün T.C. Çevre ve Şehircilik Bakanlığı tarafından yayımlanan “Atık elektrikli ve Elektronik eşyaların Kontrolü Yönetmeliği”nde belirtilen zararlı ve yasaklı maddeleri içermez.



AEEE Yönetmeliğine uygundur. Bu ürün, geri dönüşümlü ve tekrar kullanılabilir nitelikteki yüksek kaliteli parça ve

malzemelerden üretilmiştir. Bu nedenle, ürünü, hizmet ömrünün sonunda evsel veya diğer atıklarla birlikte atmayın. Elektrikli ve elektronik cihazların geri dönüşümü için bir toplama noktasına götürün.

Bu toplama noktalarını bölgenizdeki yerel yönetime sorun. Kullanılmış ürünleri geri kazanıma vererek Çevrenin ve doğal kaynakların korunmasına yardımcı olun.

4 Bilgiler

4.5 Ambalaj bilgisi



Ürünün ambalajı, Ulusal Mevzuatımız gereği geri dönüştürülebilir malzemelerden üretilmiştir.

Ambalaj atığını evsel veya diğer atıklarla birlikte atmayın, yerel otoritenin belirttiği ambalaj toplama noktalarına atın.

4.6 Teknik veriler

Güç kaynağı:

100 – 240 V~, 50-60 Hz

Güç: 64 W

Elektriksel izolasyon sınıfı: II

Teknik ve tasarım değişiklikleri yapma hakkı saklıdır.

Müşteri Memnuniyeti Politikası

- Müşterilerimizin istek ve önerilerini her kanaldan karşılamaktan mutluluk duyarız.

Kanallarımız:

* Çağrı Merkezimiz: 0850 210 0 888

(Sabit telefonlardan veya cep telefonlarından alan kodu çevirmeden arayın*)

* Diğer Numaramız: 0216 585 8 888

- Çağrı Merkezimiz haftanın 7 günü 24 saat hizmet vermektedir.

- Çağrı Merkezimiz ile yaptığınız görüşmeler iletişim hizmeti aldığınız operatör firma tarafından sizin için tanımlanan tarifeye göre ücretlendirilir.

- Sabit veya cep telefonlarınızdan alan kodu tuşlamadan çağrı merkezi numaramızı arayarak ürününüz ile ilgili arzu ettiğiniz hizmeti talep edebilirsiniz.

* Whatsapp Numaramız: 0544 444 0 888

* Faks Numaramız: 0216-423-2353

* Web Adresimiz:

- www.grundig.com.tr

* e-posta Adresimiz:

- musteri.hizmetleri@grundig.com

* Sosyal Medya Hesaplarımız:

- <https://www.instagram.com/grundigturkiye/>

- <https://www.facebook.com/grundig.tr/>

- <https://www.youtube.com/user/TurkiyeGrundig>

* Posta Adresimiz:

- Arçelik A.Ş. Karaağaç Caddesi No:2-6,
34445, Sütüce / İSTANBUL

* Bayilerimiz,

<https://www.grundig.com.tr/yetkili-satici/>

* Yetkili Servislerimiz,

- <https://www.grundig.com.tr/yetkili-servis/>

- Online servis randevusu almak için,

- <http://digital.arcelik.com.tr>

- Tüm yetkili servis istasyonu bilgilerimiz, Ticaret Bakanlığı tarafından oluşturulan "Servis Bilgi Sistemi"nde (www.servis.gov.tr) yer almaktadır.

- Yedek parça malzemeleri yetkili servislerimizden temin edilebilir.

- Müşterilerimizden iletilen istek ve önerilerin Grundig'e ulaştığı bilgisini, müşteri ayrımı yapılmaksızın kendilerine 24 saat içinde veriz.
- Müşteri Hizmetleri sürecimiz:
Müşterilerimizin istek ve önerilerini;
 - * İzlenebilir, raporlanabilir, şeffaf ve güvenli tek bir bilgi havuzunda toplarız.
 - * Yasal düzenlemelere uygun, objektif, adil ve gizlilik içinde ele alır ve değerlendiririz.
 - * Bu geri bildirimleri süreçlerimizin daha mükemmel hale getirilmesinde kullanırız.
- Grundig olarak, mükemmel müşteri deneyimini yaşatmayı ana ilke olarak kabul eder, müşteri odaklı bir yaklaşım benimseriz.
- Bütün süreçlerimizi yönetim sistemi ile entegre ederek birbirini kontrol eden bir yapı geliştirilmesini sağlarız.
Yönetim hedeflerini de bu sistem üzerinden besleriz.

Aşağıdaki önerilere uymanızı rica ederiz.

- Ürününüzü aldığınızda Garanti belgesini Yetkili Satıcınıza onaylattırınız.
- Ürününüzü kullanma kılavuzu esaslarına göre kullanınız.
- Ürününüz ile ilgili hizmet talebiniz olduğunda yukarıdaki telefon numaralarından Çağrı Merkezimize başvurunuz.
- Hizmet için gelen teknisyene "teknisyen kimlik kartı"nı sorunuz.
- İşiniz bittiğinde Yetkili servis teknisyeninden "Hizmet Fişi" istemeyi unutmayınız. alacağınız "Hizmet Fişi" , ilderde ürününüzde meydana gelebilecek herhangi bir sorunda size yarar sağlayacaktır.
- Ürünün kullanım ömrü: 5 yıldır. (Ürünün fonksiyonunu yerine getirebilmesi için gerekli yedek parça bulundurma süresi)

Hizmet talebinin değerlendirilmesi

1

Müşteri Başvurusu



2

Başvuru kaydı

Başvuru Konusu
Müşteri Adı, Soyadı
Müşteri Telefonu
Müşteri Adresi

3

Hizmet talebinin alınması

- Hizmet talebi analizi
- Hizmet hakkında müşterinin bilgilendirilmesi (Keşif,nakliye,montaj,bilgi,onarım,değişim vb.)
- Hizmet hakkında gerekli işlemin gerçekleştirilmesi

4

Müşteri memnuniyetinin alınması

Memnun

Memnun
değil

5

Başvuru kaydının kapatılıp, bilgilerin saklanması

Bu kılavuzu okumadan ürününüzü çalıştırmayınız.

Ürününüz ile ilgili garanti şartları, kullanımı ve sorun giderme yöntemleri kılavuzda yer almaktadır.

Uygun Kullanım ve Garanti ile İlgili Dikkat Edilmesi Gereken Hususlar;

Aşağıda belirtilen sorunların giderilmesi ücret karşılığında yapılır. Bu durumlar için garanti şartları uygulanmaz;

- 1) Kullanım hatalarından kaynaklanan hasar ve arızalar,
- 2) Malın tüketiciye tesliminden sonraki yükleme, boşaltma, taşıma vb. sırasında oluşan hasar ve arızalar,
- 3) Malın kullanıldığı yerin elektrik (priz, gerilim, topraklama vb.), su (su basıncı, musluk vb.), doğalgaz, telefon, internet vb. şebekesi ve/veya altyapısı (gider, zemin, ortam vb.) kaynaklı meydana gelen hasar ve arızalar,
- 4) Doğa olayları ve yangın, su baskını vb. kaynaklı meydana gelen hasar ve arızalar,
- 5) Malın tanıtma ve kullanma kılavuzlarında yer alan hususlara aykırı kullanılmasından kaynaklanan hasar ve arızalar,
- 6) Malın, 6502 sayılı Tüketicinin Korunması Hakkındaki Kanununda tarif edilen şekli ile ticari veya mesleki amaçlarla kullanımı durumunda ortaya çıkan hasar ve arızalar,
- 7) Mala yetkisiz kişiler tarafından bakım, onarım veya başka bir nedenle müdahale edilmesi

Durumlarında mala verilmiş garanti sona erecektir.

Garanti uygulaması sırasında değiştirilen malın garanti süresi, satın alınan malın kalan garanti süresi ile sınırlıdır.

Ürününüz Arçelik A.Ş adına YUELI GROUP CO., LTD. No. 999 Kaifa East Road, Zhouxiang, Cixi, Ningbo, Zhejiang, China. 315324 Tel: +86-574 58967821 tarafından üretilmiştir.

Menşei: P.R.C.

- 1)Garanti süresi, malın teslim tarihinden itibaren başlar ve 2 yıldır.
- 2)Malın tanıtma ve kullanma kılavuzunda gösterildiği şekilde kullanılması ve Arçelik A.Ş.'nin yetkili kıldığı servis çalışanları dışındaki şahıslar tarafından bakım, onarım veya başka bir nedenle müdahale edilmemiş olması şartıyla, malın bütün parçaları dahil olmak üzere tamamını; malzeme, işçilik ve üretim hatalarına karşı malın teslim tarihinden itibaren yukarıda belirtilen süre kadar garanti eder.
- 3)Malın ayıplı olduğunun anlaşılması durumunda tüketici, 6502 sayılı Tüketicinin Korunması Hakkında Kanunun 11 inci maddesinde yer alan;
- a-Sözleşmeden dönme, c-Ücretsiz onarılmasını isteme,
b-Satış bedelinden indirim isteme, ç-Satılmanın ayıpsız bir misli ile değiştirilmesini isteme, haklarından birini kullanabilir.
- 4)Tüketicinin bu haklardan ücretsiz onarım hakkını seçmesi durumunda satıcı; işçilik masrafı, değiştirilen parça bedeli ya da başka herhangi bir ad altında hiçbir ücret talep etmeksizin malın onarımını yapmak veya yaptırmakla yükümlüdür. Tüketici ücretsiz onarım hakkını üretici veya ithalatçıya karşı da kullanabilir. Satıcı, üretici ve ithalatçı tüketici için bu hakkını kullanmasından müstesilsen sorumludur.
- 5)Tüketicinin, ücretsiz onarım hakkını kullanması halinde malın;
- Garanti süresi içinde tekrar arızalanması,
-Tamiri için gereken azami sürenin aşılması,
-Tamirinin mümkün olmadığını, yetkili servis istasyonu, satıcı, üretici yada ithalatçı tarafından bir raporla belirlenmesi durumlarında;
- Tüketici malın bedel iadesini, ayıp oranında bedel indirimini veya imkân varsa malın ayıpsız misli ile değiştirilmesini satıcıdan talep edebilir.
- Satıcı, tüketicinin talebini reddedemez. Bu talebin yerine getirilmemesi durumunda satıcı, üretici ile ithalatçı müstesilsen sorumludur.
- 6)Malın tamir süresi 20 iş gününü geçemez. Bu süre garanti süresi içinde mala ilişkin arızanın yetkili servis istasyonuna veya satıcıya bildirim tarihi, garanti süresi dışında ise malın yetkili servis istasyonuna teslim tarihinden itibaren başlar. Malın arızasının 10 iş günü içerisinde giderilmemesi halinde, üretici veya ithalatçı; malın tamiri tamamlandıncaya kadar, benzer özelliklere sahip başka bir malı tüketicinin kullanımına tahsis etmek zorundadır. Malın garanti süresi içerisinde arızalanması durumunda, tamirde geçen süre garanti süresine eklenebilir.
- 7)Malın kullanma kılavuzunda yer alan hususlara aykırı kullanılmasından kaynaklanan arızalar garanti kapsamı dışındadır.
- 8)Tüketici, garantiden doğan haklarının kullanılması ile ilgili olarak çıkabilecek uyuşmazlıklarda yerleşim yerinin bulunduğu veya tüketici işleminin yapıldığı yerdeki Tüketici Hakem Heyetine veya Tüketici mahkemesine başvurabilir.
- 9) Satıcı tarafından bu Garanti Belgesinin verilmemesi durumunda, tüketici Ticaret Bakanlığı Tüketicinin Korunması ve Piyasa Gözetimi Genel Müdürlüğüne başvurabilir.

Üretici veya İthalatçı Firmasının:

Unvan: Arçelik A.Ş.
Adresi: Arçelik A.Ş. Karaağaç Caddesi No:2-6, 34445,
Sütlüce / İSTANBUL
Telefonu: (0-216) 585 8 888
Faks: (0-216) 423 23 53
web adresi: www.grundig.com.tr

Malın

Markası: Grundig
Cinsi: Saç şekillendirici
Düzleştirici ve Bukle
HS 6131
Modeli:
Seri No:
Garanti Süresi: 2 YIL
Azami Tamir Süresi: 20 İş günü

GENEL MÜDÜR

**Arçelik A.Ş.**

GENEL MÜDÜR YRD.

**Satıcı Firmasının:**

Unvan:
Adresi:
Telefonu:
Faks:
e-posta:

Fatura Tarihi ve Sayısı:
Teslim Tarihi ve Yeri:
Yetkilinin İmzası:
Firmanın Kaşesi:

1 Safety

Please read this instruction manual thoroughly prior to using this appliance! Follow all safety instructions in order to avoid damage due to improper use!

Failure to follow these instructions voids any granted warranty.

- Keep the instruction manual for future use. Should a third party be given the unit, please ensure the instruction manual is included.
- Never use the appliance for any other purpose than those described in these instructions.
- The appliance is designed for domestic use only.

1 Safety

- Never use the appliance in the shower, over a wash basin filled with water or near any source of water; nor should it be operated with wet hands.



- Do not immerse the appliance in water or let it come into contact with water, even during cleaning.
- If the appliance is used in the bathroom, it is essential that you unplug it after use, as any water close to the appliance can still pose a hazard, even if the appliance is switched off.

1 Safety

- If not already in use, installing a residual current-operated protective device (RCD) is recommended for additional protection with a rated residual operating current not exceeding 30 mA in the electrical circuit of your bathroom. Ask your plumber for advice.
- Never cover the appliance, for example with a towel.
- Never place the appliance on soft cushions or blankets during operation.
- The appliance can become very hot. Do not keep your hair around the curling plates or between the ceramic plates for more than a few seconds.
- Do not allow the hot plates to come into contact with your face, neck or head. Do not touch it with your bare hands.

1 Safety

- Unplug the appliance after use and before cleaning. Do not disconnect the plug by pulling on the cord. Place the appliance on a heat resistant surface and allow it to cool down.
- Always allow the unit to cool down on a flat, heat resistant surface.
- Never use the appliance if it or the power cord is visibly damaged.
- If the power cord is damaged, it must be replaced by the manufacturer, a service centre or a similarly qualified person to avoid any danger of electrical shock.
- Make sure that there is no danger that the power cord could be accidentally pulled or that someone could trip over it when the appliance is in use.

1 Safety

- Keep the appliance out of the reach of children.
- This appliance can be used by children aged from 8 years and above and persons with reduced physical, sensory or mental capabilities or lack of experience and knowledge if they have been given supervision or instruction concerning use of the appliance in a safe way and understand the hazards involved. Children shall not play with the appliance. Cleaning and user maintenance shall not be made by children without supervision.
- Do not leave the appliance unattended when switched on.

1 Safety

- Never open the appliance under any circumstance. No warranty claims are accepted for damage caused by improper handling.
- Check if the mains voltage on the type plate (on the handle of the appliance) corresponds to your local mains supply. The only way to disconnect the appliance from the mains is to unplug it.
- Never wrap the power cord around the appliance.

1 Safety

- Never use the appliance in or near to combustible, inflammable places and materials and furniture. Do not let the appliance come into contact with or become covered by inflammable materials e.g. curtains, textiles, etc. Please make sure that the appliance is always kept a safe distance away from flammable materials and furniture.
- Do not use paper, cardboard, plastic, inflammable, unprotected polished surfaces under the appliance.
- Never use the appliance outdoors.

2 At a Glance

Dear Customer,

Congratulations on purchasing your new Hair Styler Straight & Curls HS 6131.

Please read the following instructions carefully to ensure that you will be able to go on using your high-quality GRUNDIG product for many years.

2.1 Meanings of the symbols

Following symbols are used in various sections of this manual:



Important information and useful hints about usage.



WARNING: Warnings against dangerous situations concerning the security of life and property.



Electrical insulation class.

2 At a Glance

2.2 Controls and parts

See picture on page 3.

1. Cool tip
2. Curling plates
3. Straightening plates
(Ceramic-coated)
4. Brush sleeve
5. Ion emitting hole
6. Ion indicator light
7. LCD display
8. Buttons (»+«, »—«) for regulating the temperature
(130°C to 230°C).
9. On/Off button
10. Hinge lock button
11. Power cord with swivel joint

3 Operating

The appliance has individual temperature control from 130°C to 230°C (+/-10°C), suitable for any type of hair. Depending on the hair structure, we recommend the following settings:

- for fine, porous, coloured, bleached hair: 130 °C to 170 °C
- for strong, resistant, thick hair and for professional styling results: 180 °C to 230 °C

3.1 Preparation



WARNING:

The housing of the appliance becomes very hot near the heating plates. Do not touch them with your bare hands.

3 Operating



WARNING:

Do not allow the hot plates to come into contact with your skin, face, neck or head.



WARNING:

Make sure your hair is completely dry.

- If you want to style your hair with the curling plates (2) you have to remove the brush sleeves (4) first.
- The auto lock function locks all buttons automatically after turning on the appliance for 5 seconds.
 - To unlock the buttons, press »-« (8) for 2 seconds.
- The temperature lock function locks the desired temperature after setting it with »+« or »-« (8) and then pressing »-« (8) for 2 seconds.
 - To unlock, press »-« (8).
- The turbo heating function sets the temperature to 210°C in just 180 seconds by pressing »+« (8) for 2 seconds.
- Memory function: The appliance automatically heats up to the temperature level last used after being switched on.
- The hinge lock button (10) is for storage only (see chapter Storage).

3 Operating

1. Plug the power cord (11) into the wall socket.
 - The LCD display (7) lights up blue and the information »OFF« appears.
2. Turn the device on by pressing the On/Off button (9).
 - The text »150« and the key lock icon are displayed. The digits on the LCD (7) start to flash.
 - After 2 seconds, the key lock will be activated and the key lock icon will be locked.
3. To set the desired temperature, the key lock is deactivated by pressing the »+« and »-« keys simultaneously for 2 seconds. It is then adjusted by pressing »+« or »-«.
 - When the desired temperature setting is reached, the numbers on the LCD are fixed. The key lock is activated and the locked key lock icon is displayed on the screen.



- Adjust to the lowest temperature the first time you use it. You can find the level which is suitable for your hair by incrementing the temperature level.
- The appliance is able to reach a maximum temperature in 180 seconds, 120 °C will be reached after 45 seconds only.
- If the appliance is not used for a while after it is heated up, it automatically switches off after 60 minutes.
- Never leave the appliance unattended while it is plugged in.

3 Operating



- Unplug the power cord after use.
- Allow the appliance to cool in a safe place.
- To remove curling tong pull tong away. To “set” the curl, do not comb or brush hair until it cools.

3.2 Ionic function

The ionizer emits negative ions, which neutralize your hair’s static charge.

3.3 Styling Options

Using your hair styler, you can:

- Straighten hair
- Shape the ends (inwards and outwards)
- Style soft-cascading waves and curls.

3.4 Straightening hair

1. Comb or brush out a section of your hair about 3 cm wide, starting at the neck.
2. Place the section of hair between the straightening plates (3) as close to the hair line as you can.



WARNING:

Do not touch the ceramic plates as they are very hot.

3. Close the straightening plates (3) and then immediately glide the straightener down the section of the hair, gently moving from roots to tip. Avoid making kinks in it.

3 Operating



- Repeat the procedure section by section.
- If you have thick hair, you might have to repeat this procedure on the same section several times.

4. After use, switch the appliance off by firstly unlocking the temperature lock function by pressing »-« (8) for 2 seconds and secondly pressing the On/Off button (9) for 2 seconds.

– The LCD display (7) turns off.

5. Unplug the power cord (11) from the wall socket.

3.5 Styling waves or curls

1. Comb or brush out a section of your hair about 3 cm wide.
2. Place the section of hair between the straightening plates (3) as close to the hair line as you can and close them.

3. Rotate the appliance by 180° so that the hair wraps around it at the height of the heating plates (3).



Curved aluminum curling plates on top of the surface get warm for optimally support of styling curls and waves.

4. While rotating, slowly pull the appliance towards the ends of the hair.

– A curl is formed once the appliance has been pulled down and over the ends of the hair.



Repeat the procedure section by section.

5. After use, switch the appliance off by firstly unlocking the temperature lock function by pressing »-« (8) for 2 seconds and secondly pressing the On/Off button (9) for 2 seconds.

– The LCD display (7) turns off.

3 Operating

6. Unplug the power cord (11) from the wall socket.

Now, your defined curls are ready – spectacularly springy and stay in a perfect, long lasting shape.



For gentle waves just comb the hair once or style it with your fingers until you get the result you like.

4 Information

4.1 Cleaning and Care

1. Turn the appliance off and unplug the power cord (11) from the wall socket.
2. Before cleaning, allow the appliance to cool down. Clean the appliance only with a soft damp cloth.

4.2 Storage

- If you do not plan to use the appliance for a long period of time, please store it carefully.
- Make sure that it is unplugged, has completely cooled and is completely dry.
- Do not wrap the power cord around the appliance.
- Lock the hinge of the appliance by closing the straightening plates and pressing the right side of the hinge lock button (10) with .
- To unlock the hinge of the appliance after storage close the straightening plates and press the left side with .
- Keep the appliance in a cool, dry place.

- Make sure that the appliance is kept out of the reach of children.

4.3 Tips for energy saving

Turn off and unplug the appliance after each use.

4.4 Compliance with the WEEE Directive and Disposing of the Waste Product:

This product complies with EU WEEE Directive (2012/19/EU). This product bears a classification symbol for waste electrical and electronic equipment (WEEE).

4 Information

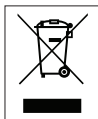

This symbol indicates that this product shall not be disposed with other household wastes at the end of its service life.

Used device must be returned to official collection point for recycling of electrical and electronic devices. To find these collection systems please contact to your local authorities or retailer where the product was purchased. Each household performs important role in recovering and recycling of old appliance. Appropriate disposal of used appliance helps prevent potential negative consequences for the environment and human health.

4.5 Compliance with RoHS Directive

The product you have purchased complies with EU RoHS Directive (2011/65/EU). It does not contain harmful and prohibited materials specified in the Directive.

4.6 Package information



Packaging materials of the product are manufactured from recyclable materials in accordance with our National Environment Regulations. Do not dispose of the packaging materials together with the domestic or other wastes. Take them to the packaging material collection points designated by the local authorities.

4.7 Technical data

Power supply:

100 – 240 V~, 50-60 Hz

Power: 64 W

Electrical insulation class: II

Technical and design modifications reserved.

Arçelik A.Ş.
Karaağaç Caddesi No:2-6,
34445, Sütlüce / İSTANBUL / TÜRKİYE
www.grundig.com.tr