



Steam Generator Iron

User Manual



SGA 7124 D

EN - TR - PL - AR



01M-8917623200-3524-01
01M-8917621200-3524-01

CONTENTS

ENGLISH	3-11
TÜRKÇE	12-24
POLISH	25-35



Please read this guide first!

Dear Customer,

Thank you for choosing an Beko product. We want you to get the most out of this high quality product which has been manufactured with the state of the art technology. Please make sure you read and understand this guide and supplementary documentation fully before use and keep it as a reference. If you give the appliance to someone else, give them this user manual as well. Observe all warnings and information in this guide and follow the instructions.

Symbols and their meanings

The following symbols are used throughout this guide:

	Important information and useful tips for using the appliance.
	WARNING: Warnings about dangerous situations concerning safety of life and property.
	WARNING: Warning about hot surfaces.
	WARNING: Do not immerse the appliance, the power cord or the plug in water or in any other liquids.
	WARNING: Risk of burns and scalds from steam.



RECYCLED &
RECYCLABLE PAPER

1 Important safety and environmental instructions

This section contains safety instructions to prevent hazards that can result in injury or property damage.

Failure to follow these instructions will void any warranty.

1.1 General safety

- This appliance complies with international safety standards.
- This appliance is not designed for commercial use, it is intended for home use and in applications as follows:

-In the staff kitchens of the stores, offices and other working environments;

-In farm houses;

-By customers in hotels, motels or other accommodation facilities;

-In hostel-type places.

- The appliance is not suitable for outdoor use
- For the appliance to be used by persons with limited physical, emotional, or mental capacity or lacking knowledge and experience and children above 8, such persons must be supervised and have understood the instructions about the safe usage of the appliance and potential risks. Children should not play with the appliance. Cleaning and user maintenance operations must not be performed by children unless supervised.
- Do not leave the appliance unattended while it is plugged in.
- Before filling the appliance's water tank with water, unplug the appliance.
- Do not open the water filling hole during operation.
- Use and store the appliance on a stable surface.
- When the appliance is placed on its base stand, ensure that the surface on which the stand is placed is stable.
- Always place your appliance on the base stand when the appliance is not in use, or when you pause ironing during use.
- If the appliance is dropped, leaks water or other malfunctions occur, contact the authorized service. Do not use the appliance until it has been repaired.
- Keep children under 8 years old away from the appliance and its power cord when the appliance is in use or left to cool down.

- The appliance is not suitable for outdoor use.
- Use only original parts or parts recommended by the manufacturer.
- Use the appliance only when it is attached to the steam generator.
- Do not disassemble the appliance.
- Your mains power supply should be in align with the specified information on the type tag of the appliance.
- The mains that you will connect the appliance to must be secured with a fuse of at least 16 A.
- Use the appliance with an earthed plug.
- Do not use the appliance with an extension cord.
- Do not unplug the appliance by pulling on the cord.
- In case of power cord failure, it must be repaired or replaced by a dealer, service center or similar expert and authorized service.
- Unplug the appliance before cleaning.
- Do not wrap the cable around the appliance.
- When the appliance is plugged in, do not touch the plug of the appliance while your hands are damp or wet.
- The baseplate of the appliance and the steam generator surface may overheat. Contact with hot surface may cause burns.
- Do not use the appliance in or near explosive or flammable environments and substances.
- If you keep the packaging materials, keep them out of the reach of children.
- For detailed information on cleaning of the appliance, please see the Cleaning and Maintenance chapter.

1 Important safety and environmental instructions

1.2 Compliance with the WEEE Directive and Disposing of the Waste Product:

This product complies with EU WEEE Directive (2012/19/EU). This product bears a classification symbol for waste electrical and electronic equipment (WEEE).



This symbol indicates that this product shall not be disposed with other household wastes at the end of its service life. Used device must be returned to official collection point for recycling of electrical and electronic devices. To find these

collection systems please contact to your local authorities or retailer where the product was purchased. Each household performs important role in recovering and recycling of old appliance. Appropriate disposal of used appliance helps prevent potential negative consequences for the environment and human health.

1.3 Compliance with RoHS Directive

The product you have purchased complies with EU RoHS Directive (2011/65/EU). It does not contain harmful and prohibited materials specified in the Directive.

1.4 Package information



Packaging materials of the product are manufactured from recyclable materials in accordance with our National Environment Regulations. Do not dispose of the packaging materials together with the domestic or other wastes. Take them to the packaging material collection points designated by the local authorities.

2 Your steam generator iron

2.1 Overview

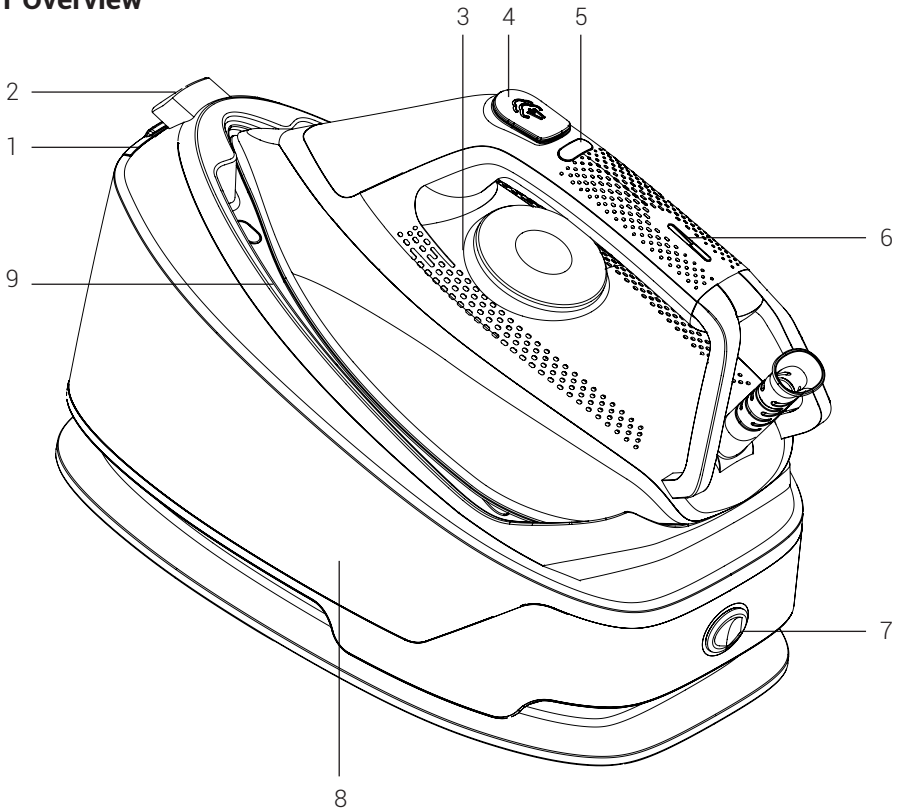

1. Water filling cap
2. Carrying lock
3. Control button
4. Steam button
5. Self-cleaning button
6. Indicator
7. On/off and control button
8. Steam generator/Water tank
9. Baseplate

2.2 Technical data

Power supply: 220-240V~, 50-60 Hz

Power consumption: 2000-2400 W

Pump pressure: 6.5 bar

Amount of intense steam: Up to 110 g/min

Manufacturer reserves the right to make technical and design changes.

The values provided with the appliance or its accompanying documents are laboratory readings in accordance with the respective standards. These values may differ depending on the use and ambient conditions.

3 Operation

3.1 Intended use

The appliance is intended for home use and ironing only, it is not suitable for professional use.

3.2 Ironing tips

- The appliance will heat up in short; use low temperature settings when ironing synthetic, silk or similar fabrics.
- Iron the fabrics that might gloss (silk etc.) on the reverse side.
- When ironing fabrics like velvet, use little pressure and iron in one direction.
- In coloured silk fabrics, steaming may cause stains. Do not use steam.
- 100% pure wool fabrics may be ironed using steam.
- Ironing woollen clothes may cause flaming. Iron on the reverse side.



WARNING: Do not contact metal parts like zippers, pins or buttons with the iron. This will damage the iron's soleplate.

3.3 Temperature setting

For the fabrics that will be ironed with the control button, set the appropriate temperature.

Type of Fabric	Temperature Adjustment	Steam Setting
Synthetic	•	No Steam
Wool-Silk	••	No Steam
Linen-Cotton	••• / MAX	Steamed 



WARNING: Only use "••• / MAX" level for steam ironing. Pull the steam trigger for steam ironing.



WARNING: For ironing, follow the ironing instructions on the fabric label.

3.4 Dry ironing

The appliance will not apply steam unless you pull the steam trigger.

Do not pull the steam trigger dry ironing.

3.5 Filling the water tank



WARNING: While filling the water tank, make sure the appliance is unplugged.

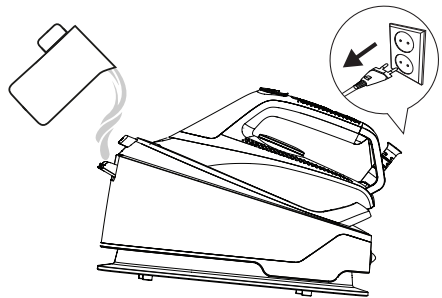

WARNING: Do not put perfume, vinegar, soda, descaling agents, ironing aids and other chemicals into the water tank.

1. Turn off the appliance by pressing the on/off button of the appliance and remove its plug.

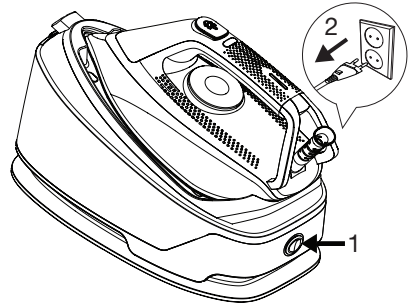

2. Open the water filling cap and add water until the MAX level.

3 Operation

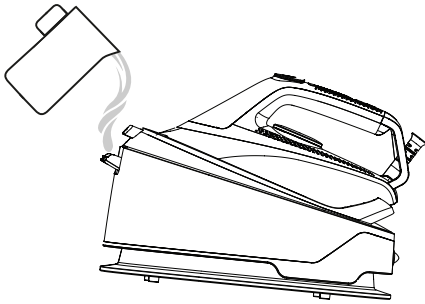

Your appliance is designed for using tap water. If the tap water in your region is extremely calcareous, use the tap water mixed with drinking water.

3.6 Steam ironing

1. Fill the water tank with water (see 3.6).
2. Place the appliance on the steam generator.

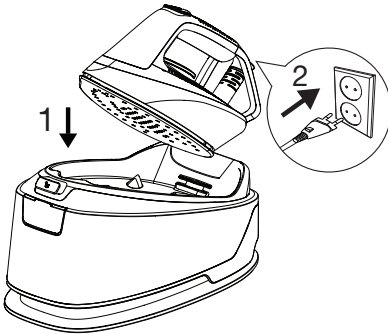

3. Plug in the appliance.
4. Press the On/Off button.
 - You will hear a beep sound when the appliance starts to operate.



Pump operation may cause noise during water intake, this is normal.



WARNING: Your selection shall comply with the type of the cloth to be ironed.

5. When the light on the appliance goes off, the product is ready for use.
6. When the appliance is ready for ironing, move the iron horizontally on the cloth to be ironed and press the steam trigger. As long as you pull the steam trigger, your appliance will provide steam through the soleplate.

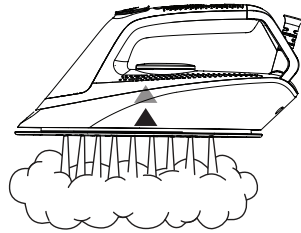

7. Use the on/off button to turn off the product when you complete ironing.
8. Unplug the appliance and let it cool.

3 Operation

3.7 Vertical steam

You can use the steam feature also in vertical position (see 3.7). Using the vertical steam function, you can iron your curtains or hanged clothes. Keep the appliance 15-30 cm away from clothing and curtains.

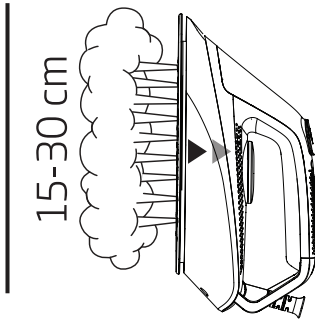

WARNING: Never direct the steam at people or animals.

3.8 Auto-Off

The appliance will automatically turn off if it is not moved and when none of the buttons are pressed for 10 minutes.

- The appliance will start to operate or if you press steam or self clean button.



It may take about 60 seconds for the baseplate temperature to reach its previous level.

4 Cleaning and care

4.1 Cleaning



WARNING: Do not immerse the steam generator in water or other liquids. Never put vinegar, descaler, soda, perfume or other ironing aids into the appliance.



WARNING: Do not use benzene, solvents, abrasive cleaners or hard brushes to clean the appliance.



WARNING: Do not wash your appliance under running water or immerse it in water or other liquids.



WARNING: Do not use abrasive cleaning agents to clean the baseplate.

Turn off and unplug the appliance before cleaning.

1. Allow the appliance to cool down completely.
2. Use a damp cloth to clean the outer part of the appliance. Then wait for it to dry completely.
3. Wipe off any residues on the baseplate using a damp cloth and, if necessary, a light, non-abrasive liquid cleaning agent.

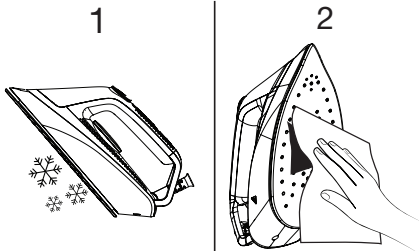

4.2 Descaling feature (Self Clean)

1. Fill the water tank (see 3.6) until the maximum water level (MAX) is reached.



WARNING: Do not inject vinegar or other descaling agents into the water tank.

2. Plug in the appliance and adjust the temperature knob to the MAX position.
3. After the temperature heating is completed, adjust the temperature control knob to the MIN position again.
4. Press and hold the self-clean  key for around 7 seconds. until the indicator light flashes and you can hear a brief beep.

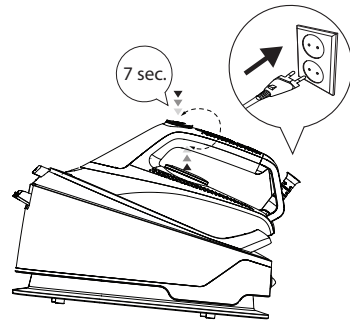

5. After 5 seconds, the self-clean function will start.
6. Take the appliance horizontally on the sink
7. The whole process takes about 2 minutes.
8. When descaling (self-clean) process is completed, the appliance automatically returns to the mode before descaling. Set the temperature control knob to the MAX position and dry the excess water in the bottom plate.

4 Cleaning and care

4.3 Carrying lock

1. To conveniently carry and safely store your appliance, lock its carrying lock.
2. Press the lock again to unlock the carrying lock.

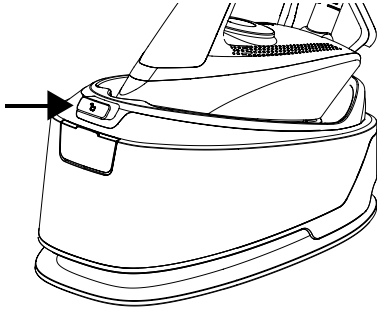

WARNING: Before placing the iron on the steam generator, engage the baseplate of the iron to the protrusion under the generator. Carefully seat the end section of the baseplate. Press the iron a little then secure the iron by pressing the carrying lock.

4.4 Storage

- If you do not intend to use the steam generator for a long time, store it carefully.
- Unplug the appliance and wait for it to cool down before storing.
- Drain the water tank.
- To store the steam generator, collect the power cord and secure it to the cable holder bracket.
- Store the appliance in a cool and dry environment.
- Ensure that the appliance is kept out of reach of children.

4.5 Transportation and handling

- Transport the appliance in its original packaging during handling and transport. The packaging protects the appliance from physical damage.
- Do not place heavy objects on the appliance or its packaging. The appliance may get damaged.
- If the appliance is dropped, it may stop working or permanent damage may occur.

Lütfen önce bu kılavuzu okuyun!

Değerli Müşterimiz,

Beko ürününü tercih ettiğiniz için teşekkür ederiz. Yüksek kalite ve teknoloji ile üretilmiş olan ürününüzün size en iyi verimi sunmasını istiyoruz. Bunun için, bu kılavuzun tamamını ve verilen diğer belgeleri ürünü kullanmadan önce dikkatle okuyun ve bir başvuru kaynağı olarak saklayın. Ürünü başka birisine vererseniz, kullanma kılavuzunu da birlikte verin. Kullanma kılavuzunda belirtilen tüm bilgi ve uyarıları dikkate alarak talimatlara uyun.

Sembollerin anlamları

Bu kullanma kılavuzunun çeşitli kısımlarında aşağıdaki semboller kullanılmıştır:

	Cihazın kullanımıyla ilgili önemli bilgiler ve faydalı tavsiyeler.
--	--

	UYARI: Can ve mal güvenliğiyle ilgili tehlikeli durumlar konusunda uyarılar.
--	---

	UYARI: Sıcak yüzeylerle ilgili uyarı.
--	--

	UYARI: Cihazı, elektrik kablusunu veya elektrik fişini suya ya da diğer sıvılara batırmayın.
--	---

	UYARI: Buhardan yanma ve haşlanma tehlikesi.
--	---



GERİ DÖNÜŞTÜRÜLMÜŞ &
GERİ DÖNÜŞTÜRÜLEBİLİR
KAĞIT

1 Önemli güvenlik ve çevre talimatları

Bu bölümde, yaralanma ya da maddi hasar tehlikelerini önlemeye yardımcı olacak güvenlik talimatları yer almaktadır.

Bu talimatlara uyulmaması halinde her türlü garanti geçersiz hale gelir.

1.1 Genel güvenlik

- Bu cihaz, uluslararası güvenlik standartlarına uygundur.
- Bu cihaz ticari kullanım için tasarlanmamıştır, evde ve aşağıdakiler gibi uygulamalarda kullanılmak üzere tasarlanmıştır:

-Dükkanların, ofislerin ve diğer çalışma ortamlarının personel mutfaklarında;

-Çiftlik evlerinde;

-Otel, motel ve diğer konaklama mekânlarında müşteriler tarafından;

-Pansiyon türü mekanlarda.

- Cihaz dış mekanlarda kullanıma uygun değildir
- Cihazın 8 yaş ve üzeri çocuklar ile kısıtlı fiziksel, duyuşal, zihinsel kapasiteye sahip olan ya da bilgi ve deneyime sahip olmayan kişiler tarafından kullanılabilmesi için gözetim altında olmaları veya cihazın güvenli kullanımı ile ilgili talimatları ve tehlikeleri anlamaları gerekir. Çocuklar cihazla oynamamalıdır. Temizlik ve kullanıcı bakım işlemleri, başlarında bir büyük olmadığı sürece çocuklar tarafından yapılmamalıdır.
- Cihazı elektrik fişine bağlıyken gözetimsiz bırakmayın.
- Cihazın su tankına su doldurmadan önce fişini prizden çekin.
- Kullanım sırasında su doldurma deliğini açmayın.
- Cihazı sabit bir yüzeyde kullanın ve muhafaza edin.
- Cihaz altlığı üzerine yerleştirildiğinde, altlığın üzerine konulduğu yüzeyin dengeli olmasını sağlayın.
- Cihazınızı, kullanmadığınız durumlarda ya da kullanım sırasında ütülemeye ara verdiğiniz esnarlarda daima altlığı üzerine yerleştirin.
- Cihaz düşürülürse, su sızıntısı yaparsa veya diğer arızalar meydana gelirse, yetkili servise başvurun. Cihazı onarılan kadar kullanmayın.
- Cihaz kullanımında iken veya soğumaya bırakıldığında, 8 yaş altı çocukları cihazdan ve elektrik kablosundan uzak tutun.
- Cihaz dış mekanlarda kullanıma uygun değildir.

- Sadece orijinal parçaları veya üretici tarafından tavsiye edilen parçaları kullanın.
- Cihazı sadece buharlı ütü istasyonuna bağlıyken kullanın.
- Cihazı parçalarına ayırmayın.
- Şebeke güç kaynağınızın cihazın tip etiketinde belirtilen bilgilere uygun olmalıdır.
- Cihazı kullanacağınız şebeke en az 16 A'lık bir sigorta ile emniyete alınmış olmalıdır.
- Cihazı topraklı prizde kullanın.
- Cihazı uzatma kablosuyla kullanmayın.
- Cihazın fişini çıkartırken kablosundan çekmeyin.
- Elektrik kablosu, hasar görmesi durumunda satıcı, servis merkezi veya benzeri uzman ve yetkili servis tarafından onarılmalı veya değiştirilmelidir.
- Cihazı temizlemeden önce fişini prizden çekin.
- Cihazın kablosunu etrafına sarmayın.
- Cihaz elektriğe bağlıyken elleriniz nemli veya ıslaksa cihazın fişine dokunmayın.
- Cihazın tabanı ve buhar istasyon yüzeyi aşırı ısınabilir. Sıcak yüzeylere temas yanıklara yol açabilir.
- Cihazı patlayıcı veya yanıcı ortamların ve maddelerin bulunduğu yerde veya yakınında kullanmayın.
- Ambalaj malzemelerini saklıyorsanız çocukların ulaşamayacağı bir yerde muhafaza edin.
- Cihazın temizlenmesine dair detaylı bilgiler için lütfen Temizlik ve Bakım adlı bölüme bakın.

1 Önemli güvenlik ve çevre talimatları

1.2 AEEE Yönetmeliğine Uyum ve Atık Ürünün Elden Çıkarılması



T.C. Çevre, Şehircilik ve İklim Değişikliği Bakanlığı tarafından yayımlanan Atık Elektrikli ve Elektronik Eşyaların Yönetimi Hakkında Yönetmelik'e uygundur. Bu ürün, geri dönüşümlü ve tekrar kullanılabilir nitelikteki yüksek kaliteli parça ve malzemelerden üretilmiştir. Bu nedenle, ürünü, hizmet ömrünün sonunda evsel veya diğer atıklarla birlikte atmayın. Elektrikli ve elektronik cihazların geri dönüşümü için bir toplama noktasına götürün. Bu toplama noktalarını bölgenizdeki yerel yönetime sorun. Kullanılmış ürünleri geri kazanıma vererek çevrenin ve doğal kaynakların korunmasına yardımcı olun.

1.3 Ambalaj bilgileri



Ürünün ambalajı, Ulusal Mevzuatımız gereği geri dönüştürülebilir malzemelerden üretilmiştir. Ambalaj atığını evsel veya diğer atıklarla birlikte atmayın, yerel otoritenin belirttiği ambalaj toplama noktalarına atın.

1.4 Kimyasal Mevzuat Bilgisi

Bu ürün 32055 sayılı ve 26 Aralık 2022 tarihli Elektrikli ve Elektronik Eşyalarda Bazı Zararlı Maddelerin Kullanımının Kısıtlanmasına İlişkin Yönetmelik'e uygundur.

1.5 Enerji tasarrufu için yapılması gerekenler

Kullanım sırasında kılavuzda tavsiye edilen sürelerle uyun. Kullanımdan sonra cihazın fişini prizden çıkarın.

2 Buhar istasyonlu ütünüz

2.1 Genel bakış

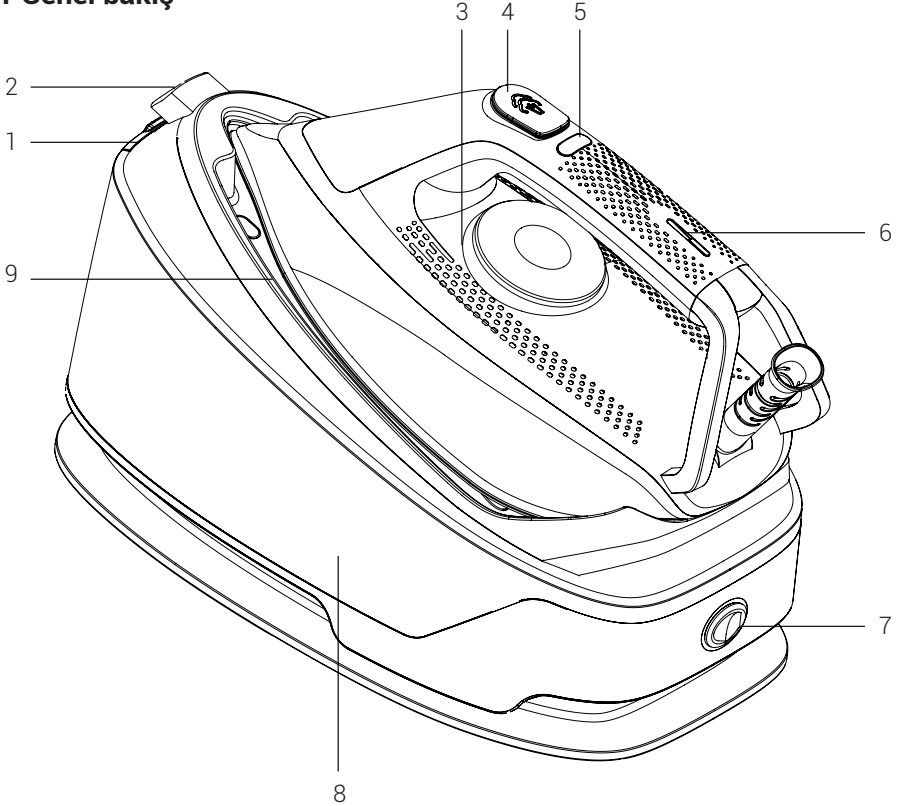

1. Su doldurma kapağı
2. Taşıma kilidi
3. Kontrol düğmesi
4. Buhar butonu
5. Kendini temizleme butonu
6. Gösterge
7. Açma/kapama ve kontrol düğmesi
8. Buhar istasyonu/Su tankı
9. Taban

2.2 Teknik veriler

Güç kaynağı : 220-240V~, 50-60 Hz

Güç tüketimi : 2000-2400 W

Pompa basıncı : 6,5 bar

Şok buhar miktarı : 110 gr/dk'ya kadar

Teknik ve tasarım değişiklikleri yapma hakkı saklıdır.

Ürününüz üzerinde bulunan işaretlemelerde veya ürünle birlikte verilen diğer basılı dökümanlarda beyan edilen değerler, ilgili standartlara göre laboratuvar ortamında elde edilen değerlerdir. Bu değerler, ürünün kullanım ve ortam şartlarına göre değişebilir.

3 Kullanım

3.1 Kullanım amacı

Cihaz sadece evde kullanılmak ve ütü yapmak üzere tasarlanmıştır, profesyonel kullanım için uygun değildir.

3.2 Ütüleme ipuçları

- Cihaz kısa sürede ısınır; sentetik, ipek veya benzeri kumaşları düşük sıcaklık ayarları kullanarak ütüleyin.
- Parlayabilecek kumaşları (ipek vb.) ters çevirerek ütüleyin.
- Kadife gibi kumaşları çok az basınçla ve tek yöne doğru ütüleyin.
- Renkli ipek kumaşlarda buhar işlemi, lekelerle neden olabilir. Buhar kullanmayın.
- %100 saf yünden yapılmış kumaşlar buhar kullanılarak ütülenebilir.
- Yünlü kıyafetlerin ütülenmesi parlamaya neden olabilir. Ters çevirerek ütüleyin.



UYARI: Fermuar, perçin gibi metal parçaları veya metal düğmeleri ütüye temas ettirmeyin. Bu durum ütünün tabanına zarar verebilir.

3.3 Sıcaklık ayarı

Kontrol düğmesi ile ütüleyeceğiniz kumaşa uygun sıcaklığı ayarlayın.

Kumaş Türü	Sıcaklık Ayarı	Buhar Ayarı
Sentetik	•	Buharsız
Yünlü-İpek	••	Buharsız
Keten-Pamuklu	••• / MAX	Buharlı 



UYARI: Sadece "••• / MAX" seviyesinde buharlı ütüleme yapınız. Buharlı ütüleme için buhar tetiğine basın.



UYARI: Ütüleme için kumaşın etiketinde belirtilen ütüleme talimatlarını dikkate alın.

3.4 Kuru ütüleme

Buhar tetiğine basmadığınız sürece, cihazınız buhar vermeyecektir.

Kuru ütüleme için buhar tetiğine basmayın.

3.5 Su tankının doldurulması



UYARI: Su tankına su dolumu yapılırken, cihazın fişinin prize takılı olmadığından emin olun.

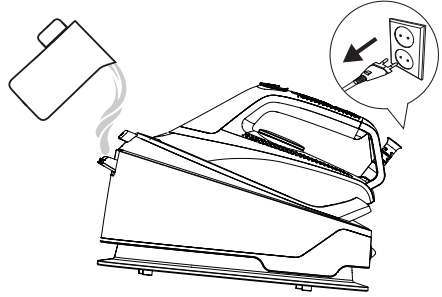

UYARI: Su deposuna parfüm, sirke, kola, kireç çözücü ürünler, ütülemeye yardımcı olacak ürünler ve diğer kimyasallar koymayın.

1. Cihazın açma/kapama düğmesine basın, cihazı kapatın ve fişini prizden çekin.

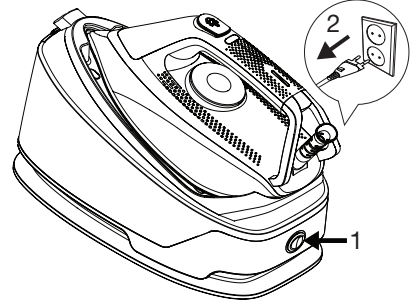

2. Su doldurma deliğinin kapağını açın ve MAX seviyesine kadar su doldurun.

3 Kullanım

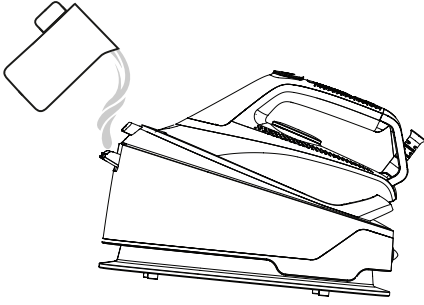

Cihazınız musluk suyu kullanımına uygun olarak tasarlanmıştır. Eğer bulunduğunuz yerdeki musluk suyu aşırı kireçli ise musluk suyunu içme suyu ile karıştırarak kullanın.

3.6 Buharlı ütüleme

1. Su tankını su ile doldurun (bkz. 3.6).
2. Cihazı buhar istasyon yüzeyine yerleştirin.

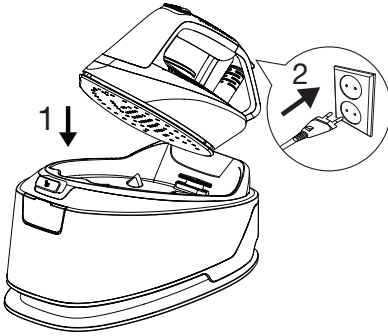

3. Cihazın fişini prize takın.
4. Açma/kapama düğmesine basın.
 - Cihaz çalışmaya başladığında bip sesi duyulur.



Cihazdan su alımı esnasında pompanın çalışması ses çıkarabilir, bu durum normaldir.



UYARI: Seçiminizin ütülenecek kumaşa uygun olması gerekir.

5. Cihaz üstünde bulunan ışık söndüğünde ürün kullanıma hazırdır.
6. Cihaz buharlı ütülemeye hazır olduğunda ütüyü, ütöleyeceğiniz kumaşın üzerinde yatay konumda hareket ettirin ve buhar tetiğine basın. Buhar tetiğine basılı tuttuğunuz sürece ütünüz tabanından buhar verir.

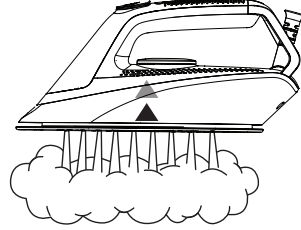

7. Ütüleme işlemi sona erdiğinde açma/kapama düğmesinde ürünü kapatın.
8. Cihazın fişini prizden çekin ve soğumaya bırakın..

3 Kullanım

3.8 Dik buhar

Buharı dik konumda iken de kullanabilirsiniz (bkz. 3.7). Dik buhar özelliği sayesinde perdeleriniz ve askıdaki giysilerinizi ütüleyebilirsiniz. Cihazı giysi ve perdelerden 15-30 cm uzaklıkta tutun.

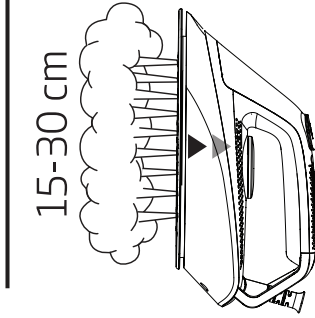

UYARI: Buharı hiçbir zaman insanlara veya hayvanlara yöneltmeyin.

3.9 Otomatik kapanma (Auto-Off)

Cihaz 10 dakika boyunca hareket ettirilmezse ve herhangi bir düğmesine basılmazsa; otomatik olarak kapanır.

- Cihazın buhar ya da self clean düğmesine basılırsa tekrar çalışmaya başlar.



Taban sıcaklığının eski düzeyine ulaşması yaklaşık 60 saniye sürebilir.

4 Temizlik ve bakım

4.1 Temizlik



UYARI: Buhar istasyonunu suya veya diğer sıvıların içerisine daldırmayın. Cihaza asla sirke, kireç çözücü, kola, parfüm veya diğer ütölemeye yardımcı maddelerden koymayın.



UYARI: Cihazı temizlemek için benzin, solvent, aşındırıcı temizleyici veya sert fırça kullanmayın.



UYARI: Cihazınızı akan suyun altına tutup yıkamayın veya su ve diğer sıvıların içerisine daldırmayın.



UYARI: Tabanı temizlemek için, aşındırıcı temizlik maddeleri kullanmayın.

Temizlik işleminden önce, cihazı kapatın ve fişini prizden çekin.

1. Cihazın tamamen soğumasını bekleyin.
2. Cihazın dış kısmını temizlemek için hafif nemli bir bez kullanın. Daha sonra tamamen kurumasını bekleyin.
3. Tabandaki tortu ve kalıntıları hafif nemli bir bezle ve gerekirse yumuşak, aşındırıcı olmayan bir sıvı temizleyici ile silin.

1



2

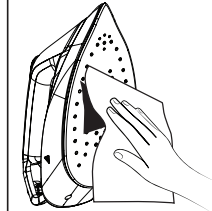

4.2 Kireç temizleme özelliği (Self-Clean)

1. Maksimum su seviyesine (MAKS) ulaşana kadar su deposunu doldurun (bkz. 3.6).



UYARI: Su deposuna sirke veya diğer kireç çözücü maddeler koymayın.

2. Cihazı prize takın ve sıcaklık düğmesini MAX konumuna getirin.
3. Sıcaklık ısıtması tamamlandıktan sonra, sıcaklık kontrol düğmesini tekrar MIN konumuna getirin.
4. Gösterge ışığı yanıp sönene ve kısa bir bip sesi duyana kadar yaklaşık 7 saniye boyunca Self clean " " tuşuna basılı tutun.
5. 5 saniye sonra, kendi kendini temizleme işlemi başlayacaktır.

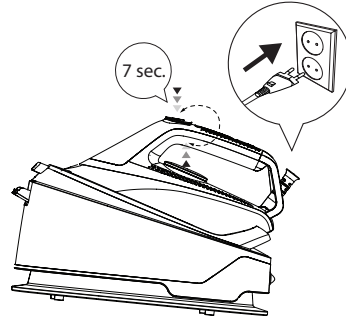

6. Cihazı yatay şekilde lavabo üzerine getirin.
7. Tüm işlem yaklaşık 2 dakika sürer.
8. Kireç temizleme (self-clean) işlemi tamamlandığında cihaz otomatik olarak kireç temizleme işleminden önceki moduna geri döner. Sıcaklık kontrol düğmesini MAX konumuna getirin ve alt plakadaki fazla suyu kurutun.

4 Temizlik ve bakım

4.3 Taşıma kilidi

1. Cihazınızı kolay taşıyabilmek ve güvenli saklamayabilmek için taşıma kilidini kitleyin.
2. Taşıma kilidini açmak için tekrar kilide basın.

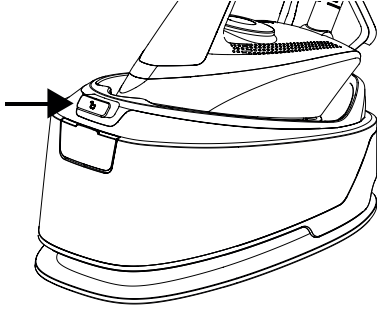

UYARI: Ütüyü buhar istasyonuna yerleştirmeden önce, ütü tabanını istasyonun alt kısmında bulunan çıkıntıya geçirin. Ütü tabanının uç kısmını dikkatlice oturtun. Ütüyü biraz bastırın, ardından taşıma kilidine basarak ütüyü sabitleyin.

4.4 Saklama

- Buhar istasyonunu uzun süre kullanmayı düşünmüyorsanız, dikkatli bir şekilde saklayın.
- Cihazı kaldırmadan önce fişini çekin ve tamamen soğumasını bekleyin.
- Su tankını boşaltın.
- Buhar istasyonunu kaldırmak için, elektrik kablosunu toplayın ve kablo toplama braketine sabitleyin.
- Serin ve kuru bir yerde saklayın.
- Cihazı, çocukların ulaşamayacağı bir yerde muhafaza edin.

4.5 Taşıma ve nakliye

- Taşıma ve nakliye sırasında cihazı orijinal ambalajı ile birlikte taşıyın. Cihazın ambalajı, cihazı fiziksel hasarlara karşı koruyacaktır.
- Cihazın veya ambalajının üzerine ağır cisimler koymayın. Cihaz zarar görebilir.
- Cihazın düşürülmesi durumunda cihaz çalışmayabilir veya kalıcı hasar oluşabilir.

Müşteri Memnuniyeti Politikası

- Müşterilerimizin istek ve önerilerini her kanaldan karşılamaktan mutluluk duyarız.

Kanallarımız:

* **Çağrı Merkezimiz: 0850 210 0 888**

(Sabit telefonlardan veya cep telefonlarından alan kodu çevirmeden arayın*)

* **Diğer Numaramız: 0216 585 8 888**

- Çağrı Merkezimiz haftanın 7 günü 24 saat hizmet vermektedir.

- Çağrı Merkezimiz ile yaptığımız görüşmeler iletişim hizmeti aldığınız operatör firma tarafından sizin için tanımlanan tarifeye göre ücretlendirilir.

- Sabit veya cep telefonlarınızdan alan kodu tuşlamadan çağrı merkezi numaramızı arayarak ürününüz ile ilgili arzu ettiğiniz hizmeti talep edebilirsiniz.

* **Whatsapp Numaramız: 0544 444 0 888**

* **Faks Numaramız: 0216-423-2353**

* **Web Adresimiz:**

- www.beko.com.tr

* **e-posta Adresimiz:**

- musteri.hizmetleri@beko.com

* **Sosyal Medya Hesaplarımız:**

- <https://www.instagram.com/bekoturkiye/>

- https://twitter.com/beko_tr

- <https://www.facebook.com/bekoturkiye/>

- <https://www.youtube.com/user/BekoChannel>

* **Posta Adresimiz:**

- Arçelik A.Ş. Karaağaç Caddesi No:2-6,
34445, Söğütözü / İSTANBUL

* **Bayilerimiz,**

- <https://www.beko.com.tr/yetkili-saticilar>

* **Yetkili Servislerimiz,**

- <https://www.beko.com.tr/yetkili-servis>

- Tüm yetkili servis istasyonu bilgilerimiz, Ticaret Bakanlığı tarafından oluşturulan "Servis Bilgi Sistemi"nde (www.servis.gov.tr) yer almaktadır.
- Yedek parça malzemeleri yetkili servislerimizden temin edilebilir.

- Müşterilerimizden iletilen istek ve önerilerin Beko'ya ulaştığı bilgisini, müşteri profili ayrımı yapılmaksızın kendilerine 24 saat içinde veririz.
- Müşteri Hizmetleri sürecimiz:
Müşterilerimizin istek ve önerilerini;
* **İzlenebilir, raporlanabilir, şeffaf ve güvenli tek bir bilgi havuzunda toplarız.**
* **Yasal düzenlemelere uygun, objektif, adil ve gizlilik içinde ele alır ve değerlendiririz.**
* **Bu geri bildirimleri süreçlerimizin daha mükemmel hale getirilmesinde kullanırız.**
- Beko olarak, mükemmel müşteri deneyimini yaşatmayı ana ilke olarak kabul eder, müşteri odaklı bir yaklaşım benimseriz.
- Bütün süreçlerimizi yönetim sistemi ile entegre ederek birbirini kontrol eden bir yapı geliştirilmesini sağlarız.
Yönetim hedeflerini de bu sistem üzerinden besleriz.

Aşağıdaki önerilere uyanızı rica ederiz.

- Ürününüzü aldığınızda Garanti belgesini Yetkili Satıcınıza onaylattırınız.
- Ürününüzü kullanma kılavuzu esaslarına göre kullanınız.
- Ürününüz ile ilgili hizmet talebiniz olduğunda yukarıdaki telefon numaralarından Çağrı Merkezimize başvurunuz.
- Hizmet için gelen teknisyene "teknisyen kimlik kartı"nı sorunuz.
- İşiniz bittiğinde Yetkili servis teknisyeninden "Hizmet Fişi" istemeyi unutmayınız. alacağınız "Hizmet Fişi", ilerde ürününüzde meydana gelebilecek herhangi bir sorunda size yarar sağlayacaktır.
- Ürünün kullanım ömrü: 10 yıldır. (Ürünün fonksiyonunu yerine getirebilmesi için gerekli yedek parça bulundurma süresi)

Hizmet talebinin değerlendirilmesi

1 Müşteri Başvurusu

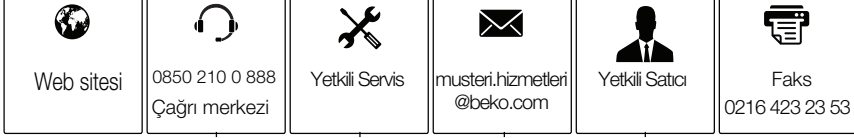

2 Başvuru kaydı

Başvuru Konusu
Müşteri Adı, Soyadı
Müşteri Telefonu
Müşteri Adresi

3 Hizmet talebinin alınması

- Hizmet talebi analizi
- Hizmet hakkında müşterinin bilgilendirilmesi (Keşif,nakliye,montaj,bilgi,onarım,değişim vb.)
- Hizmet hakkında gerekli işlemin gerçekleştirilmesi

4 Müşteri memnuniyetinin alınması



5 Başvuru kaydının kapatılıp, bilgilerin saklanması

Bu kılavuzu okumadan ürününüzü çalıştırmayınız.

Ürününüz ile ilgili garanti şartları, kullanımı ve sorun giderme yöntemleri kılavuzda yer almaktadır.

Uygun Kullanım ve Garanti ile İlgili Dikkat Edilmesi Gereken Hususlar;

Aşağıda belirtilen sorunların giderilmesi ücret karşılığında yapılır. Bu durumlar için garanti şartları uygulanmaz;

1. Kullanım hatalarından kaynaklanan hasar ve arızalar,
2. Malın tüketiciye tesliminden sonraki yükleme, boşaltma, taşıma vb. sırasında oluşan hasar ve arızalar,
3. Malın kullanıldığı yerin elektrik (priz, gerilim, topraklama vb.), su (su basıncı, musluk vb.), doğalgaz, telefon, internet vb. şebekesi ve/veya altyapısı (gider, zemin, ortam vb.) kaynaklı meydana gelen hasar ve arızalar,
4. Doğa olayları ve yangın, su baskını vb. kaynaklı meydana gelen hasar ve arızalar,
5. Malın tanıtma ve kullanma kılavuzlarında yer alan hususlara aykırı kullanılmasından kaynaklanan hasar ve arızalar,
6. Malın, 6502 sayılı Tüketicinin Korunması Hakkındaki Kanununda tarif edilen şekli ile ticari veya mesleki amaçlarla kullanımı durumunda ortaya çıkan hasar ve arızalar,
7. Mala yetkisiz kişiler tarafından bakım, onarım veya başka bir nedenle müdahale edilmesi

Durumlarında mala verilmiş garanti sona erecektir.

Garanti uygulaması sırasında değiştirilen malın garanti süresi, satın alınan malın kalan garanti süresi ile sınırlıdır.

Ürününüz Arçelik A.Ş adına Ningbo Kaibo Group Co. Ltd. The Northern Industrial Park of Zhouxiang Cixi 315324 Ningbo China Tel:86-574-6333 0372 tarafından üretilmiştir.

Menşei: P.R.C.

GARANTİ ŞARTLARI

- Garanti süresi, malın teslim tarihinden itibaren başlar ve 2 yıldır.
- Malın tanıtma ve kullanma kılavuzunda gösterildiği şekilde kullanılması ve Arçelik A.Ş.'nin yetkili kıldığı servis çalışanları dışındaki şahıslar tarafından bakım, onarım veya başka bir nedenle müdahale edilmemiş olması şartıyla, malın bütün parçaları dahil olmak üzere tamamını; malzeme, işçilik ve üretim hatalarına karşı malın teslim tarihinden itibaren yukarıda belirtilen süre kadar garanti eder.
- Malın ayıplı olduğunun anlaşılması durumunda tüketici, 6502 sayılı Tüketicinin Korunması Hakkında Kanununun 11 inci maddesinde yer alan;
 - Sözleşmeden dönme,
 - Ücretsiz onarılmasını isteme,
 - Satış bedelinden indirim isteme,
 - Satılmanın ayıpsız bir misli ile değiştirilmesini isteme, haklarından birini kullanabilir.
- Tüketicinin bu haklardan ücretsiz onarım hakkını seçmesi durumunda satıcı; işçilik masrafı, değiştirilen parça bedeli ya da başka herhangi bir ad altında hiçbir ücret talep etmeksizin malın onarımını yapmak veya yaptırmakla yükümlüdür. Tüketici ücretsiz onarım hakkını üretici veya ithalatçıya karşı da kullanabilir. Satıcı, üretici ve ithalatçı tüketicinin bu hakkını kullanmasından müteselsilen sorumludur.
- Tüketicinin, ücretsiz onarım hakkını kullanması halinde malın;
 - Garanti süresi içinde tekrar arızalanması,
 - Tamiri için gereken azami sürenin aşılması,
 - Tamirinin mümkün olmadığının, yetkili servis istasyonu, satıcı, üretici yada ithalatçı tarafından bir raporla belirlenmesi durumlarında;tüketici malın bedel iadesini, ayıp oranında bedel indirimini veya imkân varsa malın ayıpsız misli ile değiştirilmesini satıcıdan talep edebilir.
Satıcı, tüketicinin talebini reddedemez. Bu talebin yerine getirilmemesi durumunda satıcı, üretici ile ithalatçı müteselsilen sorumludur.
- İlgili mevzuatlarda belirlenen kullanım ömrü süresince malın azami tamir süresi 20 iş gününü, geçemez. Bu süre, garanti süresi içerisinde mala ilişkin arızanın yetkili servis istasyonuna veya satıcıya bildirim tarihi, garanti süresi dışında ise malın yetkili servis istasyonuna teslim tarihinden itibaren başlar. Garanti kapsamı içerisindeki malın arızasının 10 iş günü içerisinde giderilememesi halinde, üretici veya ithalatçı; malın tamiri tamamlanuncaya kadar, benzer özelliklere sahip başka bir malı tüketicinin kullanımına tahsis etmek zorundadır. Benzer özelliklere sahip başka bir malın tüketici tarafından istenmemesi halinde üretici veya ithalatçılar bu yükümlülüğünden kurtulur. Malın garanti süresi içerisinde arızalanması durumunda, tamirde geçen süre garanti süresine eklenir.
- Malın kullanma kılavuzunda yer alan hususlara aykırı kullanılmasından kaynaklanan hasar ve arızalar garanti kapsamı dışındadır.
- Tüketici, garantiden doğan haklarının kullanılmasına ile ilgili olarak çıkabilecek uyuşmazlıklarda yerleşim yerinin bulunduğu veya tüketici işleminin yapıldığı yerdeki Tüketici Hakem Heyetine veya Tüketici Mahkemesine başvurabilir.
- Satıcı tarafından bu Garanti Belgesinin verilmesi durumunda tüketici, Ticaret Bakanlığı Tüketicinin Korunması ve Piyasa Gözetimi Genel Müdürlüğüne başvurabilir.

Üretici veya İthalatçı Firmamız;

Malın;

Unvanı:	Arçelik A.Ş.	Markası:	Beko
Adresi:	Arçelik A.Ş. Karaağaç Caddesi No:2-6, 34445, Sütüççe / İSTANBUL	Cinsi:	Buhar İstasyonlu Ütü
Telefonu:	0216 585 8 888	Modeli:	SGA 7124 D
Faks:	0216 423 2353	Bandrol ve Seri No:	
web adresi:	www.beko.com.tr	Garanti Süresi:	2 YIL
		Azami Tamir Süresi:	20 İş günü

GENEL MÜDÜR

Hakan Bülge

Arçelik A.Ş.

GENEL MÜDÜR YRD.

Adnan

Satıcı Firmamız:

Unvanı:	Fatura Tarih ve Sayısı:
Adresi:	Teslim Tarihi ve Yeri:
Telefonu:	Yetkilinin İmzası:
Faks:	Firmamızın Kaşesi:
e-posta	

Bu bölümü, ürünü aldığınız Yetkili Satıcı imzalayacak ve kaşeleyecektir.

Proszę najpierw przeczytać ten przewodnik!

Drogi kliencie,

Dziękujemy za wybór produktu Beko. Chcemy, abyście Państwo jak najlepiej wykorzystali ten wysokiej jakości produkt, który został wyprodukowany przy użyciu najnowocześniejszej technologii. Przed użyciem należy dokładnie przeczytać i zrozumieć ten przewodnik oraz dokumentację uzupełniającą oraz zachować go do wykorzystania w przyszłości. Jeśli urządzenie zostanie przekazane innej osobie, należy jej również przekazać niniejszą instrukcję obsługi. Należy przestrzegać wszystkich ostrzeżeń i informacji zawartych w niniejszym podręczniku i postępować zgodnie z instrukcjami.

Symbole i ich znaczenie

W niniejszej instrukcji używane są następujące symbole:



Ważne informacje i przydatne wskazówki dotyczące korzystania z urządzenia.



OSTRZEŻENIE:

Ostrzeżenia o niebezpiecznych sytuacjach dotyczących bezpieczeństwa życia i mienia.



OSTRZEŻENIE:

Ostrzeżenie dotyczące gorących powierzchni.



OSTRZEŻENIE: Nie zainstaluj urządzenia, przewodu zasilającego ani wtyczki w wodzie ani w innych cieczach.



OSTRZEŻENIE: Ryzyko poparzeń i oparzeń parą.



**PAPIER Z RECYKLINGU
I NADAJĄCY SIĘ
DO PONOWNEGO
PRZETWORZENIA**

1 Ważne instrukcje dotyczące bezpieczeństwa i ochrony środowiska

Ta sekcja zawiera instrukcje bezpieczeństwa, aby zapobiec zagrożeniom, które mogą spowodować obrażenia ciała lub uszkodzenie mienia.

Nieprzestrzeganie tych instrukcji unieważnia wszystkie gwarancje.

1.1 Ogólne zasady bezpieczeństwa

- Urządzenie jest zgodne z międzynarodowymi normami bezpieczeństwa.
- Ten produkt nie jest przeznaczony do użytku komercyjnego, jest przeznaczony do użytku domowego i do następujących zastosowań:
 - w kuchniach pracowników sklepów, biur i innych środowisk pracy;
 - w gospodarstwach wiejskich;
 - dla klientów w hotelach, motelach lub innych miejscach,
 - w miejscach typu hostel.
- Urządzenie nie nadaje się do użytku na zewnątrz
- Urządzenia mogą używać osoby o ograniczonych zdolnościach fizycznych, zmysłowych lub psychicznych lub osoby nieposiadające doświadczenia, a także dzieci powyżej 8. roku życia pod warunkiem, że będą one nadzorowane lub zostały pouczone na temat bezpiecznego użytkowania oraz są świadome związanego z tym ryzyka. Dzieci nie mogą bawić się tym urządzeniem. Czyszczenie i konserwacja nie mogą być wykonywane przez dzieci bez nadzoru.
- Nie pozostawiaj urządzenia bez nadzoru, gdy jest podłączone.
- Przed napełnieniem zbiornika urządzenia wodą odłącz urządzenie od zasilania.
- Nie otwieraj otworu do napełniania wodą podczas pracy urządzenia.
- Urządzenie należy używać i przechowywać na stabilnej powierzchni.
- Po umieszczeniu urządzenia na podstawie należy upewnić się, że powierzchnia, na której znajduje się podstawa, jest stabilna.
- Gdy urządzenie nie jest używane lub gdy przerwiesz prasowanie, zawsze umieszczaj urządzenie na podstawie.
- Jeśli urządzenie zostanie upuszczone, wycieknie z niego woda lub wystąpią inne usterki, należy skontaktować się z autoryzowanym serwisem. Nie należy używać urządzenia do czasu jego naprawy.
- Gdy urządzenie jest używane lub pozostawione

do ostygnięcia, należy trzymać dzieci w wieku poniżej 8 lat z dala od urządzenia i jego przewodu zasilającego.

- Urządzenie nie nadaje się do użytku na zewnątrz.
- Należy stosować wyłącznie oryginalne lub zalecane przez producenta części zamienne.
- Używaj urządzenia tylko wtedy, gdy jest podłączone do generatora pary.
- Nie demontuj urządzenia.
- Zasilanie sieciowe powinno być zgodne z informacjami podanymi na tabliczce znamionowej urządzenia.
- Sieć zasilająca, do której podłączysz urządzenie, musi być zabezpieczona bezpiecznikiem o natężeniu co najmniej 16 A.
- Należy używać urządzenia z uziemioną wtyczką.
- Nie używaj przedłużaczy.
- Nie wyciągaj wtyczki z gniazdka ciągnąc za przewód.
- W przypadku awarii przewodu zasilającego, musi on zostać naprawiony lub wymieniony przez sprzedawcę, centrum serwisowe lub podobny specjalistyczny i autoryzowany serwis.
- Przed przystąpieniem do czyszczenia odłącz urządzenie od zasilania.
- Nie owijaj kabla wokół urządzenia.
- Gdy urządzenie jest podłączone do zasilania, nie należy dotykać wtyczki urządzenia wilgotnymi lub mokrymi dłońmi.
- Płyta podstawy urządzenia i powierzchnia generatora pary mogą ulec przegrzaniu. Kontakt z gorącą powierzchnią może spowodować oparzenia.
- Nie używaj urządzenia w otoczeniu lub w pobliżu materiałów wybuchowych lub łatwopalnych.
- Opakowanie urządzenia należy przechowywać poza zasięgiem dzieci.
- Szczegółowe informacje na temat czyszczenia urządzenia znajdziesz w rozdziale Czyszczenie i konserwacja.

1.2 Zgodność z dyrektywą WEEE i usuwanie odpadów:

Wyrób ten jest zgodny z dyrektywą WEEE Unii Europejskiej (2012/19/UE). Wyrób ten jest oznaczony symbolem klasyfikacyjnym dla zużytego sprzętu elektrycznego i elektronicznego (WEEE).



Ten symbol oznacza, że sprzęt nie może być umieszczany łącznie z innymi odpadami gospodarstwa domowego po okresie jego użytkowania. Zużyte urządzenie należy oddać do specjalnego punktu zbiórki zużytego sprzętu elektrycznego i elektronicznego w celu utylizacji. Aby uzyskać informacje o punktach zbiórki w swojej okolicy należy skontaktować się z lokalnymi władzami lub punktem sprzedaży tego produktu. Gospodarstwo domowe spełnia ważną rolę w przyczynianiu się do ponownego użycia i odzysku zużytego sprzętu. Odpowiednie postępowanie ze zużytym sprzętem zapobiega potencjalnym negatywnym konsekwencjom dla środowiska naturalnego i ludzkiego zdrowia.

1.3 Zgodność z dyrektywą RoHS:

Niniejszy wyrób jest zgodny z dyrektywą Parlamentu Europejskiego i Rady RoHS (Ograniczenie użycia substancji niebezpiecznych) (2011/65/WE). Nie zawiera szkodliwych i zakazanych materiałów, podanych w tej dyrektywie.

1.4 Informacje o opakowaniu



Opakowanie tego wyrobu wykonano z materiałów nadających się do recyklingu, zgodnie z naszym ustawodawstwem krajowym. Nie wyrzucaj materiałów opakowaniowych do śmieci wraz z innymi odpadkami domowymi. Oddaj je w jednym z wyznaczonych przez władze lokalne punktów zbiórki materiałów opakowaniowych.

2 Żelazko parowe

2.1 Omówienie

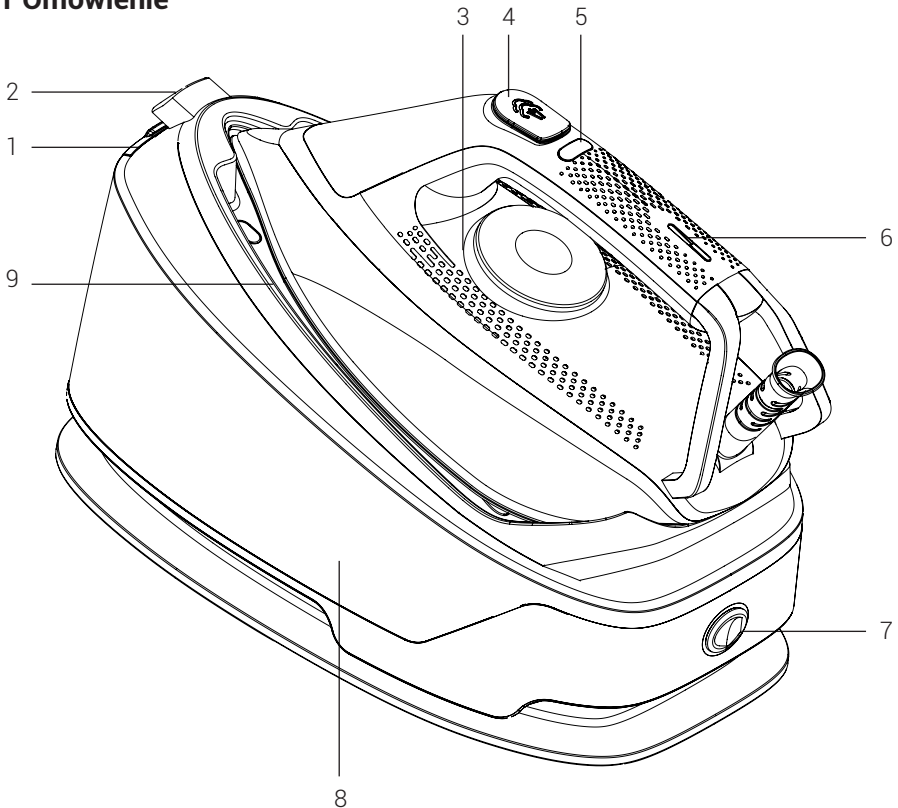

1. Dozownik
2. Blokada przenoszenia
3. Przycisk sterujący
4. Przycisk pary
5. Przycisk samoczyszczenia
6. Wskaźnik
7. Przycisk zasilania i sterowania
8. Generator pary / zbiornik na wodę
9. Płyta podstawy

2.2 Dane techniczne

Zasilanie: 220-240V~, 50-60 Hz

Pobór mocy: 2000-2400 W

Ciśnienie pompy: 6,5 bar

Ilość intensywnej pary: Do 110 g/min

Producent zastrzega sobie prawo do wprowadzania zmian technicznych i konstrukcyjnych.

Wartości podane wraz z urządzeniem lub w dołączonych dokumentach są odczytami laboratoryjnymi, zgodnie z odpowiednimi normami. Wartości te mogą się różnić w zależności od warunków użytkowania i otoczenia.

3 Obsługa

3.1 Przeznaczenie

Urządzenie jest przeznaczone wyłącznie do użytku domowego i do prasowania, nie nadaje się do użytku profesjonalnego.

3.2 Wskazówki dotyczące prasowania

- Urządzenie szybko się nagrzeje; podczas prasowania tkanin syntetycznych, jedwabnych lub podobnych stosuj niskie ustawienia temperatury.
- Tkaniny, które mogą ulegać wyblszczeniu (jedwab itp.) prasuj na odwrotnej stronie.
- Podczas prasowania tkanin, takich jak aksamit, nie dociskaj mocno żelazka i prasuj w jednym kierunku.
- W przypadku kolorowych tkanin jedwabnych prasowanie parowe może powodować plamy. Nie używaj pary.
- Tkaniny w 100% z czystej wełny można prasować przy użyciu pary.
- Prasowanie odzieży wełnianej może spowodować przypalanie się. Prasuj na lewej stronie.



OSTRZEŻENIE: Nie dotykaj żelazkiem metalowych części, takich jak zamki błyskawiczne, szpilki lub guziki. Spowoduje to uszkodzenie stopy żelazka.

3.3 Ustawianie temperatury

Dla tkanin, które będą prasowane za pomocą przycisku sterowania, ustaw odpowiednią temperaturę.

Rodzaj materiału	Regulacja temperatury	Ustawianie pary
Syntetyki	•	Bez pary
Wełna- -Jedwab	..	Bez pary
Pościel-ba- wełna	... / MAX	Prasowanie parowe 



OSTRZEŻENIE: Do prasowania parowego używaj wyłącznie poziomu „... / MAX”. W celu prasowania parowego pociągnij spust pary.



OSTRZEŻENIE: Podczas prasowania postępuj zgodnie ze wskazówkami podanymi na metce.

3.4 Prasowanie na sucho

Urządzenie nie będzie wytwarzać pary, dopóki nie naciśniesz spustu pary.

Nie naciskaj spustu pary podczas prasowania na sucho.

3.5 Napełnianie zbiornika na wodę



OSTRZEŻENIE: Podczas napełniania zbiornika wody upewnij się, że urządzenie jest odłączone od zasilania.

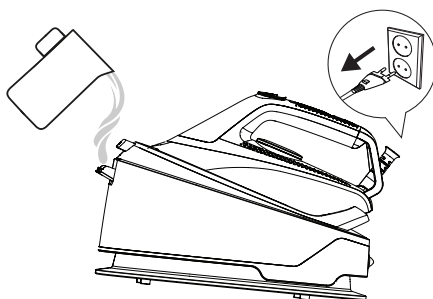

OSTRZEŻENIE: Nie wlewaj do zbiornika perfum, octu, sody, środków do usuwania kamienia, środków ułatwiających prasowanie ani żadnych innych substancji.

1. Wyłącz urządzenie, naciskając przycisk zasilania i wyjmij wtyczkę z gniazdka.

3 Obsługa

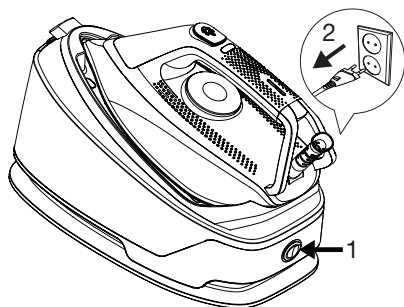

2. Otwórz korek wlewu wody i dolej wody do poziomu MAX.

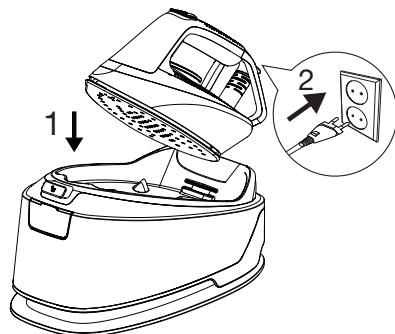

3. Podłącz urządzenie.
4. Naciśnij przycisk włączania/wyłączania.
– Gdy urządzenie zacznie działać, usłyszysz sygnał dźwiękowy.



Praca pompy może powodować hałas podczas poboru wody, jest to normalne.



OSTRZEŻENIE: Twój wybór musi być zgodny z rodzajem materiału do prasowania.

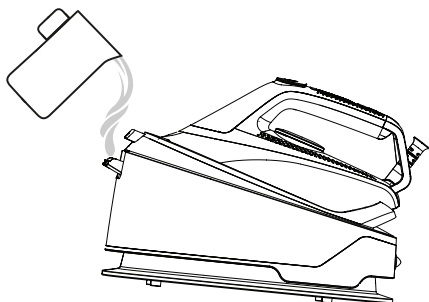

Urządzenie jest przeznaczone do używania wody z kranu. Jeśli woda z kranu w Twoim regionie jest bardzo wapienna, użyj wody z kranu zmieszanej z wodą pitną.

3.6 Prasowanie parowe

1. Napełnij wodą zbiornik (zobacz 3.6).
2. Umieść urządzenie na generatorze pary.

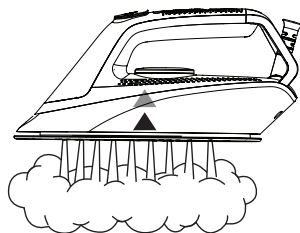

7. Użyj przycisku zasilania, aby wyłączyć urządzenie po zakończeniu prasowania.
8. Odłącz urządzenie i pozwól mu ostygnąć.

3.7 Prasowanie pionowe

Z funkcji pary można korzystać również w pozycji pionowej (patrz 3.7). Korzystając z funkcji pary w pionie, możesz wyprasować zasłony lub wiszące ubrania. Trzymaj urządzenie w odległości 15-30 cm od odzieży i zasłon.

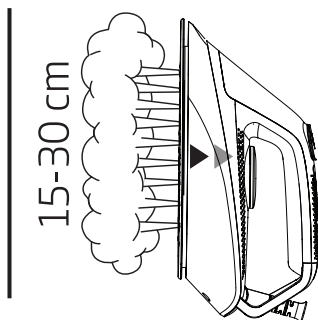

OSTRZEŻENIE: Nigdy nie kieruj parą na ludzi lub zwierzęta.

3.8 Automatyczne wyłączenie

Jeśli urządzenie nie będzie poruszane i żaden z przycisków nie zostanie naciśnięty przez 10 minut, wyłączy się ono automatycznie.

- Urządzenie zacznie działać, jeśli naciśniesz przycisk pary lub samoczyszczenia.



Osiągnięcie poprzedniego poziomu temperatury podstawy może zająć około 60 sekund.

4 Czyszczenie i konserwacja

4.1 Czyszczenie



OSTRZEŻENIE: Nie zanurzaj generatora pary w wodzie lub innych płynach. Nie wlewać do urządzenia octu, odkamieniacza, sody, perfum ani innych środków ułatwiających prasowanie.



OSTRZEŻENIE: Do czyszczenia urządzenia nigdy nie używać benzenu, rozpuszczalników, szorstkich środków czyszczących ani twardych szcetek.



OSTRZEŻENIE: Nie myć urządzenia pod bieżącą wodą ani nie zanurzać go w wodzie lub innych płynach.



OSTRZEŻENIE: Nie używać szorstkich środków czyszczących do podstawy.

Przed czyszczeniem należy wyłączyć urządzenie i wyciągnąć wtyczkę z gniazdka.

1. Pozostaw urządzenie do całkowitego ostygnięcia.
2. Użyj wilgotnej szmatki do czyszczenia zewnętrznej części urządzenia. Następnie poczekaj, aż całkowicie wyschnie.
3. Wytrzyj wszelkie zanieczyszczenia na podstawie za pomocą wilgotnej szmatki i, jeśli to konieczne, lekkiego, nieściernego środka czyszczącego w płynie.

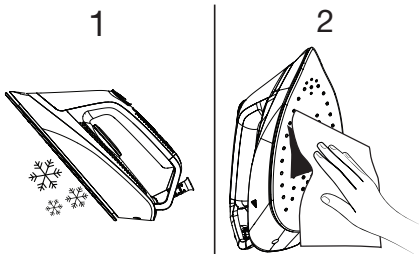

4.2 Funkcja usuwania kamienia (samoczyszczenie)

1. Napełnij zbiornik na wodę (patrz 3.6) aż do osiągnięcia maksymalnego poziomu wody (MAX). Podłącz urządzenie.



OSTRZEŻENIE: Nie należy wstrzykiwać octu ani innych środków odkamieniających do zbiornika na wodę.

2. Podłącz urządzenie i ustaw pokrętko temperatury na pozycję MAX.
3. Po zakończeniu ogrzewania ustaw pokrętko regulacji temperatury ponownie na pozycję MIN.
4. Naciśnij i przytrzymaj przycisk samooczyszczania „” przez około 7 sekundy, aż kontrolka zacznie migać i usłyszysz krótki sygnał dźwiękowy.

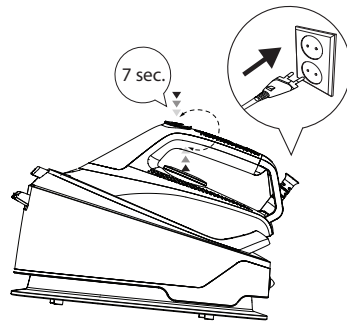

5. Po 5 sekundach rozpocznie się funkcja samooczyszczania.
6. Ustaw urządzenie poziomo na zlewie.
7. Cały proces trwa około 2 minut.
8. Po zakończeniu procesu odkamieniania (samooczyszczania) urządzenie automatycznie powróci do trybu sprzed odkamieniania. Ustaw pokrętko regulacji temperatury na pozycję MAX i osusz nadmiar wody w dolnej płycie.

4 Czyszczenie i konserwacja

4.3 Blokada transportowa

1. Aby wygodnie przemieszczać i bezpiecznie przechowywać urządzenie, zamknij jego blokadę.
2. Naciśnij ponownie blokadę, aby odblokować blokadę transportową.

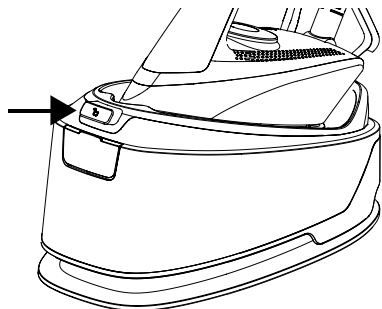

OSTRZEŻENIE: Przed umieszczeniem żelazka na generatorze pary przymocuj podstawę żelazka do występu pod generatorem. Ostrożnie załóż końcową część płyty podstawy. Lekko dociśnij żelazko, a następnie zabezpiecz je, naciskając blokadę transportową.

4.4 Przechowywanie

- Jeśli żelazko parowe nie będzie używane przez dłuższy czas, należy je starannie przechowywać.
- Przed schowaniem należy odłączyć urządzenie od zasilania i poczekać aż ostygnie.
- Opróżnianie zbiornika na wodę.
- Aby schować generator pary, odłącz przewód zasilający i przymocuj go do uchwyty na przewód.
- Urządzenie należy przechowywać w chłodnym i suchym miejscu.
- Urządzenie należy trzymać poza zasięgiem dzieci.

4.5 Transport i obsługa

- Podczas przenoszenia i transportu urządzenie należy przewozić w oryginalnym opakowaniu. Opakowanie chroni urządzenie przed uszkodzeniami fizycznymi.
- Nie należy umieszczać ciężkich przedmiotów na urządzeniu lub jego opakowaniu. Może to spowodować uszkodzenie urządzenia.
- W przypadku upuszczenia urządzenia może ono przestać działać lub może dojść do trwałego uszkodzenia.

Droży Klienci,

Dziękujemy za zakup naszych produktów. Jesteśmy przekonani, że nasze urządzenia będą służyć przez lata. Każdy produkt firmy Beko jest objęty 2-letnim okresem gwarancji.

Warunki gwarancji Beko S.A. (małe urządzenia AGD)

BEKO spółka akcyjna z siedzibą w Warszawie (02-819), przy ulicy Puławskiej 366, wpisana do rejestru przedsiębiorców prowadzonego przez Sąd Rejonowy dla m.st. Warszawy w Warszawie, XIII Wydział Gospodarczy Krajowego Rejestru Sądowego, pod numerem: 0000078147 (dalej: „BEKO”) udziela gwarancji jakości (dalej: „Gwarancja”) na wprowadzone przez BEKO do obrotu na terenie Polski produkty marki BEKO (dalej: „Urządzenia”) osobom, które nabyły te produkty („Użytkownik”) na następujących warunkach:

I. ZAKRES OCHRONY.

BEKO gwarantuje, że Urządzenie zakupione przez Użytkownika jest wolne od wad produkcyjnych lub materiałowych, powstałych z przyczyn tkwiących w tym Urządzeniu (dalej: „Wada”), które ujawnią się w ciągu terminu określonego w części II. niniejszych Warunków Gwarancji (dalej: „Okres Gwarancyjny”).

W razie ujawnienia się Wady Produktu w trakcie Okresu Gwarancyjnego, zostanie ona usunięta na koszt BEKO w sposób uzależniony od właściwości wady, na zasadach i w zakresie określonym w niniejszych Warunkach Gwarancji.

BEKO zobowiązuje się do usunięcia Wady poprzez dokonanie nieodpłatnej naprawy lub wymiany Urządzenia, bądź też reklamacja zgłoszona na podstawie niniejszych Warunków Gwarancji zostanie rozpatrzona w inny sposób uzgodniony przez BEKO i Użytkownika.

Udzielona gwarancja jest ważna na terytorium Rzeczypospolitej Polskiej.

II. CZAS TRWANIA GWARANCJI.

Okres Gwarancyjny wynosi 24 miesiące licząc od daty zakupu Urządzenia przez pierwszego Użytkownika.

III. PROCEDURA ZGŁOSZENIA REKLAMACYJNEGO.

Wady Urządzenia ujawnione w Okresie Gwarancyjnym będą usuwane pod warunkiem przedstawienia przez Użytkownika dowodu zakupu tego Urządzenia zawierającego oznaczenia niezbędne do jego identyfikacji (model, datę zakupu).

Uprawnienia wynikające z niniejszych Warunków Gwarancji mogą być zrealizowane przez Użytkownika wyłącznie w Autoryzowanych Punktach Serwisowych BEKO (dalej: „Serwis”) po uprzednim dokonaniu zgłoszenia na Infolinii BEKO pod numerem telefonu: 22 250 14 14. Urządzenie powinno być odpowiednio zapakowane i zabezpieczone przez Użytkownika na czas transportu do punktu serwisowego Beko.

Wady Urządzenia będą usunięte w terminie 14 dni od daty zgłoszenia Wady na Infolinii BEKO.

Jeżeli część zamienna wymieniana w ramach uprawnień wynikających z niniejszych Warunków Gwarancji Urządzenia jest sprowadzana z zagranicy, termin naprawy, o którym mowa w punkcie 5 powyżej, może ulec wydłużeniu jednak, nie więcej niż do 30 dni licząc odpowiednio od daty zgłoszenia Wady na Infolinii BEKO. Informacje o spodziewanych terminach napraw dostępne są na Infolinii BEKO pod numerem 22 250 14 14. Po usunięciu Wady, Urządzenie zostanie dostarczone Użytkownikowi na koszt BEKO.

IV. WYŁĄCZENIA.

Warunkiem skorzystania z niniejszych Warunków Gwarancji jest:

- użytkowanie Urządzenia zgodnie z Instrukcją Obsługi dołączonej do tego Urządzenia i jego przeznaczeniem, jak również odpowiednie czyszczenie i konserwacje Urządzenia;
- użytkowanie w warunkach indywidualnego gospodarstwa domowego. Urządzenie nie jest używane do celów prowadzenia działalności gospodarczej lub w zastosowaniach eksploatacji masowej, w

szczególności w gastronomicznej działalności hoteli, restauracji i innych obiektów turystyczno-rekreacyjnych lub zbiorowego żywienia. Stosowanie osprzętu zalecanego przez producenta; brak ingerencji w Urządzenie przez osoby do tego nieupoważnione; brak ingerencji w tabliczkę znamionową z numerem seryjnym Urządzenia.

Udzielona przez Beko Gwarancja nie obejmuje:

- wad powstałych z przyczyn innych niż tkwiące w Urządzeniu;
- normalnego zużycia elementów eksploatacyjnych tj. akumulatory, baterie, noże, filtry, żarówki, szczotki, itp.;
- czynności przewidzianych w Instrukcji Obsługi, do wykonania których zobowiązany jest Użytkownik Urządzenia we własnym zakresie i na swój koszt, w tym: instruktażu dotyczącego obsługi Urządzenia, instalacji oraz regulacji urządzenia.
- usterek powstałych w wyniku nieprawidłowego lub niewłaściwego użytkowania, niedbalstwa, przypadkowego uszkodzenia Urządzenia, nieodpowiedniego napięcia prądu lub dokonania jakichkolwiek zmian, które mają wpływ na niewłaściwe działanie Urządzenia, i które naprawiane były przez osoby nieupoważnione, używania instalacji niezgodnych z odpowiednimi Polskimi Normami i innych niż wymienione w Instrukcji Obsługi Urządzenia; uszkodzeń mechanicznych, termicznych, chemicznych, korozji, innych uszkodzeń spowodowanych działaniem lub zaniedbaniem Użytkownika lub powstałych na skutek działania sił zewnętrznych (do których zalicza się w szczególności wyładowania atmosferyczne, skoki napięcia, wszystkiego rodzaju awarie domowej instalacji wodno-kanalizacyjnej, itp.), a także powstałych na skutek przedostania się zanieczyszczeń lub ciał obcych do Urządzenia, zakamienienia (proces odkamieniania musi być przeprowadzany zgodnie z instrukcją obsługi z użyciem odpowiednich środków czyszczących) elementów ze szkła, plastiku oraz porcelany; odbarwień Urządzenia lub poszczególnych jego części;
- usterek powstałych na skutek przechowywania i użytkowania Urządzenia w warunkach, które są niezgodne z normalnymi warunkami domowymi określonymi wymaganiami powszechnie obowiązujących przepisów prawa i odpowiednich Polskich Norm;

V. POZOSTAŁE POSTANOWIENIA.

Niniejsze warunki gwarancji mają zastosowanie do Urządzeń zakupionych od dnia 01.03.2019 r. Gwarant oświadcza, że niniejsza Gwarancja jest udzielana Użytkownikowi dodatkowo i nie wyłącza, nie ogranicza ani nie zawiesza uprawnień Użytkownika wynikających z przepisów o rękojmi za wady rzeczy sprzedanej na podstawie Kodeksu cywilnego.

4.3 قفل الحمل

1. لحمل جهازك بشكل مريح وتخزينه بأمان، أغلق قفل الحمل .
2. اضغط على القفل مجدداً لفتح قفل الحمل.

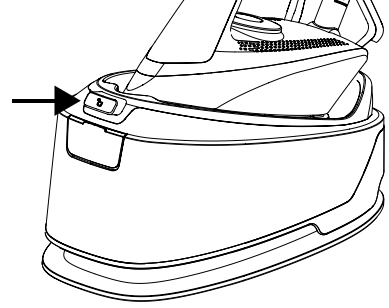

4.4 التخزين

- إذا كنت لا تنوي استخدام مولد البخار لفترة طويلة، فاحفظه بعناية.
- افصل الجهاز وانتظر حتى يبرد تماماً قبل تخزينه.
- تصريف خزان الماء .
- لتخزين مولد البخار، اجمع سلك الطاقة وثبته في حامل الكابل.
- احتفظ بالجهاز في مكان بارد وجاف.
- تأكد من الاحتفاظ بالجهاز بعيداً عن متناول الأطفال.

4.5 النقل والحمل

- انقل الجهاز في عبوته الأصلية أثناء المناولة والنقل. العبوة تحمي الجهاز من التلف المادي.
- لا تضع أشياء ثقيلة على الجهاز أو عبوته. قد يتلف الجهاز.
- في حالة سقوط الجهاز، فقد يتوقف عن العمل أو يتعرض لتلف دائم.

قبل وضع المكوّاة على مولد البخار، قم بتثبيت لوحة القاعدة للمكوّاة على النتوء الموجود أسفل المولد. قم بتثبيت الجزء النهائي من لوحة القاعدة بعناية. اضغط على المكوّاة قليلاً ثم قم بتأمين المكوّاة بالضغط على قفل الحمل.



4.1 التنظيف

4.2 ميزة إزالة الترسبات (تنظيف ذاتي)

1. املأ خزان المياه (انظر 3.6) حتى الوصول إلى الحد الأقصى لمستوى المياه (MAX).

تحذير: لا تقم بحقن الخل أو أي مواد أخرى لإزالة الترسبات في خزان المياه.



2. قم بتوصيل الجهاز بالكهرباء واضبط مقبض درجة الحرارة على وضع الحد الأقصى.

3. بعد اكتمال تسخين درجة الحرارة، اضبط مقبض التحكم في درجة الحرارة على وضع الحد الأدنى مرة أخرى.

4. اضغط مع الاستمرار على مفتاح التنظيف الذاتي "" لمدة 7 ثوانٍ تقريبًا حتى يومض ضوء المؤشر ويمكنك سماع صوت صفير قصير.

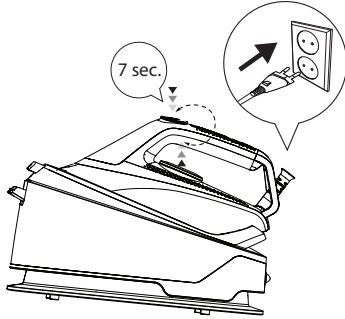

5. عد 5 ثوانٍ، ستبدأ وظيفة التنظيف الذاتي.

6. ضع الجهاز أفقيًا على الحوض

7. تستغرق العملية برمتها حوالي دقيقتين.

8. عند اكتمال عملية إزالة الترسبات الكلسية (التنظيف الذاتي)، يعود الجهاز تلقائيًا إلى الوضع قبل إزالة الترسبات الكلسية. اضبط مقبض التحكم في درجة الحرارة على الوضع MAX و قم بتجفيف الماء الزائد في اللوحة السفلية. إن عليه قبل عملية إزالة الترسبات.

تحذير: لا تتنقع مولد البخار في المياه أو سوائل أخرى. لا تضع أبدًا الخل أو مزيل الترسبات أو الصودا أو العطور أو غيرها من المواد المساعدة على الكي في الجهاز.



تحذير: لا تستخدم بنزين أو مذيبات أو منظفات كاشطة أو فرش صلبة لتنظيف الجهاز.



تحذير: لا تغسل جهازك تحت المياه الجارية ولا تعمره في المياه أو سوائل أخرى.



تحذير: لا تستخدم مواد تنظيف كاشطة لتنظيف قاعدة المكواة .



أوقف تشغيل الجهاز وافصل القابس قبل التنظيف.

1. اترك الجهاز ليبرد تمامًا.
2. استخدم قطعة قماش رطبة لتنظيف السطح الخارجي للجهاز. انتظر حتى يجف الجهاز بشكل كامل.
3. امسح أي بقايا على قاعدة الجهاز باستخدام قطعة قماش مبللة، وإذا لزم الأمر، فاستخدم مادة تنظيف سائلة خفيفة غير كاشطة.

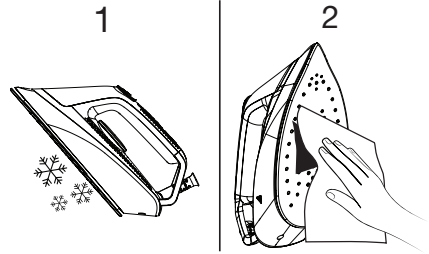

3.7 البخار العمودي

يمكنك استخدام ميزة البخار أيضًا في الوضع العمودي (انظر 3.7). يمكنك باستخدام وظيفة البخار العمودي كي الستائر أو الملابس المعلقة. حافظ على أن يظل الجهاز على مسافة 15 - 30 سم من الملابس أو الستائر.

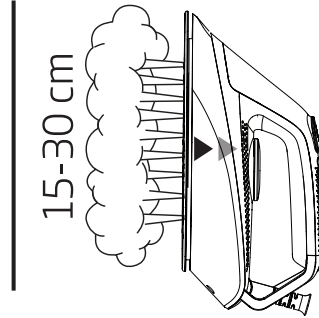

تحذير: لا توجه البخار أبدًا إلى أشخاص أو حيوانات.



3.8 التوقف الآلي

سيُتوقف الجهاز عن العمل تلقائيًا إذا لم يتم تحريكه وفي حالة عدم الضغط على أي أزرار لمدة 10 دقائق.

- سيبدأ الجهاز في العمل إذا ضغطت على زر البخار أو زر التنظيف الذاتي.

قد يستغرق الأمر حوالي 60 ثانية حتى تصل درجة حرارة قاعدة المكواة إلى مستواها السابق.



5. عندما ينطفئ ضوء الجهاز، سيكون المنتج جاهزًا للاستخدام.
6. عندما يكون الجهاز جاهزًا للكوي، حرك المكواة أفقيًا على قطعة القماش المراد كيوها واضغط على زرّ البخار . طالما أنك تضغط على مُشغل البخار، فسوف يفرّج جهازك البخار من خلال القاعدة .

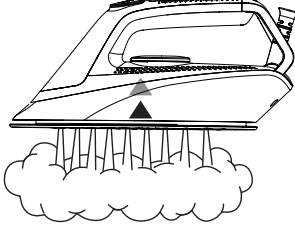

7. استخدم زرّ التشغيل/الإيقاف لإيقاف تشغيل المنتج بعد الانتهاء من الكوي.
8. افصل الجهاز ودعه يبرد.

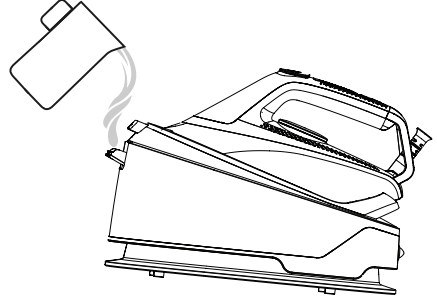

جهازك مُصمّم ليعمل بماء الصنبور. إذا كانت مياه الصنبور في منطقتك كلسية للغاية، فاستخدم مياه صنبور ممزوجة بمياه شرب.



3.6 الكوي بالبخار

1. قم بتعبئة خزان المياه بالمياه (انظر 3.6).
2. ضع الجهاز على مولد البخار .

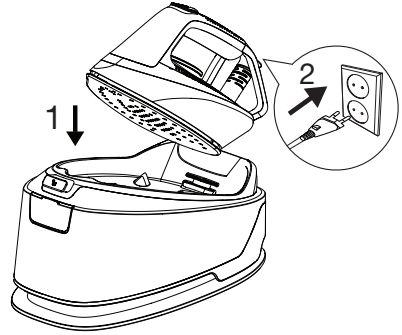

3. قم بتوصيل الجهاز.
4. اضغط على زرّ التشغيل / الإيقاف.
– ستسمع صوت تنبيه عندما يبدأ الجهاز في العمل.

قد يتسبب تشغيل المضخة في حدوث ضوضاء أثناء سحب المياه، وهذا أمر طبيعي.



تحذير: يجب أن يتوافق اختيارك مع نوع القماش المراد تسويته.



3.4 الكي الجاف

لن يُطلق الجهاز البخار إلا في حالة الضغط على مُشغل البخار. لا تضغط على مُشغل البخار في حالة الكي الجاف.

3.1 الاستخدام المخصص

هذا الجهاز مخصص للاستخدام والكي المنزلي فقط، فهو غير مناسب للاستخدام المهني.

3.5 تعبئة خزان المياه

3.2 نصائح للكي

تحذير: عند تعبئة خزان المياه، تأكد من فصل الجهاز عن الكهرباء.

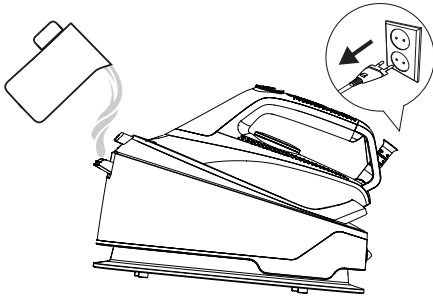

- سيسخن الجهاز سريعًا؛ استخدم إعدادات درجة الحرارة المنخفضة عند كي الأقمشة الاصطناعية أو الحرير أو المنسوجات المشابهة.
- قم بكي الأقمشة التي قد تكون لامعة (الحرير وغيره) على الجانب الخلفي.
- عند كي منسوجات مثل القطيفة، فاضغط عليها برفق وقم بالكي في اتجاه واحد.
- قد يسبب التبخير بقعًا في المنسوجات الحريرية الملونة. لا تستخدم البخار.
- يمكن كي الملابس المصنوعة من الصوف بنسبة 100% باستخدام البخار.
- قد يسبب كي الملابس الصوفية في حدوث اشتعال. قم بالكي من الجانب الخلفي.

تحذير: لا تجعل المكواة تلامس الأجزاء المعدنية مثل السحابات أو الدبابيس أو الأزرار. سيؤدي ذلك إلى تلف قاعدة المكواة.



3.3 إعدادات درجة الحرارة

بالنسبة للأقمشة التي سيتم كيها باستخدام زر التحكم، اضبط درجة الحرارة المناسبة.

نوع القماش	ضبط درجة الحرارة	ضبط البخار
الألياف الصناعية	•	بدون بخار
حرير-صوف	••	بدون بخار
كتان-قطن	••• / الحد الأقصى	البخار

تحذير: تجنب وضع العطور أو الخل أو الصودا أو عوامل إزالة الترسبات أو أي مواد مساعدة على الكي أو غيرها من المواد الكيميائية في خزان المياه.



1. أوقف تشغيل الجهاز بالضغط على زر التشغيل / الإيقاف في الجهاز وانزع القابس.

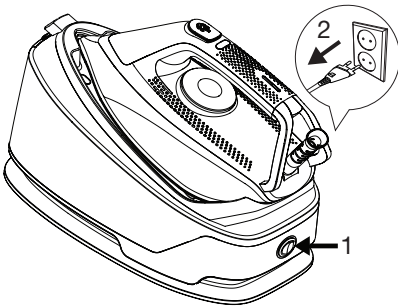

تحذير: استخدم مستوى "••• / الحد الأقصى" للكي بالبخار فقط. اضغط على مُشغل البخار للكي بالبخار.



تحذير: بالنسبة للكي، يجب اتباع تعليمات الكي الموجودة على ملصقات الملابس.



2. افتح غطاء تعبئة المياه وأضف المياه حتى تصل إلى مستوى الحد الأقصى.

2.1 نظرة عامة

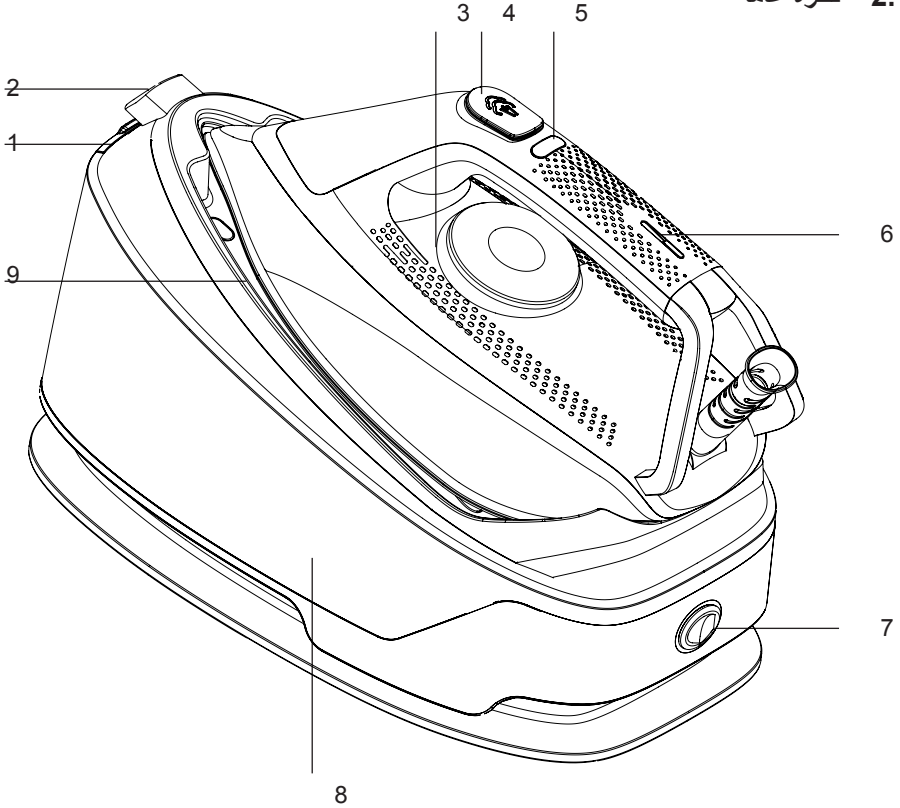

2.2 البيانات الفنية

إمداد الطاقة: 220-240 فولت ، ~ 50-60 هرتز

استهلاك الطاقة: 2000-2400 واط

ضغط المضخة: 6.5 بار

مقدار البخار المكثف: تصل إلى 110 جم/دقيقة

تحتفظ الشركة المصنعة بالحق في إجراء تغييرات فنية وتصميمية.

1. غطاء تعبئة المياه

2. قفل الحمل

3. زر التحكم

4. زر البخار

5. زر التنظيف الذاتي

6. المؤشر

7. زر التشغيل/الإيقاف وزر التحكم

8. مولد البخار/خزان المياه

9. قاعدة المكواة

قطيحملا فورظلاو مادخستلا بسح ميقلأ هذه فلتخت دق ، فطصلا تاذ ريباعمل افقو تيربمخ تاهارق هل فباصملا قنأولا وأ زاهجلا عم فموزملا ميقلأ لئمت

1.3 معلومات التغليف

إن غلاف المنتج مصنوع من مواد قابلة للتدوير، طبقاً للأنظمة الوطنية. لا تتخلص من نفايات التغليف مع النفايات المنزلية أو النفايات الأخرى، وتخلص منها في مناطق التجميع المحددة من قبل السلطات المحلية



1.4 نقاط مهمة بخصوص توفير الطاقة

التزم بالأوقات الموصى بها في الدليل أثناء استخدام الجهاز. افصل الجهاز بعد كل استخدام.

يحتوي هذا القسم على تعليمات خاصة بالسلامة وللوقاية من المخاطر التي يمكن أن تؤدي إلى الإصابة أو تلف الممتلكات. يؤدي عدم اتباع هذه التعليمات إلى بطلان الضمان.

1.1 السلامة العامة

- أو مركز الخدمة أو خبير ممتثل ومراكز الخدمة المعتمدة.
- افصل الجهاز عن الكهرباء قبل التنظيف.
- يحظر لف السلك حول الجهاز.
- في حالة توصيل الجهاز بالكهرباء، لا تلمس قابس الجهاز إذا كانت يديك رطبة أو مبتلة.
- فقد تكون قاعدة مكواة الجهاز والسطح المولد للبخار ساخنين. قد تؤدي ملامسة الأسطح الساخنة إلى حدوث حروق.
- لا تستخدم الجهاز في بيئات ومع مواد قابلة للانفجار أو الاشتعال أو بالقرب منها.
- إذا احتفظت بمواد التنظيف، فاحفظها بعيدًا عن متناول الأطفال.
- للحصول على معلومات مفصلة حول تنظيف الجهاز، يرجى الاطلاع على فصل التنظيف والصيانة.

- يتوافق هذا الجهاز مع معايير السلامة الدولية.
- هذا الجهاز غير مصمم للاستخدام التجاري، فهو مخصص للاستخدام المنزلي وفي الاستخدامات التالية:
- في مطابخ الموظفين بالمخازن والمكاتب وبيئات العمل الأخرى؛
- في المزارع؛
- لنزلاء الفنادق والنزل ومرافق الإقامة الأخرى؛

وغيرها من الأماكن السكنية،

- الجهاز غير مناسب للاستخدام خارج المنزل

• كي يتسنى استخدام الجهاز من قِبل أشخاص ذوي قدرات بدنية أو حسية أو عقلية محدودة، أو يفتقرون إلى الخبرة والمعرفة والأطفال الذين تزيد أعمارهم عن 8 أعوام فلا بد من الإشراف عليهم وفهمهم للتعليمات المتعلقة بالاستخدام الآمن للجهاز والمخاطر المحتملة المقترنة به. يحظر عبث الأطفال بالجهاز. يحظر إجراء عمليات التنظيف والصيانة بواسطة الأطفال إلا تحت إشراف البالغين.

- يحظر ترك الجهاز بدون مراقبة أثناء تشغيله.
- افصل الجهاز قبل تعبئة خزان المياه به.
- لا تفتح فتحة تعبئة المياه أثناء التشغيل.
- شغل الجهاز واحتفظ به على سطح مناسب.
- عند وضع الجهاز على حامل قاعدته، تأكد من ثبات السطح الموجود أسفل الحامل.

• ضع الجهاز دائماً على حامل القاعدة في حالة عدم استخدامه أو عند التوقف عن الكي أثناء الاستخدام.

• إذا سقط الجهاز أو أصبح يسرب الماء أو به أي أعطال أخرى، بادر بالاتصال بوكيل الخدمة المُعتمد. يحظر استخدام الجهاز حتى يتم إصلاحه.

• احفظ الجهاز وسلك الطاقة بعيدًا عن متناول الأطفال الذين تقل أعمارهم عن 8 سنوات عند استخدام الجهاز أو عند تركه ليبرد.

• الجهاز غير مناسب للاستخدام خارج المنزل.

• لا تستخدم سوى الأجزاء الأصلية أو الأجزاء التي يُوصي بها المُصنّع.

• استخدم الجهاز فقط عندما يكون متصلًا بمولد البخار.

• لا تقم بتفكيك الجهاز.

• يجب أن يكون مصدر الطاقة الرئيسي لديك متوافقًا مع المعلومات المحددة على علامة نوع الجهاز.

• يجب أن يكون التيار الكهربائي الذي يستقبل بالجهاز مزودًا بصمام أمان بقدرة لا تقل عن 16 أمبير.

• يحظر استخدام الجهاز سوى مع مقبس مؤرض.

• لا تستخدم الجهاز بسلك تطويل.

• لا تفصل الجهاز عن طريق سحب السلك.

• في حالة تلف سلك الطاقة، يجب إصلاحه أو استبداله بمعرفة التاجر

1.2 الامتثال للوائح توجيه النفايات الكهربائية والأجهزة الإلكترونية (WEEE) والتخلص من النفايات

يتوافق الجهاز مع لوائح توجيه النفايات الكهربائية والأجهزة الإلكترونية الصادرة عن وزارة البيئة والتخطيط العمراني وتغير المناخ. تم صناعة هذا المنتج من مواد عالية الجودة مناسبة لإعادة التدوير وإعادة الاستخدام. لذلك، لا تتخلص منه مع النفايات المنزلية الأخرى في نهاية عمره الافتراضي. بل يجب أخذه إلى نقطة تجميع الأجهزة الكهربائية والإلكترونية لإعادة التدوير. يمكنك أن ترجع إلى الإدارة المحلية التي تتبعها لمعرفة نقاط التجميع هذه. يمكنك المساعدة في حماية البيئة والموارد الطبيعية من خلال تقديم المنتجات المستخدمة لإعادة التدوير.



يُرجى قراءة هذا الدليل أولاً!

عميلنا العزيز،

شكراً لكم على اختيار إحدى منتجات Beko. نتمنى لكم تحقيق الاستفادة المثلى من هذا المنتج عالي الجودة والذي استُخدم في تصنيعه أحدث التقنيات. يُرجى التأكد من قراءة هذا الدليل والوثائق الملحقة بالكامل وفهمها جيداً قبل استخدام المنتج، مع الاحتفاظ بهذا الدليل كمرجع. إذا قمت بإعطاء الجهاز إلى شخص آخر، فقم بإعطائه دليل المستخدم أيضاً. يُرجى الالتزام بجميع التحذيرات والمعلومات الواردة في هذا الدليل واتباع التعليمات.

الرموز ومعانيها

تُستخدم الرموز التالية في هذا الدليل:

معلومات مهمة ونصائح مفيدة بخصوص استخدام الجهاز.	
تحذير: تحذيرات بخصوص مواقع خطيرة متعلقة بسلامة الأرواح والممتلكات.	
تحذير: تحذير من الأسطح الساخنة.	
تحذير: لا تغمر الجهاز أو سلك الطاقة أو القابس في الماء أو أي سائل آخر.	
تحذير: خطر الإصابة بحروق ولسعات نتيجة البخار.	



الورق المعاد تدويره
والقابل لإعادة التدوير

beko

مكواة مولدة للبخار
دليل المستخدم



SGA 7124 D

AR

CE

01M-8917623200-3524-01
01M-8917621200-3524-01