

Steam Iron Station

Kullanma Kılavuzu



BKK 2174

EN | TR |

01M-8938401200 -4416-01

beko

Please read this manual first!

Dear Customer,

Thank you for preferring this Beko product. We hope that you get the best results from your product which has been manufactured with high quality and state-of-the-art technology. Therefore, please read this user manual and all other accompanying documents carefully before using the product and keep it as a reference for future use. If you handover the product to someone else, give the user manual as well. Follow all warnings and information in the user manual.

Meanings of the symbols

Following symbols are used in the various sections of this manual:

	Important information and useful hints about usage.
--	---

	WARNING: Warnings against dangerous situations concerning the security of life and property.
--	---



This product has been manufactured in environmental friendly modern plants without giving any harm to the nature.

This appliance conforms to the WEEE regulation.



It does not contain PCB.

CONTENTS

1 Important safety and environmental instructions 4-5

- 1.1 General safety 4
- 1.2 Compliance with WEEE Directive and Disposing of the Waste Product 5
- 1.3 Package information 5

2 Your steam iron station 6-7

- 2.1 Overview 6
- 2.2 Technical data 7

3 Preparation 8

- 3.1 Intended use 8
- 3.2 Initial use 8
- 3.3 Saving energy 8
- 3.4 Tips for ironing 8
- 3.5 Storage 9

4 Operating the product 10-12

- 4.1 Dry ironing 10
- 4.2 Filling in the water tank 10
- 4.3 Steam ironing 10
- 4.4 Auto off 12
- 4.5 Vertical steam ironing 12

5 Cleaning and care 12-13

- 5.1 Cleaning 12
- 5.2 Descaling 12
- 5.3 Handling and transportation 13

1 Important safety and environmental instructions

This section contains safety instructions that will help protect from risk of personal injury or material damage.

Failure to follow these instructions invalidates the granted warranty.

1.1 General safety

- This appliance complies with the international safety standards.
- This appliance can be used by children who are at the age of 8 and above and by people who have limited physical, sensory or mental capacity or who do not have knowledge and experience, provided that they are supervised or they understand the instructions with regard to safe use of the product and potential dangers. Children should not play with the appliance. Cleaning and user maintenance procedures should not be performed by children unless they are supervised by an older person.
- Do not leave the appliance unattended while it is plugged in.
- Unplug the appliance before filling the water reservoir with water.
- Do not open the water refill hole during usage.
- Operate and store the appliance on a stable surface.
- When the appliance is placed on its base plate, ensure that the surface beneath the plate is level.
- If the appliance is dropped or leaks water or has other failures, contact the authorised service. Do not use the appliance until it is repaired.
- When the appliance is in use or left to cool down, keep the appliance and power cable out of reach of children under 8 years old.
- The appliance is not suitable for outdoor use.
- Only use the original parts or parts recommended by the manufacturer.
- Use the appliance only when it is connected to the steam iron station.
- Do not dismantle the appliance.

1 Important safety and environmental instructions

- Your mains power supply should comply with the information supplied on the rating plate of the appliance.
- The mains supply of the appliance should be secured with a 16 A fuse minimum.
- Use the appliance with a grounded outlet.
- Do not use the appliance with an extension cable.
- Do not pull the power cable when unplugging the appliance.
- If the power cable is damaged, it should be repaired or replaced by the dealer, service center, or a specialised and authorised service with similar qualifications.
- Unplug the appliance before cleaning.
- Do not wrap the cable around the appliance.
- Do not touch the appliance or its plug with damp or wet hands when the appliance is plugged in.
- The soleplate and the steam station surface may get overheated. Contact with hot surfaces may cause burns.
- Do not use the appliance in or near the areas where combustible or inflammable places and materials exist.
- If you keep the packaging materials, store them out of the reach of children.

1.2 Compliance with WEEE Directive and Disposing of the Waste Product



This product complies with EU WEEE Directive (2012/19/EU). This product bears a classification symbol for waste electrical and electronic equipment (WEEE). This product has been manufactured with high quality parts and materials which can be reused and are suitable for recycling. Do not dispose of the waste product with normal domestic and other wastes at the end of its service life. Take it to the collection center for the recycling of electrical and electronic equipment. Please consult your local authorities to learn about these collection centers.

1.3 Package information



Packaging materials of the product are manufactured from recyclable materials in accordance with our National Environment Regulations. Do not dispose of the packaging materials together with the domestic or other wastes. Take them to the packaging material collection points designated by the local authorities.

2 Your steam iron station

2.1 Overview



1. Handle
2. Steam hose
3. Temperature indicator light
4. Control panel
5. Steam ironing station
6. Cable storage holder with clamping bracket
7. Power cable with power plug
8. Removable water tank with handle and trigger
9. Soleplate
10. Storage base
11. Water filling opening with lid
12. Temperature control dials
13. Steam jet button

The values which are declared in the markings affixed on your product or the other printed documents supplied with it represent the values which have been obtained in the laboratories pursuant to the pertinent standards. These values may vary according to the usage of the appliance and ambient conditions.

2 Your steam iron station

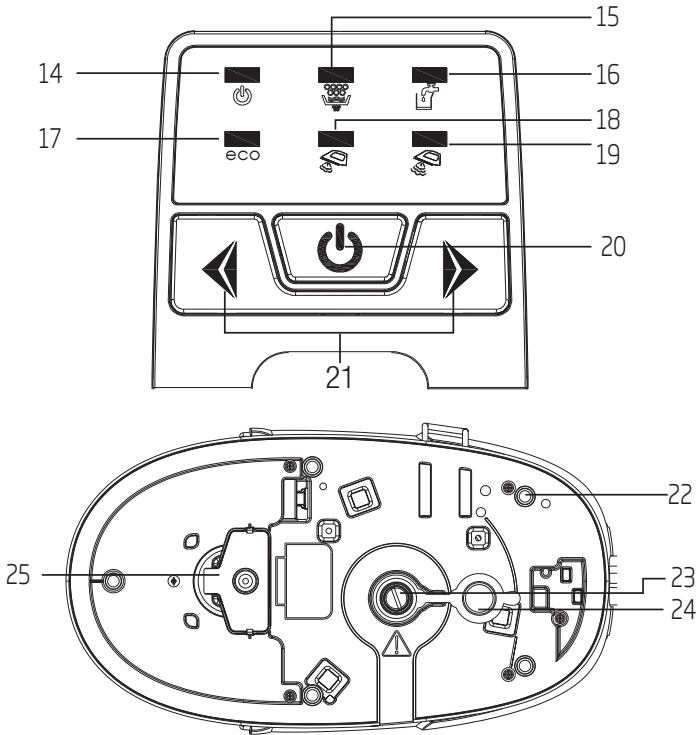

- 14. Power indicator
- 15. Descaling indicator
- 16. Water filling indicator
- 17. Steam ECO indicator light green
- 18. Steam MEDIUM indicator light red
- 19. Steam HIGH indicator light red
- 20. On/Off switch
- 21. Steam adjusting button
- 22. Non-slip rubber foot
- 23. Water drainage screw
- 24. Rubber lid
- 25. Key for the water drainage screw

2.2 Technical data

- Power supply** : 220-240V~, 50/60 Hz
- Power consumption** : 2000-2400W
- Steam pressure** : 4.5 bar
- Steam quantity** : 110g/min.
- Water tank capacity** : 1.7 litres

3 Preparation

3.1 Intended use

This appliance is intended only for household use and ironing; it is not suitable for professional use.

3.2 Initial use

1. Remove all packaging materials, labels and protective foil and dispose of them according to the applicable legal regulations.
2. Clean the outer parts of the appliance as described in the section "Cleaning and care".
3. Place the appliance on an even, stable, dry and non-slip surface.
4. Place the iron onto the storage base (10).



During first use, a slight odor may occur as a result of manufacturing residues being burnt off. This is harmless and will only last for a short time. Ensure for sufficient ventilation.



WARNING: Never immerse the steam ironing station in water or any other liquid. Do not fill in the steam ironing station with vinegar, descaling agents, starch, perfume or ironing aids.



When ironing for the first time, use an old, clean cloth so that manufacturing residues can be removed from the soleplate (9).

3.3 Saving energy

This product has an ECO steam generation setting. By using this setting, you can save 40% energy in comparison to the maximum steam generation setting with normal usage (Tested according to EN 60311+A1 clause 11).

Many linen types can be ironed well with ECO steam setting.

To save energy:

- You should use the appropriate heat setting. If you don't know the appropriate heat setting, start from the lowest heat setting and increase it until linen can be ironed well.
- Your product can generate enough steam in ECO mode to iron many linen types. We suggest you to start using your product with ECO setting. If you don't know the appropriate steam setting, start from the lowest steam setting and increase it until linen can be ironed well.
- For better ironing, try using the steam with pulse actions.

3.4 Tips for ironing

- Prior to ironing, always check the garment label to ensure the correct temperature is set on the iron.
- Since the iron heats up much quicker than it cools down, synthetic textiles, silk or similar fabrics should be ironed using lower temperature settings first.
- If the garment is made of combined types of fabric, always begin with the lowest temperature setting first.
- Silk and other textiles that tend to shine should be ironed inside out. Velvet and other types of fabric that shine should be ironed with very little pressure and only in one direction. Always keep moving the iron while ironing.
- Do not use the steam function when ironing colored silk. This could cause stains.

3 Preparation

Garments made of 100% pure wool can be ironed using steam. Set the temperature control dial (12) preferably to the MAX setting and lay a dry towel between the garment and the iron.

Ironing wool garments can cause them to 'shine'. It is therefore recommended to iron such garments inside out.



WARNING: Never iron on metal parts, such as zippers, rivets, or metal buttons as they could damage the soleplate (9). Always iron around these metal parts.

3.5 Storage

If you will not be using the steam iron for a long period of time, please store it away carefully.

Make sure that the iron is disconnected from the power supply and completely dry when storing it away.

Empty the water tank (8).

Open the water drainage screw (23) and let the remaining water drain out of the iron. Screw in the water drainage screw (23) again and tighten it.

To store away the steam ironing station, wind the steam hose (2) and the power cable (7) around the cable storage holder (6) and secure them with the clamping bracket.

Please try to store the steam iron and the attachments in their original packaging.

Store it in a cool, dry place.

Make sure the appliance is always kept out of the reach of children.

4 Operating the product

4.1 Dry ironing

1. Place the appliance on an even, dry and nonslip surface. The non-slip feet (22) ensure the stability of the appliance.
2. The water tank (8) must remain empty during the dry ironing process; otherwise steam pressure could build up.
3. Insert the power plug (7) into the wall socket.
4. Push the On/Off switch (20) to switch on the steam ironing station.
 - Power indicator (14) and Filling Water indicator (16) become red.
5. Depending on the type of fabric, turn the temperature control dial (12) to one of the following settings:

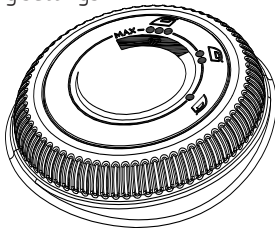

Nylon	setting 1	•
Silk	setting 1	•
Wool	setting 2	••
Cotton	setting 3	•••
Linen	setting MAX	MAX



WARNING: Always read the care label on your garment before setting the temperature.

- The temperature indicator light (3) lights up red. The red temperature indicator light (3) remains on while the iron is heating up. As soon as the iron reaches the set temperature, the temperature indicator light (3) goes off. The temperature indicator light will go on and off during usage to indicate that the set temperature is being regulated.
6. The ironing process can begin.



WARNING: When taking a break from ironing, always place the iron back onto the storage base (10). The tip of the soleplate (9) must always be placed on the surface of the storage base (10).

7. After the ironing process is complete, place the iron onto the storage base (10).
8. Press and hold down the On/Off switch (20) of the steam ironing station for a few seconds to switch the steam ironing station off.
9. Let the appliance cool down in a location that is safely out of reach of children.

4.2 Filling in the water tank

1. Grab the handle (1) of the water tank (8) and pull the water tank out of the steam ironing station by pushing the trigger underneath the handle.
2. Open the lid of the water filling opening (11) and fill the water tank (8) with tap water or distilled water up to the MAX marking. The maximum capacity is 1.7 liters.
3. Close the lid of the water filling opening and push the water tank (8) completely into the steam ironing station. Make sure that it clicks into place properly and is secured to the housing of the steam ironing station.



During water intake, the device may create noise due to its pump operation, this is a normal condition.



If your tap water is very hard it is recommended to mix the tap water with distilled water on a 50:50 ratio, or use distilled water only.

4.3 Steam ironing

1. Place the appliance on an even, dry and nonslip surface. The non-slip feet (22) ensure the stability of the appliance.
2. Fill the water tank as described in the section "Filling in the water tank".
3. Insert the power plug (7) into the socket.

4 Operating the product

4. Push the On/Off switch (20) to switch on the steam ironing station.
 - Power indicator (14) lights in red and ECO indicator (17) starts to flash in green. When it is ready for steam ironing the green light will be on continuously.
5. Adjust the temperature control dial (12) to the desired temperature.
 - The temperature indicator light (3) lights up red. The red temperature indicator light (3) remains on while the iron is heating up. As soon as the iron reaches the set temperature, the temperature indicator light goes off. The temperature indicator light will go on and off during usage to indicate that the set temperature is being regulated.



When the steam level is set to MEDIUM or HIGH, it is recommended to set the temperature at MAX level, otherwise water dropping problem may occur.

6. The water in the water tank (8) heats up within 3 minutes. As soon as the temperature indicator light goes off and the control indicator in (3) the steam button remains lit, the steam iron is ready to use. Hold the iron in horizontal position on the garments and press the steam jet button (13) continue to move the iron when ironing.



WARNING: Never direct the steam at people or pets.



When the steam ironing station is switched on it will produce a 'pumping' sound. This is normal and indicates that water is being pumped from the water tank into the steam ironing station.

7. Set the desired steam pressure ECO, MEDIUM or HIGH by using the steam adjusting button (21).

- The corresponding control indicator in the steam button blinks as soon as it is selected. After approx. 2 minutes the control indicator will remain lit, indicating that the appliance is ready for steam ironing.
8. When there is insufficient water left in the water tank (8) the steam generation stops and the water filling indicator (16) lights up, followed by an audible beep. The control indicator of the selected steam level goes off. Place the iron onto the storage base (10) and refill the water tank (see section -Filling in the water tank-).
 9. After ironing process is complete, place the iron onto the storage base (10).
 10. Press and hold down the On/Off switch (20) of the steam ironing station for a few seconds to switch the steam ironing station off. Disconnect the power plug.
 11. Let the appliance cool down in a location that is safely out of reach of children.



WARNING: Never touch the hot soleplate (9) with bare hands. Danger of Burns!



If the steam function has not been used for some time the water condensed in the steam hose (2) transforms into water. When restarting the steam ironing station again, it could cause spluttering of the unit and water droplets at the soleplate (9). In order to avoid these droplets falling onto your garments we recommend using an old clean cloth in the beginning. Press the steam jet button (13) until the droplets disappear and normal steam will be produced.

- If dirt particles escape from the soleplate (9), clean the steam ironing station according to the instructions in section "Cleaning and care".

4 Operating the product

4.4 Auto off

The steam ironing station will automatically switch off if no button or any other control element has been activated for a period of 10 minutes.

4.5 Vertical steam ironing



Vertical steam ironing can be applied to hanging curtains or clothes (suits, jackets and coats).

1. The steam ironing station has three steam settings: ECO, MID and HIGH. Please refer to section "Steam ironing".

2. When the control indicator of the selected steam pressure remains lit, it indicates that the appliance is ready for steam ironing.
3. Hold the iron in vertical position on the garments or curtains and press the steam jet button (13). Continue to move the iron when ironing.



WARNING: Never direct the steam at people or pets.

5 Cleaning and care

5.1 Cleaning



WARNING: Do not under any circumstance use petrol, solvents, abrasive cleaners, or hard brushes to clean this appliance.



WARNING: Do not touch the hot soleplate (9) with bare hands directly after ironing. Danger of Burns!



WARNING: Remove lime scale and other mineral deposits from the steam ironing station when the descaling indicator (15) lights up.



WARNING: Never hold the steam ironing station under running water and never submerge it in water or any other liquid.



WARNING: Never clean the soleplate (9) with chemicals, steel wool, wood or other abrasive cleaning agents.

1. Prior to each cleaning, turn the appliance off and disconnect the power plug from the power outlet.
2. Let the steam iron cool down completely.
3. Use a slightly damp cloth to clean the exterior of the iron. Then dry it off thoroughly.
4. Wipe deposits off the soleplate (9) with a slightly damp cloth or if necessary, with a mild, nonabrasive liquid cleaner

5.2 Descaling

- To maintain efficiency and extend the operating life of your steam ironing station, to avoid scale particles on your garments, this unit is equipped with a "Descaling" warning indicator light (15).
- When the descaling indicator (15) lights up, you can continue using your iron normally but you need to remember to descale the unit before using it the next time.



WARNING: Do not use any descaling products! These could damage the appliance.

5 Cleaning and care



WARNING: Before descaling or emptying the unit, the iron must cool down for more than 2 hours in order to avoid the risk of burns.

1. Place the cooled down steam iron on an even surface.
2. Remove water tank (8) from the steam station by grabbing the handle (1) of the water tank and pull the water tank out of the steam ironing station by pushing the trigger underneath the handle.
3. Turn the steam ironing station on its side. Pull the rubber lid (24) on the water drainage screw (23).
4. Remove the key (25) located underneath the steam ironing station and open the water drainage screw (23) with it.
5. Fill the steam station with clean water through opened water drainage screw (23).
6. Screw in the water drainage again.
7. Hold and shake the steam station at least 1 min.
8. Screw out water drainage and shake the steam station while water drains out into the sink.
9. Let the water drain out into a sink completely.
10. Screw in the water drainage screw (23) again and tighten it.
11. Push the rubber lid (24) onto the water drainage screw (23).
12. Assemble the water tank (8). If the warning light remains lit, repeat the above procedure.

5.3 Handling and transportation

- During handling and transportation, carry the appliance in its original packaging. The packaging of the appliance protects it against physical damages.
- Do not place heavy loads on the appliance or the packaging. The appliance may be damaged.
- Dropping the appliance will render it non-operational or cause permanent damage.

Lütfen önce bu kılavuzu okuyun!

Değerli Müşterimiz,

Beko ürününü tercih ettiğiniz için teşekkür ederiz. Yüksek kalite ve teknoloji ile üretilmiş olan ürününüzün size en iyi verimi sunmasını istiyoruz. Bunun için, bu kılavuzun tamamını ve verilen diğer belgeleri ürünü kullanmadan önce dikkatle okuyun ve bir başvuru kaynağı olarak saklayın. Ürünü başka birisine vererseniz, kullanma kılavuzunu da birlikte verin. Kullanma kılavuzunda belirtilen tüm bilgi ve uyarıları dikkate alarak talimatlara uyun.

Sembollerin anlamları

Bu kullanma kılavuzunun çeşitli kısımlarında aşağıdaki semboller kullanılmıştır:

	Cihazın kullanımıyla ilgili önemli bilgiler ve faydalı tavsiyeler.
--	--

	UYARI: Can ve mal güvenliğiyle ilgili tehlikeli durumlar konusunda uyarılar.
--	---



Bu ürün çevreye saygılı modern tesislerde doğaya zarar vermeden üretilmiştir.

AEEE Yönetmeliğine Uygundur.



PCB içermez.

İÇİNDEKİLER

1 Önemli güvenlik ve çevre talimatları 16-17

1.1 Genel güvenlik	16
1.2 AEEE yönetmeliğine uyum ve atık ürünün elden çıkarılması	17
1.3 Ambalaj bilgisi	17

2 Buhar istasyonunuz 18-19

2.1 Genel bakış	18
2.2 Teknik veriler	19

3 Hazırlık 20-21

3.1 Kullanım amacı	20
3.2 İlk kullanım	20
3.3 Enerji tasarrufu	20
3.4 Ütüleme ipuçları	20
3.5 Saklama	21

4 Ürünün çalıştırılması 22-24

4.1 Kuru ütüleme	22
4.2 Su haznesinin doldurulması	22
4.3 Buharlı ütüleme	23
4.4 Otomatik kapanma	23
4.5 Dikey buharlı ütüleme	24

5 Temizlik ve bakım 24-25

5.1 Temizlik	24
5.2 Kireç çözme	24
5.3 Taşıma ve nakliye	25

5 Tüketici hizmetleri 26

1 Önemli güvenlik ve çevre talimatları

Bu bölümde, yaralanma ya da maddi hasar tehlikelerini önlemeye yardımcı olacak güvenlik talimatları yer almaktadır.

Bu talimatlara uyulmaması halinde her türlü garanti geçersiz hale gelir.

1.1 Genel güvenlik

- Bu cihaz, uluslararası güvenlik standartlarına uygundur.
- Cihazın 8 yaş ve üzeri çocuklar ile kısıtlı fiziksel, duyuşsal, zihinsel kapasiteye sahip olan ya da bilgi ve deneyime sahip olmayan kişiler tarafından kullanılabilmesi için gözetim altında olmaları veya cihazın güvenli kullanımı ile ilgili talimatları ve tehlikeleri anlamaları gerekir. Çocuklar cihazla oynamamalıdır. Temizlik ve kullanıcı bakım işlemleri, başlarında bir büyük olmadığı sürece çocuklar tarafından yapılmamalıdır.
- Cihazı elektrik fişine bağılyken gözetimsiz bırakmayın.

- Cihazın su tankına su doldurmadan önce fişini prizden çekin.
- Kullanım sırasında su doldurma deliğini açmayın.
- Cihazı sabit bir yüzeyde kullanın ve muhafaza edin.
- Cihaz altlığı üzerine yerleştirildiğinde, altlığın üzerine konulduğu yüzeyin dengeli olmasını sağlayın.
- Cihaz düşürülürse, su sızıntısı yaparsa veya diğler arızalar meydana gelirse, yetkili servise başvurun. Cihazı onarılanaya kadar kullanmayın.
- Cihaz kullanımda iken veya soğumaya bırakıldığında, 8 yaş altı çocukları cihazdan ve elektrik kablosundan uzak tutun.
- Cihaz dış mekanlarda kullanıma uygun değildir.
- Sadece orijinal parçaları veya üretici tarafından tavsiye edilen parçaları kullanın.
- Cihazı sadece buharlı ütü istasyonuna bağılyken kullanın.
- Cihazı parçalarına ayırmayın.

1 Önemli güvenlik ve çevre talimatları

- Şebeke güç kaynağınız cihazın tip etiketinde belirtilen bilgilere uygun olmalıdır.
- Cihazı kullanacağınız şebeke en az 16 A'lık bir sigorta ile emniyete alınmış olmalıdır.
- Cihazı topraklı prizde kullanın.
- Cihazı uzatma kablosuyla kullanmayın.
- Cihazın fişini çıkartırken kablосundan çekmeyin.
- Elektrik kablosu, hasar görmesi durumunda satıcı, servis merkezi veya benzeri uzman ve yetkili servis tarafından onarılmalı veya değiştirilmelidir.
- Cihazı temizlemeden önce fişini prizden çekin.
- Cihazın kablosunu etrafına sarmayın.
- Cihaz elektriğe bağlıyken elleriniz nemli veya ıslaksa cihazın fişine dokunmayın.
- Cihazın tabanı ve buhar istasyon yüzeyi aşırı ısınabilir. Sıcak yüzeylere temas yanıklara yol açabilir.

- Cihazı patlayıcı veya yanıcı ortamların ve maddelerin bulunduğu yerde veya yakınında kullanmayın.
- Ambalaj malzemelerini saklıyorsanız çocukların ulaşamayacağı bir yerde muhafaza edin.

1.2 AEEE yönetmeliğine uyum ve atık ürünün elden çıkarılması



Bu ürün T.C. Çevre ve Şehircilik Bakanlığı tarafından yayımlanan "Atık elektrikli ve Elektronik Eşyaların Kontrolü Yönetmeliği"nde belirtilen zararlı ve yasaklı maddeleri içermez. AEEE Yönetmeliğine uygundur. Bu ürün, geri dönüşümlü ve tekrar kullanılabilir nitelikteki yüksek kaliteli parça ve malzemelerden üretilmiştir. Bu nedenle, ürünü, hizmet ömrünün sonunda evsel veya diğer atıklarla birlikte atmayın. Elektrikli ve elektronik cihazların geri dönüşümü için bir toplama noktasına götürün. Bu toplama noktalarını bölgenizdeki yerel yönetime sorun. Kullanılmış ürünleri geri kazanıma vererek çevrenin ve doğal kaynakların korunmasına yardımcı olun.

1.3 Ambalaj bilgisi



Ürünün ambalajı, Ulusal Mevzuatımız gereği geri dönüştürülebilir malzemelerden üretilmiştir. Ambalaj atığını evsel veya diğer atıklarla birlikte atmayın, yerel otoritenin belirttiği ambalaj toplama noktalarına atın.

2 Buhar istasyonunuz

2.1 Genel bakış



1. Tutma sapı
2. Buhar hortumu
3. Sıcaklık gösterge ışığı
4. Kontrol paneli
5. Buharlı ütü istasyonu
6. Sıkıştırma braketi olan kablo sarma makarası
7. Elektrik kablosu
8. Sapı ve tetiği olan çıkarılabilir su haznesi
9. Taban plakası
10. Saklama kaidesi
11. Kapaklı su doldurma deliği
12. Sıcaklık kontrol düğmesi
13. Buhar püskürtme düğmesi

Ürününüz üzerinde bulunan işaretlemelerde veya ürünle birlikte verilen diğer basılı dökümanlarda beyan edilen değerler, ilgili standartlara göre laboratuvar ortamında elde edilen değerlerdir. Bu değerler, ürünün kullanım ve ortam şartlarına göre değişebilir.

2 Buhar istasyonunuz

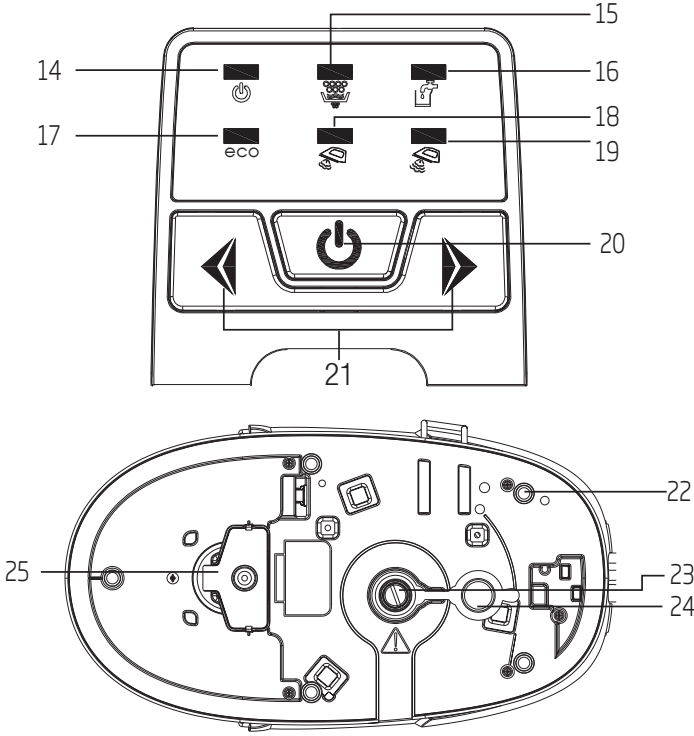

- 14. Güç göstergesi
- 15. Kireç çözme göstergesi
- 16. Su doldurma göstergesi
- 17. Buharlı ECO gösterge ışığı yeşil
- 18. Buharlı MEDIUM gösterge ışığı kırmızı
- 19. Buharlı HIGH gösterge ışığı kırmızı
- 20. Açma/Kapama düğmesi
- 21. Buhar ayarlama düğmesi
- 22. Kaymaz lastik altlık
- 23. Su tahliye vidası
- 24. Lastik kapak
- 25. Su tahliye vidası için anahtar.

2.2 Teknik veriler

Güç kaynağı :
220-240V~, 50/60 Hz

Güç tüketimi : 2000-2400W

Buhar basıncı : 4.5 bar

Buhar miktarı : 110g/min.

Su haznesinin kapasitesi : 1.7 litres

3.1 Kullanım amacı

Cihaz sadece evde kullanılmak ve ütü yapmak üzere tasarlanmıştır, profesyonel kullanım için uygun değildir.

3.2 İlk kullanım

1. Tüm ambalaj malzemelerini, etiketleri ve koruyucu folyoları çıkarın ve yürürlükteki yasal düzenlemelere uygun olarak atın.
2. Lütfen "Temizleme ve bakım" bölümünde tarif edildiği gibi cihazın dış kısımlarını temizleyin.
3. Cihazı düz, dengeli, kuru ve kaymayan bir yüzey üzerine yerleştirin.
4. Ütüü saklama kadesinin (10) üzerine yerleştirin.



Ütüü ilk kullandığınız zaman, üretim kalıntılarının yanması sonucunda hafif bir koku meydana gelebilir. Bu koku zararsızdır ve kısa bir süre devam edecektir. Cihazın iyi şekilde havalandırıldığından emin olun.



UYARI: Asla buharlı ütü istasyonunu (5) suya veya diğer sıvıların içerisine daldırmayın. Buharlı ütü istasyonuna sirke, kireç çözücü, kola, parfüm veya diğer ütölemeye yardımcı maddelerden koymayın.



İlk kez ütöleme yapıyorsanız, üretim kalıntılarını taban plakasından (9) çıkarmak için eski ve temiz bir bez kullanın.

3.3 Enerji tasarrufu

Bu üründe ECO buhar üretimi ayarı vardır.

Bu ayarı kullanarak, normal kullanımdaki maksimum buhar ayarına kıyasla %40 enerji tasarrufu sağlayabilirsiniz (EN 60311+A1 madde 11'e göre test edilmiştir).

Bir çok kumaş türü ECO buhar ayarıyla iyi bir şekilde ütölenebilir.

Enerjiden tasarruf etmek için:

- Uygun ısı ayarını kullanmanız gerekmektedir. Uygun ısı ayarını bilmiyorsanız, en düşük ısı ayarından başlayın ve kumaş iyi bir şekilde ütölenene kadar ısıyı artırın.
- Ürününüz ECO modunda bir çok kumaş türünü ütölemek için yeterli buharı üretebilir. Ürününüzü ECO ayarıyla kullanmaya başlamanızı öneriyoruz. Uygun buhar ayarını bilmiyorsanız, en düşük buhar ayarından başlayın ve kumaş iyi bir şekilde ütölenene kadar buharı artırın.
- Daha iyi ütöleme yapmak için, buharı aralıklı olarak kullanmayı deneyin.

3.4 Ütöleme ipuçları

- Ütöleme öncesinde, ütölenecek giysi için doğru sıcaklığı daima giysinin etiketini kontrol ederek öğrenin.
- Ütü soğuduğu süreye göre çok daha kısa sürede ısındığı için, sentetikler, ipek veya benzeri kumaşlar ilk başta düşük sıcaklık ayarları kullanılarak ütölenmelidir.
- Giysi farklı kumaşlarla üretilmişse, ilk başta daima en düşük sıcaklık ayarıyla ütölemeye başlayın.
- Parlama eğilimi gösteren ipek ve diğer tekstiller ters çevrilerek ütölenmelidir. Parlayan kadife ve diğer kumaşlar çok az basınçla ve sadece tek bir yönde ütölenmelidir. Ütöleme sırasında daima ütüyü hareket ettirin.
- Renkli ipek kıyafetleri ütölerken buhar işlevini kullanmayın. Bu durum lekelerin oluşmasına neden olabilir.

- %100 saf yünden yapılmış kıyafetler buhar kullanılarak ütülebilir. Tercihen cihazın sıcaklık kontrol düğmesini (12) MAX ayarına getirin ve kıyafetin üzerine kuru bir havlu koyarak ütüleyin.
- Yünlü kıyafetlerin ütülenmesi bu tip kumaşların 'parlamasına' neden olabilir. Bu nedenle bu kıyafetlerin ters çevrilerek ütülenmesi tavsiye edilir.



UYARI: Fermuar, perçin gibi metal parçaları veya metal düğmeleri ütüyeye temas ettirmeyin bu durum ütünün taban plakasına (9) zarar verebilir. Daima bu metal parçaların etrafından ütüleyin.

3.5 Saklama

Buharlı ütüyü uzun süre kullanmayı düşünmüyorsanız, lütfen dikkatli bir şekilde saklayın.

- Ütüyü kaldırmadan önce fişinin çekilmiş olduğundan ve tamamen soğuduğundan emin olun.
- Su haznesini boşaltın.
- Su tahliye vidasını (23) açın ve ütüdeki kalan suyun boşalmasını sağlayın. Su tahliye vidasını tekrar yerine takın ve sıkın.
- Buharlı ütü istasyonunu kaldırmak için, buhar hortumunu (2) ve güç kablosunu kablo sarma makarasının (6) etrafına sarın ve sıkıştırma braketleyle sabitleyin.
- Lütfen buharlı ütüyü ve aksesuarlarını orijinal paketlerinde saklayın.
- Serin ve kuru bir yerde saklayın.
- Cihazın, daima çocukların ulaşamayacağı bir yerde muhafaza edildiğinden emin olun.

4 Ürünün çalıştırılması

4.1 Kuru ütüleme

1. Cihazınızı düz, kuru ve kaymayan bir zemine yerleştirin. Kaymayan ayaklar (22) cihazın dengede durmasını sağlar.
2. Su haznesi (8) kuru ütüleme işlemi sırasında boş olmalıdır; aksi takdirde buhar basıncı artabilir.
3. Elektrik fişini (7) duvardaki prize takın.
4. Buharlı ütü istasyonunu (5) açmak için Açma/Kapama düğmesini (20) basın.
 - Güç Göstergesi (14) ve su doldurma göstergesi (16) kırmızı yanar.
5. Kumaş tipine göre, sıcaklık kontrolü düğmesini (12) aşağıdaki ayarlardan birine çevirin::

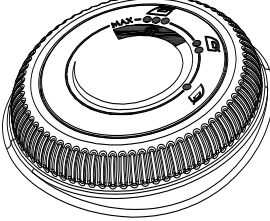

Nylon	setting 1 •
Silk	setting 1 •
Wool	setting 2 ••
Cotton	setting 3 •••
Linen	setting MAX MAX



UYARI: Sıcaklığı ayarlamadan önce daima giysinizdeki ürün etiketine bakın.

- Sıcaklık göstergesi ışığı (3) kırmızı yanar. Kırmızı sıcaklık göstergesi ışığı (3) ütü ısınırken yanmaya devam eder. Ütü ayarlanan sıcaklığa ulaştığında, sıcaklık göstergesi ışığı söner. Sıcaklık göstergesi ışığı kullanım sırasında yanacak ve sönecektir; bu durum ayarlanan sıcaklığın ayarlanmakta olduğunu göstermektedir.
6. Ütü yapmaya başlanabilir.



UYARI: Ütülemeye ara verdiğiniz zamanlarda, ütüyü daima saklama kaidesinin (10) üzerine yerleştirin. Taban plakasının (9) ucu daima saklama kaidesinin (10) üzerine oturtulmalıdır.

7. Ütüleme işlemi bittiğinde, ütüyü saklama kaidesinin (10) üzerine koyun.
8. Buharlı ütü istasyonunu (5) kapatmak için istasyonun Açma/Kapama düğmesini (20) birkaç saniye basılı tutun.
9. Cihazı çocukların ulaşamayacağı güvenli bir yerde soğumaya bırakın.

4.2 Su haznesinin doldurulması

1. Su haznesinin sapını (8) tutun ve sapın (8) altındaki tetiğe basarak hazneyi buharlı temizleme istasyonundan çıkarın.
2. Su doldurma deliğinin (11) kapağını açın ve su haznesini MAX seviyesine kadar musluk suyuyla veya damıtılmış suyla doldurun. Maksimum kapasite 1,7 litredir.
3. Su doldurma deliğinin (11) kapağını kapatın ve su haznesini ittirerek haznenin tamamını buharlı ütü istasyonunun (5) içine yerleştirin. Tık sesiyse yerine düzgün bir şekilde oturduğundan ve buharlı ütü istasyonunun yuvasına güvenli bir şekilde yerleştiğinden emin olun.



Cihaz su alma esnasında, pompasının çalışmasından dolayı ses çıkarabilir, bu durum normaldir.



Şebeke suyunuz çok sert ise, bu suyu yarı yarıya damıtılmış suyla karıştırmanız veya sadece damıtılmış su kullanmanız önerilir.

4 Ürünün çalıştırılması

4.3 Buharlı ütüleme

1. Cihazınızı düz, kuru ve kaymayan bir zemine yerleştirin. Kaymayan ayaklar (22) cihazın dengede durmasını sağlar.
2. "Su Haznesinin Doldurulması" isimli bölümde anlatıldığı şekilde su haznesini doldurun.
3. Elektrik fişini (7) prize takın.
4. Buharlı ütü istasyonunu (5) açmak için Açma/ Kapama düğmesine (20) basın.
 - Güç göstergesi ışığı (14) kırmızı yanar ve ECO göstergesi ışığı (17) yeşil yanıp sönmeye başlar. Buharlı ütülemeye hazır olduğunda yeşil ışık sürekli olarak yanacaktır.
5. Sıcaklık kontrol düğmesini (12) istediğiniz sıcaklığa ayarlayın.
 - Sıcaklık göstergesi ışığı (3) kırmızı yanar. Kırmızı sıcaklık göstergesi ışığı (3) ütü ısınırken yanmaya devam eder. Ütü ayarlanan sıcaklığa ulaştığında, sıcaklık göstergesi ışığı söner. Sıcaklık göstergesi ışığı kullanım sırasında yanacak ve sönecektir; bu durum ayarlanan sıcaklığın ayarlanmakta olduğunu göstermektedir.



Buhar ayarı MEDIUM (orta) yada HIGH (yüksek) olarak kullanılacaksa, sıcaklık ayarının MAX seviyesine getirilmesi önerilir, aksi halde su damlatma sorunu yaşanabilir.

6. Su haznesindeki su ısınmaya başlar. Sıcaklık göstergesi ışığı kapandığında (3) buhar düğmesindeki kontrol göstergesi sürekli olarak yanmaya devam ediyorsa, buharlı ütü kullanıma hazır anlamına gelir. Ütüyü giysilerin üzerinde yatay konumda tutun ve buhar püskürtme düğmesine (13) basın. Ütüleme esnasında ütü hareket ettirmeye devam edin.



UYARI: Cihazdan çıkan buharı asla insanların veya evcil hayvanların üzerine doğrultmayın.



Cihaz su alma esnasında, pompasının çalışmasından dolayı ses çıkarabilir, bu durum normaldir.

7. Buhar ayarlama düğmesini (21) kullanarak istenen buhar basıncını ECO (eko), MEDIUM (orta) veya HIGH (yüksek) olarak ayarlayın.
 - Buhar ayarlama düğmesini (21) kullanarak istenen buhar basıncını ECO (eko), MEDIUM (orta) veya HIGH (yüksek) olarak ayarlayın.
8. Su haznesinde (8) su miktarı yetersiz kaldığında, buhar üretimi durur ve su doldurma göstergesi(16) kırmızı olarak yanar ve ardından bir bip sesi duyulur. Seçilmiş buhar seviyesinin kontrol göstergesi söner. Ütüyü saklama kaidesinin (10) üzerine yerleştirin ve su haznesini doldurun (Su haznesinin doldurulması adlı bölüme bakın).
9. Ütüleme işlemi bittiğinde, ütüü saklama kaidesinin (10) üzerine koyun.
10. Buharlı ütü istasyonunu kapatmak için istasyonun Açma/ Kapama (20) birkaç saniye basılı tutun. Cihazın fişini prizden çekin.
11. Cihazı çocukların ulaşamayacağı güvenli bir yerde soğumaya bırakın.



UYARI: Sıcak taban plakasına (9) çıplak elle asla dokunmayın. Yanma Tehlikesi!



Buhar fonksiyonu belli bir süreyle kullanılmazsa, buhar, hortumun (2) içinde yoğunlaşarak suya dönüşür. Buharlı ütü istasyonunu (5) tekrar kullanmaya başladığınızda, cihazdan su çıkmasına ve taban plakasında (9) su damlacıklarının oluşmasına neden olabilir. Bu damlacıkların giysilerinizin üzerine dökülmesini önlemek için, ütüleme işleminin başında eski ve temiz bir bez parçası kullanmanızı tavsiye ederiz. Damlacıklar yok olana ve normal buhar üretilene kadar buhar püskürtme düğmesine (13) basın.

- Taban plakasından (9) kir parçacıkları çıkarsa, buharlı ütü istasyonunu (5) "Bakım ve temizlik" adlı bölümde verilen talimatlara göre temizleyin.

4.4 Otomatik kapanma

4 Ürünün çalıştırılması

Ütünüz güvenlik için otomatik kapanma emniyetine sahiptir. Herhangi bir düğme veya diğer herhangi bir kontrol elemanı 10 dakika boyunca etkinleştirilmezse, buharlı ütü istasyonu otomatik olarak kapanacaktır.

4.5 Dikey buharlı ütüleme



Dikey buharlı ütüleme asılı perdeler ve askıdaki giysilere (takım, ceket ve palto/kaban) uygulanabilir.

1. Buharlı ütü istasyonunun üç buhar ayarı vardır: ECO, MID ve HIGH. Lütfen "Buharlı Ütüleme" adlı bölüme bakın.

2. Seçilmiş olan buhar basıncı kontrol göstergesi sabit olarak yanmaya başladığında, bu durum cihazın buharlı ütüye hazır olduğunu gösterir.
3. Ütüyü giysilerin veya perdelerin üzerinde dikey konumda tutun ve buhar püskürtme düğmesine (13) basın. Ütüleme esnasında ütü hareket ettirmeye devam edin.



UYARI: Cihazdan çıkan buharı asla insanların veya evcil hayvanların üzerine doğrultmayın.

5 Temizlik ve bakım

5.1 Temizlik



UYARI: Bu cihazı temizlemek için kesinlikle benzin, solvent, aşındırıcı temizleyici veya sert fırça kullanmayın.



UYARI: Ütüleme işleminden hemen sonra sıcak taban plakasına çıplak elle dokunmayın. Yanma Tehlikesi!



UYARI: Kireç çözme göstergesinin (15) ışığı yandığında buharlı ütü istasyonunda birikmiş olan kireci ve diğer mineral kalıntılarını temizleyin.



UYARI: Asla buharlı ütü istasyonunu akan suyun altına tutup yıkamayın ve asla su ve diğer sıvıların içerisine daldırmayın.



UYARI: Taban plakasını (9) asla kimyasallarla, çelik yünüyle, ahşap veya diğer aşındırıcı temizlik maddeleriyle temizlemeyin.

1. Her bir temizlik işleminden önce, cihazı kapatın ve elektrik fişini prizden çekin.
2. Buharlı ütünün tamamen soğumasını bekleyin.
3. Ütünün dış kısmını temizlemek için hafif nemli bir bez kullanın. Daha sonra tamamen kurumasını bekleyin.
4. Taban plakasındaki tortu ve kalıntıları hafif nemli bir bezle ve gerekirse yumuşak, aşındırıcı olmayan bir sıvı temizleyiciyle silin.

5.2 Kireç çözme

- Buharlı ütü istasyonunuzun verimliliğini sürdürmek, kullanım ömrünü uzatmak ve giysilerinizin üzerine kireç parçacıklarının gelmesini önlemek için, cihazınız "Kireç Çözme" uyarısı gösterge ışığıyla (15) donatılmıştır.
- Kireç çözme göstergesi (15) yandığında, ütünüzü normal şekilde kullanmaya devam edebilirsiniz ancak bir sonraki sefer kullanmaya başlamadan önce cihazın kirecini çözmeyi unutmamalısınız.



UYARI: Herhangi bir kireç çözücü madde kullanmayın! Bu maddeler cihaza zarar verebilir.



UYARI: Cihazın kirecini sökmeden veya içini boşaltmadan önce, yanma riskini önlemek için ütü 2 saatten daha uzun bir süre soğumalıdır.

1. Soğumuş buharlı ütü düz bir zemine yerleştirin.
2. Su haznesinin sapını (8) tutarak su haznesini buhar istasyonundan çıkarın ve sapın (8) altındaki tetiğe basarak su haznesini buharlı ütü istasyonundan dışarı çıkarın.
3. Buharlı ütü istasyonunu yan çevirin. Su tahliye vidasının (23) üzerindeki lastik kapağı (24) çıkarın.
4. Buharlı ütü istasyonunun altında bulunan anahtarı (25) çıkarın ve bununla su tahliye vidasını (23) açın.
5. Buhar istasyonuna açtığınız su tahliye vidasının boşluğundan temiz su ekleyin.
6. Su tahliye vidasını (23) tekrar yerine takın.
7. Buhar istasyonunu en az 1 dak. tutarak sallayın.
8. Su tahliye vidasını (23) çıkarın ve su lavaboya boşalırken buhar istasyonunu sallayın.
9. Suyun tamamen lavaboya tahliye olmasını sağlayın.
10. Su tahliye vidasını (23) yerine takın ve tekrar sıkın.
11. Lastik kapağı su tahliye vidasının (23) üzerine yerleştirin.
12. Su haznesine (8) su koyun ve cihazı çalıştırın. Uyarı ışığı halen yanıyorsa, yukarıdaki işlemi tekrarlayın.

5.3 Taşıma ve nakliye

- Taşıma ve nakliye sırasında cihazı orijinal ambalajı ile birlikte taşıyın. Cihazın ambalajı, cihazı fiziksel hasarlara karşı koruyacaktır.
- Cihazın veya ambalajının üzerine ağır cisimler koymayın. Cihaz zarar görebilir.
- Cihazın düşürülmesi durumunda cihaz çalışmayabilir veya kalıcı hasar oluşabilir.

5 Tüketici hizmetleri

Değerli Müşterimiz,

Beko Çağrı Merkezi haftanın 7 günü 24 saat hizmet vermektedir.

Sabit veya cep telefonlarınızdan alan kodu tuşlamadan çağrı merkezi numaramızı arayarak ürününüz ile ilgili arzu ettiğiniz hizmeti talep edebilirsiniz. Çağrı merkezimiz ile yaptığınız görüşmeler iletişim hizmeti aldığınız operatör firma tarafından sizin için tanımlanan tarife göre ücretlendirilir. Çağrı Merkezimize ayrıca www.beko.com.tr adresindeki "Tüketici Hizmetleri" bölümünde bulunan formu doldurarak veya 0216 423 23 53 nolu telefona faks çekerek de ulaşabilirsiniz.

Yazılı başvurular için adresimiz:

Arçelik Çağrı Merkezi, Arçelik A.Ş. Ankara Asfaltı Yanı, 34950 Tuzla/İSTANBUL

**Beko Çağrı
Merkezi
444 0 888**

(Sabit telefonlardan
veya cep
telefonlarından alan
kodu çevirmeden)

**Diğer Numara:
0216 585 8
888**

Aşağıdaki önerilere uymanızı rica ederiz.

1. Ürününüzü aldığınızda Garanti belgesini Yetkili Satıcınıza onaylatırınız.
2. Ürününüzü kullanma kılavuzu esaslarına göre kullanınız.
3. Ürününüz ile ilgili hizmet talebiniz olduğunda yukarıdaki telefon numaralarından Çağrı Merkezimize başvurunuz.
4. Hizmet için gelen teknisyene "teknisyen kimlik kartı"ni sorunuz.
5. İşiniz bittiğinde servis teknisyeninden "Hizmet Fişi" istemeyi unutmayınız. alacağınız "Hizmet Fişi" , ilerde ürününüzde meydana gelebilecek herhangi bir sorunda size yarar sağlayacaktır.
6. Ürünün kullanım ömrü: 10 yıldır. (Ürünün fonksiyonunu yerine getirebilmesi için gerekli yedek parça bulundurma süresi).

Müşteri Memnuniyeti Politikası

Arçelik A.Ş. olarak, hizmet verdiğimiz markamızın müşteri istek ve önerilerinin müşteri profili ayırımı yapılmaksızın her kanaldan (çağrı merkezi, e-posta, www.beko.com.tr, faks, mektup, sosyal medya, bayi) rahatlıkla iletilebildiği, izlenebilir, raporlanabilir, şeffaf ve güvenli tek bir bilgi havuzunda toplandığı, bu kayıtların yasal düzenlemelere uygun, objektif, adil ve gizlilik içinde ele alındığı, değerlendirildiği ve süreçlerin sürekli kontrol edilerek iyileştirildiği, mükemmel müşteri deneyimini yaşatmayı ana ilke olarak kabul etmiş müşteri odaklı bir yaklaşımı benimsemekteyiz.

Yaklaşımımıza paralel olarak tüm süreçler yönetim sistemi ile entegre edilerek, birbirini kontrol eden bir yapı geliştirilmiş olup, yönetim hedefleri de bu sistem üzerinden beslenmektedir.

Hizmet talebinin değerlendirilmesi

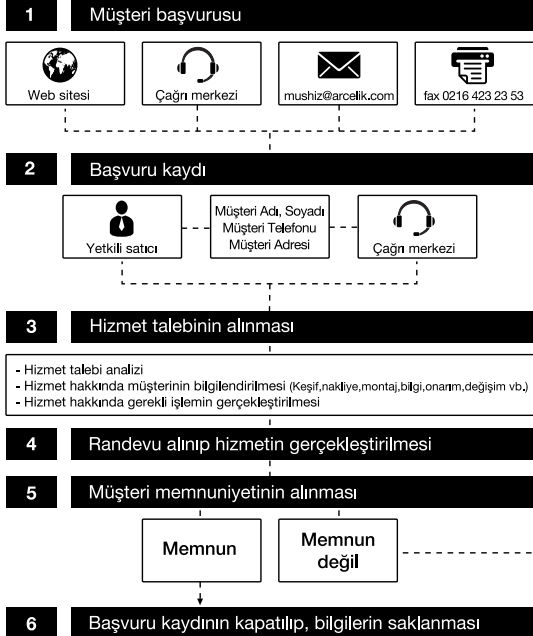

Kullanım Hataları ve Garanti ile İlgili Dikkat Edilmesi Gereken Hususlar

Aşağıda belirtilen sorunların giderilmesi ücret karşılığında yapılır. Bu durumlar için garanti şartları uygulanmaz;

- 1)** Kullanım hatalarından kaynaklanan hasar ve arızalar,
- 2)** Malın tüketiciye tesliminden sonraki yükleme, boşaltma, taşıma vb. sırasında oluşan hasar ve arızalar,
- 3)** Malın kullanıldığı yerin elektrik, su, doğalgaz, telefon vb. şebekesi ve/veya altyapısı kaynaklı meydana gelen hasar ve arızalar,
- 4)** Doğa olayları ve yangın, su baskını vb. kaynaklı meydana gelen hasar ve arızalar,
- 5)** Malın tanıtma ve kullanma kılavuzlarında yer alan hususlara aykırı kullanılmasından kaynaklanan hasar ve arızalar,
- 6)** Malın, 6502 sayılı Tüketicinin Korunması Hakkındaki Kanununda tarif edilen şekli ile ticari veya mesleki amaçlarla kullanımı durumunda ortaya çıkan hasar ve arızalar,

Mala yetkisiz kişiler tarafından bakım, onarım veya başka bir nedenle müdahale edilmesi durumunda mala verilmiş garanti sona erecektir.

Garanti uygulaması sırasında değiştirilen malın garanti süresi, satın alınan malın kalan garanti süresi ile sınırlıdır.

Ürününüz Arçelik A.Ş. adına Guang Dong Xinbao Electrical Appliances Holdings Co.,Ltd Longzhou Road Leliu Town, Shunde District Foshan City Guangdong Province, P.R.C. tarafından üretilmiştir.

Garanti Belgesi

Buhar İstasyonu

GARANTİ ŞARTLARI

- Garanti süresi, malın teslim tarihinden itibaren başlar ve 2 yıldır.
- Malın tanıtma ve kullanma kılavuzunda gösterildiği şekilde kullanılması ve Arçelik A.Ş.'nin yetkili kıldığı servis çalışanları dışındaki şahıslar tarafından bakım, onarım veya başka bir nedenle müdahale edilmemiş olması şartıyla, malın bütün parçaları dahil olmak üzere tamamını; malzeme, işçilik ve üretim hatalarına karşı malın teslim tarihinden itibaren yukarıda belirtilen süre kadar garanti eder.
- Malın ayıplı olduğunun anlaşılması durumunda tüketici, 6502 sayılı Tüketicinin Korunması Hakkında Kanununun 11 inci maddesinde yer alan;
 - Sözleşmeden dönme,
 - Ücretsiz onarılmasını isteme,
 - Satış bedelinden indirim isteme,
 - Satılının ayıpsız bir misli ile değiştirilmesini isteme,haklarından birini kullanabilir.
- Tüketicinin bu haklardan ücretsiz onarım hakkını seçmesi durumunda satıcı; işçilik masrafı, değiştirilen parça bedeli ya da başka herhangi bir ad altında hiçbir ücret talep etmeksizin malın onarımını yapmak veya yaptırmakla yükümlüdür. Tüketici ücretsiz onarım hakkını üretici veya ithalatçıya karşı da kullanabilir. Satıcı, üretici ve ithalatçı tüketici bu hakkını kullanmasından müteselsilen sorumludur.
- Tüketicinin, ücretsiz onarım hakkını kullanması halinde malın;
 - Garanti süresi içinde tekrar arızalanması,
 - Tamiri için gereken azami sürenin aşılması,
 - Tamirinin mümkün olmadığının, yetkili servis istasyonu, satıcı, üretici yada ithalatçı tarafından bir raporla belirlenmesi durumlarında;tüketici malın bedel iadesini, ayıp oranında bedel indirimi veya imkân varsa malın ayıpsız misli ile değiştirilmesini satıcıdan talep edebilir. Satıcı, tüketicinin talebini reddedemez. Bu talebin yerine getirilmemesi durumunda satıcı, üretici ile ithalatçı müteselsilen sorumludur.
- İlgili mevzuatlarda belirlenen kullanım ömrü süresince malın azami tamir süresi 20 iş gününü, geçemez. Bu süre, garanti süresi içerisinde mala ilişkin arızanın yetkili servis istasyonuna veya satıcıya bildirim tarihi, garanti süresi dışında ise malın yetkili servis istasyonuna teslim tarihinden itibaren başlar. Garanti kapsamı içerisindeki malın arızasının 10 iş günü içerisinde giderilememesi halinde, üretici veya ithalatçı; malın tamiri tamamlanıncaya kadar, benzer özelliklere sahip başka bir malı tüketicinin kullanımına tahsis etmek zorundadır. Benzer özelliklere sahip başka bir malın tüketici tarafından istenmemesi halinde üretici veya ithalatçılar bu yükümlülüğünden kurtulur. Malın garanti süresi içerisinde arızalanması durumunda, tamirde geçen süre garanti süresine eklenir.
- Malın kullanma kılavuzunda yer alan hususlara aykırı kullanılmasından kaynaklanan hasar ve arızalar garanti kapsamı dışındadır.
- Tüketici, garantiden doğan haklarının kullanılması ile ilgili olarak çıkabilecek uyuşmazlıklarda yerleşim yerinin bulunduğu veya tüketici işleminin yapıldığı yerdeki Tüketici Hakem Heyetine veya Tüketici Mahkemesine başvurabilir.
- Satıcı tarafından bu Garanti Belgesinin verilmemesi durumunda, tüketici Gümrük ve Ticaret Bakanlığı Tüketicinin Korunması ve Piyasa Gözetimi Genel Müdürlüğüne başvurabilir.

Üretici veya İthalatçı Firmanın:

Unvanı: Arçelik A.Ş.
Adresi: Arçelik A.Ş. Karaağaç Caddesi No:2-6,
34445, Sütluçe / İSTANBUL
Telefonu: (0-216) 585 8 888
Faks: (0-216) 423 23 53
web adresi: www.beko.com.tr

Malın

Markası: Beko
Cinsi: Buhar İstasyonu
Modeli: BKK 2174
Bandrol ve Seri No:
Garanti Süresi: 2 YIL
Azami Tamir Süresi: 20 İş günü

GENEL MÜDÜR

Hakan Bıçkılı

Arçelik A.Ş.

GENEL MÜDÜR YRD.

Özlem

Satıcı Firmasının:

Unvanı:
Adresi:
Telefonu:
Faks:
e-posta:

Fatura Tarih ve Sayısı:
Teslim Tarihi ve Yeri:
Yetkilinin İmzası:
Firmanın Kaşesi:

Bu bölümü, ürünü aldıktan Yetkili Satıcı imzalayacak ve kaşeyecektir.