



## Mikrodalga Fırın

Kullanma Kılavuzu



MD 260 AF DB

EN - TR



01M-9207131100-0523-02

# CONTENTS

---

## **1 Important safety and environmental instructions 4**

- 1.1 Safety warnings.....4
- 1.2 Compliance with the WEEE Directive and Disposing of the Waste Product: 10
- 1.3 Compliance with RoHS Directive. 10
- 1.4 Package information..... 10

## **2 Your microwave oven 11**

- 2.1 Overview ..... 11
- 2.2 Technical data ..... 11
- 2.3 Installing the turntable ..... 12

## **3 Installation 13**

- 3.1 Installation..... 13

## **4 Operation 14**

- 4.1 Control panel..... 14
- 4.2 Clock setting ..... 15
- 4.3 Kitchen timer ..... 15
- 4.4 Microwave cooking ..... 15
- 4.5 Grill cooking ..... 15
- 4.6 Convection cooking..... 16
- 4.7 Combination cooking..... 16
- 4.8 Defrost by weight ..... 16
- 4.9 Defrost by time..... 17
- 4.10 Multi-Stage cooking ..... 17
- 4.11 Express microwave cooking..... 17
- 4.12 Child lock..... 17
- 4.13 Deodoriser..... 17
- 4.14 Steam clean..... 17
- 4.15 Healthy dish ..... 18
- 4.16 Daily dish ..... 18
- 4.17 Auto menu..... 19
- 4.18 A Fry ..... 20

## **5 Cleaning and maintenance 22**

- 5.1 Cleaning and care ..... 22
- 5.2 Storage..... 23
- 5.3 Handling and transportation..... 23

## **6 Troubleshooting 24**

# Please read this user manual first!

Dear Valued Customer,

Thank you for preferring this Arçelik appliance. We hope that you get the best results from your appliance which has been manufactured with high quality and state-of-the-art technology. For this reason, please read this entire user manual and all other accompanying documents carefully before using the appliance and keep it as a reference for future use. If you handover the appliance to someone else, give the user manual as well. Follow the instructions by paying attention to all the information and warnings in the user manual.

Remember that this user manual may also apply to other models. Differences between models are explicitly described in the manual.

## Meanings of the Symbols

Following symbols are used in various sections of this user manual:



Important information and useful hints about usage.



Warnings for dangerous situations concerning the safety of life and property.



Warning for hot surfaces.

## Important Safety Instructions Read Carefully And Keep For Future Reference

### 1.1 Safety warnings

This section contains safety instructions that will help protect from risk of fire, electric shock, exposure to leak microwave energy, personal injury or property damage. Failure to follow these instructions shall void any warranty.

- Arçelik Microwave Ovens comply with the applicable safety standards; therefore, in case of any damage on the appliance or power cable, it should be repaired or replaced by the dealer, service center or a specialist and authorized service alike to avoid any danger. Faulty or unqualified repair work may be dangerous and cause risk to the user.
  - This appliance is intended
- to be used in household and similar applications such as:
    - Staff kitchen areas in shops, offices and other working environments;
    - Farm houses
    - By clients in hotels, and other residential type environments;
    - Bed and Breakfast type environments.
  - Microwave oven is intended used freestanding.
  - It is not intended for industrial or laboratory use.
  - Do not attempt to start the oven when its door is open; otherwise you may be exposed to harmful microwave energy. Safety locks should not be disabled or tampered with.
  - The microwave oven is intended for heating food and beverages. Drying of food or clothing and heating of warming pads, slippers, sponges, damp cloth

and similar may lead to risk of injury, ignition or fire.

- Do not place any object between the front side and the door of the oven. Do not allow dirt or cleaning agent remnants to build up on the closure surfaces.
- Any service works involving removal of the cover that provides protection against exposure to microwave energy must be performed by authorized persons/service. Any other approach is dangerous.
- Your product is intended for cooking, heating and defrost food at home. It must not be used for commercial purposes.
- Your oven is not designed to dry any living being.
- Do not use your appliance to dry clothes or kitchen towels.
- Do not use this appliance outdoors, bathrooms, humid environments or in places where the it can get wet.
- No responsibility or warranty claim shall be assumed for damages arising from misuse or improper handling of the appliance.
- Never attempt to dismantle the appliance. No warranty claims are accepted for damage caused by improper handling.
- Only use the original parts or parts recommended by the manufacturer.
- Do not leave this appliance unattended while it is in use.
- Always use the appliance on a stable, flat, clean dry, and non-slip surface.
- The appliance should not be operated with an external clock timer or separate remote control system.
- Before using the appliance for the first time, clean all parts. Please see the details given in the "Cleaning

and Maintenance” section.

- Operate the appliance for its intended purpose only as described in this manual.
- Appliance becomes very hot while it is in use. Pay attention not to touch the hot parts inside the oven.
- Do not operate the oven empty.
- Cooking utensil may get hot due to the heat transferred from the heated food to the utensil. You may need oven gloves to hold the utensil.
- Utensils shall be checked to ensure that they are suitable for use in microwave ovens.
- Do not place the oven on stoves or other heat generating appliances. Otherwise, it may be damaged and the warranty becomes void.
- Steam may come out while opening the covers or the foil after cooking the food.
- The appliance and its accessible surfaces may be very hot when the appliance is in use.
- Door and outer glass may be very hot when the appliance is in use.
- Make sure that your mains power supply complies with the information supplied on the rating plate of the appliance.
- The only way to disconnect the appliance from the power supply is to remove the power plug from the power outlet.
- Use the appliance with a grounded outlet only.
- Never use the appliance if the power cable or the appliance itself is damaged.
- Do not use this appliance with an extension cord.
- Never touch the appliance or its plug with damp or wet hands.
- Place the appliance in a way so that the plug is al-

ways accessible.

- Prevent damage to the power cable by not squeezing, bending, or rubbing it on sharp edges. Keep the power cable away from hot surfaces and naked flame.
- Make sure that there is no danger that the power cable could be accidentally pulled or that someone could trip over it when the appliance is in use.
- Unplug the appliance before each cleaning and when the appliance is not in use.
- Do not pull the power cable of the appliance to disconnect it from its power supply and never wrap its power cable around the appliance.
- Do not immerse the appliance, power cable, or power plug in water or any other liquids. Do not hold it under running water.
- When heating food in plastic or paper containers, keep an eye on the oven due to the possibility of ignition.
- Remove the wire strings and/or metal handles of paper or plastic bags before placing bags to the oven.
- If smoke is observed, switch off or unplug the appliance if safe to do so and keep the door closed in order to stifle any flames.
- Do not use microwave oven for storage. Do not leave paper items, cooking material or food inside the oven when it is not being used.
- The contents of feeding bottles and baby food jars should be stirred or shaken and the temperature checked before consumption, in order to avoid burns.

- This appliance is a Group 2 Class B ISM equipment. Group 2 contains all ISM (Industrial, Scientific and Medical) equipment in which radio-frequency energy is intentionally generated and/or used in the form of electromagnetic radiation for the treatment of material, and spark erosion equipment.
  - Class B equipment is suitable for use in domestic establishments and establishments directly connected to a low voltage power supply network.
  - Do not use cooking oil in the oven. Hot oil may damage the components and materials of the oven, and it may even cause skin burns.
  - Pierce food with thick crust such as potatoes, courgettes, apples and chestnuts.
  - Appliance must be placed so that the rear side is facing the wall.
  - Before moving the appliance, please secure the turntable to prevent damage.
  - Eggs in their shell and whole hard-boiled eggs must not be heated in microwave ovens since they may explode, even after microwave heating has ended.
- WARNING:** If the door or door seals are damaged, the oven must not be operated until it has been repaired by a competent person.
- WARNING:** It is hazardous for anyone other than a competent person to carry out any service or repair operation which involves the removal of a cover which gives protection against exposure to microwave energy.
- WARNING:** Liquids and other foods must not be heated in sealed containers since they are liable to explode.
- The oven should be cleaned regularly and any



food deposits removed.

- There should be min 20 cm free space above the top surface of the oven.
- Do not over-cook foods; otherwise, you may cause a fire.
- Do not use chemicals and steam assisted cleaners to clean the appliance.
- Extreme caution is advised when being used near children and persons who are restricted in their physical, sensory or mental abilities.
- This appliance can be used by the children who are at the age of 8 or over and by the people who have limited physical, sensory or mental capacity or who do not have knowledge and experience, as long as they are supervised with regard to safe use of the product or they are instructed accordingly or understand the risks of using the product. Children should not play with the appliance. Cleaning and user maintenance shall not be made by children unless they are older than 8 and supervised.
- **Danger of choking!** Keep all the packaging materials away from children.
- Due to excessive heat that arises in grill and combination modes, children should only be allowed to use these modes under supervision of an adult.
- Keep the product and its power cable so that they are inaccessible by children under 8 years old.
- Do not cook food directly on the glass tray. Put the food in / on appropriate kitchen utensils before placing them in the oven.
- Metallic containers for food and beverages are not allowed during microwave cooking. Otherwise,

sparking may occur.

- This product is not designed to be built-in. Do not place the product in a cabinet or box while it is in use.
- Failure to maintain the oven in a clean condition could lead to deterioration of the surface that could adversely affect the life of the appliance and possibly result in a hazardous situation.
- The appliance shall not be cleaned with a steam cleaner.
- Microwave heating of beverages can result in delayed eruptive boiling, therefore care must be taken when handling the container.

## 1.2 Compliance with the WEEE Directive and Disposing of the Waste Product:

This product complies with EU WEEE Directive (2012/19/EU). This product bears a classification symbol for waste electrical and electronic equipment (WEEE).

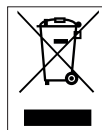

This symbol indicates that this product shall not be disposed with other household wastes at the end of its service life. Used device must be returned to official collection point for recycling of electrical and electronic devices. To find these collection systems please contact to your local authorities or retailer where the product was purchased. Each household performs important role in recovering and recycling of old appliance. Appropriate disposal of used appliance helps prevent potential negative consequences for the environment and human health.

## 1.3 Compliance with RoHS Directive

The product you have purchased complies with EU RoHS Directive (2011/65/EU). It does not contain harmful and prohibited materials specified in the Directive.

## 1.4 Package information



Packaging materials of the product are manufactured from recyclable materials in accordance with our National Environment Regulations. Do not dispose of the packaging materials together with the domestic or other wastes. Take them to the packaging material collection points designated by the local authorities.

## 2 Your microwave oven

### 2.1 Overview

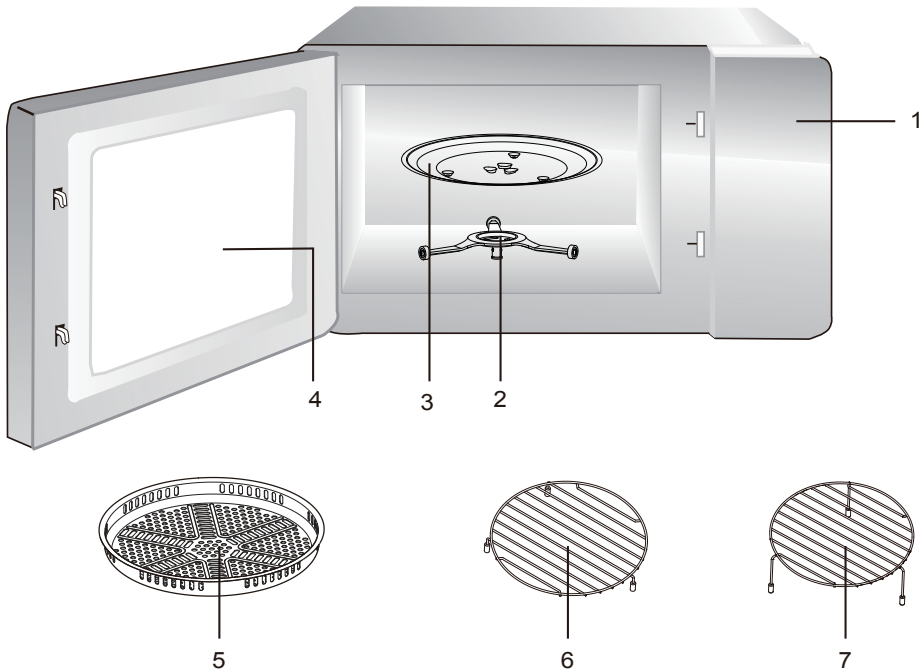

1. Control panel
2. Turntable ring assembly
3. Glass tray
4. Oven window
5. Bake tray (Cannot be used in conjunction with microwave function and can be placed on the bake rack)
6. Lower Wire Rack( For the microwave and for baking and roasting in the oven. )
7. Higher Wire Rack( For grilling, e.g. steaks, sausages and for toasting bread.As a support for shallow dishes. )

### 2.2 Technical data

<b>Model</b>	MD 260 AF DB
<b>Voltage / Frequency</b>	230V~ 50Hz
<b>Power input - Microwave</b>	1450W
<b>Power output - Microwave</b>	900W
<b>Grill</b>	1000W
<b>Convection</b>	2100W
<b>Microwave frequency</b>	2450MHz
<b>Turntable diameter</b>	288 mm
<b>External dimensions</b>	495*424*290 mm
<b>Oven capacity</b>	27 L

Markings on the product or the values stated in other documents supplied with the product are values obtained under laboratory conditions as per relevant standards. These values may vary according to the usage of the appliance and ambient conditions. Power values are tested at 230V.

## 2 Your microwave oven

### 2.3 Installing the turntable

- Never place the glass tray upside down. The glass tray should never be restricted.
- Both glass tray and turntable ring assembly must always be used during cooking.
- All food and containers of food must always place on the glass tray for cooking.
- If glass tray or turntable ring assembly crack or break, contact your nearest authorized service center.

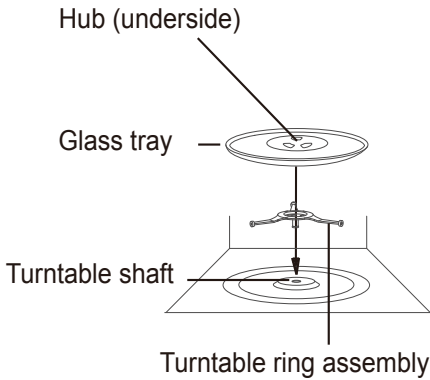

## 3 Installation

### 3.1 Installation

- Remove all packing material and accessories. Examine the oven for any damage such as dents or broken door. Do not install if oven is damaged.
- Remove any protective film found on the microwave oven cabinet surface.
- Do not remove the light brown Mica cover that is attached to the oven cavity to protect the magnetron.
- Select a level surface that provide enough open space for the intake and/or outlet vents.

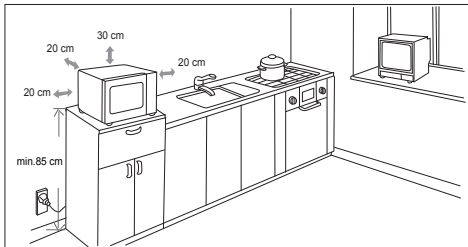

- Minimum installation height is 85 cm.
- The rear surface of appliance shall be placed against a wall. Leave a minimum clearance of 30cm above the oven, a minimum clearance of 20cm is required between the oven and any adjacent walls.
- Do not remove the legs from the bottom of the oven.
- Blocking the intake and / or outlet openings can damage the oven.
- Place the oven as far away from radios and TV as possible. Operation of microwave oven may cause interference to your radio or TV reception. 2. Plug your oven into a standard household outlet. Be sure the voltage and the frequency is the same as the voltage and the frequency on the rating label.

**WARNING:** Do not install oven over a range cooktop or other heat-producing appliance. If installed near or over a heat source, the oven could be damaged and the warranty would be void.



The accessible surface may be hot during operation.



## 4 Operation

### 4.1 Control panel



### Display

Cooking time, power, indicators and clock time are displayed.

	Microwave
	Convection
	Grill
	Defrost by weight
	Defrost by time
	Auto menu
	A Fry
	Alarm
	Clock/ Childlock
	Mute
	Child lock
	Gram
	Temperature

### Menu

- **Auto cook buttons:** Instant settings to cook popular foods.

### Function

- **Koku Giderme / Deodorizer :** Press to remove food odors in microwave.
- **Buharlı Temizleme / Steam Clean:** Press to steam clean the microwave.
- **Saat / Clock:** Press to set clock time. It is also used to set child lock.
- **Mikrodalga / Microwave:** Press to set microwave power level.
- **Zamanlayıcı / Timer:** Press to set the alarm timer.
- **Buz çözme / Defrost:** Press to defrost food based on time/weight.

## 4 Operation

- **Izgara / Grill:** Press to set grill cooking program.
- **Kombinasyon / Combi.:** Press to set microwave, grill and convection combination cooking program.
- **Konv. / Conv.:** Press to set convection cooking.
- **-/+ :** Press to set time. Long press to increase/decrease speed.
- **Mute -  X :** Press to mute
- **DURDUR / İPTAL - STOP / CANCEL:** Press to Pause/cancel at any settings. Press twice to turn off the display
- **BAŞLAT/+30 SANİYE - START / +30SEC:** Press to start/confirm at any settings. Press for express cooking at standby mode

When the microwave oven firstly be powered on, the screen will display "0:00 ", and buzzer will ring once to enter the standby mode.

### 4.2 Clock setting

1. In waiting state, press "Saat" once, and then the screen displays "00:00". The hour figures will flash.
2. Press "+/-" to adjust the hour figures. The input time should be within 0-23.
3. Press "Saat" to confirm, and the minute figures will flash.
4. Press "+/-" to adjust the minute figures. The input time should be within 0-59.
5. Press "Saat" to finish clock setting.



- The clock will not work if it is not set when powered.
- After step 4, if you do not press "Saat" within 1 minutes, the oven will go back to the previous status automatically.

### 4.3 Kitchen timer

1. In waiting state, press "Zamanlayıcı" once, and the screen displays "0:00".
2. Press "+/-" to adjust the enter time. The maximum value is 95:00.
3. Press "BAŞLAT/+30 SANİYE" to confirm setting.



During kitchen timer, any other programs cannot work.

### 4.4 Microwave cooking

1. In waiting state, press "Mikrodalga", and "P100" will display.
2. Press "+/-" or press "Mikrodalga" repeatedly to set the power level. "P100, P90, P80, P70, P60, P50, P40, P30, P20, P10" are available.
3. Press "BAŞLAT/+30 SANİYE" to confirm. Default cook time 15:00 will display.
4. Press "+/-" to set the cook time. The maximum value is 95:00.
5. Press "BAŞLAT/+30 SANİYE" to start cooking.

### 4.5 Grill cooking

1. Press "Izgara" once, and "G" will display.
2. Press "BAŞLAT/+30 SANİYE" to confirm, default cook time 15:00 will display.
3. Press "+/-" to set the cook time. The maximum value is 95:00.
4. Press "BAŞLAT/+30 SANİYE" to start cooking.

## 4 Operation



- If half the grill time passes, the oven sounds to remind you to turn the food over. In order to have a better effect of grilling food, you can turn the food over, close the door and then press "BAŞLAT/+30 SANİYE" to continue cooking. If no operation, the oven will work automatically.
- In the cooking process, when you increase or reduce the time, half time prompt is not affected.

### 4.6 Convection cooking

1. Press "Konv." once, and "150°C" will display.
2. Press "Konv." repeatedly to choose temperature from 150°C to 240°C.
3. Press "BAŞLAT/+30 SANİYE" to confirm the temperature, if you press "BAŞLAT/+30 SANİYE" again, the oven will start preheating. When preheating temperature is reached the buzzer will sound twice. You can open the oven door and place food in it.
4. Or press "+/-" to set the cook time directly. The maximum value is 95:00.
5. Press the "Start/+30SEC" to start working.

### 4.7 Combination cooking

1. Press "Kombinasyon" once, the screen will display "C-1", and press "Kombinasyon" repeatedly to choose the power you want, and "C-1, C-2, C-3, o C-4" will display.
2. Press "BAŞLAT/+30 SANİYE" to confirm the mode, default cook time 15:00 will display.
3. Press "+/-" to set the cook time. The maximum value is 95:00.
4. Press "BAŞLAT/+30 SANİYE" to start cooking.

Combination instructions	Instructions display	Microwave	Grill	Convection
1	C-1	•		•
2	C-2	•	•	
3	C-3		•	•
4	C-4	•	•	•

### 4.8 Defrost by weight

1. In waiting state, press "Buz Çözme" once, and the screen displays "dEF1".
2. Press "BAŞLAT/+30 SANİYE" to confirm, 100g displays.
3. Press "+/-" to set the defrost weight within 100~2000g.
4. Press "BAŞLAT/+30 SANİYE" to start defrosting.



The buzzer will sound to remind of turning over the food during defrosting.



### 4.9 Defrost by time

1. In waiting state, press "Buz Çözme" twice, and the screen displays "dEF2".
2. Press "BAŞLAT/+30 SANİYE" to confirm, 15:00 displays.
3. Press "+/-" to set the defrost time. The maximum value is 95:00.
4. Press "BAŞLAT/+30 SANİYE" to start defrosting.



The buzzer will sound to remind of turning over the food during defrosting.

### 4.10 Multi-Stage cooking

Two stages can be maximumly set. If one stage is defrosting, it should be put in the first stage automatically. The buzzer will ring once after each stage and the next stage will begin. Kitchen Timer, Auto menu, Speed cooking or Preheating cannot be set as one of the multi-stage.

**Example:** If you want to defrost the food for 10 minutes, then grill them for 10 minutes and 30 seconds. You can follow these steps.

1. Press "Buz Çözme" twice, and the screen will display "dEF2".
2. Press "BAŞLAT/+30 SANİYE" to confirm, 15:00 displays.
3. Press "+/-" to adjust the defrost time until 10:00 displays.
4. Press "Izgara" once, "G" displays, press "BAŞLAT/+30 SANİYE" to confirm
5. Press "+/-" to adjust the grill time until 10:00 displays.
6. Press "BAŞLAT/+30 SANİYE" to start cooking.

### 4.11 Express microwave cooking

In standby state, press "BAŞLAT/+30 SANİYE" to start cooking with 100% power for 30 seconds directly.

### 4.12 Child lock

**Lock:** In standby state, press "Saat" for 3 seconds. The buzzer will sound to enter the children-lock state, and the lock indicator will light.

**Lock quitting:** In locked state, press "Saat" for 3 seconds. The buzzer will sound denoting that the lock is released, and the lock indicator will disappear.

### 4.13 Deodoriser

1. In standby state, press "Koku Giderme", and the screen displays "dE".
2. Press "BAŞLAT/+30 SANİYE" to start working.

### 4.14 Steam clean

1. In standby state, press "Buharlı Temizleme", and the screen displays "SC".

## 4 Operation

2. Press "BAŞLAT/+30 SANİYE" to start working.



Pour equal parts of water into a wide open microwave-safe container. when finished working, wipe the steamed surfaces with a clean sponge to help remove food and odors from the surfaces.

### 4.15 Healthy dish -

1. In waiting state, press "" once, and "dd01" will display.

2. Press "" repeatedly to choose the menu from "Hd01" to "Hd05".

3. Press "BAŞLAT/+30 SANİYE" to confirm the submenu. the default weight or servings of the menu will display.

4. Press "+/-" to set the weight or servings.

5. Press "BAŞLAT/+30 SANİYE" to start cooking.

#### Health dish chart

MENU/ Display	Weight/ Display	Time (min' sec")	Power
Hd01 Quinoa	100g	3'00"/15'00"	P100/P50
	200g	5'00"/15'00"	
Hd02 Couscous	200g	4'00"/8'00"	P100/P50
	300g	5'00"/10'00"	
Hd03 Macaroni	100g	10'00"	P80
	200g	12'00"	
Hd04 Brown Rice	200g	5'30"/25'00"	P100/P50
	300g	8'00"/30'00"	
Hd05 Oatmeal	2 servings	3'30"/3'30"	P100/P50
	4 servings	5'30"/5'30"	

### 4.16 Daily dish -

1. In waiting state, press "" once, and "dd01" will display.

2. Press "" repeatedly to choose the menu from "dd01" to "dd12".

3. Press "BAŞLAT/+30 SANİYE" to confirm the submenu. the default weight or servings of the menu will display.

4. Press "+/-" to set the weight or servings.

5. Press "BAŞLAT/+30 SANİYE" to start cooking.

#### Daily dish chart

MENU/ Display	Weight/ Display	Time (min' sec")	Power
dd01 Frozen Peas	200g	4'00"	P100
	400g	7'00"	

## 4 Operation

dd02 Couscous	200g	4'00"	P100
	400g	7'00"	
dd03 Frozen Broccoli	200g	5'00"	P100
	400g	8'00"	
dd04 Fresh Spinach	200g	2'30"	P100
	400g	4'30"	
dd05 Frozen green beans	200g	5'00"	P100
	400g	8'00"	
dd06 Potatoes without skin	400g	6'00"	P100
	800g	10'00"	
dd07 Potatoes with skin	2 (~200g/pc)	8'30"	P100
	4 (~200g/pc)	15'00"	
dd08 Frozen lasagna	300g	15'00"	C-1
	600g	20'00"	
dd09 Grill chicken breasts	200g	16'00"	Grill 60% + Conv. 240°C
	400g	20'00"	
dd10 Lamb rack	900g	35'00"	C-4
dd11 Roast beef	900g	35'00"	C-4
dd12 Grill garlic bread	200g	9'00"	C-4

### 4.17 Auto menu





For example set the fish menu for 350g;

1. In waiting state, press "Fish" once, and "150g" will display.
2. Press "Fish" repeatedly until 350g displays.
3. Press "BAŞLAT/+30 SANİYE" to start cooking.

#### Menu Chart

MENU/ Display	Weight/ Display	Time (min' sec")	Power
A01 Popcorn - 	50g	1'40"	P100
	100g	2'00"	

## 4 Operation

A02 Fish - 	150g	3'00"	P80
	250g	4'00"	
	350g	5'30"	
	450g	6'30"	
	650g	8'30"	
A03 Chicken - 	500g	29'00"	C-4 (beep to turn the food over)
	750g	34'00"	
	1000g	39'00"	
	1200g	44'00"	
A04 Cake - 	475g	60'00"	Preheat 160°C / Conv.160°C
A05 Pizza - 	100g	8'00"	C-4
	200g	10'00"	
	300g	12'00"	
A06 Pasta - 	50g (cold water 450g)	18'00"	P80
	100g (cold water 800g)	20'00"	
	150g (cold water 1200g)	22'00"	



- The buzzer will sound to remind of turning over the food during chicken menu.
- In Cake Menu, the oven will start preheating, when preheating temperature is reached the buzzer will sound twice. You can open the oven door and place food in it. Press "BAŞLAT/+30 SANİYE" to start cooking.

### 4.18 A Fry -

1. In waiting state, press " " repeatedly to choose the menu, and "AF01~AF10" will display in order.
2. Press "BAŞLAT/+30 SANİYE" to start cooking.

MENU/ Display	Weight/ Display	Time (min' sec")	Power
AF01 Frozen French Fries	300g	6'00"/16'00"	G-100% + Conv.-240°C / G-60% + Conv.-240°C
AF02 Frozen Potato Wedges	450g	15'00"/15'00"	G-100% + Conv.-240°C / G-60% + Conv.-240°C
AF03 Frozen Chicken nuggets	350g	22'00"	G-60% + Conv.-240°C
AF04 Frozen Fried Squid	250g	16'00"	G-60% + Conv.-240°C

# 4

## Operation

AF05 Frozen Onion Ring	250g	16'00"	G-60% + Conv.-240°C
AF06 Frozen Breaded Prawns	250g	18'00"	G-60% + Conv.-240°C
AF07 Frozen Fried Chicken Cutlet	400g	24'00"	G-60% + Conv.-240°C
AF08 Grilled Fresh Fish Fillets	300g	18'00"	G-60% + Conv.-240°C
AF09 Frozen Buffalo Chicken wings	420g	22'00"	G-60% + Conv.-240°C
AF10 Frozen Fried Chicken Wings	500g (~70g/pc)	28'00"	G-60% + Conv.-240°C



The buzzer will sound to remind of turning over the food during cooking.

## 5 Cleaning and maintenance

### 5.1 Cleaning and care



**WARNING:** Never use gasoline, solvent, abrasive cleaning agents, do not use harsh abrasive cleaners or sharp metal scrapers to clean the oven door glass since they can scratch the surface, which may result in shattering of the glass.



**WARNING:** Never immerse the appliance or its power cable in water or in any other liquid.

1. Turn off the oven and remove the power plug from the wall socket before cleaning.
2. Wait for the appliance to completely cool down.
3. Keep the inside of the oven clean. When food splatters or spilled liquids adhere to oven walls, wipe with a damp cloth. Mild detergent may be used if the oven gets very dirty. Avoid the use of spray and other harsh cleaners as they may stain, streak or dull the door surface.
4. The outside surfaces should be cleaned with a damp cloth. To prevent damage to the operating parts inside the oven, water should not be allowed to seep into the ventilation openings.
5. Wipe the both sides of the door and window, the door seals and adjacent parts frequently with a damp cloth to remove any spills or spatters. Do not use abrasive cleaner.
6. A steam cleaner is not to be used.
7. Do not allow the control panel to become wet. Clean with a soft, damp cloth. When cleaning the control panel, leave oven door open to prevent oven from accidentally turning on.
8. If steam accumulates inside or around the outside of the oven door, wipe with a soft cloth. This may occur when the microwave oven is operated under high humidity condition. And it is normal.
9. It is occasionally necessary to remove the glass tray for cleaning. Wash the tray in warm sudsy water or in a dishwasher.
10. The roller ring and oven floor should be cleaned regularly to avoid excessive noise. Simply wipe the bottom surface of the oven with mild detergent. The roller ring may be washed in mild sudsy water or dishwasher. When removing the roller ring from cavity floor for cleaning, be sure to replace in the proper position.

## 5 Cleaning and maintenance

11. Remove odors from your oven by combining a cup of water with the juice and skin of one lemon in a deep microwaveable bowl, microwave for 5 minutes. Wipe thoroughly and dry with a soft cloth.
12. When it becomes necessary to replace the oven light, please consult a dealer to have it replaced.
13. The oven should be cleaned regularly and any food deposits removed. Failure to maintain the oven in a clean condition could lead to deterioration of the surface that could adversely affect the life of the appliance and possibly result in a hazardous situation.
14. Please do not dispose this appliance into the domestic rubbish bin; it should be disposed to the particular disposal center provided by the municipalities.
15. When the microwave oven with grill function is first used, it may produce slight smoke and smell. This is a normal phenomenon because the oven is made of a steel plate coated with lubricating oil, and the new oven will produce fumes and odor generated by burning the lubricating oil. This phenomenon will disappear after a period of using.

### 5.2 Storage

- If you do not intend to use the appliance for a long time, please store it carefully.
- Please make sure that the appliance is unplugged, cooled down and totally dry.
- Store the appliance in a cool and dry place.
- Keep the appliance out of the reach of children.

### 5.3 Handling and transportation

- During handling and transportation, carry the appliance in its original packaging. The packaging of the appliance protects it against physical damages.
- Do not place heavy loads on the appliance or the packaging. The appliance may be damaged.
- Dropping the appliance will render it non-operational or cause permanent damage.

## 6 Troubleshooting

Normal	
Microwave oven interferes with TV reception	Radio and TV reception may be interfered when microwave oven is operating. It is similar to the interference caused by small electrical appliances, like mixer, vacuum cleaner, and electric fan. It is normal.
Oven light is dimmed	In low power microwave cooking, oven light may be dimmed. It is normal.
Steam accumulating on door, hot air coming out of vents	During cooking, steam may arise from the food. Most of this steam will get out from vents. But some may accumulate on a cool place like oven door. It is normal.
Oven started accidentally with no food in it.	It is not allowed to run the appliance without any food inside. It is very dangerous.

Problem	Possible Reason	Solution
Oven cannot be started.	1) Power cable is not plugged in properly.	Unplug. Then plug again after 10 seconds.
	2) Fuse is blown or circuit breaker is activated.	Replace fuse or reset circuit breaker (repaired by professional personnel of our company).
	3) Trouble with outlet.	Test the outlet with other electrical appliances.
Oven does not heat.	4) Door is not closed properly.	Close the door properly.



## Lütfen önce bu kılavuzu okuyun!

Değerli Müşterimiz,

Arçelik ürününü tercih ettiğiniz için teşekkür ederiz. Yüksek kalite ve teknoloji ile üretilmiş olan ürününüzün size en iyi verimi sunmasını istiyoruz. Bunun için, bu kılavuzun tamamını ve verilen diğer belgeleri ürünü kullanmadan önce dikkatle okuyun ve bir başvuru kaynağı olarak saklayın. Ürünü başka birisine verirsiniz, kullanma kılavuzunu da birlikte verin. Kullanma kılavuzunda belirtilen tüm bilgi ve uyarıları dikkate alarak talimatlara uyun.

Bu kullanma kılavuzunun başka modeller için de geçerli olabileceğini unutmayın. Modeller arasındaki farklar kılavuzda açık bir şekilde belirtilmiştir.

### Sembollerin anlamları

Bu kullanma kılavuzunun çeşitli kısımlarında aşağıdaki semboller kullanılmıştır:



Cihazın kullanımıyla ilgili önemli bilgiler ve faydalı tavsiyeler.



**UYARI:** Can ve mal güvenliğiyle ilgili tehlikeli durumlar konusunda uyarılar.



Elektrik çarpması uyarısı.



GERİ DÖNÜŞTÜRÜLMÜŞ &  
GERİ DÖNÜŞTÜRÜLEBİLİR  
KAĞIT

# İÇİNDEKİLER

## **1 Önemli güvenlik ve çevre talimatları** **27**

- 1.1 Güvenlik uyarıları..... 27
- 1.2 AEEE Yönetmeliğine Uyum ve Atık Ürünün Elden Çıkarılması..... 33
- 1.3 Ambalaj bilgisi ..... 33

## **2 Mikrodalga fırınınız** **34**

- 2.1 Genel bakış..... 34
- 2.2 Teknik veriler ..... 34
- 2.3 Döner tablanın takılması..... 35

## **3 Kurulum** **36**

- 3.1 Kurulum ..... 36

## **4 Çalışma** **37**

- 4.1 Kontrol paneli..... 37
- 4.2 Saat ayarı..... 38
- 4.3 Mutfak zamanlayıcısı ..... 38
- 4.4 Mikrodalga ile pişirme..... 38
- 4.5 Izgara ile pişirme ..... 38
- 4.6 Konveksiyon ile pişirme ..... 39
- 4.7 Kombinasyon pişirme ..... 39
- 4.8 Ağırlığa göre buz çözme ..... 39
- 4.9 Zamana göre buz çözme ..... 40
- 4.10 Çok aşamalı pişirme ..... 40
- 4.11 Ekspres mikrodalgayla pişirme.. 40
- 4.12 Çocuk kilidi..... 40
- 4.13 Koku giderme ..... 41
- 4.14 Buharlı temizleme..... 41
- 4.15 Sağlıklı yemek..... 41
- 4.16 Günlük yemek..... 42
- 4.17 Otomatik menü ..... 43
- 4.18 A Fry ..... 44

## **5 Temizlik ve bakım** **45**

- 5.1 Temizlik ve bakım ..... 45
- 5.2 Saklama ..... 46
- 5.3 Taşıma ve nakliye..... 46

## **6 Sorun giderme** **47**

## **7 Tüketici hizmetleri** **48**

# 1 Önemli güvenlik ve çevre talimatları

## Önemli Güvenlik Talimatları Dikkatle Okuyun ve Daha Sonra Başvurmak Üzere Saklayın.

### 1.1 Güvenlik uyarıları

Bu bölümde, yangın, elektrik çarpması, mikrodalga enerjisi kaçağı, yaralanma ya da maddi hasar tehlikelerini önlemeye yardımcı olacak güvenlik talimatları yer almaktadır. Bu talimatlara uyulmaması halinde her türlü garanti geçersiz hale gelir.

- Arçelik ürünleri geçerli güvenlik standartlarıyla uyumludur. Bu nedenle ürün veya elektrik kablosu hasar görürse, tehlikeleri önlemek için bayi, servis merkezi veya uzman ve yetkili bir servis tarafından onarılmalı ya da değiştirilmelidir. Hatalı veya yetersiz onarım işlemleri, kullanıcı için tehlike ve risk oluşturabilir.
  - Bu ürün ticari kullanım

için tasarlanmamıştır, evde ve aşağıdakiler gibi uygulamalarda kullanılmak üzere tasarlanmıştır:

- Dükkanların, ofislerin ve diğer çalışma ortamlarının personel mutfaklarında;
- Çiftlik evlerinde;
- Otel, motel ve diğer konaklama mekânlarında müşteriler tarafından;
- Pansiyon türü mekanlarda.
- Mikrodalga fırın tezgah üstü olarak kullanılmak üzere tasarlanmıştır.
- Endüstriyel kullanım veya laboratuvarında kullanım için tasarlanmamıştır.
- Ürünü kapağı açıkken çalıştırmayı denemeyin; aksi takdirde zararlı mikrodalga enerjisine maruz kalabilirsiniz. Güvenlik kilitlerine müdahale edilmemeli veya bu kilitler devre dışı bırakılmamalıdır.

# 1 Önemli güvenlik ve çevre talimatları

- Mikrodalga fırın yiyecek ve içeceklerin ısıtılması içindir. Isıtma pedleri, süngerler, ıslak bezler ve benzeri eşyaların kurutulması veya ısıtılması yaralanma riskine, tutuşmaya veya yangına neden olabilir.
- Ürünün ön kısmı ile kapağı arasına herhangi bir cisim koymayın. Kapanma yüzeylerinde kir veya temizlik maddesi kalıntıları birikmesine izin vermeyin.
- Mikrodalga enerjisine maruz kalmaya karşı koruma sağlayan kapağın çıkarılmasını içeren tüm bakım işlemleri yetkili kişiler/servis tarafından gerçekleştirilmelidir. Diğer tüm yaklaşımlar tehlikelidir.
- Ürününüz evde yiyeceklerin pişirilmesi, ısıtılması ve buzunun çözülmesi için tasarlanmıştır.
- Ürününüz canlı varlıkları kurutmak için tasarlanmamıştır.
- Ürününüzü, elbiseleri veya mutfak havlularını kurutmak için kullanmayın.
- Bu ürünü açık havada, banyolarda veya nemli ortamlarda ya da ıslanabileceği yerlerde kullanmayın.
- Ürününüzün yanlış veya hatalı kullanılmasından kaynaklanan hasarlar için herhangi bir sorumluluk veya garanti talebi kabul edilmeyecektir.
- Asla ürünü sökmeye çalışmayın. Hatalı kullanımın neden olduğu hasar için hiçbir garanti talebi kabul edilmez.
- Yalnızca orijinal parçaları veya üretici tarafından önerilen parçaları kullanın.
- Kullanımda olduğu zaman bu ürünün yanından ayrılmayın.
- Ürünü daima dengeli, düz, temiz, kuru ve kaymayan bir yüzey üzerinde kullanın.
- Bu ürünü harici bir zamanlayıcı veya ayrı bir uzaktan kumanda sistemiyle kul-

# 1 Önemli güvenlik ve çevre talimatları

lanmayın.

- Ürünü ilk kez kullanmadan önce tüm parçalarını temizleyin. Lütfen “Temizlik ve bakım” bölümündeki bilgileri okuyun.
- Ürünü yalnızca bu kılavuzda açıklanan kullanım amacı doğrultusunda çalıştırın.
- Ürün kullanım sırasında çok ısınabilir. Ürünün içindeki sıcak parçalara dokunmamaya dikkat edin.
- Mikrodalga ürünü boşken çalıştırmayın.
- Pişirme kapları, ısıtılan yemekten kaba ısı aktarılması nedeniyle ısınır. Tüm kapları mikrodalgadan çıkartırken fırın eldiveni kullanın ve dikkatli olun.
- Kaplar, mikrodalga fırına uygun olduklarından emin olmak için kontrol edilmelidir.
- Mikrodalga ürünü, ocak gözlerinin veya diğer ısı üreten cihazların üzerine

yerleştirmeyin. Aksi takdirde, hasar görebilir ve garanti geçersiz hale gelebilir.

- Buhar oluşacağı için gıda paketlerinin kapaklarını çıkarmadan önce dikkatli olun.
- Tüm ürün yüzeyleri ürün kullanımda iken çok ısınabilir.
- Kapak ve dış cam, ürün kullanımdayken çok sıcak olabilir.
- Şebeke güç kaynağınızın, ürün etiketinde belirtilen bilgilere uygun olduğundan emin olun.
- Ürünü güç kaynağından ayırmanın tek yolu elektrik fişini prizden çekmektir.
- Ürünü yalnızca topraklı bir prizle kullanın.
- Elektrik kablosu veya ürün hasarlıysa ürünü asla kullanmayın.
- Bu ürünü uzatma kablosuyla kullanmayın.
- Ellerinizi nemli veya ıslakken ürüne veya fişine asla

# 1 Önemli güvenlik ve çevre talimatları

dokunmayın.

- Ürünü, elektrik fişine her zaman ulaşılabilir şekilde yerleştirin.
- Elektrik kablosunun hasar görmesini önlemek için sıkışmasını, kıvrılmasını veya keskin kenarlara sürtünmesini engelleyin. Elektrik kablosunu sıcak yüzeylerden ve çıplak alevden uzak tutun.
- Ürünün kullanımı esnasında elektrik kablosunun yanlışlıkla çekilmesi veya birinin kabloya takılma tehlikesinin olmadığından emin olun.
- Ürünü temizlemeden önce her zaman prizden çekin ve ürün kullanımdayken asla temizlik yapmayın.
- Elektrik kablosunu güç kaynağından çıkarmak için kablosundan veya üründen çekmeyin ve kabloyu asla ürünün etrafına sarmayın.
- Ürünü, elektrik kablosunu veya elektrik fişini suya

ya da diğer sıvılara batırmayın. Suyun altına tutmayın.

- Plastik veya kağıt kaplardaki yiyecekleri ısıtırken, tutuşma olasılığına karşı ürünü gözetim altında tutun.
- Kağıt veya plastik torbaları fırına koymadan önce tel iplerini ve/veya metal kollarını çıkarın.
- Duman çıktığı gözlemlenirse, güvenli ise ürünü kapatın veya fişini çekin ve varsa alevin havasız olarak sönmelerini sağlamak için kapağını kapalı tutun.
- Mikrodalga ürünü herhangi bir şey saklamak için kullanmayın. Kağıt eşyaları, pişirme materyallerini veya yiyecekleri, kullanımda değilken ürünün içinde bırakmayın.
- Biberonların ve bebek maması kavanozlarının içindikiler, yanmalarını önlemek için tüketilmeden önce karıştırılmalı, sallan-

# 1 Önemli güvenlik ve çevre talimatları

malı ve sıcaklıkları kontrol edilmelidir.

- Bu ürün bir Grup 2 Sınıf B ISM ekipmanıdır. Grup 2, radyo-frekans enerjisinin bilerek üretildiği ve/veya elektromanyetik radyasyon formunda kullanıldığı tüm ISM (Endüstriyel, Bilimsel ve Tıbbi) ekipmanlarını ve kıvılcım ile aşındırma ekipmanlarını içermektedir.
- Sınıf B ekipmanlar, konutlarda ve düşük voltajlı güç kaynağı ağlarına doğrudan bağlantılı tesislerde kullanım için uygundur.
- Üründe pişirme yağı kullanmayın. Sıcak yağ, ürünün bileşenlerine ve malzemelerine zarar verebilir ve hatta cilt yanıklarına yol açabilir.
- Patates, kabak, elma ve kestane gibi kalın kabuklu yiyecekleri delin.
- Ürün, arka tarafı duvara

bakacak şekilde yerleştirilmelidir.

- Ürünü taşımadan önce lütfen hasar görmesini önlemek için döner tablayı sabitleyin.
- Kabuklu çiğ yumurtalar veya haşlanmış yumurtalar, mikrodalgada yapılan ısıtma işlemi bittikten sonra bile patlama riski olduğu için mikrodalgada ısıtılmamalıdır.

**UYARI:** Kapı veya kapı izolasyon bantları zarar görürse, fırın yetkili bir kişi tarafından onarılanaya kadar çalıştırılmamalıdır.

**UYARI:** Mikrodalga enerjisine karşı koruma sağlayan bir kapağın kaldırılmasını içeren bir servis veya onarım işleminin yetkili bir kimse haricinde yapılması tehlike arz eder.

**UYARI:** Sıvılar ve diğer yiyecekler patlamaya meyilli oldukları için kapalı kaplarda ısıtılmamalıdır.

- Fırın düzenli olarak temizlenmelidir ve yemek

# 1 Önemli güvenlik ve çevre talimatları

artıkları çıkarılmalıdır.

- Ürünün üst yüzeyinin üzerinde en az 20 cm'lik bir boşluk olması gerekir.
- Yiyecekleri aşırı pişirmeyin, yangına yol açabilirsiniz.
- Ürünü temizlemek için kimyasallar ve buhar destekli temizleyiciler kullanmayın.
- Ürün çocukların ve sınırlı fiziksel, duyuşal ya da zihinsel kapasiteye sahip insanların yakınında kullanıldığında son derece dikkatli olunması tavsiye edilir.
- Bu ürün, ürünün güvenli bir şekilde kullanılmasına dair uygun şekilde bilgilendirilmeleri ve ürünün kullanımı ile ilgili riskleri anlamış olmaları konusunda denetim altında tutulmaları kaydıyla, 8 yaşını geçmiş çocuklar da dahil olmak üzere, fiziksel, algısal veya ruhsal yetileri kısıtlı ya da bilgi ve tecrübesi olmayan kişiler tarafından

kullanılabilir. Çocuklar ürün ile oynamamalıdır. 8 yaşından daha büyük olmadıkları ve gözetim altında olmadıkları takdirde, cihazın temizlenmesi ve kullanıcı bakımı çocuklar tarafından yapılmamalıdır.

- **Boğulma tehlikesi!** Tüm ambalaj malzemelerini çocuklardan uzak tutun.
- Izgara ve kombinasyon modlarında aşırı ısı açığa çıktığı için çocukların bu modları kullanılmasına yalnızca bir yetişkinin gözetimi altında izin verilmelidir.
- Ürünü ve elektrik kablosunu 8 yaş altı çocuklar tarafından erişilemeyecek bir yerde tutun.
- Gıdaları direk olarak cam tepsi üzerinde ısıtma ve pişirme işlemi yapmayın. Mikrodalga fırına uygun olduğunu bildiğiniz bir kabın içine koyun.
- Ürününüzde yapacağınız tüm pişirme ve ısıtma işlemleri için kesinlikle



# 1 Önemli güvenlik ve çevre talimatları

metal kaplar kullanmayın. Aksi takdirde kıvılcımlanma meydana gelebilir.

- Bu ürün ankastre olarak tasarlanmamıştır. Ürün çalışır haldeyken dolap veya kutu içerisine koymayınız.
- Fırının temiz durumda tutulmaması, cihazın ömrünü olumsuz yönde etkileyebilecek ve muhtemelen tehlikeli bir duruma yol açabilecek yüzeyin bozulmasına neden olabilir.
- Cihaz buharlı temizleyici ile temizlenmemelidir.
- Mikrodalgada sıvıların ısıtılması sırasında kaynama gecikebilir, bu yüzden kabı tutarken dikkatli olunuz. Sıcak sıvı aniden taşabilir.
- **UYARI:** Cihaz kombinasyon modunda çalıştırıldığında, oluşan sıcaklıklardan dolayı çocuklar fırını yalnızca yetişkin gözetiminde kullanmalıdır.

## 1.2 AEEE Yönetmeliğine Uyum ve Atık Ürünün Elden Çıkarılması

Bu ürün T.C. Çevre ve Şehircilik Bakanlığı tarafından yayımlanan "Atık elektrikli ve Elektronik eşyaların Kontrolü Yönetmeliği"nde belirtilen zararlı ve yasaklı maddeleri içermez.

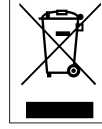

AEEE Yönetmeliğine uygundur. Bu ürün, geri dönüşümlü ve tekrar kullanılabilir nitelikteki yüksek kaliteli parça ve malzemelerden üretilmiştir. Bu nedenle, ürünü, hizmet ömrünün sonunda evsel veya diğer atıklarla birlikte atmayın.

Elektrikli ve elektronik cihazların geri dönüşümü için bir toplama noktasına götürün. Bu toplama noktalarını bölgenizdeki yerel yönetime sorun. Kullanılmış ürünleri geri kazanıma vererek Çevrenin ve doğal kaynakların korunmasına yardımcı olun.

## 1.3 Ambalaj bilgisi



Ürünün ambalajı, Ulusal Mevzuatımız gereği geri dönüştürülebilir malzemelerden üretilmiştir. Ambalaj atığını evsel veya diğer atıklarla birlikte atmayın, yerel otoritenin belirttiği ambalaj toplama noktalarına atın.

## 2 Mikrodalga fırınınız

### 2.1 Genel bakış

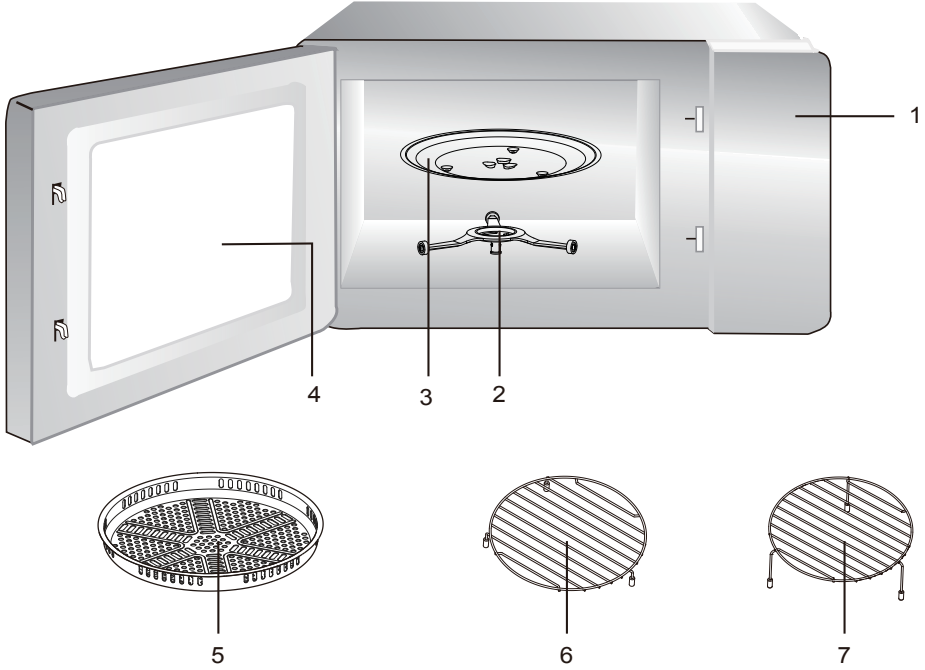

1. Kontrol paneli
2. Döner tabla halka tertibatı
3. Cam tepsi
4. Fırın penceresi
5. Pişirme tepsisi (Mikrodalga işlevi ile birlikte kullanılamaz ve fırın rafına yerleştirilebilir)
6. Alt tel raf (Mikrodalga içindir ve fırında pişirmek ve kızartmak içindir.)
7. Üst tel raf (Ör. biftekleri, sosisleri ızgaralamak ve ekmek kızartmak içindir. Derin olmayan kaplar için destek görevi görür.)

### 2.2 Teknik veriler

<b>Model</b>	MD 260 AF DB
<b>Voltaj/Frekans</b>	230V~ 50Hz
<b>Güç girişi - Mikrodalga</b>	1450W
<b>Güç çıkışı - Mikrodalga</b>	900W
<b>ızgara</b>	1000W
<b>Konveksiyon</b>	2100W
<b>Mikrodalga frekansı</b>	2450MHz
<b>Döner tabla çapı</b>	288 mm
<b>Dış boyutlar</b>	495*424*290 mm
<b>Fırın kapasitesi</b>	27 litre

Ürünün üzerindeki işaretler veya ürünle birlikte verilen diğer belgelerde belirtilen değerler, laboratuvar koşullarında ilgili standartlara göre elde edilen değerlerdir. Bu değerler cihazın kullanımına ve ortam koşullarına göre değişiklik gösterebilir. Güç değerleri 230V'ta test edilir.

## 2 Mikrodalga fırınınız

### 2.3 Döner tablanın takılması

- Cam tepsiyi asla ters yerleştirmeyin. Cam tepsi asla kısıtlanmamalıdır.
- Hem cam tepsi hem de döner tabla halka tertibatı pişirme sırasında daima kullanılmalıdır.
- Tüm yiyecekler ve yiyecek kapları pişirmek için daima cam tepsinin üzerinde olmalıdır.
- Cam tepsi veya döner tabla halka tertibatı çatlarsa veya kırılırsa, en yakın yetkili servis merkeziniz ile iletişim kurun.

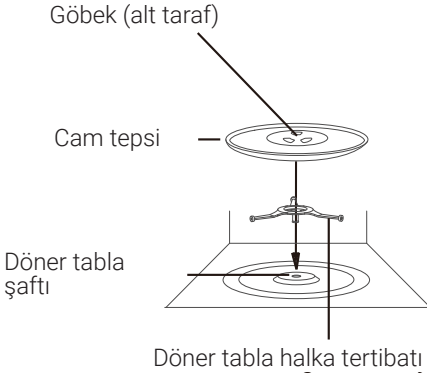

### 3.1 Kurulum

- Tüm ambalaj malzemelerini ve aksesuarları çıkarın. Fırında eziklik veya kapak kırılması gibi herhangi bir hasar olup olmadığını inceleyin. Fırın hasar görmüşse kurmayın.
- Mikrodalga fırın dolabının yüzeyinde bulunan koruyucu filmi çıkarın.
- Magnetronu korumak için fırın boşluğuna takılı açık kahverengi Mika kapağı çıkarmayın.
- Giriş ve/veya çıkış delikleri için yeterli açık alan sağlayan düz bir yüzey seçin.

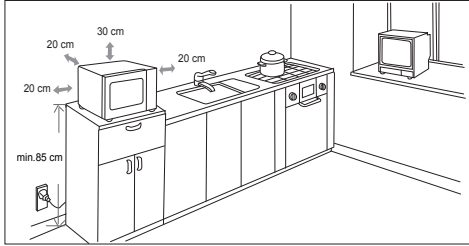

- Minimum kurulum yüksekliği 85 cm'dir.
- Cihazın arka yüzeyi bir duvara doğru yerleştirilecektir. Fırının üzerinde minimum 30 cm'lik boşluk bırakın, fırınla yanındaki duvarlar arasında minimum 20 cm'lik bir boşluk gereklidir.
- Fırının ayaklarını alt kısımdan çıkarmayın.
- Giriş ve/veya çıkış açıklıklarının tıkanması fırına zarar verebilir.
- Fırını radyolardan ve TV'den mümkün olduğunca uzağa yerleştirin. Mikrodalga fırının çalışması, radyo veya TV alımınızda parazite neden olabilir. 2. Fırınınızı standart bir ev prizine takın. Voltajın ve frekansın derecelendirme etiketindeki voltaj ve frekansla aynı olduğundan emin olun.



**UYARI:** Fırını bir set üstü ocağın veya ısı üreten başka bir cihazın üzerine kurmayın. Bir ısı kaynağının yanına veya üzerine kurulursa, fırın hasar görebilir ve garanti geçersiz olur.



Erişilebilir yüzey çalışırken ısıca ulaşabilir.

## 4 Çalışma

### 4.1 Kontrol paneli



### Ekran

Pişirme süresi, güç, göstergeler ve saat görüntülenir.

	Mikrodalga
	Konveksiyon
	Izgara
	Ağırılığa göre buz çözme
	Zamana göre buz çözme
	Otomatik menü
	A Fry
	Alarm
	Saat/Çocuk kilidi
	Sessiz
	Çocuk kilidi
	Gram
	Sıcaklık

### Menü

- **Otomatik pişirme düğmeleri:** Popüler yiyecekleri pişirmek için anlık ayarlar.

### İşlev

- **Koku Giderme:** Mikrodalgadaki yiyecek kokularını gidermek için basın.
- **Buharlı Temizleme:** Mikrodalgada buharlı temizleme uygulamak için basın.
- **Saat/Çocuk Kilidi:** Saati ayarlamak için basın. Çocuk kilidini ayarlamak için de kullanılır.
- **Mikrodalga:** Mikrodalga güç seviyesini ayarlamak için basın.
- **Zamanlayıcı:** Alarm zamanlayıcısını ayarlamak için basın.
- **Buz çözme:** Yiyeceklerin buzunu zamana/ağırılığa göre çözmek için basın.

## 4 Çalışma

- **Izgara:** Izgara pişirme programını ayarlamak için basın.
- **Kombinasyon:** Mikrodalga, ızgara ve konveksiyon kombinasyonu pişirme programını ayarlamak için basın.
- **Konv.:** Konveksiyonlu pişirmeyi ayarlamak için basın.
- **-/+ :** Saati ayarlamak için basın. Hızı artırmak/azaltmak için uzun basın.
- **Sessiz -  X:** Sesi kapatmak için basın.
- **DURDUR/İPTAL:** Herhangi bir ayarda duraklatmak/iptal etmek için basın. Ekranı kapatmak için iki kez basın.
- **BAŞLAT/+30SN:** Herhangi bir ayarda başlatmak/onaylamak için basın. Bekleme modunda hızlı pişirme için basın

Mikrodalga fırın ilk açıldığında, ekranda "0:00" görüntülenecektir ve bekleme moduna girmek için zil bir kez çalacaktır.

### 4.2 Saat ayarı

1. Bekleme durumunda, "Saat" düğmesine bir kez basın ve ardından ekranda "00:00" görüntülenir. Saat rakamları yanıp söner.
2. Saat rakamlarını ayarlamak için "+/-" düğmelerine basın. Giriş saati 0-23 arasında olmalıdır.
3. Onaylamak için "Saat" düğmesine basın, dakika rakamları yanıp söner.
4. Dakika rakamlarını ayarlamak için "+/-" düğmelerine basın. Giriş saati 0-59 arasında olmalıdır.
5. Saat ayarını bitirmek için "Saat" e basın.



- Güç verildiğinde ayarlanmazsa saat çalışmaz.
- 4. adımdan sonra, 1 dakika içinde "Saat" e basmazsanız, fırın otomatik olarak önceki durumuna geri dönecektir.

### 4.3 Mutfak zamanlayıcısı

1. Bekleme durumunda, "Zamanlayıcı" düğmesine bir kez basın ve ekranda "0:00" görüntülenir.
2. Girilen zamanı ayarlamak için "+/-" düğmelerine basın. Maksimum değer 95:00' dir.
3. Ayarı onaylamak için "Başlat/+30SANİYE" düğmesine basın.



Mutfak zamanlayıcısı sırasında, diğer herhangi bir program çalışmaz.

### 4.4 Mikrodalga ile pişirme

1. Bekleme durumunda, "Mikrodalga" düğmesine basın ve "P100" görüntülenecektir.
2. Güç seviyesini ayarlamak için "+/-" düğmelerine veya "Mikrodalga" düğmesine art arda basın. "P100, P90, P80, P70, P60, P50, P40, P30, P20, P10" mevcuttur.
3. Onaylamak için "Başlat/+30SANİYE" düğmesine basın. Varsayılan pişirme süresi olan 15:00 görüntülenecektir.
4. Pişirme süresini ayarlamak için "+/-" düğmelerine basın. Maksimum değer 95:00'tir.
5. Pişirmeye başlamak için "Başlat/+30SANİYE" düğmesine basın.

### 4.5 Izgara ile pişirme

1. "Izgara" düğmesine bir kez basın ve "G" görüntülenecektir.
2. Onaylamak için "Başlat/+30SANİYE" düğmesine basın, varsayılan pişirme süresi olan 15:00 görüntülenecektir.
3. Pişirme süresini ayarlamak için "+/-" düğmelerine basın. Maksimum değer 95:00'tir.

## 4 Çalışma

4. Pişirmeye başlamak için "Başlat/+30SANİYE" düğmesine basın.



- Izgara süresinin yarısı geçerse, fırın size yemeği ters çevirmenizi hatırlatmak üzere ses verir. Yiyecekleri izgaralamak konusunda daha iyi bir etkiye sahip olmak için, yiyecekleri ters çevirebilir, kapağı kapatabilir ve ardından pişirmeye devam etmek için "Başlat/+30SANİYE" düğmesine basabilirsiniz. İşlem yoksa, fırın otomatik olarak çalışacaktır.
- Pişirme işleminde, zamanı artırdığınızda veya azalttığınızda, yarı zaman istemi etkilenmez.

### 4.6 Konveksiyon ile pişirme

1. "Konv." düğmesine bir kez basın ve "150 °C" görüntülenecektir.
2. 150 °C ile 240 °C arasındaki sıcaklığı seçmek için "Konv." düğmesine art arda basın.
3. Sıcaklığı onaylamak için "Başlat/+30SANİYE" düğmesine basın, tekrar "Başlat/+30SANİYE" düğmesine basarsanız, fırın ön ısıtmaya başlayacaktır. Ön ısıtma sıcaklığına ulaşıldığında zil iki kez çalacaktır. Fırının kapağını açabilir ve içine yiyecek yerleştirebilirsiniz.
4. Veya pişirme süresini doğrudan ayarlamak için "+/-" tuşlarına basabilirsiniz. Maksimum değer 95:00'tir.
5. Çalışmaya başlamak için "Başlat/+30SANİYE" düğmesine basın.

### 4.7 Kombinasyon pişirme

1. Bir kez "Kombinasyon" düğmesine basarsanız, ekranda "C-1" görüntülenecektir ve istediğiniz gücü seçmek için art arda "Kombinasyon" düğmesine basarsanız, "C-1, C-2, C-3, o C-4" görüntülenecektir.
2. Modu onaylamak için "Başlat/+30SANİYE" düğmesine basın, varsayılan pişirme süresi olan 15:00 görüntülenecektir.
3. Pişirme süresini ayarlamak için "+/-" düğmelerine basın. Maksimum değer 95:00'tir.
4. Pişirmeye başlamak için "Başlat/+30SANİYE" düğmesine basın.

Kombinasyon talimatları	Talimat ekranı	Mikrodalga	Izgara	Konveksiyon
1	C-1	•		•
2	C-2	•	•	
3	C-3		•	•
4	C-4	•	•	•

### 4.8 Ağırlığa göre buz çözme

1. Bekleme durumunda, "Buz çözme" düğmesine bir kez basın ve ekranda "dEF1" görüntülenir.
2. Onaylamak için "Başlat/+30SANİYE" düğmesine basın, ekranda 100 g görüntülenir.
3. Buz çözme ağırlığını 100 ~ 2000 g arasında ayarlamak için "+/-" düğmelerine basın.
4. Buz çözmeye başlamak için "Başlat/+30SANİYE" düğmesine basın.

## 4 Çalışma



Zil, buz çözme sırasında yiyeceğin çevrilmesini hatırlatmak için ses çıkaracaktır.

### 4.9 Zamana göre buz çözme

1. Bekleme durumunda, "Buz çözme" düğmesine iki kez basın ve ekranda "dEF2" görüntülenir.
2. Onaylamak için "Başlat/+30SANİYE" düğmesine basın, ekranda 15:00 görüntülenir.
3. Buz çözme süresini ayarlamak için "+/-" düğmelerine basın. Maksimum değer 95:00'tir.
4. Buz çözmeye başlamak için "Başlat/+30SANİYE" düğmesine basın.



Zil, buz çözme sırasında yiyeceğin çevrilmesini hatırlatmak için ses çıkaracaktır.

### 4.10 Çok aşamalı pişirme

Maksimum olarak iki aşama ayarlanabilir. Bir aşama buz çözmeye ise, otomatik olarak ilk aşamaya geçirilmelidir. Zil her aşamadan sonra bir kez çalacaktır ve bir sonraki aşama başlayacaktır. Çok aşamalı programın bir parçası olarak Mutfak Zamanlayıcısı, Otomatik menü, Hızlı pişirme veya Ön Isıtma ayarlanamaz.

**Örnek:** Yiyeceklerin buzunu 10 dakika boyunca çözdürmek istiyorsanız, 10 dakika 30 saniye boyunca ızgaralayın. Bu adımları takip edebilirsiniz.

1. "Buz çözme" düğmesine iki kez basın, ekranda "dEF2" görüntülenecektir.
2. Onaylamak için "Başlat/+30SANİYE" düğmesine basın, ekranda 15:00 görüntülenir.
3. 10:00 görüntülenene kadar buz çözme süresini ayarlamak için "+/-" düğmelerine basın.
4. "Izgara" düğmesine bir kez basın, "G" görüntülenir, onaylamak için "Başlat/+30SANİYE" düğmesine basın
5. 10:00 görüntülenene kadar ızgara süresini ayarlamak için "+/-" düğmelerine basın.
6. Pişirmeye başlamak için "Başlat/+30SANİYE" düğmesine basın.

### 4.11 Ekspres mikrodalgayla pişirme

Bekleme durumunda, doğrudan 30 saniye boyunca %100 güçle pişirmeye başlamak için "Başlat/+30SANİYE" düğmesine basın.

### 4.12 Çocuk kilidi

**Kilit:** Bekleme durumunda, 3 saniye boyunca "Saat" düğmesine basın. Çocuk kilidi durumuna girme zilin sesi duyulacak ve kilit göstergesi yanacaktır.



## 4 Çalışma

**Kilitlenme:** Kilitli durumdayken, 3 saniye boyunca "Saat"düğmesine basın. Zil, kilit serbest bırakıldığını belirten bir ses çıkaracaktır ve kilit göstergesi kaybolacaktır.

### 4.13 Koku giderme

1. Bekleme durumunda, "Koku Giderme" düğmesine basın ve ekranda "dE" görüntülenir.
2. Çalışmaya başlamak için "Başlat/+30SANİYE" düğmesine basın.



### 4.14 Buharlı temizleme

1. Bekleme durumunda, "Buharlı Temizleme" düğmesine basın ve ekranda "SC" görüntülenir.
2. Çalışmaya başlamak için "Başlat/+30SANİYE" düğmesine basın.



Eşit miktarda suyu mikrodalgada kullanıma uygun geniş açık bir kaba dökün. Çalışması bittiğinde, yüzeylerdeki yiyecek ve kokuların giderilmesine yardımcı olmak için buğulanmış yüzeyleri temiz bir süngerle silin.



### 4.15 Sağlıklı yemek -

1. Bekleme durumunda, " " düğmesine bir kez basın ve "dd01" görüntülenecektir.
2. "Hd01" - "Hd05" menüleri arasından seçmek için " " düğmesine art arda basın.
3. Alt menüyü onaylamak için "Başlat/+30SANİYE" düğmesine basın. Menü'nün varsayılan ağırlığı veya servisi görüntülenecektir.
4. Ağırlığı veya servisi ayarlamak için "+/-" düğmelerine basın.
5. Pişirmeye başlamak için "Başlat/+30SANİYE" düğmesine basın.

#### Sağlıklı yemek tablosu

MENÜ/Ekran	Ağırlık/Ekran	Saat (dk' sn')	Güç
Hd01 Kinoa	100 g	3'00"/15'00"	P100/P50
	200 g	5'00"/15'00"	
Hd02 Kuskus	200 g	4'00"/8'00"	P100/P50
	300 g	5'00"/10'00"	
Hd03 Makarna	100 g	10'00"	P80
	200 g	12'00"	
Hd04 Esmer Pirinç	200 g	5'30"/25'00"	P100/P50
	300 g	8'00"/30'00"	
Hd05 Yulaf ezmesi	2 servis	3'30"/3'30"	P100/P50
	4 servis	5'30"/5'30"	

## 4.16 Günlük yemek -

1. Bekleme durumunda, "" düğmesine bir kez basın ve "dd01" görüntülenecektir.
2. "dd01" - "dd12" menüleri arasından seçmek için "" düğmesine art arda basın.
3. Alt menüyü onaylamak için "Başlat/+30SANİYE" düğmesine basın. Menü'nün var-sayılan ağırlığı veya servisi görüntülenecektir.
4. Ağırlığı veya servisi ayarlamak için "+/-" düğmelerine basın.
5. Pişirmeye başlamak için "Başlat/+30SANİYE" düğmesine basın.

### Günlük yemek tablosu

MENÜ/Ekran	Ağırlık/Ekran	Saat (dk' sn")	Güç
dd01 Dondurulmuş Bezelye	200 g	4'00"	P100
	400 g	7'00"	
dd02 Kuskus	200 g	4'00"	P100
	400 g	7'00"	
dd03 Dondurulmuş Brokoli	200 g	5'00"	P100
	400 g	8'00"	
dd04 Taze Ispanak	200 g	2'30"	P100
	400 g	4'30"	
dd05 Dondurulmuş taze fasulye	200 g	5'00"	P100
	400 g	8'00"	
dd06 Kabuksuz patates	400 g	6'00"	P100
	800 g	10'00"	
dd07 Kabuklu patates	2 (~200 g/adet)	8'30"	P100
	4 (~200 g/adet)	15'00"	
dd08 Dondurulmuş lazanya	300 g	15'00"	C-1
	600 g	20'00"	
dd09 Izgara tavuk göğsü	200 g	16'00"	Izgara %60 + Konv. 240 °C
	400 g	20'00"	
dd10 Kuzu rafı	900 g	35'00"	C-4
dd11 Rozbif	900 g	35'00"	C-4
dd12 Izgara sarımsaklı ekmek	200 g	9'00"	C-4

## 4 Çalışma

### 4.17 Otomatik menü







Örneğin balık menüsünü 350 g için ayarlayın;

1. Bekleme durumunda, "Balık" düğmesine bir kez basın ve "150 g" görüntülenecektir.

2. 350 g görüntülenene kadar "Balık" düğmesine art arda basın.

3. Pişirmeye başlamak için "Başlat/+30SANİYE" düğmesine basın.

#### Menü Tablosu

MENÜ/Ekran	Ağırlık/Ekran	Saat (dk' sn")	Güç
A01 Patlamış mısır - 	50 g	1'40"	P100
	100 g	2'00"	
A02 Balık - 	150 g	3'00"	P80
	250 g	4'00"	
	350 g	5'30"	
	450 g	6'30"	
	650 g	8'30"	
A03 Tavuk - 	500 g	29'00"	C-4 (yiyecęi ters çevirme sesi)
	750 g	34'00"	
	1000 g	39'00"	
	1200 g	44'00"	
A04 Kek - 	475 g	60'00"	Ön ısıtma 160 °C / Konv.160 °C
A05 Pizza - 	100 g	8'00"	C-4
	200 g	10'00"	
	300 g	12'00"	
A06 Makarna - 	50 g (soğuk su 450 g)	18'00"	P80
	100 g (soğuk su 800 g)	20'00"	
	150 g (soğuk su 1200 g)	22'00"	



- Zil, tavuk menüsü sırasında yiyecęin çevrilmesini hatırlatmak için ses çıkaracaktır.
- Kek Menüsünde, fırın ön ısıtmaya başlar, ön ısıtma sıcaklığına ulaşıldığında zil iki kez çalar. Fırının kapağını açabilir ve içine yiyecę yerleştirebilirsiniz. Pişirmeye başlamak için "Başlat/+30SANİYE" düğmesine basın.

### 4.18 A Fry -

1. Bekleme durumunda, menüyü seçmek için "" düğmesine art arda basarsanız sırayla "AF01~AF10" görüntülenecektir.

2. Pişirmeye başlamak için "Başlat/+30SANİYE" düğmesine basın.

MENÜ/Ekran	Ağırlık/Ekran	Saat (dk' sn")	Güç
AF01 Dondurulmuş Patates Kızartması	300 g	6'00"/16'00"	G-%100 + Konv.-240 °C / G-%60 + Konv.-240 °C
AF02 Dondurulmuş Elma Dilimli Patates	450 g	15'00"/15'00"	G-%100 + Konv.-240 °C / G-%60 + Konv.-240 °C
AF03 Dondurulmuş Tavuk parçaları	350 g	22'00"	G-%60 + Konv.-240 °C
AF04 Dondurulmuş Kalamar Kızartması	250 g	16'00"	G-%60 + Konv.-240 °C
AF05 Dondurulmuş Soğan Halkası	250 g	16'00"	G-%60 + Konv.-240 °C
AF06 Dondurulmuş Jumbo Karides Pane	250 g	18'00"	G-%60 + Konv.-240 °C
AF07 Dondurulmuş Kızarmış Tavuk Pirzola	400 g	24'00"	G-%60 + Konv.-240 °C
AF08 Izgara Taze Balık Filetoları	300 g	18'00"	G-%60 + Konv.-240 °C
AF09 Dondurulmuş Bufalo Tavuk Kanatları	420 g	22'00"	G-%60 + Konv.-240 °C
AF10 Dondurulmuş Kızarmış Tavuk Kanatları	500 g (~70 g/ adet)	28'00"	G-%60 + Konv.-240 °C



Zil, pişirme sırasında yiyeceğin çevrilmesini hatırlatmak için ses çıkaracaktır.

## 5 Temizlik ve bakım

### 5.1 Temizlik ve bakım



**UYARI:** Cihazı temizlemek için kesinlikle benzin, çözücü, aşındırıcı temizlik maddeleri, metal nesnelere veya sert fırçalar kullanmayın.



**UYARI:** Cihazı veya güç kablosunu kesinlikle suya veya başka bir sıvıya daldırmayın.

1. Temizlik işlemine başlamadan önce fırınınızı kapatın ve elektrik fişini duvarda bulunan prizden çıkarın.
2. Cihazın tamamen soğumasını bekleyin.
3. Fırının iç kısmını temiz tutun. Yiyecekler sıçrarsa veya dökülen sıvılar fırın yüzeylerine yapıştırsa bunları ıslak bir bezle silin. Fırınınız çok kirlendiyse hafif bir deterjanla temizlenebilir. Kapak yüzeyini kirletebileceğini, çizebileceğini veya matlaştırabileceğini göz önüne alarak sprey ve diğer sert temizleyicileri kullanmaktan kaçının.
4. Dış yüzeyler ıslak bir bezle silinmelidir. Fırının içinde bulunan çalışma parçalarının hasar görmesini engellemek için havalandırma deliklerine su sızdırılmamalıdır.
5. Lekeleri ve döküntüleri gidermek için her iki tarafta bulunan kapakları ve pencereleri, kapak contalarını ve bitişik parçaları sık aralıklarla ıslak bir bezle silin. Aşındırıcı temizleyiciler kullanmayın.
6. Buharlı temizleyiciler kullanılmamalıdır.
7. Kontrol panelinin ıslanmasına izin vermeyin. Kontrol panelini yumuşak ve ıslak bir bezle temizleyin. Kontrol panelini temizlerken fırının yanlışlıkla çalışmasına fırsat vermemek için fırınınızın kapağını açık tutun.
8. Fırın kapağının içinde veya dışının etrafında buğulanma olursa fırın kapağını yumuşak bir bezle silin. Fırın yüksek nemli ortamlarda çalıştırıldığında kapakta buğulanma olabilir. Bu normal bir durumdur.
9. Cam tepsiyi sık aralıklarla temizlemek için yerinden çıkarmak gereklidir. Tepsiyi köpüklü suyla veya bulaşık makinesinde yıkayın.
10. Fırının çalışırken çok gürültü yapmasını önlemek için döner halkayı ve fırın tabanını düzenli bir şekilde temizlemelisiniz. Fırının alt yüzeyini hafif bir deterjanla silmeniz yeterlidir. Döner halkayı temizlemek için köpüklü suyla veya bulaşık makinesinde yıkayabilirsiniz. Döner halkayı temizlemek için fırın boşluğunun tabanından çıkardıktan sonra yeniden doğru şekilde yerleştirdiğinizden emin olun.
11. İçinde kabuğuyla birlikte limon suyu dolu olan mikrodalga ışınları geçiren derin bir kâseyi 5 dakika boyunca mikrodalgaya maruz bırakarak kokulardan kurtulabilirsiniz. Dikkatli bir şekilde silin ve yumuşak bir bezle kurutun.
12. Fırınınızın lambasını değiştirmeniz gerekirse lütfen bir bayi ile irtibata geçin.

## 5 Temizlik ve bakım

13. Fırın düzenli bir şekilde temizlenmelidir ve yiyecek döküntüleri giderilmelidir. Fırını temiz tutmamak yüzeyin kalitesini kaybetmesine sebep olarak cihazın ömrünü olumsuz etkileyebilir ve muhtemel bir tehlikeli durum doğurabilir.
14. Lütfen bu cihazı ev atıkları ile aynı çöp kutusuna atmayın. Bu cihaz belediye tarafından hizmete sunulan özel atık merkezlerine atılmalıdır.
15. Mikrodalga fırın, ızgara fonksiyonu ile ilk kez kullanıldığında, hafif duman ve kuya neden olabilir. Bu normal bir durumdur, çünkü fırın makine yağı ile kaplı çelik levhadan yapılmıştır ve yeni fırın bu makine yağının yanması nedeniyle duman ve koku üretecektir. Bu durum, bir süre kullanıldıktan sonra ortadan kaybolacaktır..

### 5.2 Saklama

- Cihazı uzun süre kullanmayı düşünmüyorsanız lütfen dikkatle saklayın.
- Cihazın fişini çektiğinizden, cihazın soğuduğundan ve tamamen kuru olduğundan emin olun.
- Cihazı serin ve kuru yerde saklayın.
- Cihazı çocukların ulaşamayacağı yerlerde saklayın

### 5.3 Taşıma ve nakliye

- Taşıma ve nakliye sırasında, cihazı orijinal paketine koyun. Cihaz paketi cihazı fiziksel hasarlara karşı korur.
- Cihazın ya da ambalajın üzerine ağır nesnelere koymayın. Cihaz hasar görebilir.
- Cihazın düşürülmesi cihazın çalışmamasına veya kalıcı hasar görmesine neden olabilir.

Normal	
Mikrodalga fırın TV'de parazitlenmeye neden oluyor	Mikrodalga fırın çalışırken radyo ve TV'de parazitlenme olabilir. Mikser, elektrikli süpürge ve elektrikli vantilatör gibi küçük elektrikli cihazların neden olduğu parazitlenmeye benzer. Bu durum normaldir.
Fırın lambası kısık	Mikrodalga fırında düşük güçte pişirme sırasında, fırın lambası kısılabilir. Bu durum normaldir.
Kapakta buhar birikiyor, havalandırma deliklerinden sıcak hava çıkıyor	Pişirme sırasında, gıdalardan buhar çıkabilir. Buharın çoğu havalandırma deliklerinden çıkacaktır. Ama bir kısmı fırın kapağı gibi soğuk bir yerde birikebilir. Bu durum normaldir.
İçinde gıda yokken fırın yanlılıkla çalıştı	İçinde gıda yokken cihazın çalıştırılması yasaktır. Bu durum çok tehlikelidir.

Sorun	Olası sebep	Çözüm
Fırın başlatılmıyor.	1) Güç kablosu düzgün takılmamış olabilir.	Fişi çekin. Ardından 10 saniye sonra tekrar takın.
	2) Sigorta atmış veya devre kesici devreye girmiş olabilir.	Sigortayı değiştirin veya devre kesiciyi sıfırlayın (onarımı firmamızın profesyonel personeli tarafından yapılır).
	3) Prizler ilgili sorun olabilir.	Prizi diğer elektrikli cihazlarla test edin.
Fırın ısıtmıyor.	4) Kapı düzgün kapatılmamış olabilir.	Kapıyı düzgün kapatın.

## Müşteri Hizmetleri

**Müşteri Memnuniyeti Politikası**

- Müşterilerimizin istek ve önerilerini her kanaldan karşılamaktan mutluluk duyarız.

**Kanallarımız:**

\* Çağrı Merkezimiz: 0850 210 0 888

(Sabit telefonlardan veya cep telefonlarından alan kodu çevirmeden arayın\*)

\* Diğer Numaramız: 0216 585 8 888

- Çağrı Merkezimiz haftanın 7 günü 24 saat hizmet vermektedir.

- Çağrı Merkezimiz ile yaptığınız görüşmeler iletişim hizmeti aldığınız operatör firma tarafından sizin için tanımlanan tarifeye göre ücretlendirilir.

- Sabit veya cep telefonlarınızdan alan kodu tuşlamadan çağrı merkezi numaramızı arayarak ürününüz ile ilgili arzu ettiğiniz hizmeti talep edebilirsiniz.

\* Whatsapp Numaramız: 0544 444 0 888

\* Faks Numaramız: 0216-423-2353

\* Web Adresimiz:

- [www.arcelik.com.tr](http://www.arcelik.com.tr)

\* e-posta Adresimiz:

- [musteri.hizmetleri@arcelik.com.tr](mailto:musteri.hizmetleri@arcelik.com.tr)

\* Sosyal Medya Hesaplarımız:

- <https://www.instagram.com/arcelik/>

- <https://twitter.com/arcelik>

- <https://www.facebook.com/arcelik/>

- <https://www.youtube.com/user/tvarcelik>

\* Posta Adresimiz:

- Arçelik A.Ş. Karaağaç Caddesi No:2-6,  
34445, Sülüüce / İSTANBUL

\* Bayilerimiz,

- <https://www.arcelik.com.tr/arcelik-bayileri>

\* Yetkili Servislerimiz,

- <https://www.arcelik.com.tr/yetkili-servisler>

- Tüm yetkili servis istasyonu bilgilerimiz, Ticaret

Bakanlığı tarafından oluşturulan "Servis Bilgi Sistemi"nde ([www.servis.gov.tr](http://www.servis.gov.tr)) yer almaktadır.

- Yedek parça malzemeleri yetkili servislerimizden temin edilebilir.

- Online servis randevusu almak için,

- <http://digital.arcelik.com.tr>

- Müşterilerimizden iletilen istek ve önerilerin Arçelik'e ulaştığı bilgisini, müşteri profili ayrımı yapılmaksızın kendilerine 24 saat içinde veririz.
- Müşteri Hizmetleri sürecimiz:  
Müşterilerimizin istek ve önerilerini;  
\* **İzlenebilir, raporlanabilir, şeffaf ve güvenli tek bir bilgi havuzunda toplarız.**  
\* **Yasal düzenlemelere uygun, objektif, adil ve gizlilik içinde ele alır ve değerlendiririz.**  
\* **Bu geri bildirimleri süreçlerimizin daha mükemmel hale getirilmesinde kullanırız.**
- Arçelik olarak, mükemmel müşteri deneyimini yaşatmayı ana ilke olarak kabul eder, müşteri odaklı bir yaklaşım benimseriz.
- Bütün süreçlerimizi yönetim sistemi ile entegre ederek birbirini kontrol eden bir yapı geliştirilmesini sağlarız.  
Yönetim hedeflerini de bu sistem üzerinden besleriz.

**Aşağıdaki önerilere uymanızı rica ederiz.**

- Ürününüzü aldığınızda Garanti belgesini Yetkili Satıcınıza onaylattırınız.
- Ürününüzü kullanma kılavuzu esaslarına göre kullanınız.
- Ürününüz ile ilgili hizmet talebiniz olduğunda yukarıdaki telefon numaralarından Çağrı Merkezimize başvurunuz.
- Hizmet için gelen teknisyene "teknisyen kimlik kartı"nı sorunuz.
- İşiniz bittiğinde Yetkili servis teknisyeninden "Hizmet Fişi" istemeyi unutmayınız. alacağınız "Hizmet Fişi" , ilerde ürününüzde meydana gelebilecek herhangi bir sorunda size yarar sağlayacaktır.
- Ürünün kullanım ömrü: 10 yıldır. (Ürünün fonksiyonunu yerine getirebilmesi için gerekli yedek parça bulundurma süresi)



## 7 Tüketici hizmetleri

### Hizmet talebinin değerlendirilmesi

#### 1 Müşteri Başvurusu



#### 2 Başvuru kaydı

Başvuru Konusu  
Müşteri Adı, Soyadı  
Müşteri Telefonu  
Müşteri Adresi

#### 3 Hizmet talebinin alınması

- Hizmet talebi analizi
- Hizmet hakkında müşterinin bilgilendirilmesi (Keşif,nakiye,montaj,bilgi,onarım,değişim vb.)
- Hizmet hakkında gerekli işlemin gerçekleştirilmesi

#### 4 Müşteri memnuniyetinin alınması

Memnun

Memnun  
değil

#### 5 Başvuru kaydının kapatılıp, bilgilerin saklanması

## **Bu kılavuzu okumadan ürününüzü çalıştırmayınız.**

Ürününüz ile ilgili garanti şartları, kullanımı ve sorun giderme yöntemleri kılavuzda yer almaktadır.

Uygun Kullanım ve Garanti ile İlgili Dikkat Edilmesi Gereken Hususlar;

Aşağıda belirtilen sorunların giderilmesi ücret karşılığında yapılır. Bu durumlar için garanti şartları uygulanmaz;

1. Kullanım hatalarından kaynaklanan hasar ve arızalar,
2. Malın tüketiciye tesliminden sonraki yükleme, boşaltma, taşıma vb. sırasında oluşan hasar ve arızalar,
3. Malın kullanıldığı yerin elektrik (priz, gerilim, topraklama vb.), su (su basıncı, musluk vb.), doğalgaz, telefon, internet vb. şebekesi ve/veya altyapısı (gider, zemin, ortam vb.) kaynaklı meydana gelen hasar ve arızalar,
4. Doğa olayları ve yangın, su baskını vb. kaynaklı meydana gelen hasar ve arızalar,
5. Malın tanıtma ve kullanma kılavuzlarında yer alan hususlara aykırı kullanılmasından kaynaklanan hasar ve arızalar,
6. Malın, 6502 sayılı Tüketicinin Korunması Hakkındaki Kanununda tarif edilen şekli ile ticari veya mesleki amaçlarla kullanımı durumunda ortaya çıkan hasar ve arızalar,
7. Mala yetkisiz kişiler tarafından bakım, onarım veya başka bir nedenle müdahale edilmesi

Durumlarında mala verilmiş garanti sona erecektir.

Garanti uygulaması sırasında değiştirilen malın garanti süresi, satın alınan malın kalan garanti süresi ile sınırlıdır.

Ürününüz Arçelik A.Ş adına Guangdong Midea Kitchen Appliances Manufacturing Co. Ltd No.6, Yongan Rd, Beijiao, Shunde, Foshan, Guangdong, 528311 China  
Tel: + 86 75723601793 tarafından üretilmiştir.

Menşei: P.R.C.

**GARANTİ ŞARTLARI**

- Garanti süresi, malın teslim tarihinden itibaren başlar ve 2 yıldır.
- Malın tanıtma ve kullanma kılavuzunda gösterildiği şekilde kullanılması ve Arçelik A.Ş.'nin yetkili kıldığı servis çalışanları dışındaki şahıslar tarafından bakım, onarım veya başka bir nedenle müdahale edilmemiş olması şartıyla, malın bütün parçaları dahil olmak üzere tamamını; malzeme, işçilik ve üretim hatalarına karşı malın teslim tarihinden itibaren yukarıda belirtilen süre kadar garanti eder.
- Malın ayıplı olduğunun anlaşılması durumunda tüketici, 6502 sayılı Tüketicinin Korunması Hakkında Kanununun 11 inci maddesinde yer alan;
  - Sözleşmeden dönme,
  - Ücretsiz onarılmasını isteme,
  - Satış bedelinden indirim isteme,
  - Satılmanın ayıpsız bir misli ile değiştirilmesini isteme, haklarından birini kullanabilir.
- Tüketicinin bu haklardan ücretsiz onarım hakkını seçmesi durumunda satıcı; işçilik masrafı, değiştirilen parça bedeli ya da başka herhangi bir ad altında hiçbir ücret talep etmeksizin malın onarımını yapmak veya yaptırmakla yükümlüdür. Tüketici ücretsiz onarım hakkını üretici veya ithalatçıya karşı da kullanabilir. Satıcı, üretici ve ithalatçı tüketicinin bu hakkını kullanmasından müteselsilen sorumludur.
- Tüketicinin, ücretsiz onarım hakkını kullanması halinde malın;
  - Garanti süresi içinde tekrar arızalanması,
  - Tamiri için gereken azami sürenin aşılması,
  - Tamirinin mümkün olmadığı, yetkili servis istasyonu, satıcı, üretici yada ithalatçı tarafından bir raporla belirlenmesi durumlarında;tüketici malın bedel iadesini, ayıp oranında bedel indirimini veya imkân varsa malın ayıpsız misli ile değiştirilmesini satıcıdan talep edebilir. Satıcı, tüketicinin talebini reddedemez. Bu talebin yerine getirilmemesi durumunda satıcı, üretici ile ithalatçı müstesilsilen sorumludur.
- İlgili mevzuatlarda belirlenen kullanım ömrü süresince malın azami tamir süresi 20 iş gününü, geçemez. Bu süre, garanti süresi içerisinde mala ilişkin arızanın yetkili servis istasyonuna veya satıcıya bildirim tarihi, garanti süresi dışında ise malın yetkili servis istasyonuna teslim tarihinden itibaren başlar. Garanti kapsamı içerisindeki malın arızasının 10 iş günü içerisinde giderilememesi halinde, üretici veya ithalatçı; malın tamiri tamamlanıncaya kadar, benzer özelliklere sahip başka bir malı tüketicinin kullanımına tahsis etmek zorundadır. Benzer özelliklere sahip başka bir malın tüketici tarafından istenmemesi halinde üretici veya ithalatçılar bu yükümlülüğünden kurtulur. Malın garanti süresi içerisinde arızalanması durumunda, tamirde geçen süre garanti süresine eklenir.
- Malın kullanma kılavuzunda yer alan hususlara aykırı kullanılmasıyla kaynaklanan hasar ve arızalar garanti kapsamı dışındadır.
- Tüketici, garantiden doğan haklarının kullanılmasına ile ilgili olarak çıkabilecek uyuşmazlıklarda yerleşim yerinin bulunduğu veya tüketici işleminin yapıldığı yerdeki Tüketici Hakem Heyetine veya Tüketici Mahkemesine başvurabilir.
- Satıcı tarafından bu Garanti Belgesinin verilmemesi durumunda tüketici, Ticaret Bakanlığı Tüketicinin Korunması ve Piyasa Gözetimi Genel Müdürlüğüne başvurabilir.

tüketici malın bedel iadesini, ayıp oranında bedel indirimini veya imkân varsa malın ayıpsız misli ile değiştirilmesini satıcıdan talep edebilir.

Satıcı, tüketicinin talebini reddedemez. Bu talebin yerine getirilmemesi durumunda satıcı, üretici ile ithalatçı müstesilsilen sorumludur.

- İlgili mevzuatlarda belirlenen kullanım ömrü süresince malın azami tamir süresi 20 iş gününü, geçemez. Bu süre, garanti süresi içerisinde mala ilişkin arızanın yetkili servis istasyonuna veya satıcıya bildirim tarihi, garanti süresi dışında ise malın yetkili servis istasyonuna teslim tarihinden itibaren başlar. Garanti kapsamı içerisindeki malın arızasının 10 iş günü içerisinde giderilememesi halinde, üretici veya ithalatçı; malın tamiri tamamlanıncaya kadar, benzer özelliklere sahip başka bir malı tüketicinin kullanımına tahsis etmek zorundadır. Benzer özelliklere sahip başka bir malın tüketici tarafından istenmemesi halinde üretici veya ithalatçılar bu yükümlülüğünden kurtulur. Malın garanti süresi içerisinde arızalanması durumunda, tamirde geçen süre garanti süresine eklenir.
- Malın kullanma kılavuzunda yer alan hususlara aykırı kullanılmasıyla kaynaklanan hasar ve arızalar garanti kapsamı dışındadır.
- Tüketici, garantiden doğan haklarının kullanılmasına ile ilgili olarak çıkabilecek uyuşmazlıklarda yerleşim yerinin bulunduğu veya tüketici işleminin yapıldığı yerdeki Tüketici Hakem Heyetine veya Tüketici Mahkemesine başvurabilir.
- Satıcı tarafından bu Garanti Belgesinin verilmemesi durumunda tüketici, Ticaret Bakanlığı Tüketicinin Korunması ve Piyasa Gözetimi Genel Müdürlüğüne başvurabilir.

**Üretici veya İthalatçı Firmamız:**

**Unvanı:** Arçelik A.Ş.  
**Adresi:** Arçelik A.Ş. Karaağaç Caddesi No:2-6,  
34445, Sıtlıçe / İSTANBUL  
**Telefonu:** 0216 585 8 888  
**Faks:** 0216 423 2353  
**web adresi:** www.arçelik.com.tr

**Malın:**

**Markası:** Arçelik  
**Cinsi:** Mikrodalga Fırın  
**Modeli:** MD 260 AF DB  
**Bandrol ve Seri No:**  
**Garanti Süresi:** 2 YIL  
**Azami Tamir Süresi:** 20 İş günü

GENEL MÜDÜR

**Arçelik A.Ş.**

GENEL MÜDÜR YRD.

**Satıcı Firmamızın:**

**Unvanı:**  
**Adresi:**  
**Telefonu:**  
**Faks:**  
**e-posta:**

**Fatura Tarih ve Sayısı:**  
**Teslim Tarihi ve Yeri:**  
**Yetkilinin İmzası:**  
**Firmamızın Kaşesi:**

Bu bölümü, ürünü aldığınız Yetkili Satıcı imzalayacak ve kaşeyecektir.