

beko

Elektrikli Scooter

Kullanma Kılavuzu

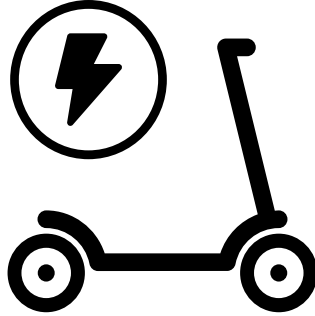

B35020 E-Scooter

EN - TR



01M-9950221200-1623-01

Please read this user manual first!

Dear Valued Customer,

Thank you for preferring this Beko appliance. We hope that you get the best results from your appliance which has been manufactured with high quality and state-of-the-art technology. For this reason, please read this entire user manual and all other accompanying documents carefully before using the appliance and keep it as a reference for future use. If you handover the appliance to someone else, give the user manual as well. Follow the instructions by paying attention to all the information and warnings in the user manual.

Remember that this user manual may also apply to other models. Differences between models are explicitly described in the manual.

Meanings of the Symbols

Following symbols are used in various sections of this user manual:

| | |
|--|---|
|  | Important information and useful hints about usage. |
|--|---|

| | |
|--|---|
|  | WARNING: Warnings against dangerous situations concerning the security of life and property. |
|--|---|

| | |
|---|---|
|  | WARNING: Warning for danger of fire. |
|---|---|

| | |
|--|---|
|  | WARNING: Warning for electric shock. |
|--|---|

| | |
|--|---|
|  | WARNING: Warning for hot surfaces. |
|--|---|

CONTENTS

1 Important safety and environmental instructions 4

- 1.1 Safety precautions.....4
- 1.2 Compliance with the WEEE Directive and Disposing of the Waste Product: ...6
- 1.3 Compliance with RoHS Directive7
- 1.4 Package Information.....7
- 1.5 Information on Waste Batteries7

2 General appearance 8

- 2.1 Overview8
- 2.2 Technical data9

3 Installation of appliance 12

4 Charging 13

5 Safe ride 14

6 Safety warning 15

7 Opening, folding-up and carrying 18

- 7.1 Opening..... 18
- 7.2 Folding-up..... 18
- 7.3 Carrying..... 18

8 Maintenance and repairs 19

- 8.1 Cleaning & storage..... 19
- 8.2 Tires..... 19
- 8.3 Battery maintenance..... 19
- 8.4 Miscellaneous..... 20

9 Troubleshooting 21

1 Important safety and environmental instructions

1.1 Safety precautions

- This scooter is a recreational product. For starters, please learn to ride this scooter by following this User Manual. Beko Group shall not be liable for any loss or injury due to lack of riding skills or failure to following this User Manual.
- Following instructions and warnings contained in this User Manual shall not eliminate all risks when riding this scooter. Risks such as loss of control, collision or fall may occur. Follow local laws and regulations while entering into public space. Like other vehicles, it takes a longer braking distance when it goes faster. Braking along a slippery surface may lead to skidding or fall.
- Exercise caution while riding this scooter. Keep a safe distance from pedestrians and vehicles. Keep alert and ride slowly while entering into a strange area or complicated terrain. Reflective coat is recommended while riding at night. Keep alert and ride slowly.
- Wear a helmet and other protective gear while riding this scooter, such as protections for hand/wrist, knee cap, head and elbow.
- Respect the right of way by pedestrians. Keep to the left while riding in the same direction with pedestrians. Keep to the right while riding in opposite direction with the pedestrians. Slow down to avoid startling the pedestrians. In other circumstances, follow local traffic laws and regulations.
- Ride in the bicycle lane.
- Safety instructions for riders contained in this User Manual must be followed in areas where laws and

regulations are not available for scooters. Beko Group shall not be liable for any property loss, accident, injury, death or legal disputes due to the failure to follow such instructions.

- Do not lend your scooter to any one who has not read through this User Manual. Otherwise, please lend in a responsible way for the safety of others. Assist the beginners to learn how to use this product until basic operations of the scooter are mastered. Make sure the beginners will wear a helmet and other protective gear while learning and using the scooter.
- Before riding, check the fasteners and components to make sure they are at good conditions; check the circuits and front and rear lights; and check the braking. In case of any abnormal sound or alert, stop riding immediately and contact the authorized local service station or our company.
- Personal e-mobility devices are not intended for use at elevations greater than 2000 m above sea level.
- Do not ride in adverse weather conditions, such as storm, heavy fog, or snowing.
- This product is intended for one rider only. Wear shoes while riding this product. do not wear sandals. Maximum body weight is 100kg, maximum body height is 200cm.
- Do not recharge the scooter when the charger or socket is wet. Read through this User Manual before charging.
- Use the accompanying Beko charger ONLY. do not use other charger brands.

1 Important safety and environmental instructions

- Use Beko authenticated parts and components ONLY. No User Serviceable Parts. Do not tamper with your scooter. Any tampering of the scooter leading to serious damage or injury will render the warranty null and void.
- Be sure to place the scooter on a smooth ground to prevent any tip-over.
- Read through and follow all "ATTENTION", "WARNING" and "Risk of Fire" items contained in this User Manual in order to minimize risks. do not ride the scooter in a motor lane under any circumstance. Preferred rider age is between 16 and 50 years old. Follow safety instructions below:
- Following individuals are not advised to ride the scooter:
 - Pregnants, juniors, seniors
 - Individuals under the influence of alcohol or other drugs
 - Overweight individuals
 - Fatigued individuals
 - Disabled
- Riders below 18 years old shall ride the scooter under supervision by adults.
- Follow local laws and regulations when riding the scooter. do not ride in areas prohibited by the local laws and regulations.
- For safety, keep an eye on the road ahead, and make sure you are clearly seen by others.

1.2 Compliance with the WEEE Directive and Disposing of the Waste Product:

This product complies with EU WEEE Directive (2012/19/EU). This product bears a classification symbol for waste electrical and electronic equipment (WEEE).

1 Important safety and environmental instructions

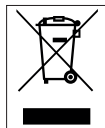

This symbol indicates that this product shall not be disposed with other household wastes at the end of its service life. Used device must be returned to official collection point for recycling of electrical and electronic devices. To find these collection systems please contact to your local authorities or retailer where the product was purchased. Each household performs important role in recovering and recycling of old appliance. Appropriate disposal of used appliance helps prevent potential negative consequences for the environment and human health.

1.3 Compliance with RoHS Directive

The product you have purchased complies with EU RoHS Directive (2011/65/EU). It does not contain harmful and prohibited materials specified in the Directive.

1.4 Package Information



Packaging materials of the product are manufactured from recyclable materials in accordance with our National Environment Regulations. Do not dispose of the packaging materials together with the domestic or other wastes. Take them to the packaging material collection points designated by the local authorities.

1.5 Information on Waste Batteries



This symbol on rechargeable batteries/batteries or on the packaging indicates that the rechargeable battery/battery may not be disposed of with regular household waste.

Always dispose of used rechargeable batteries/batteries in accordance with local environmental regulations. Make enquiries about the applicable disposal regulations where you live.

2 General appearance

2.1 Overview

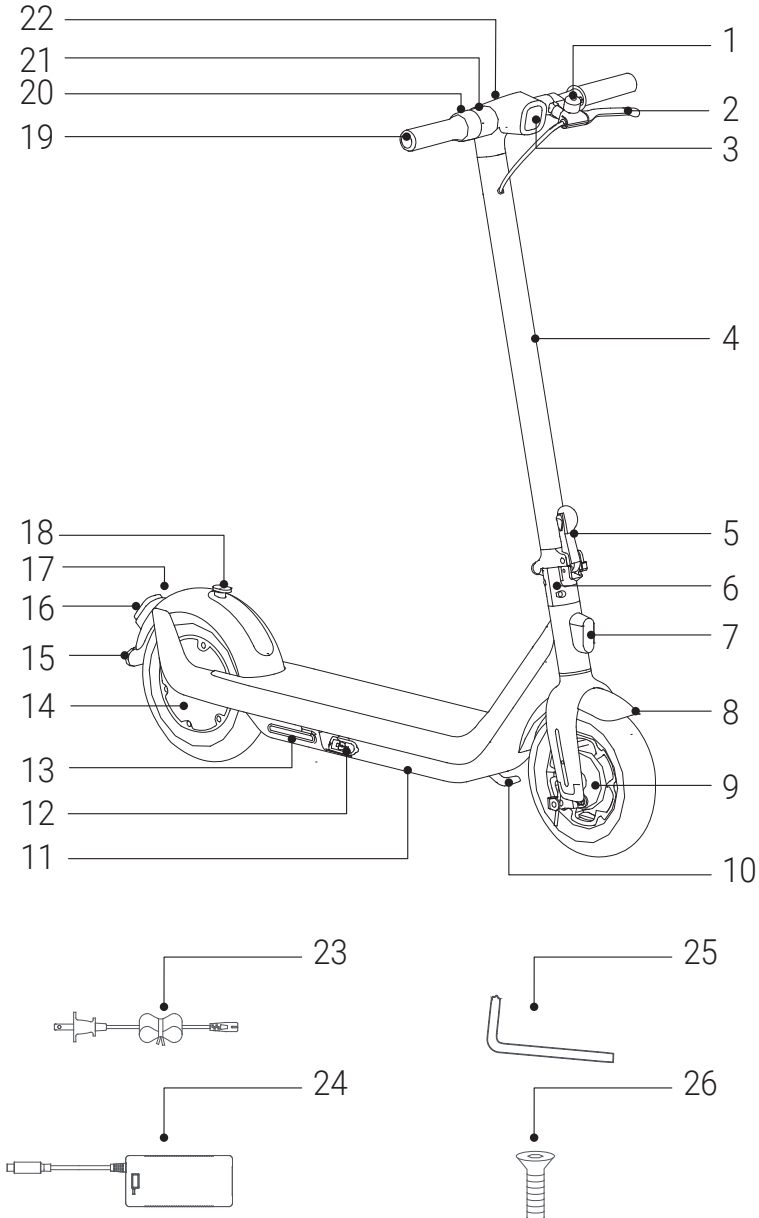

2 General appearance

Control and parts

1. Bell
2. Hand brake
3. Headlight
4. Front tube
5. Quick-release lever
6. Folding mechanism
7. Front reflector
8. Front fender
9. Drum brake
10. Kickstand
11. Battery chamber
12. Charging port
13. Left reflector
14. Wheel hub motor
15. Rear reflector
16. Taillight
17. Rear fender
18. Buckle
19. Handlebar
20. Accelerator
21. Latch hook
22. Dashboard and power button (Multi-Functional)
23. Charging cable
24. Charger
25. Hex wrench
26. Screw x4

2.2 Technical data

| Part | Items | Parameters |
|---------|----------------------|---|
| Wheel | Front wheel | 10 Inch |
| | Rear wheel | 10 Inch |
| Motor | Rating power | 350 W |
| | Max torque | ≥18N . m |
| | IP rating | IP54 |
| Battery | Rating voltage | 36 V |
| | Working voltage | 30 - 42 V |
| | Capacity | 7800 mAh |
| | Charging temperature | 0-45°C (0 - 113°F) |
| | Protection functions | Overcharging/Over-discharging/Short circuit/ Over heating and over current protection |
| Charger | Input voltage | 100V-240V~, 50/60Hz |
| | Input current | 1.8 A |
| | Output voltage | 42 V |
| | Output current | 1.5 A |
| | Charging duration | 5 ~ 6 h |
| | Charger model | FY0684201500 |

2 General appearance

| | | |
|---|------------------------------|--|
| Machine | Max speed | 25 km/h |
| | Typical range | 30 km* |
| | Braking system | Front mechanical brake + rear electronic brake |
| | Max slope | ≈14% |
| | Max payload | 100 kg |
| | Net weight | 17.2 kg |
| Features | Riding modes | Pedestrian, Drive and Sports |
| Product dimensions | Folding size (L*D*H) | 1125*180*540 mm |
| | Unfolded size (L*D*H) | 1125*180*1205 mm |
| <p>* Typical range: Tested while riding under full power, 75.0kg (165.3 lbs) load, 25°C(77°F), 60% of max speed on average on pavement. Some of the factors that affect range include: speed, number of starts and stops, ambient temperature, etc.</p> | | |

2 General appearance

Dashboard

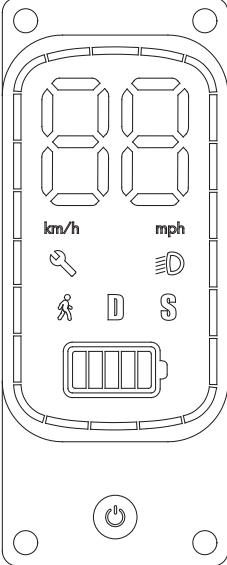
| | | |
|--|--|--|
|  | 88 : Speedometer | Display the current speed and error code |
| | 🔧 : Error | The lit wrench indicates that the scooter has detected an error. |
| | ☞D : Headlight | When the headlight is on, the icon is lit. |
| | Speed mode | Three modes available. "if for Pedestrian mode with a maximum speed of 3.7mph (6km/h), "D" for Standard mode and "S" for Sport mode (high speed). |
| | Mode | Speed range |
| | S - Sport/Power mode | 0-25km/h |
| | D - Drive mode | 0-18km/h |
| | 🚶 - Pedestrian | 0-6km/h |
| | 🔋 : Battery level | The battery power is indicated by 5 bars, each representing approximately 20% of a full battery. Real-time remaining battery power display. Five bars are fully charged, 1 bar and blinking is low battery, please charge in time. |
| | ⏻ : Power button (multi-functional) | <p>Short press to turn on the scooter and long press to turn it off. The scooter will be turned off automatically after 3mins without any scooter operation.</p> <p>When the scooter is on, single press the button to shift between modes, and the scooter beeps upon successful operation.</p> <p>When the scooter is on, double press the button to turn on/off headlight, and the scooter beeps upon successful operation.</p> <p>When the scooter is on, triple press the button to shift speed unit of kmph or mph, and the scooter beeps upon successful operation.</p> |

Please check the above product and accessories after unpacking the scooter. When any parts or accessories are missing or damaged, contact the authorized service stations in your region. After making sure all the parts are in good condition, you may start the assembly process.

Please keep the packaging materials for future transportation.

3 Installation of appliance

1. Unfold the front tube to the maximum position, press the folding and quick-releasing handle until a “crack” sound appears.

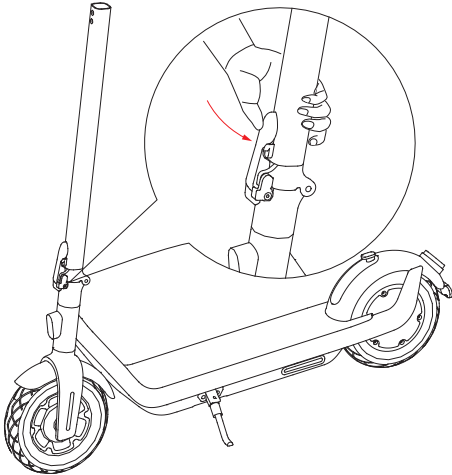

3. Use the accompanying hexagon spanner to install 4 screws in the order 1-2-3-4.

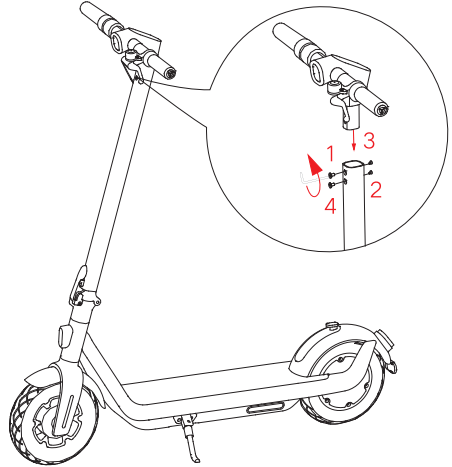

2. Install the handlebar on the front tube in the correct direction.

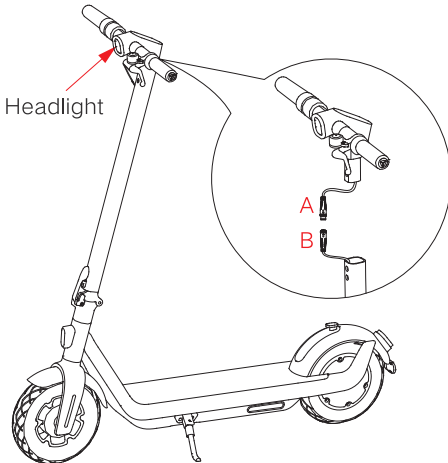

4. Check if your scooter can be started normally.

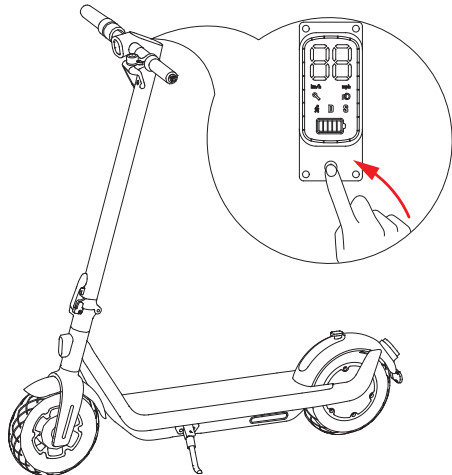

4 Charging

1. Open the charging port.

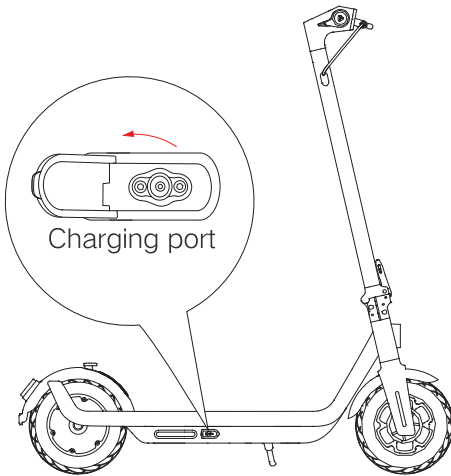

WARNING: Charger red light on means charging is in progress, green light on means charging is completed. Disconnect the charger upon full charging.



WARNING: Use original charger, or battery may be subject to damage or risk of fire.



2. Charger connection: Connect battery first, then connect to town electricity.

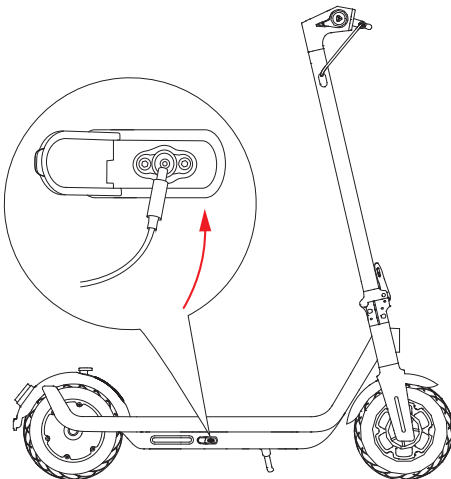

5 Safe ride

Wear a safety helmet and other protective gear to minimize potential risks or injuries.

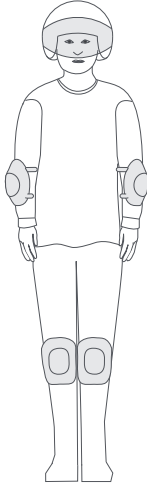

1. Check battery frequently, charge the battery when power is low. Stand on the pedal with one foot and push off with another foot to start gliding.

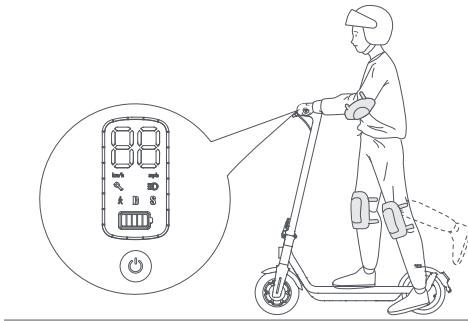

2. Step on to the scooter pad with the other foot to keep balance, and press the throttle to speed up.



ATTENTION: For your safety, make sure scooter speed reaches 3km/h | 1.86 mile/h) before running.

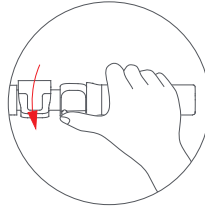

3. Release the speed controller to slow down; squeeze the braking handle to brake.



WARNING: Abrupt braking may result in falling and serious injury due to loss of traction. Maintain proper speed and beware of potential hazards.

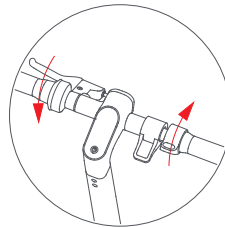

6 Safety warning

1. Do not ride the scooter with only one foot.



WARNING: Failure to follow instructions below may lead to serious injury.



2. Do not leave one or two hands while riding.



WARNING: Hold on to the handle with both hands, or you may lose balance and suffer injury due to falling. Do not press throttle when hold and walk with the the scooter.



3. Do not press the throttle when walking the scooter.

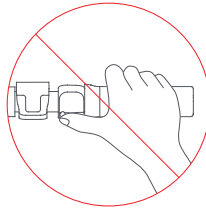

4. Do not ride on the motor lane or highway.

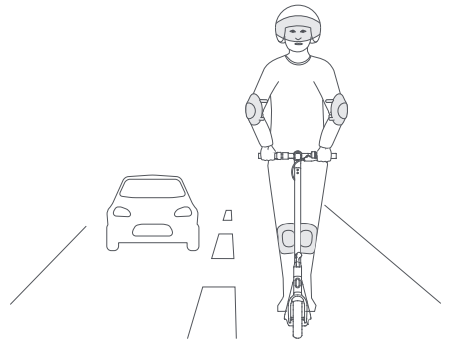

5. Avoid any obstructions while riding the scooter. Do not attempt to ride through puddles or any other watery obstructions. In this case, slow down and ride around the obstructions.

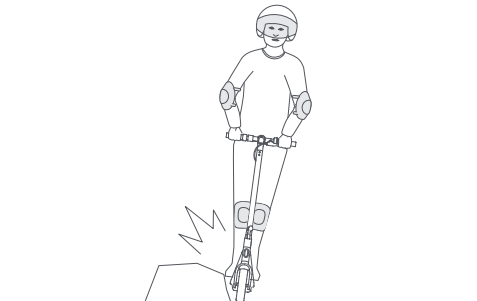

6 Safety warning

6. Slow down while riding on the deceleration strip, threshold, bumpy road or other non-flat roads.



7. While turning your body or direction, tilt your body towards the turning direction, and slowly turn the handle. Do not attempt to make abrupt turns.

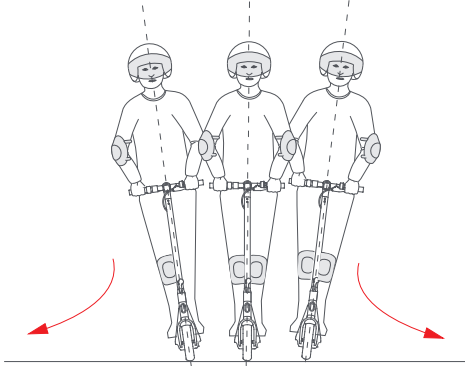

8. Do not attempt to abruptly turn the handle while riding at high speed.

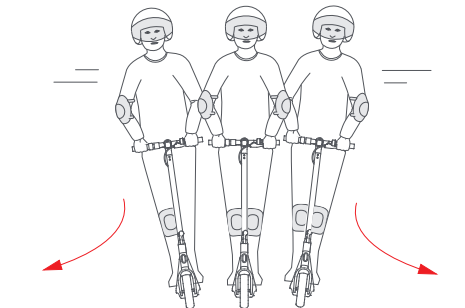

9. Do not ride the scooter in rainy weather!



10. Beware of elevated obstructions to prevent injury.

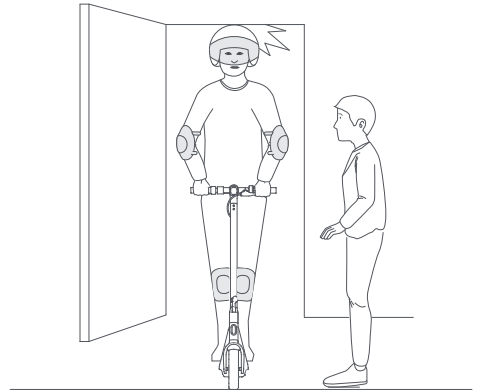

6 Safety warning

11. Do not place heavy objects on the scooter handle.

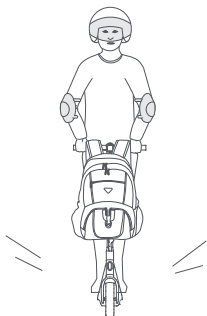

12. The scooter is for a single rider only. Do not ride with an extra person. Do not ride the scooter while holding or carrying a child.

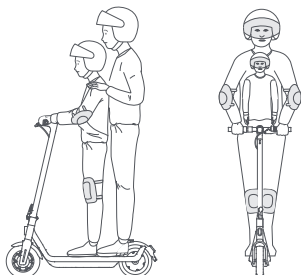

13. Do not ride the scooter up or down a stair or over obstructions.

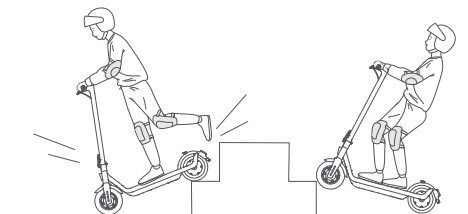

14. Control speed while going down a slope. Do not step on fenders.

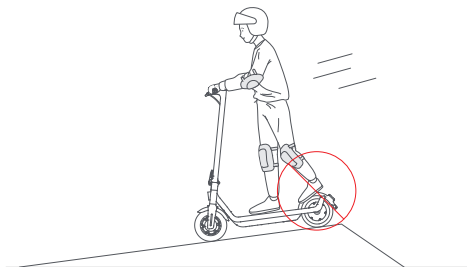

15. Do not watch your phone screen or wear earpieces while riding the scooter.



16. Do not touch the motor while riding the scooter to prevent skin burn.



WARNING: The motor surface overheating

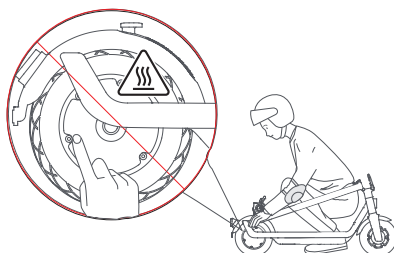

7 Opening, folding-up and carrying

7.1 Opening

1. Turn the latch hook clockwise to release it from the hook. Lift up the scooter from the rear fender.

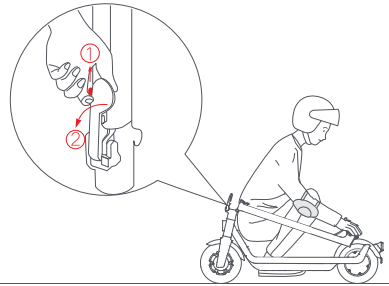
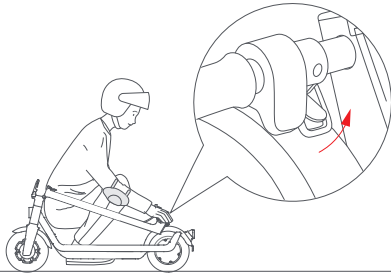

2. Use right hand to hold the scooter handle and raise the front tube till the maximum position. Press down the Quick-release lever till the folding mechanism clamp on the round nut on the front tube.

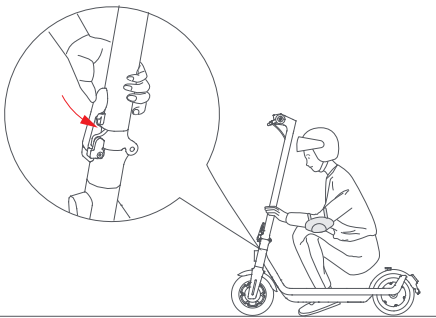

7.3 Carrying

Fold up your scooter for carrying.

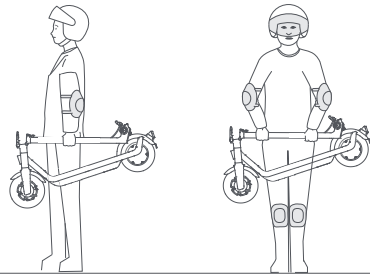

7.2 Folding-up

Use the right hand to hold the front tube, use the left thumb to push up the safety button, open the Quick-release lever, fold up the front tube, such that the latch hook will attach to the the hook on the rear fender.

8.1 Cleaning & storage

Rub the scooter with a piece of soft, wet cloth. Remove sticky dirt with a tooth brush and toothpaste, and clean with a piece of soft, wet cloth.



ATTENTION: Do not clean your scooter with alcohol, gasoline, acetone or other corrosive/volatile solvents, which may compromise your scooter appearance and internal structure. Do not wash your scooter with forced cleaner.



WARNING: Before cleaning, turn off the power, remove the charging cable, close the rubber cover at the charging port to prevent damaging the electronic components.

Place your scooter at a shady and dry location. Do not put your scooter outside for a prolonged period. Direct sunlight and extreme temperatures (cold and hot) may accelerate the ageing of plastic parts and compromise the battery life.

Prolonged Exposure to UV Rays and the Elements May Damage the Enclosure Materials, Store Indoors When Not in Use.

8.2 Tires

The accompanying tires are installed by service technicians. Wheel dismantling is a complex process. Incorrect assembly may lead to scooter instability or failure:

- Within the warranty period, please contact service personnel. You may request a list of authorized service personnel from the customer service center at www.beko.com.

ter at www.beko.com.

- For any queries, please contact customer service center at www.beko.com.

8.3 Battery maintenance

- Do not remove the battery. For any queries, contact customer service center at www.beko.com or via musteri.hizmetleri@beko.com
- Store your scooter under temperature -20-40°C. Charge your scooter under temperature 0-45°C.
- Check battery level before each ride. Insufficient power level will affect your riding.
- Charge your scooter when power level is less than 20% to avoid battery exhaustion.
- Do not pierce through the battery. Refer to local laws and regulations for battery recycling and/or disposal.



ATTENTION: Typically, a fully charged battery will hold at idle state for 1 20-180 days. For ride at low power, the battery will hold for 30-60 days. Remember to charge the battery after each ride. Battery exhaustion may lead to permanent damage. Electronic devices in the battery will record the battery discharging and charging conditions; over-charging or damage caused by over-charging are not part of the warranty.

WARNING:

- Do not touch the battery contacts. Keep the battery contacts away from metallic objects to avoid short circuit. Be attention to fire and electric shock danger. The battery does not contain any user-serviceable parts. In case of battery damage or wet sign, do not charge or use.
- Do not ride the scooter when the ambient temperature is beyond its operating temperature (refer to Specification), as low/ high temperature may compromise its maximum power/ torque, and may cause slipping or fall, which may lead to personal injury or property loss.



is recommended to contact authorized or dedicated service personnel or customer service personnel.

8.4 Miscellaneous

- The connecting flexible cable of the charger can not be replaced. In case the cables are damaged, the charger must be discarded and replaced. For any queries, please contact us via musteri.hizmetleri@beko.com
- In case of error or failure, within the warranty period, contact authorized service personnel, beyond the warranty period, you may contact any professional service personnel of your choice. You may request a list of authorized service personnel from the customer service center at www.beko.com. For any queries, contact customer service center at www.beko.com. We have tried to make this User Manual concise. If any specific operation is complex, it

9

Troubleshooting

| Code | Error Indication | Solution |
|--|--|--|
| E0 | Communication error | Take your product to the service for check wiring between controller, instrument and battery, replace controller, instrument or battery when necessary |
| E1 | Handlebar error | Take your product to the service for check wiring or replace handlebar |
| E2 | Braking error | Take your product to the service for check wiring or replace braking shut-off switch |
| E3 | Motor Hall error | Take your product to the service for check Hall wiring or replace motor |
| E4 | Motor phase wire or MOS tube short circuit error | Take your product to the service for check motor phase wire or replace motor/controller |
| E5 | Controller error | Take your product to the service for check controller wiring or replace controller |
| E6 | Battery error | Take your product to the service for check battery connection or replace battery |
| For any queries, contact customer service center at www.beko.com or via musteri.hizmetleri@beko.com | | |

Lütfen önce bu kılavuzu okuyun!

Değerli Müşterimiz,

Beko ürününü tercih ettiğiniz için teşekkür ederiz. Yüksek kalite ve teknoloji ile üretilmiş olan ürününüzün size en iyi verimi sunmasını istiyoruz. Bunun için, bu kılavuzun tamamını ve verilen diğer belgeleri ürünü kullanmadan önce dikkatle okuyun ve bir başvuru kaynağı olarak saklayın. Ürünü başka birisine vererseniz, kullanma kılavuzunu da birlikte verin. Kullanma kılavuzunda belirtilen tüm bilgi ve uyarıları dikkate alarak talimatlara uyun.

Bu kullanma kılavuzunun başka modeller için de geçerli olabileceğini unutmayın. Modeller arasındaki farklar kılavuzda açık bir şekilde belirtilmiştir.

Sembollerin anlamları

Bu kullanma kılavuzunun çeşitli kısımlarında aşağıdaki semboller kullanılmıştır:

 Cihazın kullanımıyla ilgili önemli bilgiler ve faydalı tavsiyeler.

 **UYARI:** Can ve mal güvenliğiyle ilgili tehlikeli durumlar konusunda uyarılar.

 **UYARI:** Elektrik çarpması uyarısı.

 **UYARI:** Yangın tehlikesi uyarısı.

 Sıcak yüzeylerle ilgili uyarı.



İÇİNDEKİLER

| | |
|---|-----------|
| 1 Önemli güvenlik ve çevre talimatları | 24 |
| 1.1 Güvenlik önlemleri | 24 |
| 1.2 AEEE Yönetmeliğine Uyum ve Atık | |
| 1.3 Ürünün ambalajı | 27 |
| 1.4 Atık Aküler Hakkında Bilgilendirme | 27 |
| 2 Genel Görünüm | 28 |
| 2.1 Genel bakış | 28 |
| 2.2 Teknik veriler | 29 |
| 3 Montaj | 32 |
| 4 Şarj | 33 |
| 5 Güvenli sürüş | 34 |
| 6 Güvenlik Uyarısı | 35 |
| 7 Açma, Katlama ve Taşıma | 38 |
| 7.1 Açılış | 38 |
| 7.2 Yukarı katlama | 38 |
| 7.3 Taşıma | 38 |
| 8 Bakım ve onarım | 39 |
| 8.1 Temizlik ve depolama | 39 |
| 8.2 Lastikler | 39 |
| 8.3 Akü bakımı | 39 |
| 8.4 Genel | 40 |
| 9 Sorun giderme | 41 |
| 10 Tüketici hizmetleri | 42 |

1.1 Güvenlik önlemleri

- Scooter bir eğlence ürünüdür. Yeni başlayanlar bu kullanım kılavuzunu takip ederek scooter'ı kullanmayı öğrenmelidir. Beko Grubu, sürüş becerilerinin eksikliğinden veya bu kullanım talimatlarına uyulmamasından kaynaklanan herhangi bir kayıp veya yaralanmadan sorumlu tutulamaz.
- Bu kullanım kılavuzunda yer alan talimatlara ve uyarılara uymak, bu scooter'ın sürülmesiyle ilgili tüm riskleri ortadan kaldıramaz. Kontrol kaybı, çarpışma veya düşme gibi riskler meydana gelebilir. Halka açık alanlarda sürüş yaparken yerel yasa ve yönetmeliklere uyun. Diğer araçlarda olduğu gibi, araç daha hızlı hareket ettiğinde fren mesafesi artar. Kaygan bir yüzeyde fren yapmak savrulmaya veya düşmeye neden olabilir.
- Bu scooter'ı sürerken dikkatli olun. Yayalar ve araçlarla aranızda güvenli bir mesafe bırakın. Yabancı bir alana veya karmaşık yapıları bir araziye girerken tetikte olun ve yavaş sürün. Gece sürüşü yaparken yansıtıcı bir ceket giyilmesi önerilir. Dikkatli olun ve yavaş sürün.
- Scooter sürerken kask ve el/bilek, diz kapağı, baş ve dirsek koruması gibi diğer koruyucu ekipmanları kullanın.
- Yayaların geçiş hakkına saygı gösterin. Yayalarla aynı yönde giderken solda kalın. Yayalarla ters yönde giderken sağda durun. Yayaları korkutmamak için yavaşlayın. Aksi takdirde, yerel trafik yasalarına ve yönetmeliklerine uyun.
- Bisiklet şeridinde sürün.
- Bu kullanım kılavuzunda yer alan sürücü güvenlik talimatlarına, scooter'larla ilgili yasa ve yönetmelikle-

1 Önemli güvenlik ve çevre talimatları

rin bulunmadığı bölgelerde uyulmalıdır. Beko Grubu, bu talimatlara uyulmamasından kaynaklanan herhangi bir maddi hasar, kaza, yaralanma, ölüm veya davadan sorumlu değildir.

- Scooter'ınızı bu talimatları okumamış kişilere ödünç vermeyiniz. Aksi takdirde, lütfen scooter'ı başkalarının güvenliği için sorumlu bir şekilde ödünç verin. Yeni başlayanların scooter'ın temel işlevlerini öğrenene kadar bu ürünü nasıl kullanacaklarını öğrenmelerine yardımcı olun. Yeni başlayanların scooter'ı öğrenirken ve kullanırken kask ve diğer koruyucu ekipmanları taktıklarından emin olun.
- Sürüşten önce, çalışır durumda olduklarından emin olmak için ek parçaları ve bileşenleri kontrol edin; devreleri ve ön ve arka ışıkları kontrol edin; ve frenleri

kontrol edin. Anormal bir gürültü veya alarm sinyali durumunda, derhal sürüşü durdurun ve yetkili bir servis merkezine veya şirketimize başvurun.

- Kişisel e-mobilite cihazları deniz seviyesinden 2000 m'nin üzerindeki yüksekliklerde kullanılmak üzere tasarlanmamıştır.
- Fırtına, yoğun sis veya kar yağışı gibi olumsuz hava koşullarında sürüş yapmayın.
- Bu ürün yalnızca bir sürücü için tasarlanmıştır. Bu ürünü sürerken sandalet değil ayakkabı giyin. Maksimum vücut ağırlığı 100 kg ve maksimum boy 200 cm'dir.
- Şarj cihazı veya priz ıslaksa scooter'ı şarj etmeyin. Şarj etmeden önce bu kullanım talimatlarını okuyun.
- SADECE birlikte verilen Beko şarj cihazını kullanınız. Başka marka şarj cihazı kullanmayınız.

1 Önemli güvenlik ve çevre talimatları

- SADECE Beko onaylı parçalar ve bileşenler kullanın. Kullanıcı Tarafından Bakımı Yapılabilir Parça Yoktur. Scooter'ınıza gereksiz yere müdahale etmeyin. Scooter üzerinde ciddi hasara veya yaralanmaya yol açacak her türlü müdahale garantiyi geçersiz kılacaktır.
- Devrilmesini önlemek için scooter'ı düz bir yüzeye yerleştirdiğinizden emin olun.
- Riskleri en aza indirmek için bu kullanım kılavuzundaki tüm "DİKKAT", "UYARI" ve "Yangın Tehlikesi" maddelerini okuyun ve uygulayın. Sürücü için tercih edilen yaş 16 ile 50 arasındadır. Aşağıdaki güvenlik talimatlarına uyun:
- Aşağıdaki kişiler scooter'a binmemelidir:
 - Hamile kadınlar, gençler, yaşlılar
 - Alkol veya diğer uyuşturucuların etkisi altındaki

kişiler III. Aşırı kilolu kişiler

- Aşırı yorgun kişiler
- Devre dışı bırakıldı
- 18 yaşından küçük sürücüler scooter'ı yetişkinlerin gözetimi altında sürmelidir.
- Scooter'ı sürerken yerel yasa ve yönetmeliklere uyun. Yerel yasa ve yönetmelikler tarafından yasaklanan alanlarda sürmeyin.
- Güvenlik için gözünüzü yoldan ayırmayın ve başkaları tarafından açıkça görüldüğünüzden emin olun.

1.2 AEEE Yönetmeliğine Uyum ve Atık Ürünün Elden Çıkarılması

Bu ürün T.C. Çevre ve Şehircilik Bakanlığı tarafından yayımlanan "Atık elektrikli ve Elektronik eşyaların Kontrolü Yönetmeliği"nde belirtilen zararlı ve yasaklı maddeleri içermez.

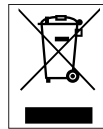

AEEE Yönetmeliğine uygundur. Bu ürün, geri dönüşümlü ve tekrar kullanılabilir nitelikteki yüksek kaliteli parça ve malzemelerden üretilmiştir. Bu nedenle,

ürünü, hizmet ömrünün sonunda evsel veya diğer atıklarla birlikte atmayın. Elektrikli ve elektronik cihazların geri dö-

nüşümü için bir toplama noktasına götürün. Bu toplama noktalarını bölgenizdeki yerel yönetime sorun.

Kullanılmış ürünleri geri kazanıma vererek Çevrenin ve doğal kaynakların korunmasına yardımcı olun.

1.3 Ürünün ambalajı



Ürününüzde kullanılan ambalajlar geri dönüşümü mümkün ambalajlardır. Ürününüzün ambalajlarının çevresel açıdan geri dönüşüm sürecine katılmasını sağlamanız için yerel resmi makamların kurallarına uygun olarak ambalajların ayrı atılmasını sağlayınız.

1.4 Atık Aküler Hakkında Bilgilendirme



Aküler/Şarj edilebilir aküler veya ambalajları üzerinde bulunan bu sembol, akünün/şarj edilebilir akünün evsel atıklara karıştırılmaması gerektiğini belirtir.

Kullanılmış aküleri/şarj edilebilir aküleri daima yerel çevre mevzuatına uygun olarak bertaraf edin. Bulduğunuz bölgede yürürlükte olan atık mevzuatını öğrenin.

2 Genel Görünüm

2.1 Genel bakış

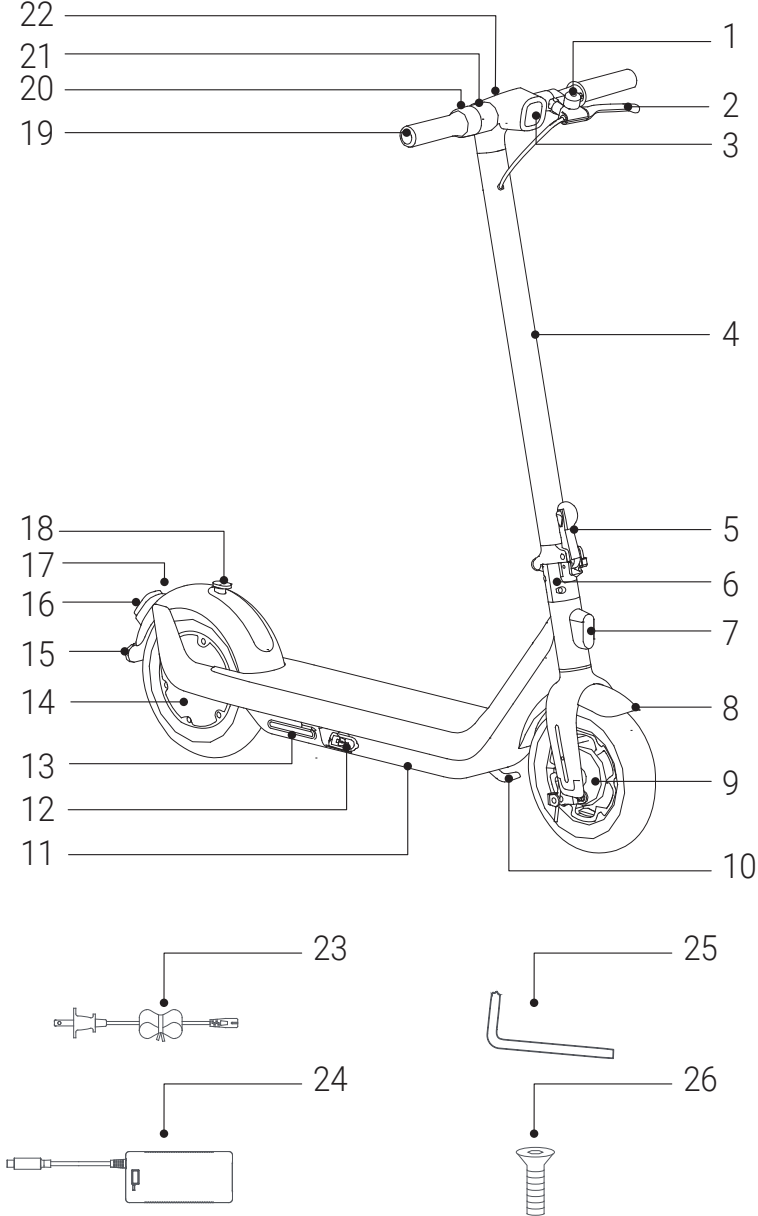

2 Genel Görünüm

Parçalar

1. Zil
2. El freni
3. Far
4. Ön direk/ kolon
5. Hızlı serbest bırakma kolu
6. Katlama mekanizması
7. Ön reflektör
8. Ön çamurluk
9. Kampana fren
10. Bisiklet ayağı
11. Akü bölmesi
12. Şarj bağlantı noktası
13. Sol reflektör
14. Tekerlek göbeği motoru
15. Arka reflektör
16. Arka Lamba
17. Arka çamurluk
18. Tırnak
19. Gidon
20. Gaz kolu
21. Mandal kancası
22. Gösterge paneli ve güç düğmesi (Çok Fonksiyonlu)
23. Şarj kablosu
24. Şarj ünitesi
25. Altıgen anahtar
26. Vida x4

2.2 Teknik veriler

| Parça | Ögeler | Parametreler |
|--------------|----------------------|--|
| Tekerlek | Ön tekerlek | 10 inç |
| | Arka tekerlek | 10 inç |
| Motor | Nominal güç | 350 W |
| | Maksimum tork | ≥18N . m |
| | IP derecesi | IP54 |
| Akü | Nominal gerilim | 36 V |
| | Çalışma gerilimi | 30 - 42 V |
| | Kapasite | 7800 mAh |
| | Şarj sıcaklığı | 0-45°C (0 - 113°F) |
| | Koruma fonksiyonları | Aşırı şarj / Aşırı deşarj / Kısa devre / Aşırı ısınma ve aşırı akım koruması |
| Şarj ünitesi | Giriş gerilimi | 100V-240V~, 50/60Hz |
| | Giriş akımı | 1,8 A |
| | Çıkış gerilimi | 42 V |
| | Çıkış akımı | 1,5 A |
| | Şarj süresi | 5 ~ 6 h |
| | Şarj cihazı modeli | FY0684201500 |

2 Genel Görünüm

| | | |
|--|--|--|
| Makine | Maks Hız | 25 km/sa. |
| | Tipik menzil | 30 km* |
| | Fren sistemi | Ön mekanik fren + arka elektronik fren |
| | Maksimum eğim | ≈% 14 |
| | Maksimum taşıma kapasitesi | 100 kg |
| | Net ağırlık | 17,2 kg |
| Özellikler | Sürüş modları | Yaya, Sürücü ve Spor |
| Ürün boyutları | Katlanmış durumda ölçüler (U*G*Y) | 1125*180*540 mm |
| | Açık durumda ölçüler (U*G*Y) | 1125*180*1205 mm |
| <p>* Tipik menzil: Tam güçte, 75,0 kg (165,3 lbs) yükte, 25 °C'de (77 °F), asfaltta ortalama maksimum hızın %60'ında test edilmiştir. Menzili etkileyen faktörlerden bazıları şunlardır: Hız, kalkış ve duruş sayısı, ortam sıcaklığı, taşıdığı kişinin ağırlığı vb.</p> | | |

2 Genel Görünüm

Gösterge tablosu

| | | |
|--|-----------------------------|--|
| | : Hız göstergesi | Geçerli hızı ve hata kodunu görüntüler |
| | : Hata | Yanan anahtar, scooter'ın bir hata tespit ettiğini gösterir. |
| | : Far | Far açıkken simge yanar. |
| | Hız modu | Üç mod mevcuttur. "maksimum 3,7 mph (6 km/sa) hızı sahip Yaya modu için, "D" Standart mod için ve "S" Spor modu (yüksek hız) için. |
| | Mod | Hız aralığı |
| | - Spor/Güç modu | 0-25km/s |
| | - Sürüş modu | 0-18km/s |
| | - Yaya | 0-6km/s |
| | : Pil seviyesi | Pil gücü, her biri dolu bir pilin yaklaşık %20'sini temsil eden 5 çubukla gösterilir. Akünün mevcut şarj seviyesini gösterir. Beş çubuk tam dolu, 1 bar ve yanıp sönme düşük akü anlamına gelir, lütfen zamanında şarj edin. |
| | : Güç düğmesi (çok işlevli) | Scooter'ı açmak için kısaca basın ve kapatmak için basılı tutun. Scooter herhangi bir işlem yapılmadan 3 dakika sonra otomatik olarak kapanır. Scooter açıkken, modlar arasında geçiş yapmak için düğmeye bir kez basın, scooter başarılı bir şekilde çalıştığında bip sesi çıkaracaktır. Scooter açıkken, farı açmak/kapatmak için düğmeye iki kez basın, scooter başarılı bir şekilde çalıştığında bip sesi çıkaracaktır. Scooter açıkken, hız birimini km/h veya mph olarak değiştirmek için düğmeye üç kez basın, scooter başarılı bir şekilde çalıştığında bip sesi çıkaracaktır. |

Lütfen scooter'ı ambalajından çıkardıktan sonra yukarıdaki ürün ve aksesuarları kontrol edin. Herhangi bir parça veya aksesuar eksik veya hasarlıysa, bölgenizdeki yetkili servis istasyonlarına başvurun. Tüm parçaların iyi durumda olduğundan emin olduktan sonra montaja başlayabilirsiniz.

Lütfen ambalaj malzemesini scooter'ı taşımak için saklayın.

3 Montaj

1. Ön boruyu maksimum konuma getirin, bir "klik" sesi duyana kadar katlama ve hızlı açma koluna basın.

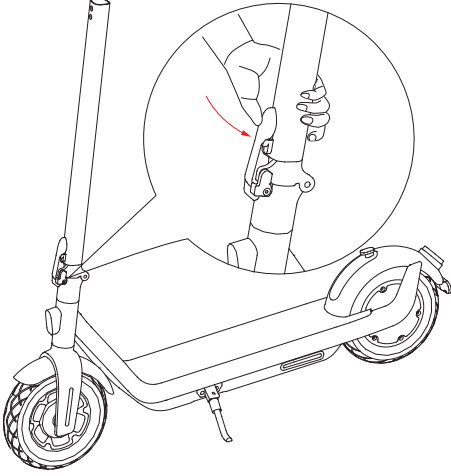

2. Gidonu ön boruya doğru yönde monte edin.

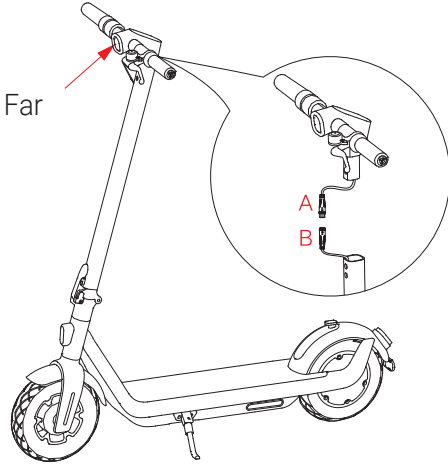

3. Verilen altıgen anahtar kullanarak 4 vidayı 1-2-3-4 sırasına göre vidalayın.

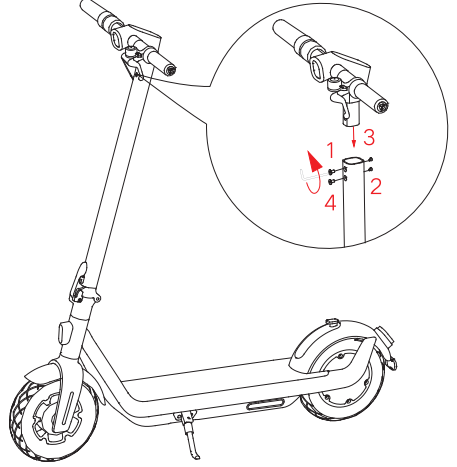

4. Scooter'ınızın normal çalışıp çalışmadığını kontrol edin.

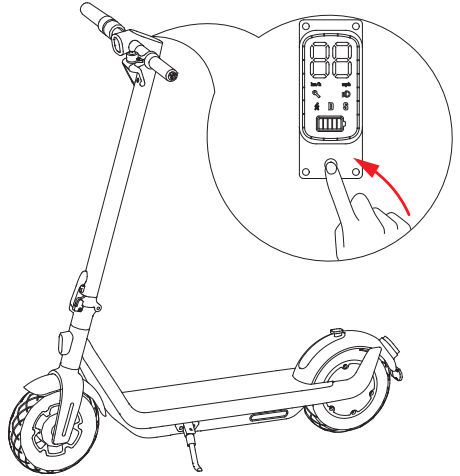

4 Şarj

1. Şarj cihazı konektörünü açın.

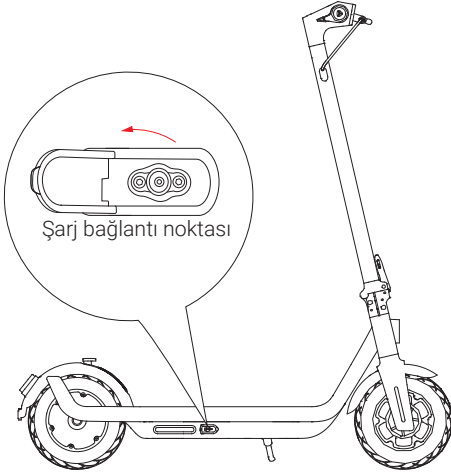

UYARI! Şarj cihazındaki kırmızı ışık şarj işleminin devam ettiği, yeşil ışık ise şarj işleminin tamamlandığı anlamına gelir. Şarj işlemi tamamlandığında şarj cihazının bağlantısını kesin.



UYARI! Orijinal şarj cihazını kullanın, aksi takdirde akü hasar görebilir veya yangın riski oluşabilir.



2. Şarj cihazını bağlayın: Önce aküyü bağlayın, ardından şehir şebekesine bağlayın.

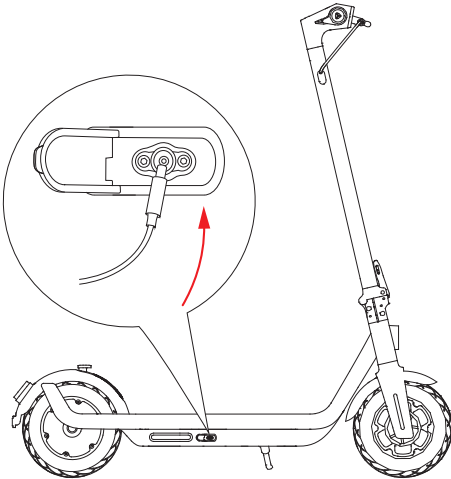

5 Güvenli sürüş

Olası risk veya yaralanmaları en aza indirmek için bir kask ve diğer koruyucu ekipman kullanın.

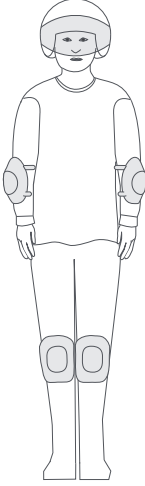

1. Aküyü sık sık kontrol edin ve güç azaldığında yeniden şarj edin. Bir ayağınızla pedalın üzerinde durun ve kaymaya başlamak için diğer ayağınızla itin.

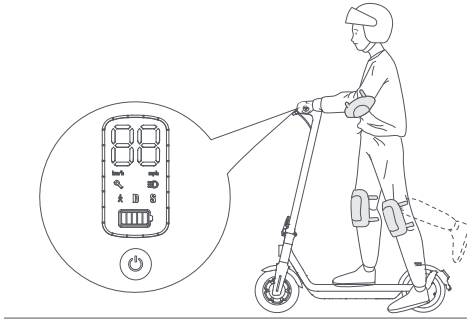

2. Dengeyi korumak için diğer ayağınızla scooter pad'ine basın ve daha hızlı gitmek için gaza basın.



DİKKAT! Güvenliğiniz için, sürüşe başlamadan önce scooter'ın 3 km/s hız ulaştığından emin olun.

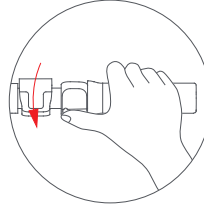

3. Yavaşlamak için hız kontrolünü bırakın; fren yapmak için fren koluna basın.



UYARI! Ani frenleme, çekiş kaybı nedeniyle düşmelere ve ciddi yaralanmalara neden olabilir. Makul bir hızı koruyun ve olası tehlikelerin farkında olun.

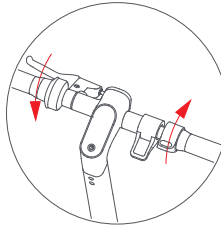

6 Güvenlik Uyarısı

1. Scooter'ı sadece tek ayakla sürmeyin.



UYARI! Aşağıdaki talimatlara uyulmaması ciddi yaralanmalara neden olabilir.

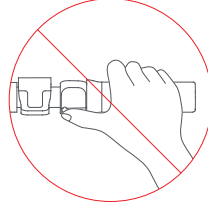

2. Sürüş sırasında bir veya iki elinizi bırakmayın.



UYARI! Her iki elinizle tutamağı tutun, aksi takdirde denge-nizi kaybedebilirsiniz. Scooter'ı tutarken ve scooter ile yürürken gaza basmayın.



4. Karayolunda veya otoyolda sürmeyin.

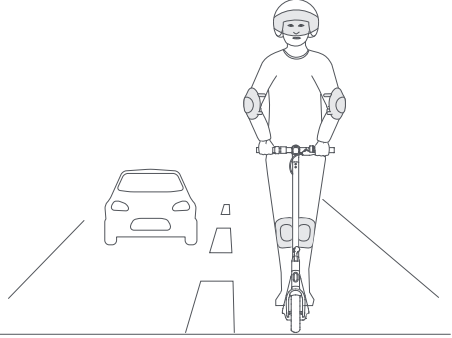

5. Scooter'ı sürerken tüm engellerden kaçınin. Su birikintilerinden veya diğer ıslak engellerden geçmeye çalışmayın. Bu durumda yavaşlayın ve engelin etrafından dolaşın.

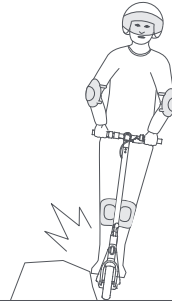

3. Scooter ile yürürken gaza basmayın.

6 Güvenlik Uyarısı

6.Yavaşlama şeridinde, hız tümseğinde, engebeli yolda veya diğer düz olmayan yollarda sürerken yavaşlayın.



7.Dönerken, vücudunuzu uygun yöne eğin ve gidonu yavaşça çevirin. Aniden dönmeye çalışmayın.

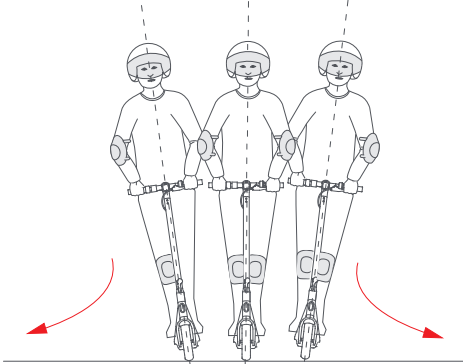

8.Yüksek hızda sürerken gidonu aniden çevirmeye çalışmayın.

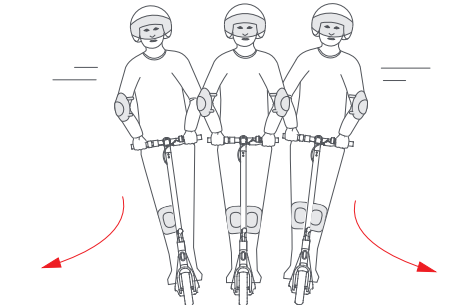

9.Scooter'ı yağmurlu havalarda sürmeyin!



10. Yaralanmaları önlemek için yükseltilmiş engellere dikkat edin.

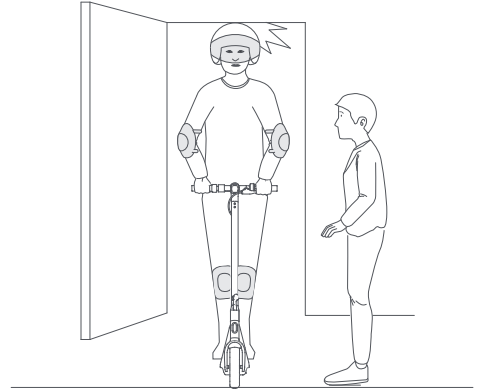

6 Güvenlik Uyarısı

11. Scooter'ın tutamağına ağır nesnelere koymayın.

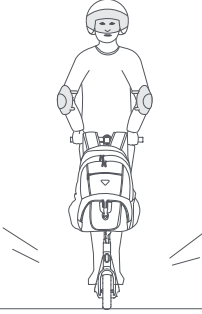

14. Yokuş aşağı sürerken hızınızı kontrol edin. Çamurlukların üzerine basmayın.

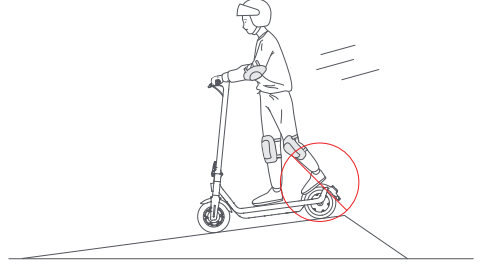

12. Scooter sadece bir sürücü için uygundur. İlave bir kişi ile birlikte sürmeyin. Bir çocuğu tutarken veya taşıırken scooter'a binmeyin.

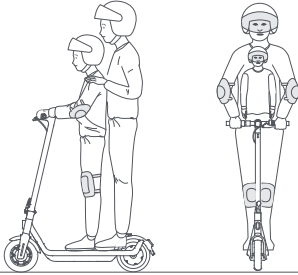

15. Scooter'ı sürerken telefonunuzun ekranına bakmayın veya kulak tıkaçı takmayın.



13. Scooter'ı merdivenlerden yukarı veya aşağı ya da engellerin üzerinden sürmeyin.

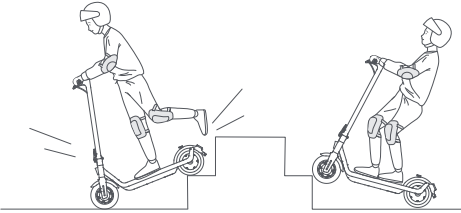

16. Cilt yanıklarını önlemek için scooter'ı sürerken motora dokunmayın.



UYARI! Motor yüzeyi aşırı ısınabilir.

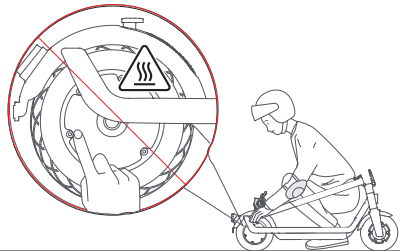

7 Açma, Katlama ve Taşıma

7.1 Açılış

1.Kancadan çıkarmak için kilitleme kancasını saat yönünde çevirin. Scooter'ı arka çamurluktan yukarı kaldırın.

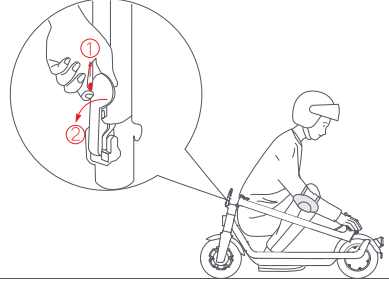
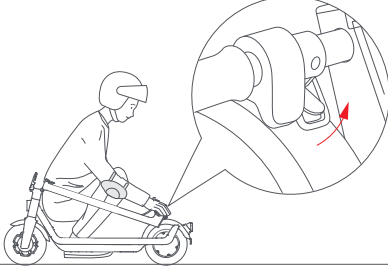

7.3 Taşıma

Taşımak için scooter'ınızı katlayın.

2.Scooter'ın kolunu sağ elinizle tutun ve ön boruyu maksimum konuma kaldırın. Katlama mekanizması ön borudaki yuvarlak somunu sıkıştırana kadar hızlı serbest bırakma kolunu aşağı itin.

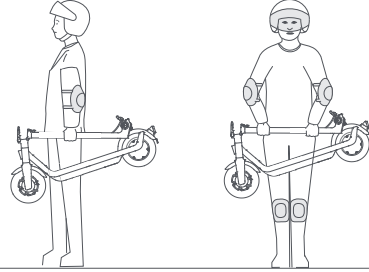
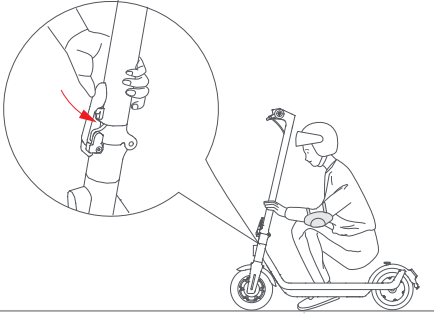

7.2 Yukarı katlama

Ön boruyu sağ elinizle tutun, sol başparmağınızla emniyet düğmesini yukarı itin, hızlı serbest bırakma kolunu açın, kilitleme kancası arka çamurluktaki kancaya geçecek şekilde ön boruyu yukarı katlayın.

8 Bakım ve onarım

8.1 Temizlik ve depolama

Scooter'ı yumuşak, nemli bir bezle silin. Yapışmış kirleri diş fırçası ve diş macunu ile çıkarın ve yumuşak, nemli bir bezle temizleyin.



DİKKAT! Scooter'ınızı alkol, benzin, aseton veya scooter'ınızın görünümünü ve iç yapısını etkileyebilecek diğer aşındırıcı/uçucu çözücülerle temizlemeyin. Scooter'ınızı aşındırıcı temizlik malzemeleri ile yıkamayın.



UYARI! Temizlemeden önce gücü kapatın, şarj kablosunu çıkarın ve elektronik bileşenlere zarar vermemek için şarj girişindeki lastik kapağı kapatın.

Scooter'ınızı gölgeli ve kuru bir yere yerleştirin. Scooter'ınızı uzun süre açık havada bırakmayın. Doğrudan güneş ışığı ve aşırı sıcaklıklar (soğuk ve sıcak) plastik parçaların eskimesini hızlandırabilir ve pil ömrünü etkileyebilir.

UV ışınları ve elementlerle uzun süreli temas gövde malzemelerine zarar verebilir, scooter'ınızı kullanmadığınız zamanlarda iç mekanda saklayın.

8.2 Lastikler

Birlikte verilen lastikler servis teknisyenleri tarafından takılır. Tekerleklerin sökülmesi karmaşık bir işlemdir. Yanlış montaj, scooter'ın dengesizliğine veya arızalanmasına neden olabilir:

- Garanti süresi içinde lütfen servis personeline başvurun. Yetkili servis per-

sonelinin bir listesini www.beko.com adresindeki müşteri hizmetleri merkezinden talep edebilirsiniz.

- Herhangi bir sorunuz için lütfen www.beko.com adresinden müşteri hizmetleri merkeziyle iletişime geçin.

8.3 Akü bakımı

- Aküyü çıkarmayın. Sorularınız için www.beko.com adresinden veya musteri.hizmetleri@beko.com üzerinden müşteri hizmetleri merkeziyle iletişime geçin.
- Scooter'ınızı -20-40°C sıcaklık altında saklayın. Scooter'ınızı 0-45°C sıcaklıkta şarj edin.
- Her sürüşten önce akü seviyesini kontrol edin. Yetersiz akü gücü sürüşünüzü etkileyecektir.
- Akünün bitmesini önlemek için şarj seviyesi %20'den az olduğunda scooter'ınızı şarj edin.
- Aküyü delmeyin. Akülerin geri dönüşümü ve/veya atılması için yerel yasa ve yönetmeliklere uyun.



DİKKAT! Normalde, tam şarjlı bir akü boştaki 1 20-180 gün dayanır. Düşük güçlü yolculuklar için akü 30-60 gün dayanacaktır. Her sürüşten sonra aküyü şarj etmeyi unutmayın. Boşalmış bir akü kalıcı hasara neden olabilir. Aküdeki elektronik cihazlar akünün deşarj ve şarj durumlarını kaydeder; aşırı şarj veya aşırı şarjın neden olduğu hasar garanti kapsamında değildir.

**UYARI!**

- Akü kontaklarına dokunmayın. Kısa devreyi önlemek için akü kontaklarını metal nesnelere uzak tutun. Yangın ve elektrik çarpması riskinin farkında olun. Akü, kullanıcı tarafından bakımı yapılabilecek hiçbir parça içermez. Akü hasar görmüşse veya ıslanmışsa, şarj etmeyin veya kullanmayın.
- Düşük/yüksek sıcaklıklar maksimum gücü/torku etkileyebileceğinden ve kayma veya düşmeye neden olarak yaralanma veya maddi hasara yol açabileceğinden, ortam sıcaklığı çalışma sıcaklığının üzerindeyken scooter'ı sürmeyin (teknik özelliklere bakın).

veya Müşteri Hizmetleri Merkezi ile iletişime geçmelisiniz.

8.4 Genel

- Şarj cihazının esnek bağlantı kablosu değiştirilemez. Kablolar hasar görürse, şarj cihazı elektronik atık kurallarına uyularak ve değiştirilmelidir. Sorularınız için lütfen musteri.hizmetleri@beko.com adresinden bizimle iletişime geçin.
- Garanti süresi içinde bir hata veya arıza durumunda, yetkili servis personeline başvurun; garanti süresi dışında, seçtiğiniz bir profesyonel servis personeline başvurabilirsiniz. Yetkili servis personelinin bir listesini www.beko.com adresindeki müşteri hizmetleri merkezinden talep edebilirsiniz. Herhangi bir sorunuz varsa, lütfen www.beko.com adresinden Müşteri Hizmetleri Merkezi ile iletişime geçin. Bu kullanım kılavuzunu kısa ve öz tutmaya çalıştık. Karmaşık işlemler için, yetkili veya özel servis personeli

| Kod | Hata Göstergesi | Çözüm |
|---|--|---|
| E0 | İletişim hatası | Kontrolör, cihaz ve akü arasındaki kabloları kontrol edin, gerektiğinde kontrolörü, cihazı veya aküyü değiştirmek gerektiğinde servise gidin. |
| E1 | Gidon hatası | Kabloları kontrol edin veya gidonu değiştirmek gerektiğinde servise gidin. |
| E2 | Frenleme hatası | Kablo tesisatını kontrol edin veya fren kapatma anahtarını değiştirmek gerektiğinde servise gidin. |
| E3 | Motor Hall hatası | Hall kablolarını kontrol edin veya motoru değiştirmek gerektiğinde servise gidin. |
| E4 | Motor faz teli veya MOS tüpü kısa devre hatası | Motor faz kablosunu kontrol edin veya motoru/kontrolörü değiştirmek gerektiğinde servise gidin. |
| E5 | Kontrolör hatası | Kontrolör kablolarını kontrol edin veya kontrolörü değiştirmek gerektiğinde servise gidin. |
| E6 | Akü hatası | Akü bağlantısını kontrol edin veya aküyü değiştirmek gerektiğinde servise gidin. |
| Sorularınız için www.beko.com adresinden veya musteri.hizmetleri@beko.com üzerinden müşteri hizmetleri merkeziyle iletişime geçin. | | |

Müşteri Hizmetleri

Müşteri Memnuniyeti Politikası

- Müşterilerimizin istek ve önerilerini her kanaldan karşılamaktan mutluluk duyarız.

Kanallarımız:

* Çağrı Merkezimiz: 0850 210 0 888

(Sabit telefonlardan veya cep telefonlarından alan kodu çevirmeden arayın*)

* Diğer Numaramız: 0216 585 8 888

- Çağrı Merkezimiz haftanın 7 günü 24 saat hizmet vermektedir.

- Çağrı Merkezimiz ile yaptığınız görüşmeler iletişim hizmeti aldığınız operatör firma tarafından sizin için tanımlanan tarifeye göre ücretlendirilir.

- Sabit veya cep telefonlarınızdan alan kodu tuşlamadan çağrı merkezi numaramızı arayarak ürününüz ile ilgili arzu ettiğiniz hizmeti talep edebilirsiniz.

* Whatsapp Numaramız: 0544 444 0 888

* Faks Numaramız: 0216-423-2353

* Web Adresimiz:

- www.beko.com.tr

* e-posta Adresimiz:

- musteri.hizmetleri@beko.com

* Sosyal Medya Hesaplarımız:

- <https://www.instagram.com/bekoturkiye/>

- https://twitter.com/beko_tr

- <https://www.facebook.com/bekoturkiye/>

- <https://www.youtube.com/user/BekoChannel>

* Posta Adresimiz:

- Arçelik A.Ş., Karaağaç Caddesi No:2-6,
34445, Sütlüce / İSTANBUL

* Bayilerimiz,

- <https://www.beko.com.tr/yetkili-saticilar>

* Yetkili Servislerimiz,

- <https://www.beko.com.tr/yetkili-servis>

- Tüm yetkili servis istasyonu bilgilerimiz, Ticaret Bakanlığı tarafından oluşturulan "Servis Bilgi Sistemi"nde (www.servis.gov.tr) yer almaktadır.

- Yedek parça malzemeleri yetkili servislerimizden temin edilebilir.

- Müşterilerimizden iletilen istek ve önerilerin Beko'ya ulaştığı bilgisini, müşteri profili ayrımı yapılmaksızın kendilerine 24 saat içinde veririz.

- Müşteri Hizmetleri sürecimiz:

Müşterilerimizin istek ve önerilerini;

* **İzlenebilir, raporlanabilir, şeffaf ve güvenli tek bir bilgi havuzunda toplarız.**

* **Yasal düzenlemelere uygun, objektif, adil ve gizlilik içinde ele alır ve değerlendiririz.**

* **Bu geri bildirimleri süreçlerimizin daha mükemmel hale getirilmesinde kullanırız.**

- Beko olarak, mükemmel müşteri deneyimini yaşatmayı ana ilke olarak kabul eder, müşteri odaklı bir yaklaşım benimseriz.

- Bütün süreçlerimizi yönetim sistemi ile entegre ederek birbirini kontrol eden bir yapı geliştirilmesini sağlarız.

Yönetim hedeflerini de bu sistem üzerinden besleriz.

Aşağıdaki önerilere uymanızı rica ederiz.

- Ürününüzü aldığınızda Garanti belgesini Yetkili Satıcıya onaylattırınız.
- Ürününüzü kullanma kılavuzu esaslarına göre kullanınız.
- Ürününüz ile ilgili hizmet talebiniz olduğunda yukarıdaki telefon numaralarından Çağrı Merkezimize başvurunuz.
- Hizmet için gelen teknisyene "teknisyen kimlik kartı"nı sorunuz.
- İşiniz bittiğinde Yetkili servis teknisyeninden "Hizmet Fişi" istemeyi unutmayınız. alacağınız "Hizmet Fişi" , ilerde ürününüzde meydana gelebilecek herhangi bir sorunda size yarar sağlayacaktır.
- Ürünün kullanım ömrü: 10 yıldır. (Ürünün fonksiyonunu yerine getirebilmesi için gerekli yedek parça bulundurma süresi)

10 Tüketici hizmetleri

Hizmet talebinin değerlendirilmesi

1

Müşteri Başvurusu

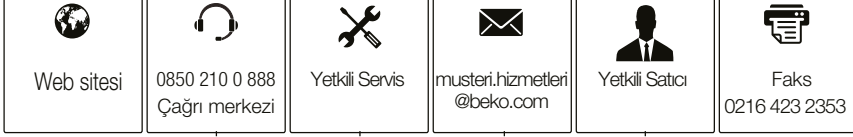

2

Başvuru kaydı

Başvuru Konusu
Müşteri Adı, Soyadı
Müşteri Telefonu
Müşteri Adresi

3

Hizmet talebinin alınması

- Hizmet talebi analizi
- Hizmet hakkında müşterinin bilgilendirilmesi (Keşif,nakliye,montaj,bilgi,onarım,değişim vb.)
- Hizmet hakkında gerekli işlemin gerçekleştirilmesi

4

Müşteri memnuniyetinin alınması



5

Başvuru kaydının kapatılıp, bilgilerin saklanması

Bu kılavuzu okumadan ürününüzü çalıştırmayınız.

Ürününüz ile ilgili garanti şartları, kullanımı ve sorun giderme yöntemleri kılavuzda yer almaktadır.

Uygun Kullanım ve Garanti ile İlgili Dikkat Edilmesi Gereken Hususlar;

Aşağıda belirtilen sorunların giderilmesi ücret karşılığında yapılır. Bu durumlar için garanti şartları uygulanmaz;

1. Kullanım hatalarından kaynaklanan hasar ve arızalar,
2. Malın tüketiciye tesliminden sonraki yükleme, boşaltma, taşıma vb. sırasında oluşan hasar ve arızalar,
3. Malın kullanıldığı yerin elektrik (priz, gerilim, topraklama vb.), su (su basıncı, musluk vb.), doğalgaz, telefon, internet vb. şebekesi ve/veya altyapısı (gider, zemin, ortam vb.) kaynaklı meydana gelen hasar ve arızalar,
4. Doğa olayları ve yangın, su baskını vb. kaynaklı meydana gelen hasar ve arızalar,
5. Malın tanıtma ve kullanma kılavuzlarında yer alan hususlara aykırı kullanılmasından kaynaklanan hasar ve arızalar,
6. Malın, 6502 sayılı Tüketicinin Korunması Hakkındaki Kanununda tarif edilen şekli ile ticari veya mesleki amaçlarla kullanımı durumunda ortaya çıkan hasar ve arızalar,
7. Mala yetkisiz kişiler tarafından bakım, onarım veya başka bir nedenle müdahale edilmesi

Durumlarında mala verilmiş garanti sona erecektir.

Garanti uygulaması sırasında değiştirilen malın garanti süresi, satın alınan malın kalan garanti süresi ile sınırlıdır.

Ürününüz Arçelik A.Ş. adına Yadea technology group co., Ltd., Dongsheng Road Dacheng Industrial Zone Anzhen Xishan District Wuxi Jiangsu, Tel: +86 400-900-1212 tarafından üretilmiştir.

Menşei: P.R.C.

GARANTİ ŞARTLARI

- Garanti süresi, malın teslim tarihinden itibaren başlar ve 2 yıldır.
- Malın tanıtma ve kullanma kılavuzunda gösterildiği şekilde kullanılması ve Arçelik A.Ş.'nin yetkili kıldığı servis çalışanları dışındaki şahıslar tarafından bakım, onarım veya başka bir nedenle müdahale edilmemiş olması şartıyla, malın bütün parçaları dahil olmak üzere tamamını; malzeme, işçilik ve üretim hatalarına karşı malın teslim tarihinden itibaren yukarıda belirtilen süre kadar garanti eder.
- Malın ayıplı olduğunun anlaşılması durumunda tüketici, 6502 sayılı Tüketicinin Korunması Hakkında Kanununun 11 inci maddesinde yer alan;
 - Sözleşmeden dönme,
 - Ücretsiz onarılmasını isteme,
 - Satış bedelinden indirim isteme,
 - Satılmanın ayıpsız bir misli ile değiştirilmesini isteme, haklarından birini kullanabilir.
- Tüketicinin bu haklardan ücretsiz onarım hakkını seçmesi durumunda satıcı; işçilik masrafı, değiştirilen parça bedeli ya da başka herhangi bir ad altında hiçbir ücret talep etmeksizin malın onarımını yapmak veya yaptırmakla yükümlüdür. Tüketici ücretsiz onarım hakkını üretici veya ithalatçıya karşı da kullanabilir. Satıcı, üretici ve ithalatçı tüketici bu hakkını kullanmasından müstesilsen sorumludur.
- Tüketicinin, ücretsiz onarım hakkını kullanması halinde malın;
 - Garanti süresi içinde tekrar arzalanması,
 - Tamiri için gereken azami sürenin aşılması,
 - Tamirinin mümkün olmadığı, yetkili servis istasyonu, satıcı, üretici yada ithalatçı tarafından bir raporla belirlenmesi durumlarında;

tüketici malın bedel iadesini, ayıp oranında bedel indirimini veya imkân varsa malın ayıpsız misli ile değiştirilmesini satıcıdan talep edebilir.

Satıcı, tüketicinin talebini reddedemez. Bu talebin yerine getirilmemesi durumunda satıcı, üretici ile ithalatçı müstesilsen sorumludur.

- İlgili mevzuatlarda belirlenen kullanım ömrü süresince malın azami tamir süresi 45 iş gününü, geçemez. Bu süre, garanti süresi içerisinde mala ilişkin arızanın yetkili servis istasyonuna veya satıcıya bildirim tarihinde, garanti süresi dışında ise malın yetkili servis istasyonuna teslim tarihinden itibaren başlar. Garanti kapsamı içerisindeki malın arızasının 10 iş günü içerisinde giderilememesi halinde, üretici veya ithalatçı; malın tamiri tamamlanıncaya kadar, benzer özelliklere sahip başka bir malı tüketicinin kullanımına tahsis etmek zorundadır. Benzer özelliklere sahip başka bir malın tüketici tarafından istenmemesi halinde üretici veya ithalatçılar bu yükümlülüğünden kurtulur. Malın garanti süresi içerisinde arzalanması durumunda, tamirde geçen süre garanti süresine eklenir.
- Malın kullanma kılavuzunda yer alan hususlara aykırı kullanılmasıyla kaynaklanan hasar ve arızalar garanti kapsamı dışındadır.
- Tüketici, garantiden doğan haklarının kullanılmasına ile ilgili olarak çıkabilecek uyuşmazlıklarda yerleşim yerinin bulunduğu veya tüketici işleminin yapıldığı yerdeki Tüketici Hakem Heyetine veya Tüketici Mahkemesine başvurabilir.
- Satıcı tarafından bu Garanti Belgesinin verilmesi durumunda tüketici, Ticaret Bakanlığı Tüketicinin Korunması ve Piyasa Gözetimi Genel Müdürlüğüne başvurabilir.

Üretici veya İthalatçı Firmamız:

Unvanı: Arçelik A.Ş.
Adresi: Arçelik A.Ş. Karaağaç Caddesi No:2-6,
34445, Sıtlıçe / İSTANBUL
Telefonu: 0216 585 8 888
Faks: 0216 423 2353
web adresi: www.beko.com.tr

Malın:

Markası: Beko
Cinsi: Elektrikli Scooter
Modeli: B35020
Bandrol ve Seri No:
Garanti Süresi: 2 YIL
Azami Tamir Süresi: 45 iş günü

GENEL MÜDÜR

Hakan Bıçlı

Arçelik A.Ş.

GENEL MÜDÜR YRD.

Çetin

Satıcı Firmamız:

Unvanı:
Adresi:
Telefonu:
Faks:
e-posta

Fatura Tarih ve Sayısı:
Teslim Tarihi ve Yeri:
Yetkilinin İmzası:
Firmamız Kaşesi:

Bu bölümü, ürünü aldığınız Yetkili Satıcı imzalayacak ve kaşeyecektir.