

ڈاؤلینس پر بھروسے اور اعتماد کا شکریہ

یونائٹڈ ریفریجریٹیشن انڈسٹریز لمیٹڈ کی جانب سے یہ آپ کی ذاتی وارنٹی ہے۔ اس کا اطلاق آپ پر اصل خریداری کی حیثیت سے ہوتا ہے۔ بشرطیکہ ہمارے کسی مقرر کردہ ڈیلر سے خریدایا گیا ہو، کسی دوسرے کے نام منتقل نہیں ہو سکتی۔

۱- 12 سال کی کیمبریسر وارنٹی: ڈاؤلینس ریفریجریٹر کا کیمبریسر اگر میٹرل یا کارنگری کے نقص کی وجہ سے تاریخ خریدے سے 12 سال کے عرصے میں خراب ہوتا ہے تو ناقص کیمبریسر سے یا کارآمد کیمبریسر سے ایک بار مفت تبدیل کر دیا جائے گا۔ جب کے گیس،

فائل پرزہ جات، مزدوری، بھری دہت کرنے اور نقل و حمل کے اخراجات بڑھ کر خریداریوں کے۔

۲- ایک سال کی پارٹس وارنٹی: ڈاؤلینس ریفریجریٹر کا کوئی پرزہ اگر میٹرل یا کارنگری کے نقص کی وجہ سے خریداری کی تاریخ سے ایک سال کے عرصے میں ناقص ثابت ہوتا ہے تو بلا معاوضہ درستی یا تبدیلی سے یا قابل استعمال پرزے سے کر دی جائے گی۔

وارنٹی کے قواعد و ضوابط:

وارنٹی کا اطلاق درج ذیل صورت میں ہوگا:

(i) وارنٹی کارڈ مکمل طور پر بھرا ہوا ہے اور اس پر خریداری کے وقت ڈیلر کی مہر موجود ہے۔ تاکمیل یا بغیر ہرے ہونے وارنٹی کارڈ یا کھلائی میں تبدیلی یا اس کو دنا یا گیا ہو اور دوبارہ کیسے کی کوشش کی گئی ہو تو اس پر وارنٹی کا اطلاق نہیں ہوگا۔

(ii) ریفریجریٹر ڈاؤلینس سروس سینٹر یا منظور شدہ ورکشاپ کے ٹیکنیشن کے علاوہ کسی غیر متعلقہ شخص سے مرمت نہ کروایا گیا ہو۔

(iii) ریفریجریٹر کا اور جنٹل 3 پن کا پلگ تبدیل نہیں کیا گیا ہے اور پلگ صحیح طور پر اترنے کے لئے سائٹ میں استعمال کیا گیا ہو۔

وارنٹی کا اطلاق درج ذیل صورت میں نہیں ہوگا:

(iv) بجلی کے غیر معمولی لوڈ، بھارت سرکٹ، دوپلیج کی کمی بیشی یا ناقص وائرنگ سے ہونے والی خرابیاں۔

(v) ایسا ریفریجریٹر جس میں کسی بھی قسم کی تبدیلی یا تخریب کی گئی ہو یا حادثے کا شکار ہوا ہے یا غلط طریقے سے استعمال کی گئی ہے یا سیریل نمبر تبدیل کر دیا گیا ہے یا اس کے حرف متادے گئے ہوں۔

قانونی ذمہ داری:

۳- اس وارنٹی اور پروڈکٹ پر پاکستانی قانون لاگو ہوگا۔

۴- اس وارنٹی اور پروڈکٹ کے حوالے سے کسی بھی قسم کی پیچیدگیاں صرف کراچی کی عدالتوں میں ہی نمٹائی جائیں گی۔

۵- اس پروڈکٹ کو استعمال کرنے سے کسی بھی قسم کا نقصان یا ضائع ہونے پر کوئی ذمہ داری نہیں ہوگی۔

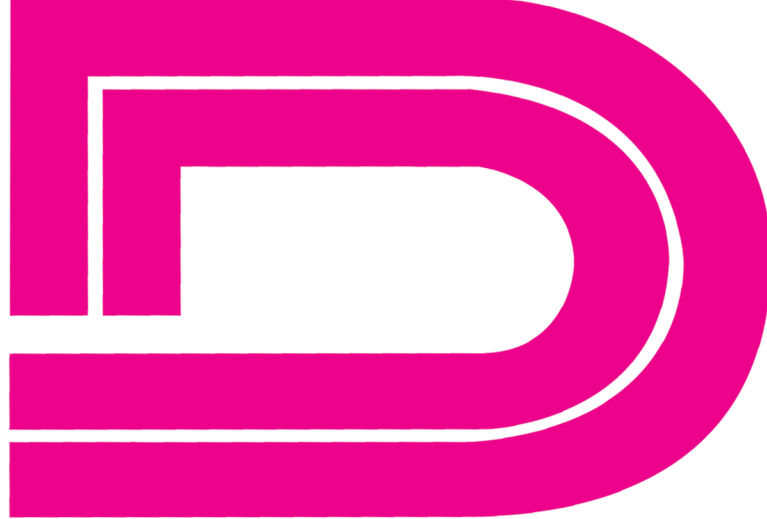

ڈاؤلینس ریلائبل ہے!

ڈیلر کے استعمال کے لئے:

خریداری کی تاریخ: _____ برانچ کا نام: _____

شکایت کی صورت میں فون نمبر: 021-111-11-7359۔ یا ای میل: customer.service@dawlance.com.pk پر رابطہ کریں۔

Dear Valued Customer,

Thank you for your trust on Dawlance Refrigerator.

Dawlance is the largest home appliances manufacturing company in Pakistan. It aims towards advancing the standard of living in Pakistan by producing reliable and affordable electrical products.

Dawlance Refrigerators are known for their reliability, durability and unmatched performance. Great care and attention goes into their designing and production. We want our refrigerators to be able to cater

to the needs of all Pakistani consumers so that
"DAWLANCE RELIABLE HAI"

S. No.	Contents	Page Number
1	Safety Instruction	Page # 1
2	Pictorial Illustration	Page # 2
3	Product Features	Page # 3
4	Refrigerator Placement	Page # 4
5	Using the Refrigerator	Page # 5
6	To store and preparing food	Page # 6
7	Defrosting	Page # 6 & 7
8	General Maintenance	Page # 7
9	Caution	Page # 8
10	Troubleshooting	Page # 9
11	Operating the Product	Page # 10



REFRIGERATOR

THANK YOU FOR TRUSTING DAWLANCE

This is your personal warranty from **UNITED REFRIGERATION INDUSTRIES LIMITED**. It applies to you as the original purchaser. Provided, it is purchased from an authorized dealer and nor is it transferable.

1. 12 YEARS COMPRESSOR WARRANTY:

If the compressor of the Refrigerator becomes inoperative as a result of defects in material or workmanship within 12 years of purchase, it will be replaced free of charge by a new or functionally operative compressor, only once. The cost of gas, parts, labour, home attending and transportation charges will be borne by the customer.

2. ONE YEAR PARTS WARRANTY:

Any part of Dawlance Refrigerator, which proves to be defective in terms of material or workmanship within one year of purchase, will be repaired or replaced with a new or functionally operative part free of charge.

WARRANTY TERMS & CONDITIONS:

The warranty will be valid provided:

- The warranty card has been properly filled and bears the dealer's seal at the time of purchase. Unfilled or partially filled warranty cards and those with cutting and rewriting will not be entertained.
- The Refrigerator has not been repaired by any person other than a DAWLANCE CUSTOMER SERVICE CENTRE or AUTHORIZED CONTRACT WORKSHOP technician.
- The Refrigerator has been used with the original 3 pin plug connected to a properly earthed socket.

The warranty will not be valid provided:

- Where defects have resulted from abnormal electrical load, short-circuiting, low or high voltage and poor wiring.
- Where the Refrigerator has been tampered with or altered in any way, or has been subject to misuse, negligence or accident, or has its serial number altered, disfigured or removed.

LEGAL LIABILITY:

3. This warranty and the use of this product will be governed by Pakistani law.

4. Any proceedings arising out of or in connection with this warranty or the use of the product may only be brought in a court of competent jurisdiction in Karachi.

5. The company shall not be responsible for any loss or damage occurred to the property arising out of the use/operation of the product.

Appliance: _____ Customer Name _____ Model: _____ Sr.No. _____ F/H Name: _____

Address: _____ City: _____ E-mail: _____ Contact: _____

DEALER COPY:

Purchase Date: _____ Branch Name: _____

Complaint No.: 021-111-11-7359 E-mail : customers.service@dawlance.com.pk

www.dawlance.com.pk

dawlancepakistan

Dealer Seal

Dawlance

وسیع ترین سروس سینٹرنیٹ ورک ملک بھر میں 200 سے زائد مراکز کیساتھ
ڈاؤلینس ریلائبل سروس تمام گھریلو مصنوعات کے لئے
سروسز آپ کی دہلیز پر 24 گھنٹے کے اندر
کال سینٹر کی سہولت پورا ہفتہ 24 گھنٹے

UAN # 021-111-11-7359 (RELY)

Head Office: Dawlance Center 7/4, Civil Lines-9

Dr. Ziauddin Ahmed Road, Karachi.

Ph: (021) 35652450-9

E-mail: customer.service@dawlance.com.pk

Website: www.dawlance.com.pk

ڈاؤلینس ریلائبل ہے!

SAFETY INSTRUCTIONS

Important Safety Warnings:

1. Do not use mechanical devices or other means to accelerate the defrosting process, other than those recommended by the manufacturer.
2. Do not damage the parts, where the refrigerant is circulating, with drilling or cutting tools. The refrigerant that might blow out when the gas channels of the evaporator, pipe extensions or surface coatings are punctured causes skin irritations and eye injuries.
3. Do not use electrical appliances inside the food storage compartments of the appliance, unless they are of the type recommended by the manufacturer.
4. Do not store explosive substances such as aerosol cans with a flammable propellant in this appliance.

General Safety:

1. When you want to dispose/scrap the product, we recommend you to consult the authorized service in order to learn the required information and authorized bodies.
2. Consult your authorized service for all your questions and problems related to the Refrigerator. Do not intervene or let someone intervene to the refrigerator without notifying the authorised services.
3. Vapor and vaporized cleaning materials should never be used in cleaning and defrosting processes of your refrigerator. In such cases, the vapor may get in contact with the electrical parts and cause short circuit or electric shock.
4. In case of any failure or during a maintenance or repair work, disconnect your refrigerator's mains supply by either turning off the relevant fuse or unplugging your appliance.
5. Do not pull by the cable when pulling off the plug.
6. This product is not intended to be used by persons with physical, sensory or mental disorders or unlearned or inexperienced people (including children) unless they are attended by a person who will be responsible for their safety or who will instruct them accordingly for use of the product.
7. Do not operate a damaged refrigerator. Consult with the service agent if you have any concerns.
8. Exposing the product to rain, snow, sun and wind is dangerous with respect to electrical safety.
9. Do not spray substances containing inflammable gases such as propane gas near the refrigerator to avoid fire and explosion risk.
10. Never place containers filled with water on top of the refrigerator; in the event of spillages, this may cause electric shock or fire.
11. Ensure that the refrigerator is properly grounded before operating it.
12. We strongly recommend not to use extension cord.

HC Warning

This gas is flammable. Therefore, pay attention to not damaging the cooling system and piping during usage and transportation. In the event of damage, keep your product away from potential fire sources that can cause the product catch a fire and ventilate the room in which the unit is placed.

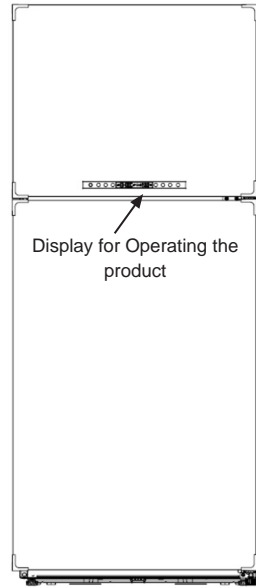
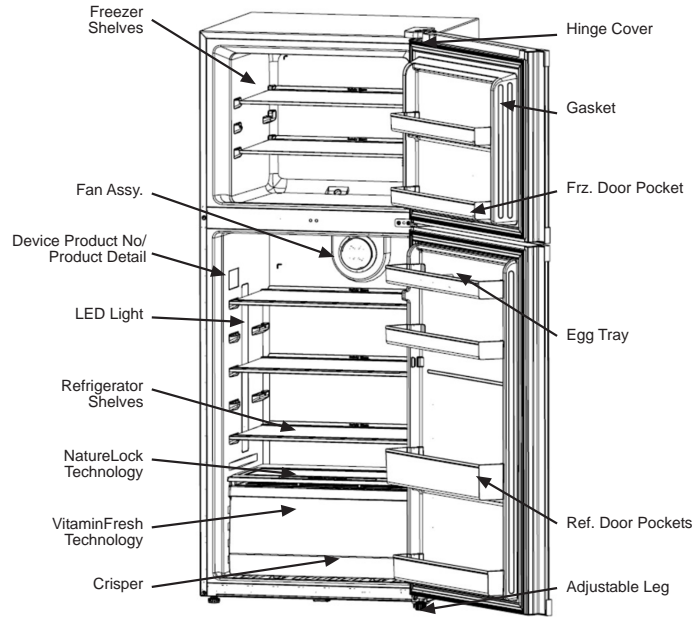

صفحہ نمبر	کوٹیشنٹ	سیریل نمبر
صفحہ # ۱	حفاظتی انتباہ	۱
صفحہ # ۲	تصویری استعمال	۲
صفحہ # ۳	مصنوعات کی خصوصیات	۳
صفحہ # ۴	فرتج کہاں رکھیں	۴
صفحہ # ۵	فرتج کا استعمال	۵
صفحہ # ۶	کھانا اسٹور کرنا اور نکالنا	۶
صفحہ # ۶ اور ۷	ڈیفروسٹ کرنا	۷
صفحہ # ۸	عمومی دیکھ بھال	۸
صفحہ # ۸	احتیات	۹
صفحہ # ۹	ٹروبل شوٹنگ	۱۰
صفحہ # ۱۰	پروڈکٹ کو چلانا	۱۱

معزز کسٹمر

ڈاؤ لینس ریفریجریٹر پر اعتماد کرنے اور اسے خریدنے کا بے حد شکریہ۔

ڈاؤ لینس پاکستان میں گھریلو مصنوعات بنانے والی سب سے بڑی کمپنی ہے۔ ڈاؤ لینس اپنی زیادہ پائیدار اور کم قیمت الیکٹریکل مصنوعات کے ذریعے عام صارفین کا معیار زندگی بلند کرنے کے لئے کوشاں ہے۔

ڈاؤ لینس کے ریفریجریٹر اپنے اعلیٰ معیار، قابل اعتماد اور بہترین کارکردگی کی بدولت بہت مشہور ہیں۔ یہ ریفریجریٹر ہر لحاظ سے پاکستانی ضروریات کو مد نظر رکھ کر بنائے گئے ہیں۔ ڈاؤ لینس کے ٹیکنیکل ماہرین کا بنیادی مقصد صرف صارفین کی سہولت کے لئے بہترین مصنوعات تیار کرنا ہے اسی لئے تو ڈاؤ لینس کے کسٹمرز صرف ایک ہی بات کہتے ہیں " ڈاؤ لینس ریلائبل ہے! "

اہم حفاظتی انتباہ

- 1 فراسٹ صاف کرنے کے لئے کسی چھڑی، کانٹے یا دھات والے ادوار کا استعمال نہ کریں بلکہ ریفریجریٹر کے ساتھ دیئے گئے سکرپری کی مدد سے ہی صاف کریں۔
- 2 ریفریجریٹر کے ان حصوں کو جہاں (Refrigerant) گیس کا گزر (FLOW) ہو، کسی بھی قسم کے Cutting Tool یا Drilling Tool سے نقصان نہ پہنچائیں۔ ایسا کرنے کی صورت میں ریفریجریٹر نیٹ گیس باہر نکل سکتی ہے۔ جو کہ جلدی جلن اور آنکھوں کو نقصان پہنچا سکتی ہے۔
- 3 الیکٹریکل ایپلائنسز (Electrical Appliances) کو ریفریجریٹر میں کھانے کے کپاڑے میں ہرگز نہ رکھیں، جب تک آپ چوکھنی کی طرف سے ہدایت نہ ہو۔
- 4 ریفریجریٹر میں کسی بھی قسم کا آنکھیر مادہ جیسے کہ ایروزول کنین (Aerosol Can) نہ رکھیں۔

عمومی حفاظت

- 1 ریفریجریٹر کو اسکرپ یا ڈسپوز (Scrap/Dispose) کرنے سے پہلے اختیار شدہ مردوں سینٹر سے رجوع کریں تاکہ آپ کو اس حوالے سے متعلقہ معلومات مل سکے۔
- 2 کسی بھی قسم کی معلومات یا مسائل کے حوالے سے اختیار شدہ مردوں سینٹر سے رجوع کریں۔ کسی کو بھی اختیار شدہ مردوں سینٹر کو اطلاع کیے بغیر ریفریجریٹر میں مداخلت نہ کرنے دیں۔
- 3 ریفریجریٹر کی صفائی یا فراسٹ ہٹانے کے لیے Vapourized Material/Vapour کا استعمال نہ کریں۔ ایسا کرنے کی صورت میں شارٹ سرکٹ ہو سکتا ہے۔
- 4 دیکھ بھال یا مرمت کے دوران کسی سسٹم یا ریفریجریٹر نا پٹنے کی صورت میں ریفریجریٹر کا پاور پلگ یا سپلائی منقطع کر دیں۔
- 5 پلگ نکالنے وقت اسکی تار کو کھینچنے سے پرہیز کریں۔
- 6 اس مصنوعات کو جسمانی، ذہنی طور سے معزور شخص کو ہرگز استعمال نہ کرنے دیں، جب تک ان کے ساتھ کوئی ذمہ دار شخص موجود نہ ہو جو آگنی حفاظت کا خیال رکھتا ہو اور اُسے مصنوعات کے استعمال سے آگاہ کر سکے۔
- 7 کسی بھی قصور شدہ ریفریجریٹر کا استعمال نہ کریں۔ کسی مسئلے کی صورت میں ہمارے مردوں سینٹر کے نمائندے سے رجوع کریں۔
- 8 الیکٹریکل سیٹیٹی (Electrical Safety) کے حوالے سے بارش، دھوپ، تیز ہوا اور برف پر ڈاٹ کے لئے نقصان دہ ہو سکتا ہے۔
- 9 ریفریجریٹر کے قریب کوئی آنکھیر چیز کا اسپر نہ کریں جس میں پروپین (Propane) جیسی آنکھیر گیس موجود ہو یا اسے کرنے کی صورت میں آگ اور دھماکہ کا خطرہ ہو سکتا ہے۔
- 10 پانی سے بھرے ہوئے کنٹینرز کو ریفریجریٹر کے اوپر ہرگز نہ رکھیں، ایسا کرنے کی صورت میں پانی گرنے کا واقعہ پیش آ سکتا ہے جس سے بجلی کا جھٹکا یا آگ لگ سکتی ہے۔
- 11 اس بات کا اطمینان کر لیں کہ آپ کا ڈرائنگ سسٹم عمل طور پر اترتھ (Earth) ہے۔
- 12 ریفریجریٹر کو پاور دینے کے لیے Extension Wire کا ہرگز استعمال نہ کریں۔

ہائڈروکاربن کا انتباہ

یہ گیس آنکھیر ہے۔ اس لیے پائینگ سسٹم اور کوئلگ سسٹم (Piping System & Cooling System) کا خیال رکھیں تاکہ آگ اور دھواں سے محفوظ رہیں اور استعمال کرنے وقت کوئی نقصان اور لیکج (Leakage) نہ ہو۔ کسی نقصان اور لیکج کی صورت میں مصنوعات کو آگ لگنے کے ذرائع سے دور رکھیں اور کسی ایسی جگہ رکھیں جہاں ہوا کا گزر ہو۔

1

VitaminFresh: (Optional)

The crisper (vegetable compartment) in your product has VitaminFresh Technology – a unique system which simulates the natural lighting conditions from the sun. This allows the vegetables in the crisper to continue photosynthesis under the changing light wavelengths and preserve freshness for longer.

Fan: (Optional)

Fan is designed to ensure that the cold air in your refrigerator is dissolved and distributed homogeneously. Fan operation time may vary depending on the properties of your product and can be dependent on the door switch, compressor or cooling requirements of the refrigerator.

Deodorizing Filter: (Optional)

The deodorizing filter eliminates the bad odour in your refrigerator. The air actively passes over the odour filter, meanwhile bad odour molecules decompose and the air that has come out after being cleaned is given back into the Refrigerator Compartment. This system works in parallel with the fan.

NatureLock Technology (Optional):

The crisper (vegetable compartment) in your product has NatureLock Technology – an innovative technology designed to intelligently control the air and humidity in the crisper to prolong the life of the fruits and vegetables by delaying the drying or rotting of your produce. You can therefore store fruits and vegetables under ideal humidity conditions for a longer time.

Hybrid Cooling Technology (Optional):

Dawlance's patent-pending Hybrid Cooling Technology provides drastically increased cooling retention in cases of prolonged power outages by keeping food frozen for up to 6 days in the freezer while also providing additional energy saving.

Medicine Box: (Optional)

In Refrigerator Compartment, a separate covered compartment is given for your sensitive products such as medicine, cosmetics etc.

Removable Gasket:

The product contains the removable gasket which can easily be pulled off for cleaning if needed. Customer Just need to pull the gasket from one corner (as shown in fig.) and it can be installed again after cleaning.

3

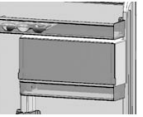
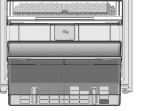

WHERE AND HOW TO PLACE YOUR DAWLANCE REFRIGERATOR

- Place on a hard and plane surface or a wooden platform.....
- Far from heat sources like ovens, stoves etc. as they lower the refrigerator's cooling performance, increases electrical consumption and reduces the compressor life.....
- For proper ventilation there should be minimum 4 inches distance from the sidewalls and 12 inches distance from the ceiling. This will result in efficient performance and less electrical consumption.....
- Put it in a dry place. High moisture and splashing of water can cause short circuit & rusting of your refrigerator.....
- Avoid power cord from coiling or striping with the unit to avoid short circuit.....
- Original 3-pin plug should be used for power; it should never be replaced with a simple 2-pin plug. Use of 3-pin plug is a must for prevention of electric shock. Separate earth (ground) should be available in the house wiring.....
- The unit should be slightly reclined towards the back wall; this can be conveniently done with adjustable levelling legs. It will reduce chances of water coming out from the front portion.....

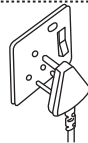
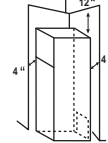
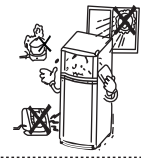
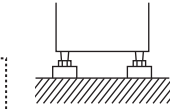

Instruction to clean the Refrigerator from inside:

- Never use any sharp and abrasive tools, gasoline, soap, household cleaners, detergent and wax polish for cleaning.
- Dissolve one teaspoon of bi-carbonate in half liter of water. Soak a clean cloth with the solution and wipe the interior of the refrigerator with this cloth and then dry thoroughly.

USING THE REFRIGERATOR

Before Using

NECESSARY PRECAUTION

Before turning "ON" your Refrigerator/Deep Freezer ensure to remove all packing accessories including Styrofoam, Wooden pallet, Tape, Corrugated Carton Pieces etc. Also ensure not to cover your electric appliance with any additional plastic or any other protective covering. The presence of the above mentioned material on the unit or in its vicinity may result in unwarrented FIRE hazards.

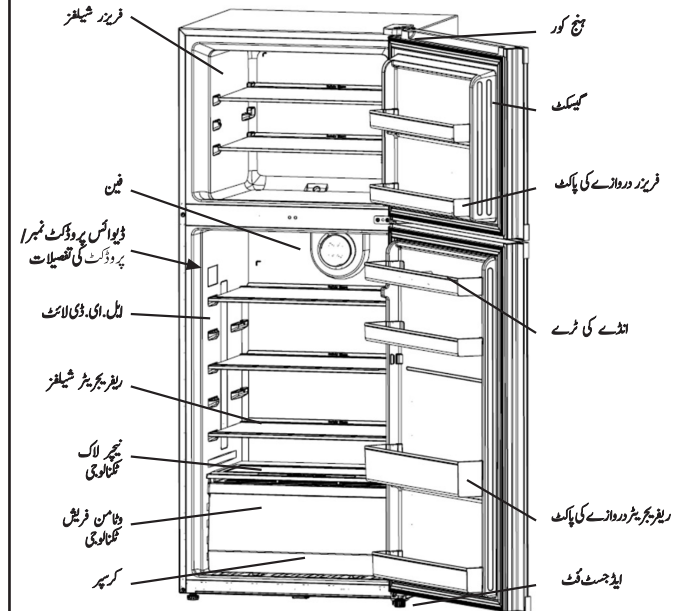
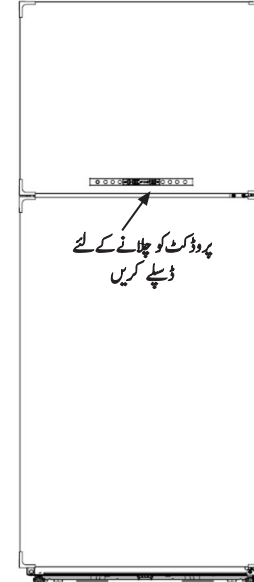



دئاسن فریش (اختیاری)

آپ کے ریفریجریٹر میں کرپہر میں دئاسن فریش نئی تکنیک ہے۔ ایک منفرد نظام جو سورج جیسی قدرتی روشنی کا انکشاف کرتا ہے۔ اس کی وجہ سے کرپہر میں موجود بیزیاں روشنی کی طول موج کے تحت دیرپا تازگی کے ساتھ محفوظ رہتی ہیں۔

پنکھا (اختیاری)

پنکھا اس طرح سے ڈیزائن کیا گیا ہے کہ ریفریجریٹر میں موجود دھندلی ہوا کو یکساں طور پر تقسیم کرتا ہے۔ پنکھا چلانے کے عمل اور وقت ریفریجریٹر میں موجود سوچ، کچر لیر اور ٹھنڈی ضرورت پہ منحصر ہے۔

ڈیوڈ رائزنگ فلٹر (اختیاری)

یہ فلٹر آپ کے ریفریجریٹر میں موجود نا خوشگوار بو کو دور کرتا ہے ہوا اس فلٹر کے اوپر سے گزرتا نا خوشگوار بو کے ذرات کو فلٹر میں جذب کر دیتا ہے اور صاف ہوا دوبارہ کپارٹمنٹ میں آ جاتی ہے یہ عمل پکھے کے ساتھ کام کرتا ہے۔

نیچر لاک تکنیک (اختیاری)

آپ کے ریفریجریٹر میں کرپہر میں نیچر لاک نئی تکنیک ہے۔ ایک جدید تکنیک جو ہیشیاری سے ہوا اور نمی کو سنبتاتی ہے تاکہ کرپہر میں موجود بیزیاں اور پھل کو تازہ رکھتا ہے لہذا آپ پھل اور بزیوں کو لمبے عرصے تک محفوظ رکھ سکتے ہیں

ہائپر ڈکولنگ تکنیک (اختیاری)

ڈاؤن لیس کی سب سے تیز تکنیک ہائپر ڈکولنگ تیزی سے کولنگ بڑھا کے دیر تک بجلی کے بنا محفوظ رکھتی ہے۔ اس تکنیک کی وجہ سے آپ کا فریج 6 دنوں تک منجمد کھانوں کو بنا بجلی کے محفوظ رکھ سکتا ہے اور انرجی کو بچاتا ہے۔

میڈیسن یوکس (اختیاری)

ریفریجریٹر کپارٹمنٹ میں، ایک علیحدہ ڈھکا ہوا کھانا دیا گیا ہے جو آپ کے حساس اشیاء جیسا کہ دوائیاں اور کاسمیٹک کا سامان رکھنے کے کام آتا ہے۔

ریووول گیسیٹ

آپ کے ریفریجریٹر میں ریووول گیسیٹ ہے جس کو ضرورت پڑنے پر آسانی سے پھینک کے نکالا جاسکتا ہے۔ صارف کو صرف بالائی کونے سے گیسیٹ کو کھینچنا ہے (تصویر کے مطابق) اور اس کو دوبارہ لگایا جاسکتا ہے صفائی کے بعد۔

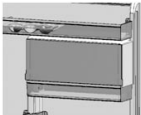

- Before Switch on, product must stand upright for 4 hours to allow compressor oil to settle
- No need to use stabilizer if your fridge is equipped with Inverter or LVS Compressor
- Plug in the power cord.
- Set the Temperature at position 1 or 2.
- Run the refrigerator for 3 to 4 hours to cool the compartments before putting in any food and bring back temperature position at your required level (see table below)

Temperature Control

The temperature inside the refrigerator may vary according to the frequency of door opening, food status or the amount of food in the refrigerator. Adjust the temperature form display to change the internal temperature according to the environmental temperature or purpose of use. (Please see the chart).

Position 1 to 2	max	When environmental temperature is above 35 °C
Position 3 to 4		When environmental temperature is 30 °C - 35 °C
Position 5 to 6		When environmental temperature is 15 °C - 30 °C
Position 7	min	When environmental temperature is below 15 °C

IMPORTANT:

During rainy season, high humidity tends to make a thick frost on refrigerator's evaporator plate, causing poor cooling transfer. Remove frost manually as and when required in rainy season by changing temperature setting at 6 or 7. When refrigerator plate icing is defrosted, return back to thermostat setting as above.

KEEPING THE FOOD AT ITS BEST

Quality and safety of your food depends not only on having the best refrigerator but also on how the food is handled.

When You Go Shopping

- Shop for meat, seafood and poultry last. Don't leave these in a hot car when you have finished shopping.
- Place packages of raw meat, seafood or poultry in plastic bags to keep them from dripping on other food.

When You Store Food

- Cover moist foods with plastic film, foil or with a tight lid. This would help to keep food stay fresh.
- Perishable items like milk, cream or cottage cheese are better placed in the rear of top shelf.
- Do not overload your refrigerator. This will increase energy consumption.
- Avoid placing hot food in the refrigerator or freezer. Cool it down to room temperature before placing it in the refrigerator or freezer.
- Use the racks or shelves on the door for most frequently used items like juices, water, etc.
- Consume the stored food on "first-in first out" systems.
- Store raw meat poultry and seafood separate from other foods.
- Clean everything that comes in contact with the food.
- Never taste food that looks or smells strange. Discard the food if you have any doubts.
- Don't Store oily food without sealed the container

When You Prepare Food

- Clean everything that comes in contact with food.
- Wash your hands before and after handling food.
- Sanitize counters, equipments and utensils after handling raw meat, seafood or poultry.
- Use clean kitchen towels, sponges and clothes.
- Rinse poultry and seafood in cold water before cooking.
- Do not use the same surface and utensils for preparing raw meat, poultry and seafood as you would for preparing salad ingredients.
- Thoroughly clean your cutting boards (plastic & wooden) with hot water and soap.

DEFROSTING

Refrigerator Compartment

Frost is accumulated when moisture comes in contact with the evaporator. THE MORE FREQUENTLY THE DOORS OF THE REFRIGERATOR ARE OPENED, the more moisture will go in causing heavy frost which will affect cooling performance. During rainy season, high humidity tends to make a thick frost on refrigerator's evaporator plate, causing poor cooling transfer, Remove frost manually as and when required in rainy season.

اپنے ریفریجریٹر کو کہاں اور کیسے رکھیں

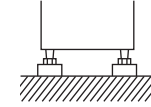

☆ ڈاؤنریس ریفریجریٹر کو سخت اور ہموار سطح یا پھر کٹڑی کی چوکی پر رکھیں۔

☆ ریفریجریٹر کے نزدیک کسی قسم کی گرمی پیدا کرنے والی گھریلو مصنوعات مثلاً اوون، چولہا وغیرہ نہیں ہونی چاہیے۔ اس سے نہ صرف ریفریجریٹر کی ٹھنڈا کرنے کی صلاحیت پر اثر پڑے گا اور بجلی کا بل زیادہ آئے گا، بلکہ کمپریسر کی کارکردگی بھی متاثر ہوگی۔



☆ ریفریجریٹر کی بہتر کارکردگی کے لئے ضروری ہے کہ اسے ایسی جگہ رکھا جائے جہاں ہوا کا گزر ہو۔ ریفریجریٹر اور ارد گرد کی دیواروں میں کم از کم "۳" انچ اور چھت سے کم از کم "۱۳" انچ کا فاصلہ ہونا چاہئے۔ اس سے ریفریجریٹر کی کارکردگی بہتر ہوگی اور بجلی کی بھی بچت ہوگی۔

☆ ریفریجریٹر کو خشک جگہ پر رکھیں۔ اس کے قریب کسی قسم کی نمی بھی ریفریجریٹر کی کارکردگی کو متاثر کرتی ہے۔ اس کے علاوہ پانی سے شارٹ سرکٹ اور زنگ لگنے کا بھی اندیشہ ہوتا ہے۔

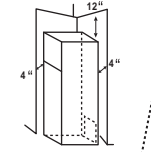

☆ ریفریجریٹر کے بجلی کے تار کو ریفریجریٹر کی باڈی سے دور رکھیں۔ اس سے شارٹ سرکٹ ہونے کا خدشہ کم ہو جاتا ہے۔

☆ پاور کے لئے صرف اصلی قہری پن (3-pin) پلگ ہی استعمال کریں۔ کبھی بھی سادہ ٹو پن (2-pin) پلگ نہ لگائیں اس سے الیکٹریک شاک کا خطرہ ہو سکتا ہے۔ گھری وائرنگ میں ارتھ ہونا ضروری ہے۔

☆ ڈاؤنریس ریفریجریٹر کا توازن ایڈجسٹ کرنے کے لئے ریفریجریٹر کے نیچے دیئے گئے ایڈجسٹبل لیولنگ لیگ کو اس طرح سیٹ کریں کہ سامنے کا حصہ پچھلے حصے سے نیچا اونچا رہے۔

اندر سے ریفریجریٹر صاف کرنے کے لئے ہدایات

• صاف کرنے کے لئے کسی بھی تیز اور کھرچنے والے اوزار، پٹرول، صابن، گھریلو کلیئر، ڈیٹریجنٹ اور موم پالش کا استعمال نہ کریں

• آدھا لیٹر پانی میں کھانے کے سوڈا کا ایک چائے کا چمچ تحلیل کریں۔ ایک صاف کپڑے میں مرکب جذب کریں اور ریفریجریٹر کا اندرونی حصہ اس کپڑے سے صاف کریں اور اچھی طرح سے خشک کریں

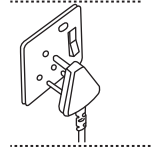

ضروری ہدایت

ریفریجریٹر/ڈیفیروز کو آن کرنے سے پہلے اس میں ٹکا ہوا اینٹیگ ممبریل (سٹیڈ میٹریل) مٹکا بکڑی کا بیٹ، ٹیپ وغیرہ (لاڈی طور پر ہٹائیں۔ نیز اپنے ریفریجریٹر/ڈیفیروز پر کسی قسم کا حفاظتی ممبریل جیسے پلاسٹک وغیرہ کے استعمال سے اجتناب کریں۔ ان کا ان اشیاء پر یا قریب وجوار ہونا آگ لگنے کا باعث بن سکتا ہے۔

ریفریجریٹر کو استعمال کرنے کا طریقہ

استعمال سے پہلے

☆ فریج کو پہلی بار چلانے سے پہلے 4 گھنٹے کھڑا کر کے چھوڑ دیں تاکہ کپریسٹر آئل کپریسٹر میں آجائے۔

☆ اگر آپ کے فریج میں انورٹری یا ایل وی ایس کپریسٹر ہے تو اسٹیبلنائزنگ کی ضرورت نہیں ہے۔

☆ بجلی کا پگ لگا دیں۔

☆ درجہ حرارت کو 1 یا 2 پوزیشن پر سیٹ کر دیں۔

☆ کسی بھی قسم کی کھانے پینے کی اشیاء رکھنے سے پہلے ریفریجریٹو ٹین سے چار گھنٹوں کے لئے ٹھنڈا ہونے کے لئے چھوڑ دیں۔ اس کے بعد اپنے مطلوبہ معیار کے مطابق درجہ حرارت سیٹ کر دیں (جیسا کہ لیبل میں بتایا گیا ہے)

درجہ حرارت کنٹرول

ریفریجریٹو کے اندرونی درجہ حرارت کا اس بات سے گہرا تعلق ہے کہ ریفریجریٹو کا دروازہ کتنی مرتبہ کھلتا ہے یا اس کے اندر کتنا کھانا رکھا ہوا ہے۔ درجہ حرارت کنٹرول میں رکھنے کے لیے

ڈسپے کو ایڈجسٹ کریں تاکہ ریفریجریٹو کے اندر کی ٹھنڈک باہر کے درجہ حرارت کے مطابق یا جتنا ٹھنڈا آپ کو چاہئے ہو جائے۔ (اس کے علاوہ چارٹ سے بھی رجوع کریں)

پوزیشن نمبر 1 سے 2	max	جب باہر کا درجہ حرارت 35°C سے زیادہ ہو
پوزیشن نمبر 3 سے 4		جب باہر کا درجہ حرارت 30°C سے 35°C تک ہو
پوزیشن نمبر 5 سے 6		جب باہر کا درجہ حرارت 15°C سے 30°C تک ہو
پوزیشن نمبر 7	min	جب باہر کا درجہ حرارت 15°C سے کم ہو

ضروری ہدایت: برسات کے موسم میں زیادہ نمی کی وجہ سے ریفریجریٹو پلینٹ پر فیل اسٹ تہہ جم جاتی ہے اور کوئلنگ پرفرق پرتا ہے۔ ضرورت کے تحت فراسٹ کو صاف کر لیں اس کیلئے

ڈسپے کو 6 یا 7 پر سیٹ کریں۔ جب ریفریجریٹو پلینٹ سے برف پگھل کر گر جائے تو دوبارہ ڈسپے کی سیٹنگ کو اوپر دینے کے لیبل کے مطابق سیٹ کر دیں۔

کھانا تازہ اور محفوظ رکھنے کا طریقہ

کھانے کی تازگی اور حفاظت کا دارومدار نہ صرف ایک اعلیٰ ریفریجریٹو پر ہے بلکہ خریداری، سٹوریج اور پکوانے کے وقت اہم باتوں کا خیال رکھنا بھی اتنا ہی ضروری ہے۔ اس کے لئے مندرجہ ذیل تجاویز پر عمل کر کے بہتر نتائج حاصل کئے جاسکتے ہیں۔

جب آپ خریداری کرنے جاتے ہیں

گوشت، سمندری غذا اور پولٹری کے لئے جب آپ خریداری ختم کریں گے تو انہیں کسی گرم کار میں نہ چھوڑیں۔

کچا گوشت، سمندری غذا یا مرغی کے پیکنٹوں کو پلاسٹک کے تھیلی میں رکھیں تاکہ وہ دوسرے کھانے پر نہ چپکے۔



Freezer Compartment

Frequent opening of Freezer Door causes frost to accumulate on the evaporator for which Manual Defrosting method is used for economy and simplicity. Complete defrosting is recommended after every 3 months of as and when required.

- Frost in the freezer section should be removed when the frost thickness is about 1/2 inch.
- Switch off the refrigerator and remove the electric cord from the power point and wait till the frozen food can easily be taken out.
- Remove all frozen food and store it in the refrigerator compartment.
- Scrape off excess ice with the help of scraper provided.
- Take off the ice pieces from freezer and remove the drain cap to drain the remaining water from freezer drain hole.
- Wipe the freezer Compartment with dry cloth.
- Plug in the power cord and restore the food.

CAUTION: Never use knife or metal instruments to remove ice/frost from the evaporator.

GENERAL MAINTENANCE

CLEANING

1. Clean the refrigerator regularly to lengthen its life.
2. Pull out the power plug before cleaning.
3. Do not use water directly inside and outside the refrigerator.

Condenser Exterior Interior Plastic Crisper (Vegetable Case) Gasket NatureLock Cover
Clean the shutter of the condenser at least once a year because dust may affect the refrigerators cooling performance. Clean dirty portion using soft cloth dipped in dish washing detergent with warm water. Use a dry cloth for final wipe off. Use dish washing detergent to remove dirt and odour.

Water Tray on Compressor Gasket
Clean it frequently with water. Clean it with dish washing detergent, especially, bottom side as it can easily get dirty. NaturelockCover is formed of two pieces. The lower cover should be cleaned with special care. Don't use hard materials or harsh detergents to clean the lower cover with the special fabric for humidity control as this may get damaged or torn. don't pull the water tray for cleaning as this is fixed. Use sponge to remove any water from tray. If removed, request support from customer services for re-installation. Check regularly that gaskets are clean, if not, clean them. don't use benzene, gasoline or similar substance for cleaning.



Cautions

- Do not touch the evaporator with wet hands. Your hands can freeze and stick to it causing severe injury.
- Do not open the refrigerator more often than necessary, especially during summer and rainy season.
- Do not keep volatile material (ethylene, benzene alcohol, thinner or glue) inside. There may be a possibility of explosion due to electric contact.
- Do not put cold drink bottles (filled) in the freezer compartment.
- Do not allow children to hang on the door.
- Do not splash water directly on the refrigerator itself.
- Avoid using flammable spray like lacquer or paint near the refrigerator because it is dangerous and can cause fire.

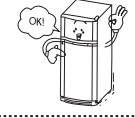

In Case of Electricity Breakdown

When electricity breaks down, switch off the refrigerator immediately. During electricity breakdown try not to open the refrigerator & freezer doors. In this way inside cooling will be retained for a longer time period and food stuff will be preserved for a longer duration. When the electric supply is restored, put on the unit after 5 minutes in order to avoid voltage fluctuation. This will increase the compressor life.

If Refrigerator is Not Used for Longer Period

you may feel some odor inside the refrigerator compartment if not used for a long time. This is normal and it can be removed if you clean the refrigerator as instructed in cleaning method.

WHAT TO DO BEFORE CALLING FOR SERVICE

Here are some easy checks you may make yourself before you call for service. You could easily locate the problem and save yourself inconvenience, time and most importantly, money.

جب آپ کھانا سٹور کریں تو

- ☆ کھانوں کی تازگی برقرار رکھنے کے لئے ہمیشہ اُن کو پلاسٹک کے قہیلوں، فوائل یا پھر مٹھوٹی سے بند ہونے والے برتنوں میں رکھیں۔
- ☆ جلد خراب ہو جانے والی چیزیں مثلاً دودھ، کریم یا کالج چیز (چیز) کو اپری ٹیمپ کے پچھلے حصے میں رکھیں۔
- ☆ ریفریجریٹر میں ضرورت سے زیادہ چیزیں بھی نہ رکھیں۔ اس سے ریفریجریٹر کی کوئیک مائٹز ہوتی ہے۔
- ☆ ریفریجریٹر میں کبھی بھی بہت گرم چیزیں نہ رکھیں۔ چیزوں کو دم ٹھہر چکے تک ٹھنڈا کر لیں اور پھر ریفریجریٹر میں رکھیں۔
- ☆ دروازے پر لگے ہوئے قہیلوں کو جو مزی پانی کی بوتلیوں سے لگے استعمال کریں۔
- ☆ ریفریجریٹر میں کھانا اس ترتیب سے استعمال کریں جس ترتیب سے رکھا ہے۔ یعنی پرانی چیزیں پہلے استعمال کر لیں اور بعد میں رکھی ہوئی چیزیں بعد میں استعمال کریں۔
- ☆ گوشت، چکن اور مچھلی کو دوسری اشیاء سے دور رکھیں۔
- ☆ گوشت، مچھلی اور چکن خریدنے کے بعد ہمیشہ پلاسٹک بیگ میں رکھیں تاکہ ان کا پانی اخون دوسری چیزوں میں نہ لپکے۔
- ☆ تیل والے کھانے کو بیٹا تیل کیسے نہ رکھیں۔

جب آپ کھانا تیار کرتے ہو

- ☆ کھانے کے ساتھ آنے والی ہر چیز کو صاف کریں۔
- ☆ کھانا ہینڈلنگ سے پہلے اور بعد میں اپنے ہاتھ دھوئے۔
- ☆ کچے گوشت، سمندری غذا یا پولٹری کو سنبھالنے کے بعد کاؤنٹرز، سازوسلمان اور برتن صاف کریں۔
- ☆ صاف چکن کے تولیے، کفالت اور کپڑے استعمال کریں۔
- ☆ پولٹری اور سمندری غذا کو کھانا پکانے سے پہلے ٹھنڈے پانی میں دھولیں۔
- ☆ کچا گوشت، مرغی اور سمندری غذا تیار کرنے کے لئے اسی سٹخ اور برتنوں کا استعمال نہ کریں جیسے آپ سلاڈ کے اجزاء تیار کرتے ہو۔
- ☆ گرم پانی اور صابن سے اپنے کانٹے والے بورڈ (پلاسٹک اور لکڑی) کو اچھی طرح صاف کریں۔

فرائسٹ صاف کرنے کا طریقہ

ریفریجریٹر کیپا ریموٹ

فرائسٹ اس وقت جمع ہوتی ہے جب نمی ایواپوریٹ پر جمتی ہے۔ ریفریجریٹر کا دروازہ جتنا زیادہ کھلے گا، ریفریجریٹر میں اتنی ہی زیادہ نمی ہوگی اور ریفریجریٹر کو ڈی فرائسٹ کرنے کی ضرورت پیش آئے گی۔

قریز دیکھا رٹشٹ

بار بار فریزر کا دروازہ کھلنے کی وجہ سے، فریزر میں جو برف جم جاتی ہے اس کے لئے "مینول ڈی فراسٹنگ" (manual defrosting) کریں۔ سال میں کم از کم چار مرتبہ مینول ڈی فراسٹنگ کرنی چاہیے، یا جب بھی ضرورت پیش آئے۔

☆ فریزر میں جب برف کی تہہ (فراسٹ) ۱/۲ انچ موٹی ہو جائے تو "ڈی فراسٹنگ" (defrosting) کریں۔

☆ ریفریجریٹر کو بند کر دیں، بجلی کا پلگ نکال دیں اور انتظار کریں جب تک جمی ہوئی اشیاء یا آسانی نکالی جاسکیں۔

☆ تمام جما ہوا کھانا فریزر سے نکال کر ریفریجریٹر کا اسٹنٹ میں رکھ دیں۔

☆ جمی ہوئی برف کو، ریفریجریٹر کے ساتھ دیئے گئے پلاسٹک سکرپہر کی مدد سے آہستہ سے کھرچیں۔

☆ برف کے ٹکڑوں کو فریزر سے اتاریں اور لقیہ پانی کو فریزر ڈرین ہول سے نکالنے کے لئے تالی کی ٹوپی کو ہٹا دیں۔

☆ خشک پتھر سے فریزر کا ٹوکری صاف کریں۔

☆ ریفریجریٹر کا تارنگا کرسوچ آن کر دیں اور کھانے کی اشیاء دوبارہ ریفریجریٹر میں رکھ دیں۔

عمومی دیکھ بھال

ہدایت: فراسٹ صرف اور صرف ریفریجریٹر کے ساتھ دیئے گئے سکرپہر کی مدد سے ہی صاف کریں۔ چاقو یا دھات کی کوئی چیز ہرگز استعمال نہ کریں۔

ڈرائیو ایس ریفریجریٹر کی صفائی

۱- ریفریجریٹر کی بھرتی کر دیگی کے لئے اس کی مسلسل صفائی بے حد ضروری ہے۔

۲- صفائی شروع کرنے سے پہلے ریفریجریٹر کا پاور پلگ ضرور نکال دیں۔

۳- کبھی بھی براہ راست ریفریجریٹر کے اندر اور باہر پانی نہ ڈالیں۔

کنڈینسر کے ٹھنڈے ہونے کی وجہ سے اس کے اوپر جمی ہوئی گرد و غبار کو ہٹانے کی صلاحیت کو متاثر کرتی ہے۔

نرم کپڑا، نیم گرم پانی اور برتن دھونے والے پاؤڈر کے محلول میں بھگو کر بیرونی سطح کو دھو لیں اور پھر خشک کر لیں۔

اسی طرح ریفریجریٹر کو اندر سے بھی صاف کریں تاکہ اندر سے بھی گرد اور بدبو ختم ہو جائے۔

(کرپہر) یا سبزی والا دروازہ اس کو کھلنے کے لئے کھلیں۔

اس کو برتن دھونے والے پاؤڈر کے محلول سے صاف کریں کیونکہ اس کی چمکی سطح مندی کے خاص طور پر متاثر ہو سکتی ہے۔

نیمچ لاک کو دو ٹکڑوں پر مشتمل ہے۔ چمچے کو خاص نگہداشت سے صاف کرنا چاہئے سخت مواد استعمال نہ کریں کیونکہ اس کی چمکی سطح مندی کے خاص طور پر متاثر ہو سکتی ہے۔

کمپریسر پر دباؤ ڈالنے کے لئے کھینچنے کے لئے کھینچ کے باہر مت نکالیں۔ اگر نکال لیں تو کمپریسور سے رہنمائی طلب کریں دوبارہ لگانے کے لئے۔

ہا قاعدگی سے چیک کریں کہ کیسیکٹ صاف ہیں، اگر نہیں، تو ان کو صاف کریں۔ صفائی کے لئے بیٹریں، پڑول یا اسی طرح کے مادے کا استعمال نہ کریں۔



SYMPTOMS	CAUSES	SOLUTIONS
<ul style="list-style-type: none"> When the refrigerator does not operate at all. 	<ul style="list-style-type: none"> There might be a power connection or electrical failure problem. 	<ul style="list-style-type: none"> Check the power cord and plug it in.
<ul style="list-style-type: none"> When the refrigerator does not operate well. 	<ul style="list-style-type: none"> Is the refrigerator in sunlight or near a heating device. Does the refrigerator contain hot food or too much food. Is the temperature dial in the correct position. Is the refrigerator door being opened too frequently or left open for long. 	<ul style="list-style-type: none"> Check the installation place. Check the condition and storage of the food. Check the position of the temperature control dial. (see chart on Pg. 5) Close the door and avoid opening it frequently.
<ul style="list-style-type: none"> When there is a severe noise. 	<ul style="list-style-type: none"> Is the installation floor uneven. Is adjustable feet set incorrectly. Is the refrigerator touching back wall. Check if compressor tubings are touching one other. 	<ul style="list-style-type: none"> Check the installation place. Adjust the levelling feet. Place correctly. Separate the tubings softly.
<ul style="list-style-type: none"> When there are dewdrops on the refrigerator's exterior. 	<ul style="list-style-type: none"> High-moisture air during Monsoon seasons. 	<ul style="list-style-type: none"> Wipe with a dry cloth.
<ul style="list-style-type: none"> When there are dewdrops in the refrigerator's interior. 	<ul style="list-style-type: none"> Is the refrigerator door being opened too frequently. Is the refrigerator door left open for long. High-moisture air during Monsoon seasons. In humid environment thermostat at high position can cause moisture inside. 	<ul style="list-style-type: none"> Keep the door closed. Clean the interior with a dry cloth and avoid frequent opening of the door. Wipe with a dry cloth. Set the temperature to min (7) position
<ul style="list-style-type: none"> When water flows out of the refrigerator. 	<ul style="list-style-type: none"> Is the drainage passage blocked Is the drain pipe intact. 	<ul style="list-style-type: none"> Check the drainage passage. (See Fig. 1) Fix the pipe properly.
<ul style="list-style-type: none"> When exterior sides of cabinet gets warm 	<ul style="list-style-type: none"> built-in heating system for anticondensation is used. 	<ul style="list-style-type: none"> No remedial action required.
<ul style="list-style-type: none"> If you try to open door instantly after closing it and it doesn't open To assemble handle. (valid for External Handle Variants only.) 	<ul style="list-style-type: none"> Air Lock due to vacuum. 	<ul style="list-style-type: none"> wait for 1 to 2 min. to release the vacuum. See page # 2

SERVICE

If you have checked all the things in the table and still need a service, than call your nearest customer service centre.

Dawlance Places its top priority on satisfaction of its customers. Its service network country-wide network is based on 250 companies owned workshops and 44 contract workshops to provide quality service to each and every customer, all over the country. "Home Service" and "Mobile Van Service" are also available for your convenience.

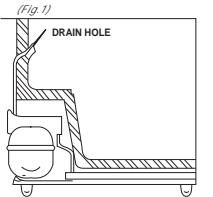

Operating the Product

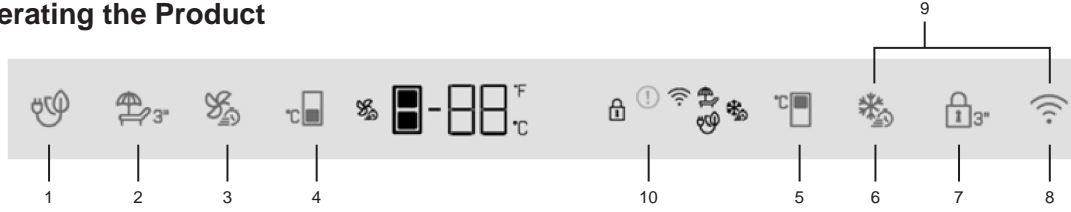

- 1 Eco mode (🌿)
- 2 Vacation mode (🏖️)
- 3 Quick Cool (❄️)
- 4 Fresh Food Compartment temperature setting button (🌡️)
- 5 Freezer Compartment temperature display button (🌡️)
- 6 Quick Freeze (❄️)
- 7 Touch lock / unlock button (🔒)
- 8 Wi-Fi button (📶)
- 9 Wi-Fi reset
- 10 Error status (⚠️)



Figures in this user manual are schematic and may not match the product exactly. If the subject parts are not included in the product you have purchased, then those parts are valid for other models.

احتیاط



☆ ایلاوریٹو کو سیلے ہاتھوں سے نہ چھوئیں۔
☆ ریفریجریٹر کے دروازے کو بار بار نہ کھولیں، خاص طور پر گرمیوں اور برسات کے موسم میں۔



☆ بھری ہوئی کولڈ ڈرنگ ہرگز فریزر میں نہ رکھیں۔
☆ بچوں کو ریفریجریٹر کے دروازے پر بالکل جھولنے مت دیں۔
☆ ریفریجریٹر پر براہ راست پانی نہ ڈالیں۔ اس سے زنگ بھی لگ سکتا ہے اور شارٹ سرکٹ بھی ہو سکتا ہے۔
☆ ریفریجریٹر کے قریب فوری آگ پکڑنے والی اشیاء کا بالکل اسپرے نہ کریں۔ اس سے آگ لگنے کا خدشہ ہو سکتا ہے۔



بجلی چلے جانے کی صورت میں

اگر بجلی چلی جائے یا دو بجنگ کم یا زیادہ ہو تو ریفریجریٹر کا سوئچ فوراً بند کر دیں۔ کوشش کریں کہ اس دوران ریفریجریٹر اور فریزر کم سے کم کھلے۔ اس طرح زیادہ سے زیادہ ٹھنڈک اندر موجود ہے گی اور کھانا زیادہ دیر تک محفوظ رہے گا۔ جب بجلی واپس آ جائے تو ریفریجریٹر کو 5 منٹ بعد چلائیں تاکہ دو بجنگ کی کمی بیشی سے کپریسٹر کو کوئی نقصان نہ پہنچے۔

اگر آپ طویل عرصے تک ریفریجریٹر کو استعمال نہ کریں

آپ کو بوجھوس ہو سکتی ہے اگر آپ لمبے عرصے تک ریفریجریٹر کو استعمال نہ کریں یہ نوئل ہے اور اس یو کو آپ دور سکتے ہیں اگر فریج صاف کرنے کی ہدایت کے مطابق صاف کریں۔

سروس کے لئے کال کرنے سے پہلے چند ضروری تدابیر

ہمارے سروس سنٹر کو کال کرنے سے پہلے مندرجہ ذیل بنیادی علامات آپ خود چیک کر لیں تاکہ غیر ضروری وقت اور اخراجات سے بچ سکیں۔



علامات	وجہ	حل
• جب ریفریجریٹر بالکل بند چل رہا ہو	• بجلی کا منقطع ہونے کی وجہ سے ریفریجریٹر بند ہو گیا ہو۔	• پگ کھینچ کر کڑی اور اگر کڑی لگا ہوا ہو تو نکالیں۔
• جب ریفریجریٹر صحیح طریقے سے نہیں چل رہا ہو	• کیا ریفریجریٹر صحیح طریقے سے کھولا گیا ہے؟ • کیا ریفریجریٹر میں بہت زیادہ مقدار میں یا زیادہ گرم اشیاء رکھی گئی ہیں؟ • کیا ریفریجریٹر کا دروازہ بار کھولا گیا ہے یا بہت دیر تک کھلا رہا ہے؟ • کیا فریڈسٹاک چکر پر بیٹ ہے؟	• ریفریجریٹر کی کھانسی کا سامنا کریں۔ • سنور کی اشیاء کی حالت دیکھیں۔ • دروازہ بند کر دیں اور ضرورت سے فریڈسٹاک کو نکالیں۔ • فریڈسٹاک کی پوزیشن حسب ضرورت میٹ کریں۔
• جب ریفریجریٹر آواز کر رہا ہو	• کیا ریفریجریٹر میں برف بکھری ہو یا بہت زیادہ برف ہے؟ • کیا بیڈ میٹل لگے ہوئے ہیں؟ • کیا ریفریجریٹر کا پھیلا حصہ بند ہے؟ • چیک کریں کہ کھولنے کی جگہ تک ایک دوسرے کے حصے ملتے ہیں؟	• ریفریجریٹر کے پھیلا حصے کی کھانسی کو نکالیں۔ • صحیح طرح بیڈ میٹل لگائیں۔ • ریفریجریٹر کا پھیلا حصہ بند کریں۔ • پھیلا حصے کا پھیلا حصہ بند کریں۔
• ریفریجریٹر کی پوزیشن صحیح طرح کے قطرے ہوں	• اس کی اونچ پائنتوں کے موسم میں ہوا میں نمی ہوتی ہے۔	• خشک کپڑے سے صاف کریں۔
• ریفریجریٹر کی اندرونی سطح پر برف کی طرح کے قطرے ہوں	• کیا ریفریجریٹر کا دروازہ بند ہے یا کھولا جا رہا ہے؟ • کیا ریفریجریٹر کا دروازہ زیادہ دیر تک کھلا رکھا جا رہا ہے؟ • پارٹس کے موسم میں ہوا میں زیادہ نمی ہے۔ • پانی کے قطرے نمی کے موسم میں ریفریجریٹر کے اندر کیچے جاتے ہیں۔	• ریفریجریٹر کے دروازے کو زیادہ دیر تک بند رکھیں۔ • استعمال کے بعد دروازہ بند کر دیں۔ • اندرونی سطح خشک کپڑے سے صاف کریں۔ • درجہ حرارت کو کم سے کم (7) پوزیشن پر میٹ کریں۔
• ریفریجریٹر میں سے پانی بہ رہا ہو	• کیا پانی کے قطرے نمی کی بنا پر جمع ہوئے ہیں یا پانی جمع ہو گیا ہے؟ • کیا پانی کے قطرے نمی کی بنا پر جمع ہوئے ہیں؟	• اس کا دروازہ بند کر کے صاف کریں۔ • اسے صاف پانی سے دھو لیں۔ (See Fig. 1)
• ریفریجریٹر کی پوزیشن صحیح طرح پر ہو رہی ہے	• ریفریجریٹر کی پوزیشن صحیح طرح پر ہے۔	• یہ کامیاب ہے۔
• دروازہ بند کرنے سے ہی فوڈ ایئر کھولنے کی ضرورت پھیلنے لگے اور دروازہ بند نہ کھولیں • آکر پینڈل لگاتا ہوتا (صرف بیرونی پینڈل والے ماڈلز کے لئے)	• دیکھیں کہ دروازہ بند کرنے سے آئیر لاک لگا رہا ہے۔	• اسے 2 منٹ کے اندر کھولیں تاکہ دیکھ سکیں کہ وہ بند ہے یا نہیں۔ • مونیٹر 2 پر دیکھیں

سروس

اگر آپ نے ٹیمپل میں موجود تمام چیزوں کی جانچ کی ہے اور پھر بھی کسی خدمت کی ضرورت ہے اس کے بجائے اپنے قریبی سٹورس میں سروس پر کال کریں۔ ڈاؤنٹیس اس کی اولین ترجیح ہے اپنے صارفین کے اطمینان پر اس کا سروس میٹ ورک ملک گیزٹیٹ ورک 250 کمپنیز کی ملکیت ورکشاپس پر مبنی ہے ہر ایک صارف کو معیاری خدمات فراہم کریں پورے ملک میں "ہوم سروس" اور "موبائل وین سروس" بھی آئی سہولت کے لئے دستیاب ہیں۔

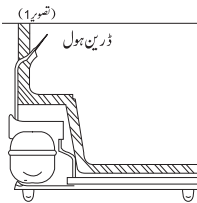

1 Eco mode

Press eco-mode button to enable the eco function. When this function is enabled, the refrigerator will start to run in most economic mode at least 6 hours later and the economical use indicator will be on (Eco) when the function is active. To disable the eco mode, press the eco-mode function button again.

2 Vacation mode

In order to activate vacation function, press and hold the button (Vacation) for 3 seconds and the vacation mode indicator (Vacation) will be activated. When the vacation function is activated, "-" is displayed on the fridge compartment temperature indicator and negligible cooling is performed in the fridge compartment. It is not suitable to keep the food in the fridge compartment when this function is activated. Freezer compartment will continue to be cooled. To cancel this function, press vacation function button again.

3 Quick Cool

Quick fridge indicator (Quick Cool) is lit and the fridge compartment temperature indicator value is displayed as 1 when the quick cool function is activated. To cancel this function, press the Quick cool button again. Quick cool indicator will be off and the refrigerator will be reset to its normal settings. Quick cool function is cancelled automatically in 3 hours if you do not cancel it. If you want to cool large amounts of fresh food, press the Quick Cool button before putting the food.

4 Fresh food Compartment temperature setting button

When this (Fresh Food) is pressed the fridge compartment temperature can be set from 7(hottest), 6,5,4,3,2 to 1 (coldest) °C values. (Fresh Food)

5 Freezer compartment temperature display button

When this icon is pressed (Freezer Temp), the set temperature of the freezer section will be shown. This temperature is dependent on the fridge set temperature and can be changed only by changing the fridge temperature.

6 Quick Freeze

Press this button (Quick Freeze) for Quick Freeze; the Quick Freeze indicator will be activated. When the Quick Freeze function is on, the freezer compartment temperature indicator displays -27° C. To cancel this function, press the Quick Freeze button again. The Quick Freeze indicator will turn off and the refrigerator

will return to its normal settings. Quick Freeze function is cancelled automatically in 24 hours if you do not cancel it. If you want to freeze large amounts of food, press the quick freeze button before putting the food into the freezer compartment.

7 Screen Lock

Press and hold the lock button (Screen Lock) for 3 seconds. The lock symbol will light up and display lock mode will be activated. Buttons will not function when the touch lock mode is active. To deactivate it, press and hold the lock button (Screen Lock) again for 3 seconds. Use the touch lock function if you want to prevent changing of the temperature by accidental touches, especially while cleaning

8 Wi-Fi button

This button (Wi-Fi) is utilized to connect wirelessly your appliance through HomeWhiz mobile application. If the button is pressed for a long time (3 secs) the LED on the button will blink (in 0.5 second intervals). The link between the appliance and the home network is established. After the wireless connection with the appliance is established the LED will be lit solid. After initial setup, the connection can be activated/deactivated by pressing this button. The LED on the button shall flash quickly (at 0.2 second intervals) until the connection is established. When the connection is active, the LED shall light up continuously. If the connection cannot be established for a long period, check your connection settings and refer to the "Troubleshooting" section provided in the user manual. HomeWhiz application shall be used for wireless connection. The steps for setup are explained through the application during setup. You can access the application by scanning the QR code on the HomeWhiz label on the appliance. The application can be obtained from App Store or from Play Store for Android devices. For details visit <https://homewhiz.com/>.

9 Wi-Fi reset

To reset wireless connection settings press Quick freezing (Quick Freeze) and wireless connection (Wi-Fi) buttons must be pressed for 3 seconds. On the appliance where the wireless connection settings are reset/returned to factory defaults, any prior user data set on the appliance is lost.

10 Error status

If there is an issue in product this indicator (Error) will be activated. When this indicator is active temperature indicator will respectively display "E" and "3" with 0.5 second period. Call Helpline to resolve this issue.



- 1 لیکو موڈ (🔌)
- 2 ویکیشن موڈ (🌞)
- 3 کونیک کول (🌬️)
- 4 تازہ فوڈ کپارٹمنٹ درجہ حرارت کی ترتیب کا بٹن (🌡️)
- 5 فریزر کپارٹمنٹ درجہ حرارت ڈسپلے بٹن (🌡️)
- 6 کونیک فریز (🌬️)
- 7 اسکرین لاک (🔒)
- 8 Wi-Fi بٹن (📶)
- 9 Wi-Fi ری سیٹ (📶)
- 10 ایئر اسٹیٹس (🌬️)

اس کتابچے میں موجود اعداد و شمار اسی کی بنیاد پر ہیں اور ہوسکتا ہے کہ پروڈکٹ سے بالکل مماثل نہ ہوں۔
اگر دی گئی تفصیلات آپ کی خریدی ہوئی پروڈکٹ میں شامل نہیں ہیں تو وہ تفصیلات دوسری
پروڈکٹ کے لیے درست ہیں۔

1 لیکو موڈ

لیکو ٹکشن کو فعال کرنے کے لیے لیکو موڈ بٹن دباؤں۔ جب یہ ٹکشن فعال ہوتا ہے ریفریجریٹر زیادہ تر لیکو موڈ میں کم از کم 6 گھنٹے بعد چلانا شروع کر دے گا اور ٹکشن کے فعال ہونے پر لیکو انڈیکسٹر آن (🔌) ہو گا۔ لیکو موڈ کو غیر فعال کرنے کے لیے، لیکو موڈ ٹکشن بٹن کو دوبارہ دباؤں۔

2 ویکیشن موڈ

ویکیشن موڈ کو چالو کرنے کے لیے، بٹن (🌞) کو 3 سیکنڈ کے لیے دباؤں اور دباؤں رکھیں ویکیشن موڈ انڈیکسٹر (🌞) چالو ہو جائے گا۔ جب پمپ کا ٹکشن فعال ہو جاتا ہے، تو ڈسپلے پر "۔" ظاہر ہوتا ہے اور فریج میں نہ ہونے کے برابر کولنگ کی جاتی ہے۔ کھانے کو فریج میں رکھنا مناسب نہیں ہے۔ جب اس ٹکشن کو چالو کیا جاتا ہے۔ فریزر کپارٹمنٹ کو غلط کرنا جاری رہے گا۔ اس ٹکشن کو منسوخ کرنے کے لیے، ویکیشن ٹکشن بٹن کو دوبارہ دباؤں۔

3 کونیک کول

جب یہ ٹکشن چالو ہوتا ہے تو (1) اسکرین پر ظاہر ہوتا ہے۔ اس ٹکشن (🌬️) کو منسوخ کرنے کے لیے کونیک کول بٹن (🌬️) دوبارہ دباؤں کونیک کول انڈیکسٹر آف ہو جائے گا اور ریفریجریٹر کو اس کی نارمل سیٹنگز پر ری سیٹ کر دیا جائے گا۔ اگر آپ اسے منسوخ نہیں کرتے ہیں تو فوری غلط ٹکشن 3 گھنٹے میں خود بخود منسوخ ہو جاتا ہے۔ اگر آپ بڑی مقدار میں غلط کرنا چاہتے ہیں۔ 3 ماہ کمانا کمانا ڈالنے سے پہلے کونیک کول بٹن دباؤں۔

4 فریج کونیک

اس ٹکشن کو استعمال کر کے آپ درج ذیل ریفریجریٹر کے مطابق فریج کا درجہ حرارت سیٹ کر سکتے ہیں۔ 1۔ (ب) سے سرد، 2، 3، 4، 5، 6، 7 (سب سے زیادہ گرم) (🌡️)۔

5 فریزر درجہ حرارت

جب یہ بٹن دایا جائے گا (🌡️) تو فریزر سیکشن کا سیٹ درجہ حرارت دکھایا جائے گا۔ یہ درجہ حرارت فریج کے درجہ حرارت پر منحصر ہے اور اسے صرف فریج کے درجہ حرارت کو تبدیل کر کے تبدیل کیا جاسکتا ہے۔

6 کونیک فریز

کونیک فریز کے لیے اس بٹن کو دباؤں (🌬️) کونیک فریز انڈیکسٹر چالو ہو جائے گا۔ جب کونیک فریز ٹکشن آن دکھاتا ہے۔ اس ٹکشن کو منسوخ کرنے کے لیے، کونیک C ہوتا ہے، تو فریزر کپارٹمنٹ فہرٹیج انڈیکسٹر 27 فریز بٹن دوبارہ دباؤں۔ کونیک فریز انڈیکسٹر آف ہو جائے گا اور ریفریجریٹر اپنی نارمل سیٹنگز پر واپس آ جائے گا۔ کونیک فریز ٹکشن 24 گھنٹوں میں خود بخود منسوخ ہو جاتا ہے اگر آپ اسے منسوخ نہیں کرتے ہیں۔ اگر آپ کھانے کی بڑی مقدار کو مجمد کرنا چاہتے ہیں، تو کھانے کو فریزر کے ڈبے میں ڈالنے سے پہلے کونیک فریز بٹن کو دباؤں۔

17 اسکرین لاک

لاک بٹن (🔒) کو 3 سیکنڈ تک دباؤں رکھیں۔ سلا کی علامت روشن ہو جائے گی اور ڈسپلے لاک موڈ فعال ہو جائے گا۔ جب یہ موڈ ایکٹیو ہے تو آپ اسکرین پر کسی موڈ کا انتخاب نہیں کر سکتے۔ غیر فعال کرنے کے لیے لاک بٹن (🔒) کو دوبارہ 3 سیکنڈ تک دباؤں رکھیں۔ اگر آپ علامتی لکس سے درجہ حرارت میں تبدیلی کو روکنا چاہتے ہیں، خاص طور پر مفاہی کرتے وقت کلچ لاک (🔒) ٹکشن کا استعمال کریں۔

8 بٹن

WiFi بٹن دباؤں (📶) کو 3 سیکنڈ دباؤں سے درجہ حرارت 0.5 سیکنڈ کے وقفوں پر پیش کرے گا۔ گھر کے WiFi کے ساتھ داریس ٹکشن ہونے پر آئیکن (📶) مسلسل روشن ہوتا ہے۔ گھر کے WiFi کے ساتھ داریس ٹکشن بعد بٹن (📶) دباؤں سے آپ فریج کو WiFi سے کنکٹ اور منتقل کر سکتے ہیں۔ بجلی بند ہونے کے بعد جب فریج دوبارہ آن ہوتا ہے تو یہ خود بخود آپ کے گھر کے WiFi سے رابطہ قائم کر لے گا۔ جب ٹکشن قائم ہو گیا ہے داریس نیٹ ورک کا آئیکن پچھلے گا (0.2 سیکنڈ کے وقفوں پر) جب ٹکشن فعال ہے داریس نیٹ ورک کا آئیکن روشن ہو جائے گا۔ مسلسل۔ اگر ٹکشن قائم نہیں ہو سکا ایک خاص مدت کے لیے براہ کرم چھٹی باتیں کہ آپ کا WiFi ٹیکہ سے کام کر رہا ہے۔ ٹکشن انٹرفیس کے لیے HomeWhiz ایپلیکیشن استعمال کریں۔ HomeWhiz فوری انٹرفیس میں ٹکشن کے مراحل بیان کیے گئے ہیں گاؤڈ جو پروڈکٹ کے ساتھ آتی ہے۔ ایپ اسٹور سے یا ایپ سٹور سے آپ یہ ایپلیکیشن حاصل کر سکتے ہیں۔ تفصیلات کے لیے <https://www.homewhiz.com>

9 Wi-Fi ری سیٹ

WiFi ٹکشن کی ترتیب کو ری سیٹ دینے کے لیے کونیک فریز (📶) اور WiFi بٹن (📶) بٹن ایک ساتھ 3 سیکنڈ تک دباؤں

10 ایئر اسٹیٹس

اگر پروڈکٹ میں کوئی مسئلہ ہے، تو یہ اشارے (🌬️) چالو ہو جائے گا۔ جب یہ اشارے فعال ہوتا ہے تو درجہ حرارت کا انڈیکسٹر ہلچلی 0.5 سیکنڈ کی مدت کے ساتھ "E" اور "3" ظاہر کرے گا۔ اس سیکوئنس کو اس کے لیے پہلے لائن پر کال کریں۔